



Orbegozo

BATIDORA DE MANO - MANUAL DE INSTRUCCIONES
HAND BLENDER - INSTRUCTION MANUAL
MIXEUR PLONGEANT - MANUEL D'INSTRUCTIONS
BATEDEIRA DE MÃO - MANUAL DE INSTRUÇÕES
BATEDORA DE MÀ - MANUAL D'INSTRUCCIONS



BT 3015



BT 5015

Sonifer,S.A.
Avenida de Santiago, 86
30007 Murcia
España
sonifer@sonifer.es / www.orbegozo.com
Made in P.R.C.

Lea atentamente este manual antes de utilizar este aparato y guárdelo para futuras consultas. Sólo así podrá obtener los mejores resultados y la máxima seguridad de uso.

Read this manual carefully before running this appliance and save it for reference in order to obtain the best results and ensure safe use.

Veuillez lire attentivement ce manuel avant d'utiliser cet appareil et conservez-le pour toute consultation future. C'est la seule façon d'obtenir les meilleurs résultats et une sécurité optimale d'utilisation.

Leia este manual cuidadosamente antes de utilizar este aparelho e guarde-o para consulta futura. Só assim, poderá obter os melhores resultados e a máxima segurança na utilização.

Llegiu atentament aquest manual abans d'utilitzar aquest aparell i deseu-lo per a futures consultes. Només així podreu obtenir els millors resultats i la màxima seguretat d'ús.

ADVERTENCIA

1. Este aparato pueden utilizarlo niños con edad de 8 años y superior y personas con capacidades físicas, sensoriales o mentales reducidas o falta de experiencia y conocimiento, si se les ha dado la supervisión o formación apropiadas respecto al uso del aparato de una manera segura y comprenden los peligros que implica. Los niños no deben jugar con el aparato. La limpieza y el mantenimiento a realizar por el usuario no deben realizarlo los niños sin supervisión.
2. Se deberá supervisar a los niños para asegurarse de que no juegan con este aparato.
3. Mantenga el aparato y su cable fuera del alcance de los niños menores de 8 años.
4. PRECAUCIÓN: Para la seguridad de sus niños no deje material de embalaje (bolsas de plástico, cartón, polietileno etc.) a su alcance.
5. Si el cable de alimentación está dañado, debe ser sustituido por el fabricante, el servicio técnico o cualquier otro profesional cualificado a fin de evitar un peligro.
6. No desconecte nunca tirando del cable.
7. No lo ponga en funcionamiento si el cable o el enchufe están dañados o si observa que el aparato no funciona correctamente.

8. No manipule el aparato con las manos mojadas.
 9. No sumergir el aparato en agua o cualquier otro líquido.
 10. Antes de su limpieza observe que el aparato está desconectado.
 11. El aparato debe instalarse de acuerdo con la reglamentación nacional para instalaciones eléctricas.
 12. Este aparato es sólo para uso doméstico.
 13. En caso de necesitar una copia del manual de instrucciones, puede encontrarla en www.orbegozo.com.
 14. **ADVERTENCIA:** En caso de mala utilización, existe riesgo de posibles heridas.
- Desenchufe siempre el aparato antes de montarlo, desmontarlo o limpiarlo.
 - Antes de enchufarlo, compruebe si la tensión de su instalación se corresponde con la potencia del aparato.
 - El aparato tiene riesgo de heridas en caso de uso indebido. Se debe tener cuidado cuando se manejan las cuchillas cortantes, cuando el vaso se vacía y durante la limpieza.
 - No enchufe el aparato en la red de suministro eléctrico hasta que esté totalmente montado y desenchufe siempre antes de desmontar el aparato o manipular la cuchilla.
 - No deje que la unidad de motor, ni el cable, ni el enchufe se mojen.

- No utilice nunca un aparato averiado. Si el aparato se avería, llévelo a un centro de servicio autorizado para que lo comprueben o reparen.
- No permita que el cable cuelgue al borde de la mesa o encimera ni toque las superficies calientes.
- No utilice el aparato en ingredientes calientes.
- Este aparato se ha construido para procesar cantidades domésticas normales.
- Tiempo de funcionamiento breve. No utilice el aparato durante más de 1 minuto y no manipule alimentos duros durante más de 10 segundos.
- Si pulsa el interruptor I, puede poner en marcha el control de velocidad para que se ajuste a sus necesidades. Pero el interruptor II es inmutable.
- Desconecte siempre la batidora mezcladora de la corriente eléctrica si la deja sin vigilancia y antes de montarla desmontarla o limpiarla.
- Si no se utiliza correctamente alguien puede resultar herido.
- Tendrá que llevar cuidado cuando manipule las afiladas cuchillas de corte, vacíe el recipiente o durante la limpieza.
- Si alguna de las carcasas del aparato se rompe, desconéctelo inmediatamente de la red eléctrica para evitar una posible descarga eléctrica.

- No utilice el aparato con las manos o los pies húmedos, ni descalzo.
- No fuerce el cable de alimentación. Nunca utilice el cable de alimentación para levantar, transportar o desenchufar el aparato.
- No enrolle el cable de alimentación alrededor del aparato.
- Compruebe el estado del cable de alimentación. Los cables dañados o enredados aumentan el riesgo de descarga eléctrica.
- No utilice ni guarde el aparato en exteriores.
- Antes de utilizar el aparato, asegúrese de que la cuchilla esté correctamente fijada.
- La temperatura de las superficies accesibles puede ser alta durante el uso del aparato.

USO Y CUIDADO

- Desenrolle completamente el cable de alimentación del aparato antes de cada uso.
- No utilice el aparato si sus accesorios no están correctamente instalados.
- No utilice el aparato si está vacío.
- No utilice el aparato si el interruptor de encendido/apagado no funciona.
- No fuerce la capacidad de trabajo del aparato.
- Respete el indicador de nivel MÁX. (Fig. 2.1)
- Cuando utilice líquidos calientes, no llene la jarra más de la mitad. En todo momento, al mezclar líquidos calientes en la jarra, seleccione la velocidad más lenta en el selector de velocidad.
- Este aparato es solo para uso doméstico, no para uso profesional ni industrial.
- Este aparato debe almacenarse fuera del alcance de los niños y/o personas con discapacidad.
- No exponga el aparato a temperaturas extremas.

- Mantenga el aparato en buen estado. Compruebe que las piezas móviles no estén desalineadas ni atascadas y asegúrese de que no haya piezas rotas o anomalías que puedan impedir el correcto funcionamiento del aparato.
- Utilice el aparato, sus accesorios y herramientas de acuerdo con estas instrucciones, teniendo en cuenta las condiciones de trabajo y el trabajo a realizar. Utilizar el aparato para operaciones distintas a las previstas podría resultar en una situación peligrosa.
- Nunca deje el aparato conectado y sin supervisión si no está en uso. Esto ahorra energía y prolonga su vida útil.
- No utilice el aparato durante más de 1 minuto seguido. En caso de funcionamiento cíclico, deje que el aparato descanse al menos 1 minuto entre cada ciclo. Bajo ninguna circunstancia debe utilizarse el aparato más tiempo del necesario.
- Se incluyen varias recetas que incluyen la cantidad de alimentos a procesar, el tiempo de funcionamiento recomendado para cada receta y el tiempo máximo de funcionamiento del aparato en cada una de estas condiciones de carga.
- No utilice el aparato en ninguna parte del cuerpo de personas o animales.
- No utilice el aparato con productos congelados o que contengan huesos.
- Cualquier mal uso o incumplimiento de las instrucciones de uso anula la garantía y la responsabilidad del fabricante.

PARTES DE LA BATIDORA

- A. Regulador de velocidad
- B. Botones de control
- C. Cuerpo principal
- D. Brazo de acero inoxidable
- E. Picador*
- F. Adaptador*
- G. Varillas*
- H. Vaso

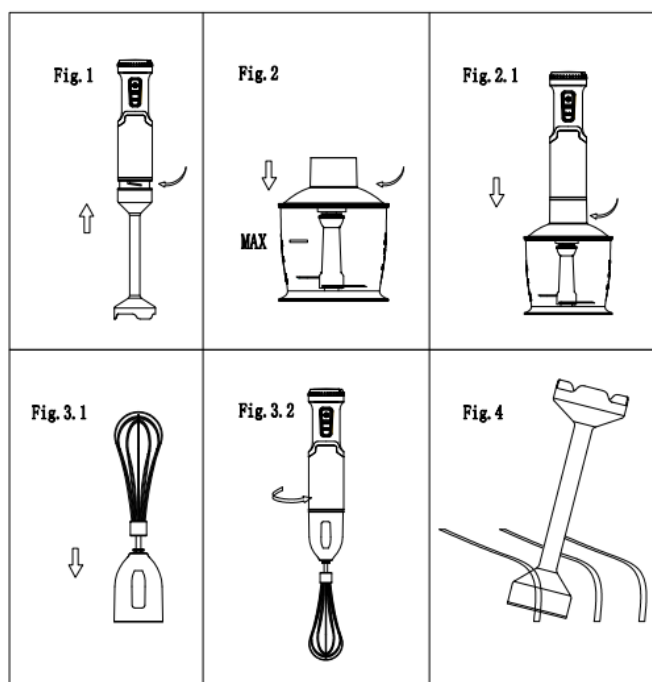
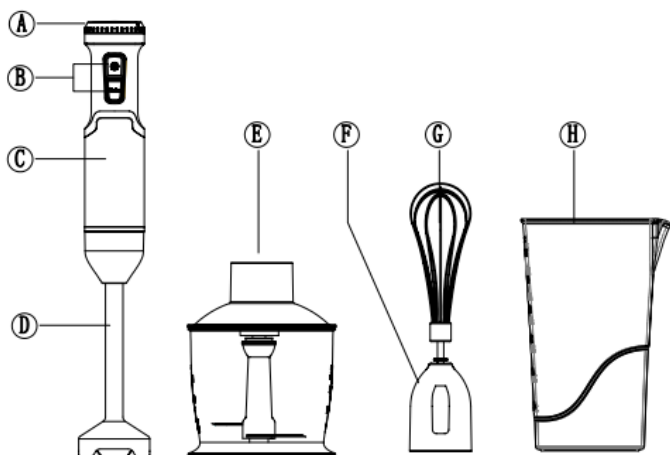

*Solo disponible en el modelo BT 5015

INSTRUCCIONES DE USO

Antes de usar:

- Asegúrese de haber retirado todo el embalaje del producto.
- Antes de usar el producto por primera vez, limpie las piezas que entrarán en contacto con los alimentos como se describe en la sección de limpieza.
- Prepare el aparato según la función que desee utilizar.

Uso:

- Desenrolle el cable completamente antes de enchufarlo.
- Conecte el aparato a la red eléctrica.
- Seleccione la función deseada.
- Seleccione la velocidad deseada.
- Trabaje con los alimentos que desee procesar.

Una vez que haya terminado de usar el aparato:

- Apague el aparato soltando el botón de encendido/apagado.
- Desenchufe el aparato de la red eléctrica.
- Recoja el cable.
- Limpie el aparato.

ACCESORIOS

Batidora (Fig. 1):

- Este accesorio se utiliza para preparar salsas, sopas, mayonesa, batidos, papillas, etc.
- Coloque el brazo en el cuerpo del motor y gírelo en la dirección de la flecha (Fig. 1).
- Coloque los alimentos que vaya a preparar en el vaso y encienda el aparato.
- Para una limpieza más profunda, desenganche y retire el mango girándolo en la dirección opuesta a la flecha (Fig. 1).

Accesorio picador (Fig. 2.1) (BT 5015):

- Este accesorio se utiliza para picar verduras, carne, etc.
- Coloque los alimentos que vaya a preparar en el recipiente para picar con las cuchillas dentro y cierre bien la tapa.
- Coloque el adaptador en la unidad motora girándolo en la dirección de la flecha.
- Coloque la unidad en la tapa y encienda el aparato (Atención: no encienda el aparato hasta que toda la unidad esté correctamente colocada y conectada).

- Detenga el aparato cuando los alimentos alcancen la textura deseada.
- Separe la unidad de la tapa y suelte el adaptador.

Accesorio varillas (Fig. 3.1):

- Este accesorio se utiliza para montar nata, batir claras de huevo, etc.
- Introduzca el batidor en la unidad motora (Fig. 3.2). Coloque el adaptador en la unidad motora girándolo en la dirección de la flecha (Fig. 3.2).
- Coloque los alimentos en un recipiente grande y encienda el aparato. Para una mejor limpieza, separe el batidor de varillas (G) del adaptador (F) y tire de la anilla del batidor.









LIMPIEZA

- Desconecte el aparato de la red eléctrica y deje que se enfríe antes de limpiarlo.
- Limpie el aparato con un paño húmedo con unas gotas de lavavajillas y séquelo.
- No utilice disolventes ni productos con pH ácido o básico, como lejía, ni productos abrasivos, para limpiar el aparato.
- Nunca sumerja el aparato en agua ni en ningún otro líquido, ni lo coloque bajo el grifo.
- Durante la limpieza, tenga especial cuidado con las cuchillas, ya que están muy afiladas.
- Se recomienda limpiar el aparato regularmente y retirar cualquier resto de comida.
- Si el aparato no está en buen estado de limpieza, su superficie puede deteriorarse, lo que afectará negativamente su vida útil y podría resultar inseguro.
- El aparato se puede lavar en agua caliente con jabón o en el lavavajillas (programa de limpieza suave).
- Las siguientes piezas se pueden lavar en el lavavajillas (programa de limpieza suave):
 - Brazo de la batidora
 - Vaso
 - Varillas
- La posición de escurrido/secado de los artículos lavables en el lavavajillas o en el fregadero debe permitir que el agua se escurra fácilmente (Fig. 4).
- Seque todas las piezas antes de montarlas y guardarlas.

ANOMALÍAS Y REPARACIÓN

Lleve el aparato a un servicio técnico autorizado si presenta daños o surge cualquier otro problema. No intente desmontar ni reparar el aparato usted mismo, ya que podría ser peligroso.

RECETAS

Receta	Accesorio recomendado	Cantidad	Pasos a seguir	Tiempo
Mayonesa		250ml	Añade un huevo, sal y unas gotas de vinagre o limón al recipiente. Llena con aceite hasta el nivel indicado y enciende. No muevas ni agites hasta que el aceite se haya ligado.	35 s
Batido de frutas		---	Añade la fruta y mezcla con la batidora hasta que quede suave.	15 s
Salsa bechamel		600ML	Derretir 30 g de mantequilla en una cacerola a fuego lento, agregar 100 g de harina y 30 g de cebolla frita (previamente picada con el accesorio de picadora) y agregar gradualmente 500 ml de leche.	45 s
Claras de huevo batidas		3 claras	Añade las claras a un recipiente y bate con la batidora, haciendo movimientos verticales.	2 min
Comida de bebe		300g	Corta 100 g de manzana, 100 g de plátano, 40 g de copos de avena, un chorrito de agua y tritura.	25 s
Tortitas de avena y plátano		5 unidades	Añade un huevo, un plátano maduro, 40 g de copos de avena, canela al gusto y tritura bien. Hazlas en una sartén dándole la vuelta cuando empiecen a aparecer burbujas.	30-50 s
Queso rallado		100g	Cortar en cubos de 1 cm y mezclar hasta obtener la consistencia deseada.	30-50 s
Zanahoria		200g	Pelar, cortar en cubitos y mezclar hasta obtener la consistencia deseada.	30 s



ELIMINACIÓN DEL ELECTRODOMÉSTICO VIEJO

En base a la Norma europea 2012/19/EU de Residuos de aparatos Eléctricos y Electrónicos (RAEE), los electrodomésticos viejos no pueden ser arrojados en los contenedores municipales habituales; tienen que ser recogidos selectivamente para optimizar la recuperación y reciclado de los componentes y materiales que los constituyen, y reducir el impacto en la salud humana y el medioambiente. El símbolo del cubo de basura tachado se marca sobre todos los productos para recordar al consumidor la obligación de separarlos para la recogida selectiva. El consumidor debe contactar con la autoridad local o con el vendedor para informarse en relación a la correcta eliminación de su electrodoméstico viejo.

DECLARACIÓN DE CONFORMIDAD:

Este dispositivo cumple con los requisitos de la Directiva de Baja Tensión 2014/35/EU y los requisitos de la directiva de Compatibilidad Electromagnética 2014/30/EU.

GARANTÍA

Este aparato está cubierto y cuenta con el derecho de la garantía legal conforme a la legislación vigente desde la fecha de compra. Conserve el ticket de compra para poder reclamar su derecho a la garantía. Para encontrar el servicio más cercano a su localización contacte a través del siguiente enlace web: <https://orbegozo.com/asistencia-tecnica/>

Para cualquier tipo de consulta, duda o incidencia puede ponerse en contacto con nosotros a través de nuestro correo electrónico reflejado en la página principal de este manual o a través de nuestro servicio de asistencia técnica en <https://orbegozo.com/contacto/>

Orbegozo no se hace responsable de los componentes y accesorios que son objeto de desgaste debido al uso, así como los compuestos percederos o que se hayan deteriorado por un uso indebido. Tampoco se hará responsable si el propietario ha modificado técnicamente el aparato. Consulte las condiciones legales en nuestra página web.

WARNING

1. This appliance can be used by children aged 8 years and over and persons with reduced physical, sensory, or mental capabilities or lack of experience and knowledge if they have been given appropriate supervision or training concerning use of the appliance in a safe way and understand the hazards involved. Children should not play with the appliance. Cleaning and user maintenance shall not be made by children without supervision.
2. Children should be supervised to ensure that they do not play with this appliance.
3. Keep the appliance and its cable out of the reach of children under 8 years of age.
4. CAUTION: For the safety of your children, do not leave packaging material (plastic bags, cardboard, polyethylene, etc.) within their reach.
5. If the power cord is damaged, it must be replaced by the manufacturer, the service center, or another qualified professional in order to avoid a hazard.
6. Never disconnect by pulling on the cable.
7. Do not operate if the cord or plug is damaged or if you notice that the appliance is not working properly.
8. Do not handle the appliance with wet hands.

9. Do not immerse the appliance in water or any other liquid.
10. Before cleaning, make sure the appliance is disconnected.
11. The appliance must be installed in accordance with national regulations for electrical installations.
12. This appliance is for domestic use only.
13. In case you need a copy of the manual instructions, you can find it at www.orbegozo.com.
14. **WARNING:** In case of misuse, there is a risk of possible injury.
 - Always unplug the appliance before assembling, disassembling or cleaning it.
 - Before plugging it in, check that your installation voltage corresponds to the appliance's power.
 - The appliance poses a risk of injury if misused. Take care when handling the cutting blades, emptying the container, and cleaning it.
 - Do not plug the appliance into the mains power supply until fully assembled and always unplug before disassembling the appliance or handling the blade.
 - Do not allow the motor unit, cable, or plug to get wet.
 - Never use a damaged appliance. If the appliance breaks down, take it to an authorized service center for inspection or repair.

- Do not let the cord hang over the edge of a table or counter or touch hot surfaces.
- Do not use the appliance on hot ingredients.
- This appliance is built to process normal household quantities.
- Short operating time. Do not use the appliance for more than 1 minute and do not handle hard foods for more than 10 seconds.
- If you press switch I, you can activate the speed control to suit your needs. But switch II is immutable.
- Always unplug the mixer from the power supply if you leave it unattended and before assembling, disassembling, or cleaning it.
- If not used correctly someone can be injured.
- You will need to be careful when handling the sharp cutting blades, emptying the container, or during cleaning.
- If any of the appliance casings are broken, unplug it immediately from the mains to avoid possible electric shock.
- Do not use the appliance with wet hands or feet, or when barefoot.
- Do not force the power cord. Never use the power cord to lift, carry, or unplug the appliance.
- Do not wrap the power cord around the appliance.

- Check the condition of the power cord. Damaged or tangled cords increase the risk of electric shock.
- Do not use or store the appliance outdoors.
- Before using the appliance, make sure the blade is properly secured.
- The temperature of accessible surfaces may be high during use of the appliance.

USE AND CARE

- Completely unwind the power cord from the appliance before each use.
- Do not use the appliance if its accessories are not correctly installed.
- Do not use the appliance if it is empty.
- Do not use the appliance if the on/off switch does not work.
- Do not force the working capacity of the device.
- Observe the MAX level indicator (Fig. 2.1)
- When using hot liquids, do not fill the pitcher more than half full. Always select the slowest speed on the speed selector when blending hot liquids in the pitcher.
- This appliance is for domestic use only, not for professional or industrial use.
- This appliance must be stored out of the reach of children and/or disabled persons.
- Do not expose the appliance to extreme temperatures.
- Maintain the appliance in good condition. Check that moving parts are not misaligned or binding, and make sure there are no broken parts or abnormalities that could prevent the appliance from functioning properly.
- Use the appliance, its accessories, and tools according to these instructions, taking into account the working conditions and the task to be performed. Using the appliance for operations other than those intended could result in a hazardous situation.
- Never leave the appliance plugged in and unattended when not in use. This saves energy and prolongs its lifespan.
- Do not use the appliance for more than 1 minute at a time. If operating cyclically, allow the appliance to rest for at least 1 minute between each cycle. Under no circumstances should the appliance be used longer than necessary.
- Several recipes are included, including the amount of food to be processed, the recommended operating time for each recipe, and the maximum operating time of the appliance under each of these load conditions.

- Do not use the device on any part of the body of people or animals.
- Do not use the appliance with frozen products or products containing bones.
- Any misuse or failure to follow the instructions for use voids the manufacturer's warranty and liability.

PARTS OF THE MIXER

- A.** Cruise control
- B.** Control buttons
- C.** Main body
- D.** Stainless steel arm
- E.** Picador*
- F.** Adapter*
- G.** Rods*
- H.** Glass

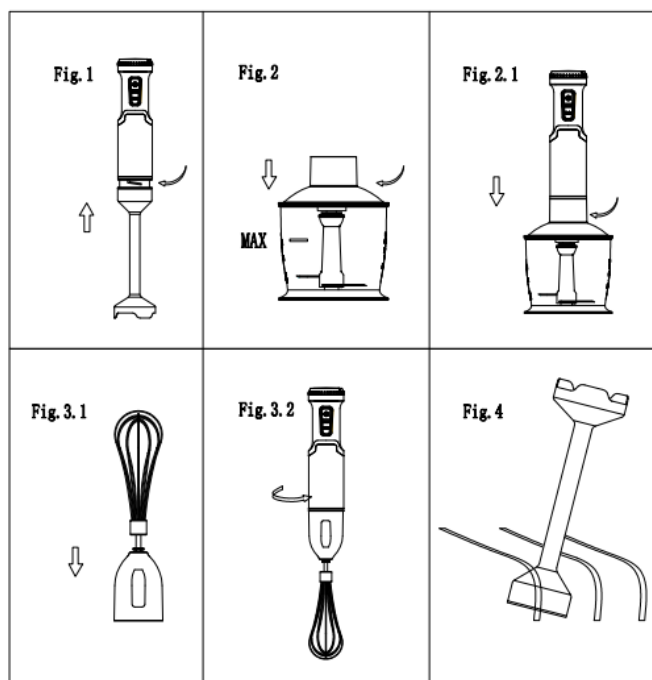
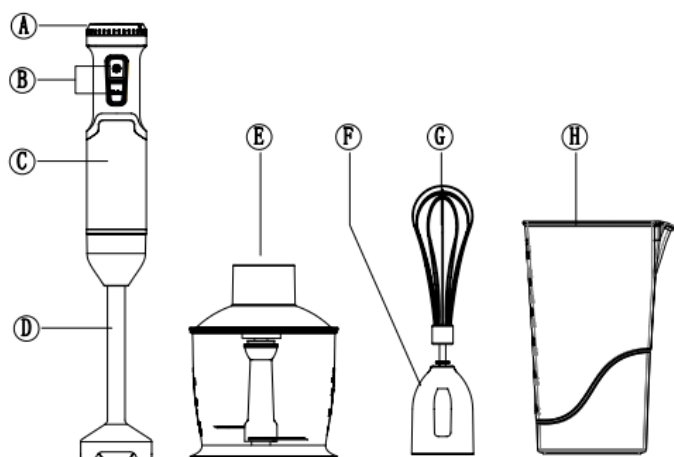

*Only available on the BT 5015 model

INSTRUCTIONS FOR USE

Before use:

- Make sure you have removed all packaging from the product.
- Before using the product for the first time, clean the parts that will come into contact with food as described in the cleaning section.
- Prepare the appliance according to the function you want to use.

Use:

- Unwind the cable completely before plugging it in.
- Connect the appliance to the mains power supply.
- Select the desired function.

- Select the desired speed.
- Work with the foods you want to process.

Once you have finished using the appliance:

- Turn off the device by releasing the on/off button.
- Unplug the appliance from the mains.
- Pick up the cable.
- Clean the appliance.

ACCESSORIES**Mixer (Fig. 1):**

- This accessory is used to prepare sauces, soups, mayonnaise, smoothies, baby food, etc.
- Place the arm on the motor body and rotate it in the direction of the arrow (Fig. 1).
- Place the food you are going to prepare in the bowl and turn on the appliance.
- For deeper cleaning, unlatch and remove the handle by turning it in the opposite direction of the arrow (Fig. 1).

Chopper attachment (Fig. 2.1) (BT 5015):

- This accessory is used to chop vegetables, meat, etc.
- Place the food you are going to prepare in the chopping bowl with the blades inside and close the lid tightly.
- Attach the adapter to the motor unit by turning it in the direction of the arrow.
- Place the unit into the lid and turn on the appliance (Attention: Do not turn on the appliance until the entire unit is properly placed and connected).
- Stop the appliance when the food reaches the desired texture.
- Separate the unit from the cover and release the adapter.

Rod accessory (Fig. 3.1):

- This accessory is used to whip cream, beat egg whites, etc.
- Insert the whisk into the motor unit (Fig. 3.2). Attach the adapter to the motor unit by turning it in the direction of the arrow (Fig. 3.2).
- Place the food in a large bowl and turn on the appliance. For easier cleaning, separate the whisk (G) from the adapter (F) and pull out the whisk ring.

CLEANING









- Disconnect the appliance from the mains and allow it to cool before cleaning.
- Clean the appliance with a damp cloth containing a few drops of dish soap and dry it.
- Do not use solvents or products with an acidic or basic pH, such as bleach, or abrasive products, to clean the appliance.
- Never immerse the appliance in water or any other liquid, or place it under the tap.
- When cleaning, be especially careful with the blades, as they are very sharp.
- It is recommended to clean the appliance regularly and remove any food residue.
- If the appliance is not kept clean, its surface may deteriorate, which will negatively affect its lifespan and may make it unsafe.
- The appliance can be washed in warm soapy water or in the dishwasher (gentle cleaning program).
- The following parts can be washed in the dishwasher (gentle cleaning program):
 - Mixer arm
 - Glass
 - Rods
- The draining/drying position of washable items in the dishwasher or sink should allow water to drain easily (Fig. 4).
- Dry all parts before assembling and storing.

ANOMALIES AND REPAIR

Take the appliance to an authorized service center if it is damaged or any other problem arises.

Do not attempt to disassemble or repair the appliance yourself, as this could be dangerous.

RECIPES

Recipe	Recommended accessory	Amount	Steps to follow	Time
Mayonnaise		250ml	Add an egg, salt, and a few drops of vinegar or lemon to the container. Fill with oil to the indicated level and turn on. Do not move or shake until the oil has combined.	35 s
Fruit smoothie		---	Add the fruit and blend until smooth.	15 s
Béchamel sauce		600ML	Melt 30g of butter in a saucepan over low heat, add 100g of flour and 30g of fried onion (previously chopped with the chopper attachment) and gradually add 500ml of milk.	45 s
Beaten egg whites		3 egg whites	Add the egg whites to a bowl and beat with a mixer, using vertical movements.	2 min
Baby food		300g	Cut 100g of apple, 100g of banana, 40g of oat flakes, a splash of water and blend.	25 s
Oatmeal and banana pancakes		5 units	Add one egg, one ripe banana, 40g of oat flakes, and cinnamon to taste, and blend well. Cook in a pan, turning over when bubbles begin to appear.	30-50 s
Grated cheese		100g	Cut into 1cm cubes and blend until desired consistency.	30-50 s
Carrot		200g	Peel, dice and blend until desired consistency.	30 s



DISPOSAL OF OLD ELECTRICAL APPLIANCES

The European directive 2012/19/EU on Waste Electrical and Electronic Equipment (WEEE), requires that old household electrical appliances must not be disposed of in the normal unsorted municipal waste stream. Old appliances must be collected separately in order to optimize the recovery and recycling of the materials they contain, and reduce the impact on human health and the environment. The crossed out "wheeled bin" symbol on the product reminds you of your obligation, that when you dispose of the appliance, it must be separately collected. Consumers should contact their local authority or retailer for information concerning the correct disposal of their old appliance.

DECLARATION OF CONFORMITY:

This device complies with the requirements of the Low Voltage Directive 2014/35/EU and the requirements of the EMC directive 2014/30/EU.

GUARANTEE

This appliance is covered and is entitled to the legal guarantee in accordance with the legislation in force from the date of purchase. Keep the purchase receipt to be able to claim your right to the guarantee. To find the closest service to your location, contact through the following web link: <https://orbegozo.com/asistencia-tecnica/>

For any type of query, doubt or incident, you can contact us through our email shown on the main page of this manual or through our technical assistance service at <https://orbegozo.com/contacto/>

Orbegozo is not responsible for components and accessories that are subject to wear and tear due to use, as well as perishable compounds or those that have deteriorated due to improper use. Nor will it be held responsible if the owner has technically modified the device. Check the legal conditions on our website.

AVERTISSEMENT

1. Cet appareil peut être utilisé par des enfants âgés de 8 ans et plus et par des personnes ayant des capacités physiques, sensorielles ou mentales réduites ou manquant d'expérience et de connaissances, s'ils ont reçu une supervision ou une formation appropriée concernant l'utilisation de l'appareil en toute sécurité et comprennent les dangers encourus. Les enfants ne doivent pas jouer avec l'appareil. Le nettoyage et l'entretien à effectuer par l'utilisateur ne doivent pas être effectués par des enfants sans surveillance.
2. Les enfants doivent être surveillés pour s'assurer qu'ils ne jouent pas avec cet appareil.
3. Gardez l'appareil et son câble hors de portée des enfants de moins de 8 ans.
4. ATTENTION: Pour la sécurité de vos enfants, ne laissez pas de matériel d'emballage (sacs plastiques, carton, polyéthylène, etc.) à leur portée.
5. Si le cordon d'alimentation est endommagé, il doit être remplacé par le fabricant, le centre de service ou un autre professionnel qualifié afin d'éviter tout danger.
6. Ne jamais débrancher en tirant sur le câble.
7. Ne pas utiliser si le cordon ou la fiche sont endommagés ou si vous constatez que l'appareil ne fonctionne pas correctement.

8. Ne manipulez pas l'appareil avec les mains mouillées.
9. Ne pas immerger l'appareil dans l'eau ou tout autre liquide.
10. Avant le nettoyage, assurez-vous que l'appareil est débranché.
11. L'appareil doit être installé conformément aux réglementations nationales relatives aux installations électriques.
12. Cet appareil est destiné à un usage domestique uniquement.
13. Au cas où vous auriez besoin d'une copie du manuel instructions, vous pouvez les trouver sur www.orbegozo.com.
14. **AVERTISSEMENT:** En cas de mauvaise utilisation, il existe un risque de blessure.
 - Débranchez toujours l'appareil avant de le monter, de le démonter ou de le nettoyer.
 - Avant de le brancher, vérifiez que la tension de votre installation correspond à la puissance de l'appareil.
 - L'appareil présente un risque de blessure en cas d'utilisation incorrecte. Des précautions doivent être prises lors de la manipulation des lames de coupe, lors du vidage du verre et lors du nettoyage.
 - Ne branchez pas l'appareil sur le secteur tant qu'il n'est pas complètement assemblé et débranchez-le toujours avant de démonter l'appareil ou de manipuler la lame.

- Ne laissez pas le bloc moteur, le câble ou la fiche se mouiller.
- N'utilisez jamais un appareil endommagé. Si l'appareil tombe en panne, apportez-le à un centre de service agréé pour inspection ou réparation.
- Ne laissez pas le cordon pendre du bord d'une table ou d'un comptoir ou toucher des surfaces chaudes.
- N'utilisez pas l'appareil sur des ingrédients chauds.
- Cet appareil est conçu pour traiter des quantités ménagères normales.
- Durée de fonctionnement courte. N'utilisez pas l'appareil pendant plus d'une minute et ne manipulez pas d'aliments durs pendant plus de 10 secondes.
- En appuyant sur l'interrupteur I, vous pouvez démarrer le contrôle de vitesse en fonction de vos besoins. Mais le commutateur II est immuable.
- Débranchez toujours le mixeur de l'alimentation électrique si vous le laissez sans surveillance et avant de le monter, de le démonter ou de le nettoyer.
- Si ce n'est pas utilisé correctement, quelqu'un peut être blessé.
- Vous devrez être prudent lorsque vous manipulez les lames tranchantes, lorsque vous videz le récipient ou lors du nettoyage.

- Si l'un des boîtiers de l'appareil est cassé, débranchez-le immédiatement du secteur pour éviter tout risque de choc électrique.
- N'utilisez pas l'appareil avec les mains ou les pieds mouillés, ou pieds nus.
- Ne forcez pas sur le cordon d'alimentation. N'utilisez jamais le cordon d'alimentation pour soulever, transporter ou débrancher l'appareil.
- N'enroulez pas le cordon d'alimentation autour de l'appareil.
- Vérifiez l'état du cordon d'alimentation. Les cordons endommagés ou emmêlés augmentent le risque de choc électrique.
- Ne pas utiliser ni stocker l'appareil à l'extérieur.
- Avant d'utiliser l'appareil, assurez-vous que la lame est correctement fixée.
- La température des surfaces accessibles peut être élevée pendant l'utilisation de l'appareil.

UTILISATION ET ENTRETIEN

- Déroulez complètement le cordon d'alimentation de l'appareil avant chaque utilisation.
- N'utilisez pas l'appareil si ses accessoires ne sont pas correctement installés.
- N'utilisez pas l'appareil s'il est vide.
- N'utilisez pas l'appareil si l'interrupteur marche/arrêt ne fonctionne pas.
- Ne forcez pas la capacité de travail de l'appareil.
- Respecter l'indicateur de niveau MAX. (Fig. 2.1)
- Lorsque vous utilisez des liquides chauds, ne remplissez pas la carafe à plus de la moitié. À tout moment, lorsque vous mélangez des liquides chauds dans le pichet, sélectionnez la vitesse la plus lente sur le sélecteur de vitesse.

- Cet appareil est destiné à un usage domestique uniquement, et non à un usage professionnel ou industriel.
- Cet appareil doit être rangé hors de portée des enfants et/ou des personnes handicapées.
- N'exposez pas l'appareil à des températures extrêmes.
- Maintenez l'appareil en bon état. Vérifiez que les pièces mobiles ne sont pas mal alignées ou bloquées et assurez-vous qu'il n'y a pas de pièces cassées ou d'anomalies qui pourraient empêcher l'appareil de fonctionner correctement.
- Utiliser l'appareil, ses accessoires et ses outils conformément à ces instructions, en tenant compte des conditions de travail et des travaux à effectuer. L'utilisation de l'appareil pour des opérations autres que celles prévues pourrait entraîner une situation dangereuse.
- Ne laissez jamais l'appareil branché et sans surveillance lorsqu'il n'est pas utilisé. Cela permet d'économiser de l'énergie et de prolonger sa durée de vie.
- N'utilisez pas l'appareil pendant plus d'une minute à la fois. En cas de fonctionnement cyclique, laissez l'appareil reposer au moins 1 minute entre chaque cycle. En aucun cas l'appareil ne doit être utilisé plus longtemps que nécessaire.
- Plusieurs recettes sont incluses, y compris la quantité d'aliments à traiter, le temps de fonctionnement recommandé pour chaque recette et le temps de fonctionnement maximal de l'appareil dans chacune de ces conditions de charge.
- N'utilisez pas l'appareil sur aucune partie du corps des personnes ou des animaux.
- N'utilisez pas l'appareil avec des produits congelés ou contenant des os.
- Toute mauvaise utilisation ou tout non-respect des instructions d'utilisation annule la garantie et la responsabilité du fabricant.

PIÈCES DU MÉLANGEUR

- A. Régulateur de vitesse
- B. Boutons de commande
- C. Corps principal
- D. Bras en acier inoxydable
- E. Picador*
- F. Adaptateur*
- G. Tiges*
- H. Verre

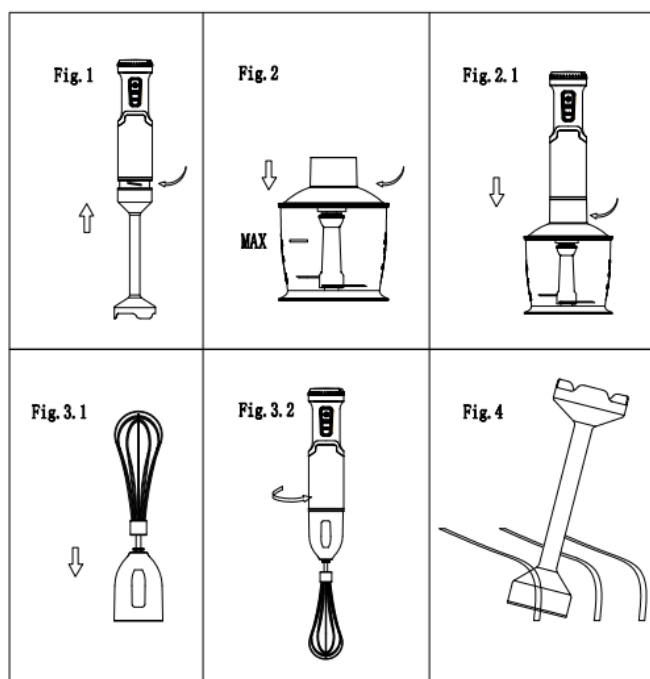

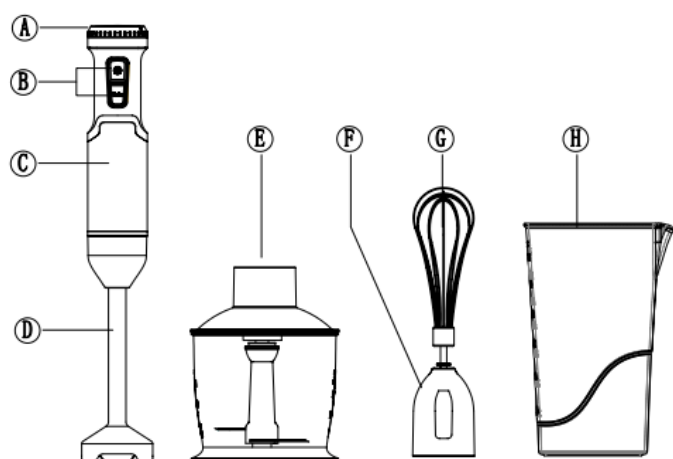

*Disponible uniquement sur le modèle BT 5015

MODE D'EMPLOI

Avant utilisation:

- Assurez-vous d'avoir retiré tout l'emballage du produit.
- Avant d'utiliser le produit pour la première fois, nettoyez les pièces qui entreront en contact avec les aliments comme décrit dans la section nettoyage.
- Préparez l'appareil en fonction de la fonction que vous souhaitez utiliser.

Utiliser:

- Déroulez complètement le câble avant de le brancher.
- Branchez l'appareil au secteur.
- Sélectionnez la fonction souhaitée.
- Sélectionnez la vitesse souhaitée.
- Travaillez avec les aliments que vous souhaitez transformer.

Une fois que vous avez fini d'utiliser l'appareil:

- Éteignez l'appareil en relâchant le bouton marche/arrêt.
- Débranchez l'appareil du secteur.
- Ramassez le câble.
- Nettoyer l'appareil.

ACCESSOIRES

Mélangeur (Fig. 1):

- Cet accessoire permet de préparer des sauces, des soupes, de la mayonnaise, des smoothies, des aliments pour bébé, etc.

- Placez le bras sur le corps du moteur et faites-le tourner dans le sens de la flèche (Fig. 1).
- Placez les aliments que vous allez préparer dans le bol et allumez l'appareil.
- Pour un nettoyage plus en profondeur, déverrouillez et retirez la poignée en la tournant dans le sens inverse de la flèche (Fig. 1).

Accessoire hachoir (Fig. 2.1) (BT 5015) :

- Cet accessoire permet de hacher des légumes, de la viande, etc.
- Placez les aliments que vous allez préparer dans le bol hachoir avec les lames à l'intérieur et fermez hermétiquement le couvercle.
- Fixez l'adaptateur au bloc moteur en le tournant dans le sens de la flèche.
- Placez l'appareil dans le couvercle et allumez l'appareil (Attention: n'allumez pas l'appareil tant que l'ensemble de l'appareil n'est pas correctement placé et connecté).
- Arrêtez l'appareil lorsque les aliments atteignent la texture souhaitée.
- Séparez l'unité du couvercle et libérez l'adaptateur.

Accessoire de tige (Fig. 3.1):

- Cet accessoire sert à fouetter la crème, à monter les blancs d'œufs, etc.
- Insérez le fouet dans le bloc moteur (Fig. 3.2). Placez l'adaptateur sur le bloc moteur en le tournant dans le sens de la flèche (Fig. 3.2).
- Placez les aliments dans un grand récipient et allumez l'appareil. Pour un meilleur nettoyage, séparez le fouet (G) de l'adaptateur (F) et tirez sur l'anneau du fouet.

NETTOYA

- Débranchez l'appareil du secteur et laissez-le refroidir avant de le nettoyer.
- Nettoyez l'appareil avec un chiffon humide contenant quelques gouttes de liquide vaisselle et séchez-le.
- N'utilisez pas de solvants ou de produits à pH acide ou basique, tels que l'eau de Javel, ni de produits abrasifs, pour nettoyer l'appareil.
- Ne jamais immerger l'appareil dans l'eau ou tout autre liquide, ni le placer sous le robinet.
- Lors du nettoyage, soyez particulièrement prudent avec les lames, car elles sont très tranchantes.
- Il est recommandé de nettoyer régulièrement l'appareil et d'éliminer tout résidu alimentaire.
- Si l'appareil n'est pas maintenu propre, sa surface peut se détériorer, ce qui affectera négativement sa durée de vie et peut le rendre dangereux.
- L'appareil peut être lavé à l'eau chaude savonneuse ou au lave-vaisselle (programme de nettoyage doux).
- Les pièces suivantes peuvent être lavées au lave-vaisselle (programme de nettoyage doux) :





- Bras mélangeur
 - Verre
 - Tiges
- La position d'égouttage/séchage des articles lavables dans le lave-vaisselle ou l'évier doit permettre à l'eau de s'écouler facilement (Fig. 4).
 - Séchez toutes les pièces avant de les assembler et de les ranger.



ANOMALIES ET RÉPARATION

Apportez l'appareil à un centre de service agréé s'il est endommagé ou si un autre problème survient.

N'essayez pas de démonter ou de réparer l'appareil vous-même, car cela pourrait être dangereux.

RECETTES

Recette	Accessoire recommandé	Montant	Étapes à suivre	Temps
Mayonnaise		250 ml	Ajoutez un œuf, du sel et quelques gouttes de vinaigre ou de citron dans le récipient. Remplissez d'huile jusqu'au niveau indiqué et allumez. Ne pas déplacer ni secouer jusqu'à ce que l'huile soit mélangée.	35 s
Smoothie aux fruits		---	Ajoutez les fruits et mixez jusqu'à obtenir une consistance lisse.	15 s
sauce béchamel		600 ml	Faites fondre 30 g de beurre dans une casserole à feu doux, ajoutez 100 g de farine et 30 g d'oignon frit (préalablement haché au hachoir) et ajoutez progressivement 500 ml de lait.	45 s
Blancs d'œufs battus		3 blancs d'œufs	Ajoutez les blancs d'œufs dans un bol et battez-les au batteur en effectuant des mouvements verticaux.	2 min
Nourriture pour bébés		300g	Coupez 100 g de pomme, 100 g de banane, 40 g de flocons d'avoine, un peu d'eau et mixez.	25 s

Crêpes à l'avoine et à la banane		5 unités	Ajoutez un œuf, une banane mûre, 40 g de flocons d'avoine, de la cannelle au goût et mélangez bien. Faites-les cuire à la poêle en les retournant lorsque des bulles commencent à apparaître.	30 à 50 s
Fromage râpé		100g	Couper en cubes de 1 cm et mixer jusqu'à obtenir la consistance désirée.	30 à 50 s
Carotte		200g	Peler, couper en dés et mixer jusqu'à obtenir la consistance désirée.	30 s



ENLEVEMENT DES APPAREILS MENAGERS USAGES

La directive européenne 2012/19/EU sur les Déchets des Equipements Electriques et Electroniques (DEEE), exige que les appareils ménagers usages ne soient pas jetés dans le flux normal des déchets municipaux. Les appareils usagés doivent être collectés séparément afin d'optimiser le taux de récupération et le recyclage des matériaux qui les composent, et réduire l'impact sur la santé humaine et l'environnement. Le symbole de la poubelle barrée est apposée sur tous les produits pour rappeler les obligations de collète séparée. Les consommateurs devront contacter les autorités locales ou leur revendeur concernant la démarche à suivre pour l'enlèvement de leur vieil appareil.

DÉCLARATION DE CONFORMITÉ:

Cet appareil est conforme aux exigences de la Directive Basse Tension 2014/35/EU et aux exigences de la directive EMC 2014/30/EU.

GARANTIE

Cet appareil est couvert et bénéficie de la garantie légale conformément à la législation en vigueur à compter de la date d'achat. Conservez le reçu d'achat pour pouvoir faire valoir votre droit à la garantie. Pour trouver le service le plus proche de votre emplacement, contactez via le lien Web suivant : <https://orbegozo.com/asistencia-tecnica/>

Pour tout type de requête, doute ou incident, vous pouvez nous contacter via notre e-mail indiqué sur la page principale de ce manuel ou via notre service d'assistance technique à <https://orbegozo.com/contacto/>

Orbegozo n'est pas responsable des composants et accessoires soumis à l'usure due à l'utilisation, ainsi que des composés périssables ou de ceux qui se sont détériorés en raison d'une mauvaise utilisation. Il ne sera pas non plus tenu responsable si le propriétaire a modifié techniquement l'appareil. Consultez les conditions légales sur notre site.

AVISO

1. Este aparelho pode ser usado por crianças com 8 anos ou mais e pessoas com capacidades físicas, sensoriais ou mentais reduzidas ou com falta de experiência e conhecimento, desde que tenham recebido supervisão ou treinamento adequado sobre o uso do aparelho de forma segura e entendam os perigos envolvidos. Crianças não devem brincar com o aparelho. A limpeza e a manutenção a serem realizadas pelo usuário não devem ser realizadas por crianças sem supervisão.
2. As crianças devem ser supervisionadas para garantir que não brinquem com este aparelho.
3. Mantenha o aparelho e seu cabo fora do alcance de crianças menores de 8 anos.
4. **ATENÇÃO:** Para a segurança das crianças, não deixe material de embalagem (sacos plásticos, papelão, polietileno, etc.) ao alcance delas.
5. Se o cabo de alimentação estiver danificado, ele deverá ser substituído pelo fabricante, pelo centro de assistência técnica ou por outro profissional qualificado para evitar riscos.
6. Nunca desconecte puxando pelo cabo.
7. Não opere o aparelho se o cabo ou o plugue estiverem danificados ou se você notar que ele não está funcionando corretamente.

8. Não manuseie o aparelho com as mãos molhadas.
 9. Não mergulhe o aparelho em água ou qualquer outro líquido.
 10. Antes de limpar, certifique-se de que o aparelho esteja desconectado.
 11. O aparelho deve ser instalado de acordo com as normas nacionais para instalações elétricas.
 12. Este aparelho é somente para uso doméstico.
 13. Caso necessite de uma cópia do manual instruções, você pode encontrá-las em www.orbegozo.com.
 14. AVISO: Em caso de uso indevido, há risco de possíveis ferimentos.
- Desligue sempre o aparelho da tomada antes de montá-lo, desmontá-lo ou limpá-lo.
 - Antes de ligar, verifique se a voltagem da sua instalação corresponde à potência do aparelho.
 - O dispositivo apresenta risco de ferimentos se usado incorretamente. Tenha cuidado ao manusear as lâminas de corte, ao esvaziar o copo e durante a limpeza.
 - Não ligue o aparelho à rede elétrica até que esteja totalmente montado e sempre desconecte-o antes de desmontar o aparelho ou manusear a lâmina.
 - Não deixe que o motor, o cabo ou o plugue fiquem molhados.

- Nunca utilize um aparelho danificado. Se o aparelho quebrar, leve-o a um centro de serviço autorizado para inspeção ou reparo.
- Não deixe o cabo pendurado na borda de uma mesa ou balcão, nem toque em superfícies quentes.
- Não utilize o aparelho em ingredientes quentes.
- Este aparelho foi criado para processar quantidades domésticas normais.
- Tempo de operação curto. Não utilize o aparelho por mais de 1 minuto e não manuseie alimentos duros por mais de 10 segundos.
- Ao pressionar o interruptor I, você pode iniciar o controle de velocidade de acordo com suas necessidades. Mas o switch II é imutável.
- Desligue sempre a batedeira da tomada se a deixar sem supervisão e antes de montá-la, desmontá-la ou limpá-la.
- Se não for usado corretamente, alguém pode se machucar.
- Você precisará ter cuidado ao manusear as lâminas de corte afiadas, ao esvaziar o recipiente ou durante a limpeza.
- Caso alguma das carcaças do aparelho esteja quebrada, desligue-o imediatamente da tomada para evitar possível choque elétrico.

- Não utilize o aparelho com as mãos ou os pés molhados ou descalço.
- Não force o cabo de alimentação. Nunca use o cabo de alimentação para levantar, transportar ou desconectar o aparelho.
- Não enrole o cabo de alimentação ao redor do aparelho.
- Verifique a condição do cabo de alimentação. Cabos danificados ou emaranhados aumentam o risco de choque elétrico.
- Não utilize nem guarde o aparelho ao ar livre.
- Antes de utilizar o aparelho, certifique-se de que a lâmina esteja devidamente fixada.
- A temperatura das superfícies acessíveis pode ser alta durante o uso do aparelho.

USO E CUIDADOS

- Desenrole completamente o cabo de alimentação do aparelho antes de cada utilização.
- Não utilize o aparelho se os acessórios não estiverem corretamente instalados.
- Não utilize o aparelho se estiver vazio.
- Não utilize o aparelho se o interruptor liga/desliga não estiver funcionando.
- Não force a capacidade de trabalho do dispositivo.
- Respeite o indicador de nível MAX. (Figura 2.1)
- Ao usar líquidos quentes, não encha a jarra mais do que a metade. Ao misturar líquidos quentes na jarra, selecione sempre a velocidade mais baixa no seletor de velocidade.
- Este aparelho é para uso doméstico somente, não para uso profissional ou industrial.
- Este aparelho deve ser armazenado fora do alcance de crianças e/ou pessoas com deficiência.
- Não exponha o aparelho a temperaturas extremas.
- Mantenha o aparelho em boas condições. Verifique se as peças móveis não estão desalinhadas ou presas e se não há peças quebradas ou anormalidades que possam impedir o funcionamento correto do aparelho.
- Utilize o aparelho, seus acessórios e ferramentas de acordo com estas instruções, levando em consideração as condições de trabalho e o trabalho a ser executado. Usar o dispositivo para operações diferentes daquelas pretendidas pode resultar em uma situação perigosa.

- Nunca deixe o aparelho ligado e sem supervisão quando não estiver em uso. Isso economiza energia e prolonga sua vida útil.
- Não utilize o aparelho por mais de 1 minuto de cada vez. Em caso de operação cíclica, deixe o aparelho descansar por pelo menos 1 minuto entre cada ciclo. Em nenhuma circunstância o dispositivo deve ser usado por mais tempo do que o necessário.
- Várias receitas estão incluídas, incluindo a quantidade de alimento a ser processado, o tempo de operação recomendado para cada receita e o tempo máximo de operação do aparelho em cada uma dessas condições de carga.
- Não utilize o dispositivo em nenhuma parte do corpo de pessoas ou animais.
- Não utilize o aparelho com produtos congelados ou que contenham ossos.
- Qualquer uso indevido ou não cumprimento das instruções de uso anula a garantia e a responsabilidade do fabricante.

PARTES DO MISTURADOR

- A. Controle de cruzeiro
- B. Botões de controle
- C. Corpo principal
- D. Braço de aço inoxidável
- E. Picador*
- F. Adaptador*
- G. Varas*
- H. Vidro

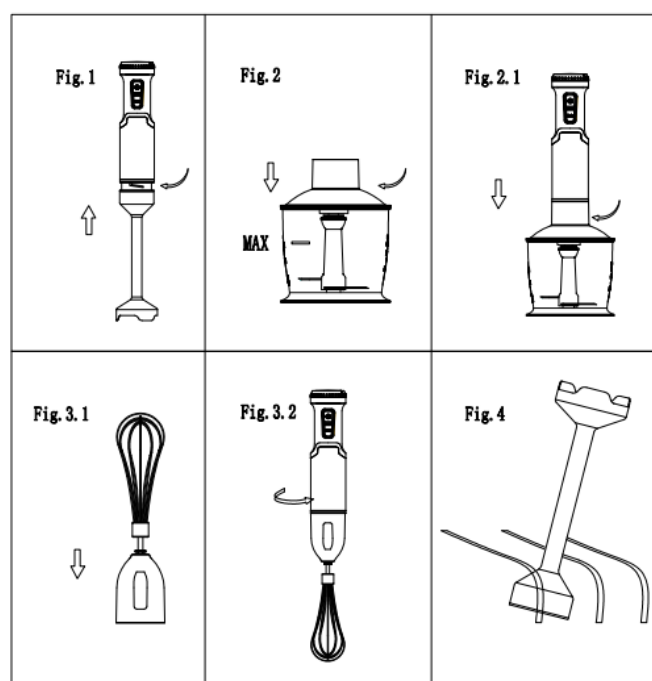
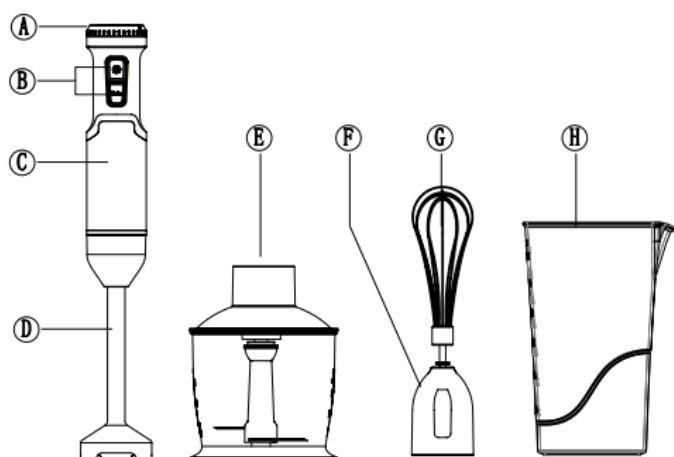

*Disponível apenas no modelo BT 5015

INSTRUÇÕES DE UTILIZAÇÃO

Antes de usar:

- Certifique-se de ter removido toda a embalagem do produto.
- Antes de usar o produto pela primeira vez, limpe as partes que entrarão em contato com os alimentos, conforme descrito na seção de limpeza.
- Prepare o aparelho de acordo com a função que você deseja utilizar.

Usar:

- Desenrole o cabo completamente antes de conectá-lo.
- Ligue o aparelho à rede elétrica.
- Selecione a função desejada.
- Selecione a velocidade desejada.
- Trabalhe com os alimentos que você deseja processar.

Depois de terminar de usar o aparelho:

- Desligue o dispositivo soltando o botão liga/desliga.
- Desligue o aparelho da tomada.
- Pegue o cabo.
- Limpe o aparelho.

ACESSÓRIOS**Misturador (Fig. 1):**

- Este acessório é usado para preparar molhos, sopas, maionese, smoothies, papinhas, etc.
- Coloque o braço no corpo do motor e gire-o na direção da seta (Fig. 1).
- Coloque o alimento que você vai preparar na tigela e ligue o aparelho.
- Para uma limpeza mais profunda, destrave e remova a alça girando-a na direção oposta da seta (Fig. 1).

Acessório picador (Fig. 2.1) (BT 5015):

- Este acessório é usado para picar vegetais, carne, etc.
- Coloque o alimento que você vai preparar no recipiente de corte com as lâminas dentro e feche bem a tampa.
- Encaixe o adaptador na unidade do motor girando-o na direção da seta.
- Coloque a unidade na tampa e ligue o aparelho (Atenção: Não ligue o aparelho até que toda a unidade esteja corretamente posicionada e conectada).
- Pare o aparelho quando o alimento atingir a textura desejada.
- Separe a unidade da tampa e solte o adaptador.

Acessório de haste (Fig. 3.1):

- Este acessório é usado para bater chantilly, claras em neve, etc.
- Insira o batedor no motor (Fig. 3.2). Coloque o adaptador na unidade do motor girando-o na direção da seta (Fig. 3.2).
- Coloque os alimentos em um recipiente grande e ligue o aparelho. Para uma melhor limpeza, separe o batedor (G) do adaptador (F) e puxe o anel do batedor.

LIMPEZA

- Desligue o aparelho da tomada e deixe-o esfriar antes de limpá-lo.
- Limpe o aparelho com um pano úmido com algumas gotas de detergente e seque-o.
- Não utilize solventes ou produtos com pH ácido ou básico, como água sanitária, ou produtos abrasivos para limpar o aparelho.
- Nunca mergulhe o aparelho em água ou qualquer outro líquido, nem o coloque debaixo da torneira.
- Ao limpar, tenha cuidado especial com as lâminas, pois elas são muito afiadas.



- Recomenda-se limpar o aparelho regularmente e remover quaisquer resíduos de alimentos.
- Se o aparelho não for mantido limpo, sua superfície pode se deteriorar, o que afetará negativamente sua vida útil e poderá torná-lo inseguro.
- O aparelho pode ser lavado em água morna com sabão ou na máquina de lavar louça (programa de limpeza suave).
- As seguintes peças podem ser lavadas na máquina de lavar louça (programa de limpeza suave):
 - Braço misturador
 - Vidro
 - Varas
- A posição de drenagem/secagem de itens laváveis na máquina de lavar louça ou na pia deve permitir que a água escorra facilmente (Fig. 4).
- Seque todas as peças antes de montar e armazenar.





ANOMALIAS E REPARAÇÕES

Leve o aparelho a um centro de assistência técnica autorizado caso ele esteja danificado ou surja qualquer outro problema.

Não tente desmontar ou consertar o aparelho sozinho, pois isso pode ser perigoso.

RECEITAS

Receita	Acessório recomendado	Quantia	Passos a seguir	Tempo
Maionese		250 ml	Adicione um ovo, sal e algumas gotas de vinagre ou limão ao recipiente. Encha com óleo até o nível indicado e ligue. Não mexa nem agite até que o óleo esteja misturado.	35 segundos
Smoothie de frutas		---	Adicione as frutas e bata até ficar homogêneo.	15 segundos
Molho bechamel		600 ML	Derreta 30 g de manteiga em uma panela em fogo baixo, adicione 100 g de farinha e 30 g de cebola frita (previamente picada com o acessório picador) e adicione gradualmente 500 ml de leite.	45 s

Claras de ovos batidas		3 claras de ovo	Adicione as claras em neve em uma tigela e bata com uma batedeira, fazendo movimentos verticais.	2 minutos
Comida de bebê		300g	Corte 100 g de maçã, 100 g de banana, 40 g de flocos de aveia, um pouco de água e bata no liquidificador.	25 segundos
Panquecas de aveia e banana		5 unidades	Adicione um ovo, uma banana madura, 40 g de flocos de aveia, canela a gosto e misture bem. Cozinhe-os em uma panela, virando-os quando começarem a aparecer bolhas.	30-50 segundos
Queijo ralado		100g	Corte em cubos de 1 cm e bata até obter a consistência desejada.	30-50 segundos
Cenoura		200g	Descasque, corte em cubos e bata até obter a consistência desejada.	30 segundos



RECOLHA DOS ELETRODOMÉSTICOS

A diretiva Européia 2012/19/EU referente à gestão de resíduos de aparelhos elétricos e eletrônicos (RAEE), prevê que os eletrodomésticos não devem ser escoados no fluxo normal dos resíduos sólidos urbanos. Os aparelhos desatualizados devem ser recolhidos separadamente para otimizar a taxa de recuperação e reciclagem dos materiais que os compõem e impedir potenciais danos para a saúde humana e para o ambiente. O símbolo constituído por um contêndor de lixo barrado com uma cruz deve ser colocado em todos os produtos por forma a recordar a obrigatoriedade de recolha separada. Os consumidores devem contactar as autoridades locais ou os pontos de venda para solicitar informação referente ao local apropriado onde devem depositar os eletrodomésticos velhos.

DECLARAÇÃO DE CONFORMIDADE:

Este dispositivo está em conformidade com as exigências da Directiva de Baixa Tensão 2014/35/EU e os requisitos da diretiva EMC 2014/30/EU.

GARANTIA

Este aparelho está coberto e tem direito à garantia legal de acordo com a legislação em vigor a partir da data de compra. Guarde o recibo de compra para poder reclamar o seu direito à garantia. Para encontrar o serviço mais próximo de sua localização, entre em contato através do seguinte link da web: <https://orbegozo.com/assistencia-tecnica/>

Para qualquer tipo de consulta, dúvida ou incidente, pode contactar-nos através do nosso e-mail apresentado na página principal deste manual ou através do nosso serviço de assistência técnica em <https://orbegozo.com/contacto/>

Orbegozo não se responsabiliza por componentes e acessórios que estejam sujeitos a desgaste devido ao uso, bem como compostos perecíveis ou deteriorados por uso indevido. Também não será responsável se o proprietário tiver modificado tecnicamente o dispositivo. Verifique as condições legais no nosso site.

ADVERTÈNCIA

1. Aquest aparell el poden utilitzar nens amb edat de 8 anys i superior i persones amb capacitats físiques, sensorials o mentals reduïdes o manca d'experiència i coneixement, si s'els ha donat la supervisió o formació apropiades respecte a l'ús de l'aparell d'una manera segura i comprenen els perills que implica. Els nens no han de jugar amb l'aparell. La neteja i el manteniment que ha de fer l'usuari no l'han de fer els nens sense supervisió.
2. Cal supervisar els nens per assegurar-se que no juguen amb aquest aparell.
3. Mantingueu l'aparell i el cable fora de l'abast dels nens menors de 8 anys.
4. **ATENCIÓ:** Per a la seguretat dels vostres nens no deixeu material d'emballatge (bosses de plàstic, cartró, polietilè, etc.) al vostre abast.
5. Si el cable d'alimentació està malmès, ha de ser substituït pel fabricant, el servei tècnic o qualsevol altre professional qualificat per evitar un perill.
6. No desconnecteu mai estirant el cable.
7. No el poseu en funcionament si el cable o l'endoll estan malmesos o si observeu que l'aparell no funciona correctament.
8. No manipuleu l'aparell amb les mans mullades.

9. No submergeiu l'aparell en aigua o qualsevol altre líquid.
10. Abans de netejar, observeu que l'aparell està desconnectat.
11. L'aparell s'ha d'instal·lar segons la reglamentació nacional per a instal·lacions elèctriques.
12. Aquest aparell és només per a ús domèstic.
13. En cas de necessitar una còpia del manual de instruccions, la podeu trobar a www.orbegozo.com.
14. **ADVERTIMENT:** En cas de mala utilització, hi ha risc de possibles ferides.
 - Desendol·leu sempre l'aparell abans de muntar-lo, desmuntar-lo o netejar-lo.
 - Abans d'endollar-lo, comproveu si la tensió de la instal·lació es correspon amb la potència de l'aparell.
 - L'aparell té risc de ferides en cas d'ús indegut. Cal anar amb compte quan es manegen les fulles tallants, quan el got es buida i durant la neteja.
 - No endol·leu l'aparell a la xarxa de subministrament elèctric fins que estigui totalment muntat i desendol·leu sempre abans de desmuntar l'aparell o manipular la fulla.
 - No deixeu que la unitat de motor, ni el cable, ni l'endoll es mullen.
 - No utilitzeu mai un aparell avariament. Si l'aparell s'avaria, porteu-lo a un centre de servei autoritzat perquè el comprovin o reparin.

- No permeteu que el cable pengi a la vora de la taula o taulell ni toqui les superfícies calentes.
- No utilitzeu l'aparell en ingredients calents.
- Aquest aparell ha estat construït per processar quantitats domèstiques normals.
- Temps de funcionament breu. No utilitzeu l'aparell durant més d'1 minut i no manipuleu aliments durs durant més de 10 segons.
- Si premeu l'interruptor I, podeu posar en marxa el control de velocitat perquè s'ajusti a les vostres necessitats. Però l'interruptor II és immutable.
- Desconnecteu sempre la batedora mescladora del corrent elèctric si la deixa sense vigilància i abans de muntar-la desmuntar-la o netejar-la.
- Si no es fa servir correctament algú pot resultar ferit.
- Haureu de tenir cura quan manipuleu les esmolades fulles de tall, buideu el recipient o durant la neteja.
- Si es trenca alguna de les carcasses de l'aparell, desconnecteu-lo immediatament de la xarxa elèctrica per evitar una possible descàrrega elèctrica.
- No utilitzeu l'aparell amb les mans o els peus humits, ni descalç.
- No forceu el cable d'alimentació. No utilitzeu mai el cable d'alimentació per aixecar, transportar o desendollar l'aparell.
- No enrotlleu el cable d'alimentació al voltant de l'aparell.

- Comproveu l'estat del cable d'alimentació. Els cables danyats o enredats augmenten el risc de descàrrega elèctrica.
- No utilitzeu ni deseu l'aparell a l'exterior.
- Abans d'utilitzar l'aparell, assegureu-vos que la fulla estigui fixada correctament.
- La temperatura de les superfícies accessibles pot ser alta durant l'ús de l'aparell.

ÚS I CURA

- Desenrotlleu completament el cable d'alimentació de l'aparell abans de cada ús.
- No utilitzeu l'aparell si els accessoris no estan instal·lats correctament.
- No utilitzeu l'aparell si és buit.
- No utilitzeu l'aparell si l'interruptor d'encesa/apagada no funciona.
- No forceu la capacitat de treball de l'aparell.
- Respecteu l'indicador de nivell MÀX. (Fig. 2.1)
- Quan utilitzeu líquids calents, no ompliu la gerra més de la meitat. En tot moment, en barrejar líquids calents a la gerra, seleccioneu la velocitat més lenta al selector de velocitat.
- Aquest aparell és només per a ús domèstic, no per a ús professional ni industrial.
- Aquest aparell s'ha d'emmagatzemar fora de l'abast dels infants i persones amb discapacitat.
- No exposeu l'aparell a temperatures extremes.
- Mantingueu l'aparell en bon estat. Comproveu que les peces mòbils no estiguin desalineades ni encallades i assegureu-vos que no hi hagi peces trencades o anomalies que puguin impedir el funcionament correcte de l'aparell.
- Utilitzeu l'aparell, els accessoris i les eines d'acord amb aquestes instruccions, tenint en compte les condicions de treball i el treball a realitzar. Utilitzar l'aparell per a operacions diferents de les previstes podria resultar en una situació perillosa.
- No deixeu mai l'aparell connectat i sense supervisió si no esteu en ús. Això estalvia energia i perllonga la seva vida útil.
- No feu servir l'aparell durant més d'1 minut seguit. En cas de funcionament cíclic, deixeu que l'aparell descansi almenys 1 minut entre cada cicle. Sota cap circumstància cal utilitzar l'aparell més temps del necessari.

- S'hi inclouen diverses receptes que inclouen la quantitat d'aliments a processar, el temps de funcionament recomanat per a cada recepta i el temps màxim de funcionament de l'aparell en cadascuna d'aquestes condicions de càrrega.
- No utilitzeu l'aparell a cap part del cos de persones o animals.
- No feu servir l'aparell amb productes congelats o que continguin ossos.
- Qualsevol mal ús o incompliment de les instruccions d'ús anul·la la garantia i la responsabilitat del fabricant.

PARTS DE LA BATEDORA

- A. Regulador de velocitat
- B. Botons de control
- C. Cos principal
- D. Braç d'acer inoxidable
- E. Picador*
- F. Adaptador*
- G. Varetas*
- H. Got

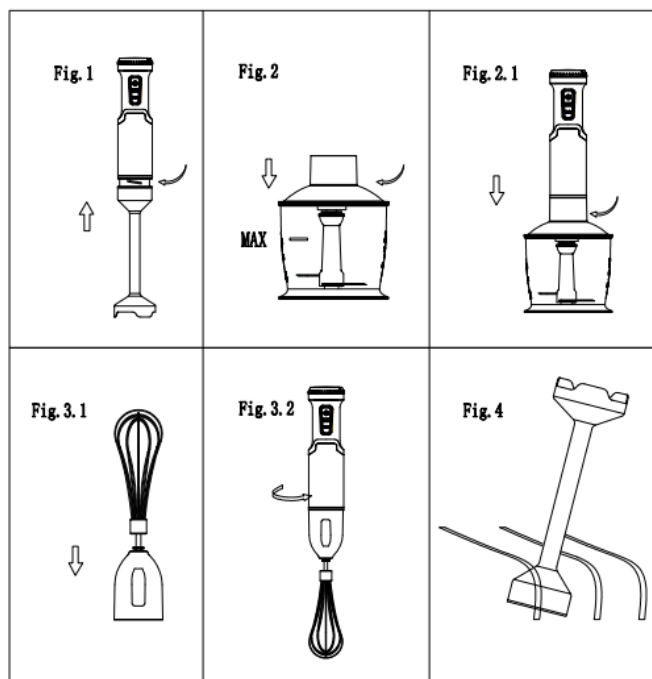
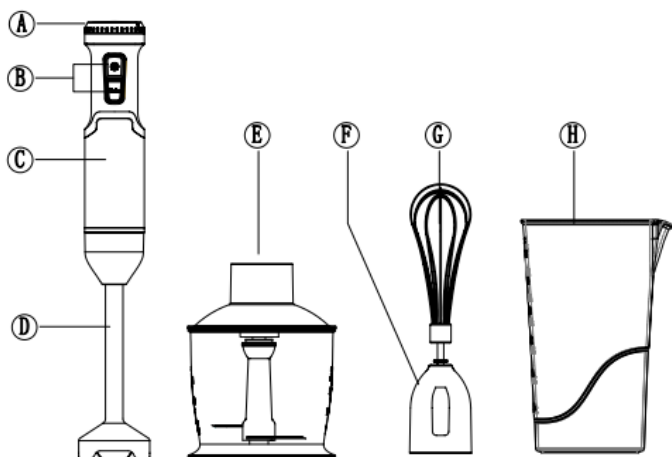

*Només disponible al model BT 5015

INSTRUCCIONS D'ÚS

Abans de fer servir:

- Assegureu-vos que heu retirat tot l'embalatge del producte.
- Abans de fer servir el producte per primera vegada, netegeu les peces que entraran en contacte amb els aliments com es descriu a la secció de neteja.
- Prepareu l'aparell segons la funció que voleu utilitzar.

Ús:

- Desenrotlleu el cable completament abans d'endollar-lo.

- Connecteu l'aparell a la xarxa elèctrica.
- Seleccioneu la funció desitjada.
- Seleccioneu la velocitat desitjada.
- Treballeu amb els aliments que voleu processar.

Quan hagueu acabat d'usar l'aparell:

- Apagueu l'aparell deixant anar el botó d'encesa/apagada.
- Desendolleu l'aparell de la xarxa elèctrica.
- Recolliu el cable.
- Netegeu l'aparell.

ACCESSORIS

Batedora (Fig. 1):

- Aquest accessori s'utilitza per preparar salses, sopes, maionesa, batuts, farinetes, etc.
- Col·loqueu el braç al cos del motor i gireu-lo en la direcció de la fletxa (Fig. 1).
- Col·loqueu els aliments que aneu a preparar al got i enceneu l'aparell.
- Per a una neteja més profunda, desenganxeu i traieu el mànec girant-lo en la direcció oposada a la fletxa (Fig. 1).

Accessori picador (Fig. 2.1) (BT 5015):

- Aquest accessori es fa servir per picar verdures, carn, etc.
- Col·loqueu els aliments que aneu a preparar al recipient per picar amb les fulles dins i tanqueu bé la tapa.
- Col·loqueu l'adaptador a la unitat motora girant-lo a la direcció de la fletxa.
- Col·loqueu la unitat a la tapa i enceneu l'aparell (Atenció: no enceneu l'aparell fins que tota la unitat estigui col·locada i connectada correctament).
- Atureu l'aparell quan els aliments arribin a la textura desitjada.
- Separeu la unitat de la tapa i deixeu anar l'adaptador.

Accessori varetes (Fig. 3.1):

- Aquest accessori es fa servir per muntar nata, batre clares d'ou, etc.
- Introduïu el batedor a la unitat motora (Fig. 3.2). Col·loqueu l'adaptador a la unitat motora girant-lo a la direcció de la fletxa (Fig. 3.2).
- Col·loqueu els aliments en un recipient gran i enceneu l'aparell. Per a una millor neteja, separeu el batedor de varetes (G) de l'adaptador (F) i estireu l'anella del batedor.

NETEJA









- Desconnecteu l'aparell de la xarxa elèctrica i deixeu que es refredi abans de netejar-lo.
- Netegeu l'aparell amb un drap humit amb unes gotes de rentaplats i assequeu-lo.
- No utilitzeu dissolvents ni productes amb pH àcid o bàsic, com lleixiu, ni productes abrasius, per netejar l'aparell.
- No submergiu mai l'aparell en aigua ni en cap altre líquid, ni el col·loqueu sota l'aixeta.
- Durant la neteja, aneu amb compte amb les fulles, ja que estan molt esmolades.
- Es recomana netejar l'aparell regularment i retirar-ne qualsevol resta de menjar.
- Si l'aparell no està en bon estat de neteja, la seva superfície es pot deteriorar, cosa que afectarà negativament la seva vida útil i podria resultar insegur.
- L'aparell es pot rentar en aigua calenta amb sabó o al rentaplats (programa de neteja suau).
- Les peces següents es poden rentar al rentaplats (programa de neteja suau):
 - Braç de la batedora
 - Got
 - Varettes
- La posició d'escorregut/assecat dels articles rentables al rentaplats oa l'aigüera ha de permetre que l'aigua s'escorri fàcilment (Fig. 4).
- Assequeu totes les peces abans de muntar-les i guardar-les.

ANOMALIES I REPARACIÓ

Porteu l'aparell a un servei tècnic autoritzat si presenta danys o sorgeix qualsevol altre problema.

No intenteu desmuntar ni reparar l'aparell vostè mateix, ja que podria ser perillós.

RECEPTES

Recepta	Accessori recomanat	Quantitat	Passos a seguir	Temps
Maionesa		250ml	Afegeix-hi un ou, sal i unes gotes de vinagre o llimona al recipient. Omple amb oli fins al nivell indicat i encén. No mogueu ni agiteu fins que l'oli s'hagi lligat.	35 s
Batut de fruites		---	Afegeix-hi la fruita i barreja-ho amb la batedora fins que quedi suau.	15 s
Salsa beixamel		600ML	Fondre 30 g de mantega en una cassola a foc lent, afegir 100 g de farina i 30 g de ceba fregida (prèviament picada amb l'accessori de picadora) i afegir gradualment 500 ml de llet.	45 s
Clares d'ou batudes		3 clares	Afegeix les clares a un recipient i bat amb la batedora, fent moviments verticals.	2 min
Menjar de beu		300g	Talla 100 g de poma, 100 g de plàtan, 40 g de flocs de civada, un rajolí d'aigua i tritura.	25 s
Coquetes de civada i plàtan		5 unitats	Afegeix-hi un ou, un plàtan madur, 40 g de flocs de civada, canyella al gust i tritura-ho bé. Fes-les en una paella donant-li la volta quan comencin a aparèixer bombolles.	30-50 s
Formatge ratllat		100g	Tallar a cubs d'1 cm i barrejar fins obtenir la consistència desitjada.	30-50 s
Pastanaga		200g	Pelar, tallar a daus i barrejar fins a obtenir la consistència desitjada.	30 s



ELIMINACIÓ DE L'ELECTRODOMÈSTIC VELL.

En base a la Norma europea 2012/19/UE de Residus d'aparells Elèctrics i Electrònics (RAEE), els electrodomèstics vells no poden ser llençats als contenidors municipals habituals; han de ser recollits selectivament per optimitzar la recuperació i el reciclatge dels components i materials que els constitueixen, i reduir l'impacte en la salut humana i el medi ambient. El símbol del contenidor d'escombraries es marca sobre tots els productes per recordar al consumidor l'obligació de separar-los per a la recollida selectiva.

El consumidor ha de contactar amb l'autoritat local o amb el venedor per informar-se sobre la correcta eliminació del seu electrodomèstic vell.

DECLARACIÓ DE CONFORMITAT: Aquest dispositiu compleix els requisits de la Directiva de Baixa Tensió 2014/35/EU i els requisits de la directiva de Compatibilitat Electromagnètica 2014/30/EU.

GARANTIA

Aquest aparell està cobert i compta amb el dret de la garantia legal d'acord amb la legislació vigent des de la data de compra. Conserveu el tiquet de compra per poder reclamar el vostre dret a la garantia. Per trobar el servei més proper a la seva localització contacteu a través del següent enllaç web: <https://orbegozo.com/asistencia-tecnica/>

Per a qualsevol tipus de consulta, dubte o incidència podeu posar-vos en contacte amb nosaltres a través del nostre correu electrònic reflectit a la pàgina principal d'aquest manual o a través del nostre servei d'assistència tècnica a <https://orbegozo.com/contacto/>

Orbegozo no es fa responsable dels components i accessoris que són objecte de desgast a causa de l'ús, així com els compostos peribles o que s'hagin deteriorat per un ús indegut. Tampoc no se'n farà responsable si el propietari ha modificat tècnicament l'aparell. Consulteu les condicions legals a la nostra pàgina web.

ESPECIFICACIONES TÉCNICAS / TECHNICAL PARAMETERS / CARACTÉRISTIQUES TECHNIQUES**ESPECIFICAÇÕES TÉCNICAS / ESPECIFICACIONS TÈCNIQUES**

MODELO	BT 3015 & BT 5015
POTENCIA	1500 W
CONEXIÓN	220-240V~50-60Hz
DIMENSIONES	6,5 x 40,5 x 8,5 cm
PESO	0,808 kg
MODO DESACTIVADO	<0,5W

* NOTA: El periodo después del cual el equipo llega al modo especificado automáticamente es de 0 minutos.

MODEL	BT 3015 & BT 5015
POWER	1500 W
CONNECTION	220-240V~50-60Hz
DIMENSIONS	6,5 x 40,5 x 8,5 cm
WEIGHT	0,808 kg
MODE OFF	<0,5W

* NOTE: The period after which the equipment enters the specified mode automatically is 0 minutes.

MODÈLE	BT 3015 & BT 5015
ALIMENTATION	1500 W
CONNEXION	220-240V~50-60Hz
DIMENSIONS	6,5 x 40,5 x 8,5 cm
POIDS	0,808 kg
MODE ARRÊT	<0,5W

* REMARQUE : La période après laquelle l'équipement entre automatiquement dans le mode spécifié est de 0 minute.

MODELO	BT 3015 & BT 5015
PODER	1500 W
CONEXÃO	220-240V~50-60Hz
DIMENSÕES	6,5 x 40,5 x 8,5 cm
PESO	0,808 kg
MODO DESLIGADO	<0,5W

* NOTA: O período após o qual o equipamento entra automaticamente no modo especificado é de 0 minutos.

MODEL	BT 3015 & BT 5015
PODER	1500 W
CONNEXION	220-240V~50-60Hz
DIMENSIONS	6,5 x 40,5 x 8,5 cm
PES	0,808 kg
MODE APAGAT	<0,5W

* NOTA: El període després del qual l'equip arriba al mode especificat automàticament és de 0 minuts.