

ufesa

TF Michigan Mini / TF Massachusetts Mini

Ventilador de mesa



- ES manual de instrucciones
- PT manual de instruções
- EN instructions manual
- FR mode d'emploi
- CA manual d'instruccions

- IT manuale di istruzioni
- DE bedienungsanleitung
- BG Ръководство за инструкции

AR

تعليمات الاستخدام

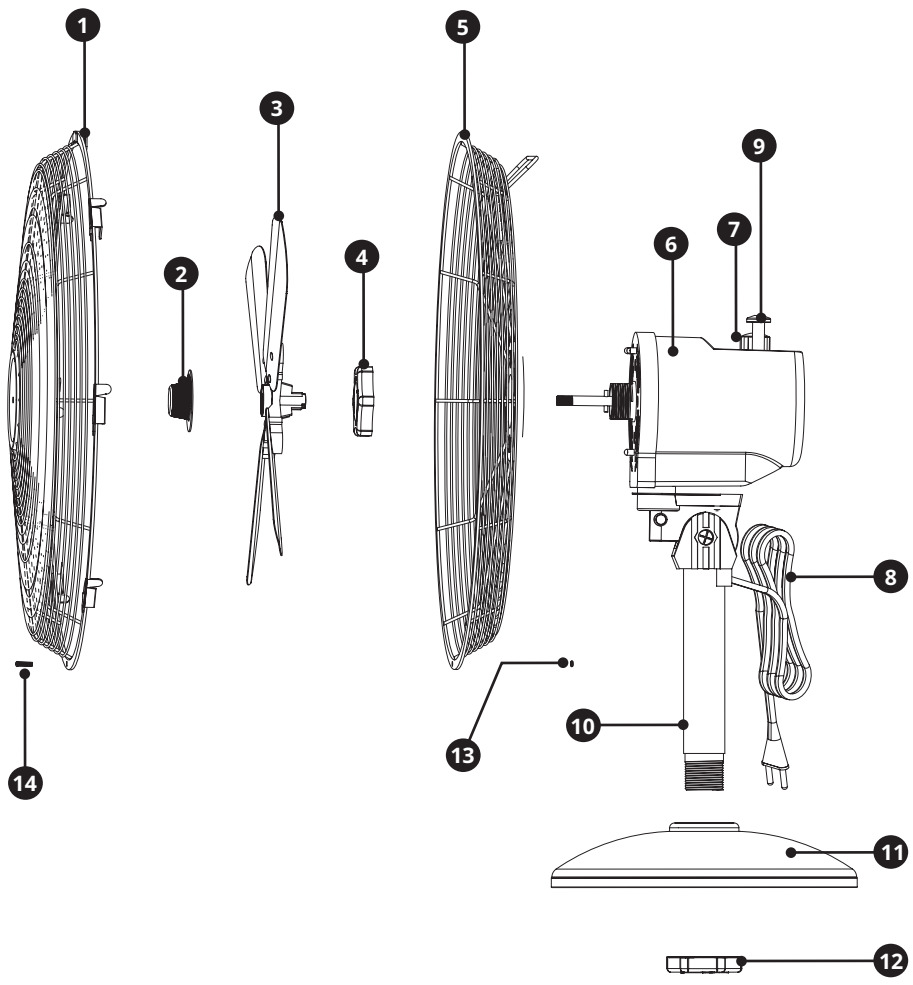

AGRADECEMOS QUE HAYA DEPOSITADO SU CONFIANZA EN UFESA Y DESEAMOS QUE EL FUNCIONAMIENTO DEL PRODUCTO LE SATISFAGA PLENAMENTE.

ATENCIÓN

LEA ATENTAMENTE LAS INSTRUCCIONES DE USO ANTES DE UTILIZAR EL PRODUCTO. GUÁRDELAS EN UN LUGAR SEGURO POR SI NECESITA CONSULTARLAS EN EL FUTURO.

DESCRIPCIÓN

1. Protector delantero
2. Tuerca de fijación de las aspas
3. Aspa
4. Tuerca de protección trasera
5. Protector trasero
6. Unidad del motor
7. Interruptor de oscilación
8. Cable de alimentación
9. Control de velocidad
10. Tubo
11. Base
12. Tornillo de bloqueo
13. Tuerca
14. Tornillo de seguridad

INSTRUCCIONES DE SEGURIDAD

Este aparato puede ser utilizado por niños de más de 8 años y por personas con capacidades físicas, sensoriales o mentales reducidas o con falta de experiencia, si se les ha proporcionado la supervisión o las instrucciones adecuadas respecto al uso del mismo de un modo seguro y son conscientes de los riesgos que conlleva. Los niños no deben utilizarlo como juguete. La limpieza y el mantenimiento de usuario no deben llevarlos a cabo niños sin supervisión. Si el cable de alimentación está dañado, el fabricante, su

agente de asistencia técnica u otras personas con una cualificación equivalente deberán sustituirlo para evitar riesgos. Desconecte el aparato antes de montar, desmontar o limpiar. Este dispositivo está diseñado para su uso a una altitud máxima de hasta 2000 m sobre el nivel del mar.

INFORMACIÓN IMPORTANTE

Este aparato está destinado exclusivamente al uso doméstico para la ventilación de habitaciones; no lo utilice para otros fines. Cualquier otro uso se considerará inadecuado y peligroso. El fabricante no se responsabiliza de los daños que resulten de un uso inadecuado incorrecto e irresponsable ni de las reparaciones realizadas por técnicos no cualificados. No introduzca los dedos ni cualquier otro objeto en la rejilla protectora del ventilador. Mantenga el aparato fuera del alcance de los niños. No utilice el aparato si no funciona correctamente o parece estar dañado' si tiene dudas llévelo a un servicio técnico profesional y cualificado. No mueva el aparato mientras esté funcionando. Cuando no lo utilice desenchúfelo de la corriente. No toque el aparato con las manos o los pies húmedos. No arrastre el aparato tirando del cable. No tire del cable ni del aparato para desenchufarlo de la corriente. Para limpiar el ventilador, siga las instrucciones del manual en la sección dedicada a la limpieza y el mantenimiento.

B&BB TRENDS S.L. declina cualquier responsabilidad por los daños que puedan ocasionarse a personas, animales u objetos como consecuencia de la no observación de las advertencias anteriores.

INSTALACIÓN

- Cuando retire el embalaje, compruebe el estado del aparato. Si tiene dudas no lo utilice y llévelo a un técnico profesional y cualificado. El embalaje (bolsas de plástico, poliestireno, accesorios, etc.) no deben dejarse al alcance de los niños, ya que constituyen fuentes potenciales de peligro. Deben eliminarse en los contenedores apropiados para la recogida selectiva de residuos. Advertencia: los adhesivos o papeles que estén pegados a la rejilla deberán retirarse antes de utilizar el aparato.
- Antes de conectar el aparato, compruebe que el voltaje indicado en la placa de características del aparato es el mismo que el de la fuente de alimentación. Si la toma de alimentación y el enchufe del aparato no son compatibles, haga que un profesional o técnico cualificado cambie el enchufe a uno que sea adecuado. Comprobará que la parte del cable del enchufe se adapte a la energía utilizada por el aparato. En general, no se aconseja el uso de adaptadores ni alargadores de cables. En caso necesario deben cumplir la normativa de seguridad y su capacidad de intensidad eléctrica no debe ser inferior a la máxima para el aparato.
- Antes de cada uso, compruebe que el aparato está en condiciones y que el cable eléctrico no está dañado; si tiene dudas, pida a un técnico cualificado que lo compruebe.
- El enchufe de la pared debe ser fácilmente accesible para poder desconectar el aparato cómodamente en caso de emergencia,

- Coloque el aparato lejos de: fuentes de calor (por ejemplo llamas, hornos de gas, etc.) depósitos de líquidos (por ejemplo fregaderos, etc.) para evitar que caiga en el agua o que se salpique (distancia mínima de 2 metros) tejidos (cortinas, etc.) o materiales sueltos que puedan obstruir la rejilla de ventilación. Además, compruebe que en la parte frontal no haya materiales volátiles (polvo, etc.).
- La superficie de soporte debe estar estable, plana y equilibrada (para que el ventilador no vuelque).

MONTAJE

1. Inserte el tubo (10) en la base (11) y bloquéelos apretando el tornillo de bloqueo (12).
2. Instale la protección trasera y bloquéela girando la tuerca de la protección trasera (4) en el sentido de las agujas del reloj.
3. Inserte las aspas (3) en el eje del motor y fíjelas apretando la tuerca de fijación de las aspas (2) en sentido contrario a las agujas del reloj.
4. Una la protección delantera (1) y la protección trasera (5), fíjelas con las hebillas de fijación y los juegos de tornillos de seguridad (13, 14) suministrados.

USO

Antes de cada uso, compruebe que el aparato esté en buenas condiciones y que el cable

- a) Asegúrese de que la tensión utilizada se corresponde con la indicada.
- b) Gire el control de velocidad que se encuentra en el tubo a las velocidades seleccionadas: 0 (apagado) y las velocidades 1, 2 y 3 son, respectivamente, lenta, media y rápida.
- c) Empuje hacia abajo el interruptor de oscilación (7) y la cabeza del ventilador girará; tire hacia arriba del interruptor de oscilación (7) y la cabeza del ventilador dejará de girar.
- d) La dirección del flujo de aire se ajusta verticalmente inclinando la cabeza del ventilador.
- e) No toque nunca las aspas con la mano ni con ningún objeto.
- r) No tire demasiado fuerte de la cuerda. Si se estropea después de un uso prolongado, mándelo a reparar a cualquier reparador eléctrico.
- g) Para limpiar: Desconecte el cable de alimentación de la red eléctrica. Retire el protector y las aspas con cuidado. ¡No deje caer las aspas! En primer lugar, utilice un paño suave con jabón suave para limpiar las manchas de aceite. A continuación, limpie y abrillante con un paño seco. No utilice nunca abrillantadores ni líquidos corrosivos, ya que podrían dañar la pintura, el metal o el plástico. Vuelva a colocar las cuchillas y bloquee bien el protector antes de utilizar la máquina.

NO se aceptará ningún cambio si no se siguen las instrucciones anteriores. Pruebe siempre el producto una vez lo haya comprado.

LIMPIEZA Y MANTENIMIENTO

Advertencia: antes de realizar las operaciones de limpieza habituales desconecte el enchufe de la toma de alimentación.

- Para limpiar el aparato, utilice un paño suave y ligeramente humedecido; no utilice productos abrasivos o corrosivos.
- No sumerja ninguna parte del ventilador en agua ni en ningún otro líquido. Si esto llega a suceder no sumerja la mano en el líquido y, ante todo, desconecte el enchufe de la toma de alimentación. Seque cuidadosamente el aparato y compruebe que todas las partes eléctricas estén secas. Si tiene dudas póngase en contacto con un técnico cualificado.

- Es importante que los orificios de ventilación del motor estén limpios de polvo y fibras.
- En caso de largos periodos de inactividad, guarde el ventilador y protéjalo del polvo y de la humedad, el embalaje original es el más indicado.
- Si decide dejar de utilizar el aparato, es recomendable que lo inutilice cortando el cable (asegurándose antes de que está desconectado de la fuente de alimentación) y asegurándose de que las partes potencialmente peligrosas para los niños (por ejemplo las aspas) no pueden causar daños.



ELIMINACIÓN DEL PRODUCTO

Este producto cumple con la Directiva Europea 2012/19/ UE sobre dispositivos eléctricos y electrónicos, conocida como WEEE (Residuos de equipos eléctricos y electrónicos), que establece el marco legal aplicable en la Unión Europea para la eliminación y el reciclaje de dispositivos electrónicos y eléctricos. No lance este producto a la basura. Llévelo al centro de tratamiento de residuos eléctricos y electrónicos más cercano.

Descripción	Símbolo	Valor	Unidad
Velocidad máxima de flujo del ventilador	F	34,60	m ³ /min
Entrada de energía del ventilador	P	27,90	W
Valor del servicio	SV	1,24	(m ³ /min)/W
Consumo de energía en modo suspensión	PSB	0,00	W
Nivel de potencia sonora del ventilador	LWA	58,80	dB(A)
Máxima velocidad del aire	C	2,18	metros/s
Consumo estacional de electricidad	Q	8,93	kWh/a
Norma de medición del valor de servicio	IEC 60879:1986 - Ventiladores y reguladores de confort para uso doméstico y análogo - Métodos de medida del rendimiento		

PORTUGUÊS

GOSTARÍAMOS DE AGRADECER POR ESCOLHER A UFESA. ESPERAMOS QUE O DESEMPENHO DO PRODUTO VÁ AO ENCONTRO DAS SUAS EXPETATIVAS.

AVISO

LEIA COM ATENÇÃO AS INSTRUÇÕES DE UTILIZAÇÃO ANTES DE USAR O PRODUTO. GUARDE-AS NUM LOCAL SEGURO PARA CONSULTA POSTERIOR.

DESCRIÇÃO

1. Proteção frontal
2. Porca de fixação da lâmina
3. Lâmina
4. Porca da proteção traseira
5. Proteção traseira
6. Unidade do motor
7. Interruptor de oscilação
8. Cabo de alimentação
9. Controlo de velocidade
10. Tubo
11. Base
12. Parafuso de bloqueio
13. Porca
14. Parafuso de segurança

INSTRUÇÕES DE SEGURANÇA

Este eletrodoméstico pode ser utilizado por crianças com mais de 8 anos e pessoas com capacidades físicas, sensoriais ou mentais reduzidas, ou falta de experiência e conhecimentos, desde que devidamente supervisionadas ou desde que recebam as devidas instruções relativamente à utilização do eletrodoméstico de forma segura e compreendam os perigos envolvidos. As crianças não devem brincar com o eletrodoméstico. A limpeza e manutenção não podem ser efetuadas por crianças sem supervisão. Se o cabo de ali-

mentação for danificado, terá de ser substituído pelo fabricante, representante ou outras pessoas qualificadas de forma a evitar qualquer risco. É necessário desligar o aparelho antes de o montar, desmontar e limpar. Este dispositivo foi projetado para uso em uma altitude máxima de até 2.000 m acima do nível do mar.

INFORMAÇÃO IMPORTANTE

Este aparelho destina-se exclusivamente a um uso doméstico para a ventilação de espaços: não o utilize para outros fins. Qualquer outro uso deve ser considerando inadequado e perigoso. O fabricante não assumirá responsabilidade por quaisquer danos resultantes do uso inadequado, incorreto e irresponsável ou por reparações efetuadas por pessoal técnico não qualificado. Não introduza os dedos nem qualquer outro objeto através da grelha de proteção da ventoinha. Este aparelho deve ser mantido fora do alcance das crianças. Não use o aparelho se este não estiver a funcionar corretamente, ou se aparentar estar danificado' em caso de dúvida leve-o a um técnico qualificado.

Não mova o aparelho quando este estiver em funcionamento.

Quando o aparelho não estiver a ser usado desligue a ficha da tomada elétrica. Não toque no aparelho com as mãos ou os pés molhados. Não arraste o aparelho, puxando pelo cabo, para o deslocar. Não puxe o cabo nem o próprio aparelho para retirar a ficha da tomada elétrica, Para limpar o aparelho siga as instruções indicadas na secção do manual relativa à limpeza e à manutenção.

A TRENDS S.L. não assume qualquer responsabilidade pelos danos que possam ser provocados por pessoas animais ou objetos como consequência do desrespeito pelas advertências anteriores.

INSTALAÇÃO

• Após remover a embalagem, verifique o estado do aparelho • em caso de dúvida não o utilize e leve-o a um técnico qualificado. A embalagem (sacos plásticos, esferovite, fixações, etc.) devem ser mantidos fora do alcance das crianças, já que são uma potencial fonte de perigo, e devem ser descartados no contentor específico adequado para uma recolha seletiva dos resíduos. Aviso: quaisquer autocolantes ou folhetos fixados na grelha devem ser removidos antes de utilizar o aparelho.

• Antes de ligar o aparelho verifique se os valores de voltagem indicados na placa de características correspondem aos das tomadas elétricas. Caso a tomada elétrica e a ficha do aparelho foram incompatíveis deverá trocar a ficha por uma que seja adequada contactando um técnico qualificado. O técnico verificará que a parte do cabo da ficha é adaptado à tensão usada pelo aparelho. Em geral, o uso de adaptadores ou de extensões elétricas não é recomendado' caso necessário, devem estar em conformidade com as regras de segurança e a sua capacidade de amperagem não deve ser inferior à máxima indicada no aparelho. • Antes de cada utilização, verifique se o aparelho está

em bom estado e que a ficha elétrica não está danificada: em caso de dúvida, contacte um técnico qualificado.

- A tomada deve ser de fácil acesso de forma a ser possível desligar facilmente o aparelho em caso de emergência,
- Fontes de calor (por ex. de chamas, de fogões a gás, etc.).
- Contentores de líquidos (ex. pias, etc) para evitar que o aparelho caia dentro ou seja salpicado por água (a uma distância mínima de 2 metros) de tecidos (cortinas, etc.) ou de materiais voláteis que possam obstruir a grelha de ventilação; verifique também que a parte frontal da ventoinha está livre de materiais voláteis (pó, etc.).
- A deve estar estável e plana (para que o aparelho não caia).

MONTAGEM

1. Insira o tubo (10) na base (11), bloqueie-os apertando o parafuso de bloqueio (12).
2. Instale a proteção traseira e, depois, bloqueie-a ao rodar a porca da proteção traseira (4) no sentido horário.
3. Insira a lâmina (3) no eixo do motor, fixe-a apertando a porca de fixação da lâmina (2) no sentido anti-horário.
4. Junte a proteção frontal (1) e a proteção traseira (5), fixe-as com as fivelas de fixação e os conjuntos de parafusos de segurança (13, 14) fornecidos.

UTILIZAÇÃO

- a) Certifique-se de que a tensão utilizada corresponde à tensão indicada.
- b) Rodar o controlo de velocidade do tubo para velocidades selecionadas: 0 (desligado) e velocidades 1, 2, 3 para lenta, média, rápida.
- c) Empurrar para baixo o interruptor de oscilação (7) e a cabeça do ventilador roda; puxar o interruptor de oscilação (7) para que a cabeça do ventilador pare de rodar.
- d) A direção do fluxo de ar é ajustada verticalmente, inclinando a cabeça do ventilador.
- e) Nunca tocar nas lâminas com a mão ou qualquer objeto!
- f) Não puxar pelo cabo com muita força. Se ficar danificado após uma utilização prolongada, recorra a um técnico de reparações elétricas para a sua reparação.
- g) Para limpar: Desconectar o cabo de alimentação da rede elétrica. Remover a proteção e as lâminas com cuidado. Não deixar cair as lâminas! Primeiro, usar um pano macio com sabão suave para limpar as manchas de óleo. Depois, limpar e polir com um pano seco. Nunca usar esmalte ou qualquer líquido corrosivo que danifique a tinta, metal ou plástico! Colocar novamente as lâminas e bloquear a proteção com segurança antes de usar.

NENHUMA troca será realizada se as instruções acima não forem respeitadas. Testar sempre o produto antes da compra.

LIMPEZA E MANUTENÇÃO

Aviso: antes de efetuar operações normais de limpeza, desligue a ficha elétrica da tomada.

Para limpar o aparelho Utilize um pano macio e ligeiramente humedecido' não utilize produtos abrasivos ou corrosivos. Não mergulhe nenhuma parte da ventoinha em água ou em qualquer outro líquido: se tal ocorrer, não coloque a sua mão no líquido, em primeiro lugar, desligue a ficha elétrica da tomada. Seque o aparelho cuidadosamente e verifique se todas as partes elétricas não estão molhadas: em caso de dúvidas solicite a

ajuda de pessoal técnico qualificado. É essencial que os orifícios de ventilação do motor estejam livres de poeiras e de fibras. Em caso de longos períodos de inatividade, arrume a ventoinha, protegendo-a do pó e da humidade recomendamos usar a embalagem original.

Se decidir deixar de utilizar o aparelho é recomendável torná-lo inutilizável, cortando-lhe o cabo de alimentação (certificando-se em primeiro lugar de que este foi previamente desligado da tomada) e certificando-se de que as partes que possam constituir perigo nas mãos das crianças (por ex. a pá da ventoinha) deixem de o ser.

ELIMINAÇÃO DO PRODUTO



Este produto cumpre a Diretiva Europeia 2012/19/ UE sobre dispositivos elétricos e eletrónicos conhecida como REEE (Resíduos de equipamentos elétricos e eletrónicos), que estabelece o enquadramento legal aplicável na União Europeia para a eliminação e a reciclagem de dispositivos eletrónicos e elétricos. Não deite o produto no lixo. Leve-o ao centro de tratamento de resíduos elétricos e eletrónicos mais próximo.

Descrição	Símbolo	Valor	Unidade
Valor máximo do fluxo da ventoinha	F	34.60	m ³ /min
Entrada de alimentação da ventoinha	P	27.90	W
Valor de desempenho	SV	1.24	(m ³ /min)/W
Consumo de energia em pausa	PSB	0.00	W
Nível de potência sonora da ventoinha	LWA	58.80	dB(A)
Velocidade máxima do ar	C	2.18	metros/s
Consumo sazonal de eletricidade	Q	8.93	kWh/a
Norma de medição para o valor de desempenho	IEC 60879:1986 - Ventiladores e reguladores de conforto para fins domésticos e similares - Métodos para medir o desempenho		

ENGLISH

WE WOULD LIKE TO THANKS YOU FOR CHOOSING UFESA, WE WISH THE PRODUCT PERFORMS TO YOUR SATISFACTION AND PLEASURE.

WARNING

PLEASE READ THE INSTRUCTIONS FOR USE CAREFULLY PRIOR TO USING THE PRODUCT. STORE THESE IN A SAFE PLACE FOR FUTURE REFERENCE.

DESCRIPTION

1. Front Guard
2. Blade Fixing Nut
3. Blade
4. Rear Guard Nut
5. Rear Guard
6. Motor Unit
7. Oscillation Switch
8. Power Cord
9. Speed Control
10. Pipe
11. Base
12. Locking Screw
13. Nut
14. Safety screw

SAFETY INSTRUCTIONS

This appliance can be used by children aged from 8 years and above and persons with reduced physical, sensory or mental capabilities or lack of experience and knowledge if they have been given supervision or instruction concerning Use of the appliance in a safe way and understand the hazards involved. Children should not play with the appliance. Cleaning and user maintenance shall not be made by children without supervision.

If the supply cord is damaged, it must be replaced by the manufacturer, its service agent or similarly

qualified persons in order to avoid a hazard. It is necessary to disconnect the appliance before assembling, disassembling and cleaning.

This device is designed for use at a maximum altitude up to 2000m above sea level.

IMPORTANT INFORMATION

This appliance is intended exclusively for domestic use for ventilation of rooms: do not use it for other purposes. Any other usage should be considered improper and dangerous. The manufacturer shall not be held responsible for any damage resulting from improper, incorrect and irresponsible use and/ or for repairs made by unqualified technicians. Do not insert fingers or any other objects through the fan's protector grille. The appliance must be kept out of the reach of children. Do not use the appliance if it is not working properly, or if it appears to be damaged; if in doubt, take it to a professional, qualified technician. Do not move the appliance while it is operating. When the appliance is not being used, remove the plug from the mains socket. Do not touch the appliance with wet hands or feet. Do not drag the appliance by the cable to move it. Do not pull the cable or the appliance itself to remove the plug from the mains socket. To clean the appliance, follow the instructions in the section of the manual dedicated to cleaning and maintenance.

B&B TRENDS, S.L. will not be held liable for any harm or damage which may OCCUr to people, animals or objects as a result of failure to observe the aforementioned warnings.

INSTALLATION

- After removing the packing, check the condition of the appliance; if in doubt, do not use it and take it to a professional, qualified technician. The packaging (plastic bags, polystyrene, fixtures, etc.) should be kept out of the reach of children since they are a potential source of danger, and they should be disposed of in the appropriate specific containers for selective waste collection. Warning: any stickers or leaflets attached to the grille must be removed before using the appliance.
- Before connecting the appliance check that the voltage values indicated on the characteristics plate correspond to those of the electric mains supply, In the event that the mains socket and the appliance plug are incompatible have the plug changed to one that is suitable by a professional, qualified technician, They will check that the cable part of the plug is adapted to the power used by the appliance. In general, the use of adapters or extension leads is not advisable' if this is necessary, they must be in accordance with the safety regulations and their amperage capacity must not be less than the maximum for the appliance.
- Before each usage, check that the appliance is in good condition and that the power cord is not damaged: if in doubt, check with a professional, qualified technician.
- The mains socket must be easily accessible in order to disconnect the appliance with ease in case of emergency.
- Position the appliance away from: sources of heat (e.g. open flames, gas ovens, etc.) de-

posits of liquids (e.g. sinks, etc.) to avoid falling into or splashing with water (minimum distance 2 metres) fabrics (curtains, etc.) or loose materials, which may obstruct the ventilation grille; in addition, check that the front part is free of volatile materials (dust, etc.).

- The supporting surface must be stable flat and even (so that the appliance does not tip over).

ASSEMBLY

1. Insert the pipe (10) into the base (11) and lock them together by tightening the locking screw (12).
2. Install the rear guard and then lock it by turning the rear guard nut (4) clockwise.
3. Insert the blade (3) into the motor shaft and fix it by tightening the blade fixing nut (2) counterclockwise.
4. Put the front guard (1) and rear guard (5) together and then fix them with fixing buckles and safety screw sets (13, 14) provided.

USE

- a) Ensure voltage used corresponds with the voltage indicated.
- b) Turn the speed control on the tube to selected speeds: 0 refers to Off. Speeds 1, 2, 3 refer to Slow, Middle, and Fast respectively.
- c) Push down the oscillation switch (7), and the fan head rotates. Pull up the oscillation switch (7), and the fan head stops rotating.
- d) The direction of the air flow is vertically adjusted by tilting the fan head.
- e) Never touch the blades with hand or any object!
- f) Do not pull the cord too hard. If damaged after prolonged use, get it repaired by a qualified electrician.
- g) To clean: Disconnect the power cord from the mains. Remove the guard and the blades carefully. Do not drop the blades! First use soft cloth with light soap to clean off oil stains. Then wipe and dry with dry cloth. Never use polish or any corrosive liquid that will damage the paint, metal or plastic! Put back the blades and lock the guard securely before use.

NO exchange claims will be accepted if the above instructions are not followed. Always test the product first before purchase.

CLEANING AND MAINTENANCE

Warning: before carrying out the normal cleaning operations, remove the plug from the mains socket.

- To clean the appliance, use a soft, slightly damp cloth; do not use abrasive or corrosive products.
- Do not immerse any part of the fan in water or any other liquid: if this happens, do not immerse your hand in the liquid and, first of all, remove the plug from the mains socket. Dry the appliance carefully and check that all the electrical parts are not wet: in doubt, contact a qualified technician.
- It is essential to keep the ventilation holes of the motor free of dust and fluff.
- In case of long periods of non-use store the fan, protecting it from dust and moisture; we recommend using the original packaging.
- If you decide to stop using the appliance, it is advisable to render it inoperational by cutting the power cable (first ensuring that the plug has been disconnected from the

mains socket) and making SURE that parts which could be dangerous to children (e.g. the blade) may cause no harm.

PRODUCT DISPOSAL



This product complies with European Directive 2012/19/ EU regarding electrical and electronic devices, known as WEEE (Waste electrical and electronic equipment), which establishes the applicable legal framework in the European Union regarding the elimination and recycling of electrical and electronic devices. Do not put this product in the bin. Take it to your closest electrical and electronic waste treatment centre.

Description	Symbol	Value	Unit
Maximum fan flow rate	F	34.60	m ³ /min
Fan power input	P	27.90	W
Service value	SV	1.24	(m ³ /min)/W
Standby power consumption	PSB	0.00	W
Fan sound power level	LWA	58.80	dB(A)
Maximum air velocity	C	2.18	meters/s
Seasonal electricity consumption	Q	8.93	kWh/a
Measurement standard for service value	IEC 60879:1986 – Comfort fans and regulators for household and similar purposes – Methods for measuring performance		

NOUS VOUS REMERCIONS D'AVOIR ACHETÉ UN PRODUIT UFESA. NOUS ESPÉRONS QUE LE PRODUIT RÉPONDRA À VOS ATTENTES.

AVERTISSEMENT

VEUILLEZ LIRE ATTENTIVEMENT LES INSTRUCTIONS D'UTILISATION AVANT D'UTILISER LE PRODUIT. VEUILLEZ CONSERVER CES INSTRUCTIONS DANS UN ENDROIT SÛR POUR UN USAGE ULTÉRIEUR.

DESCRIPTION

1. Protection avant
2. Écrou de fixation de la pale
3. Lame
4. Écrou de protection arrière
5. Protection arrière
6. Unité moteur
7. Interrupteur de l'oscillation
8. Cordon d'alimentation
9. Régulateur de vitesse
10. Tuyau
11. Base
12. Vis de blocage
13. Écrou
14. Vis de sécurité

CONSIGNES DE SÉCURITÉ

Cet appareil peut être Utilisé par des enfants de 8 ans ou plus et des personnes présentant des capacités physiques, sensorielles ou mentales réduites ou un manque d'expérience et de connaissance uniquement sous surveillance ou après leur avoir expliqué comment utiliser l'appareil de façon sûre et après s'être assuré qu'ils sont conscients des risques encourus en cas de mauvaise utilisation. Ne laissez pas les enfants jouer avec l'appareil. Ne laissez pas les enfants réaliser le nettoyage et l'entretien de l'appareil sans

surveillance. Lorsque le cordon d'alimentation est abîmé, il doit être remplacé par le fabricant, un de ses agents de service ou toutes personnes qualifiées afin d'éviter tout risque. Il est nécessaire de débrancher l'appareil avant le montage, le démontage et le nettoyage. Cet appareil est conçu pour être utilisé à une altitude maximale de 2000 m au-dessus du niveau de la mer.

AVERTISSEMENTS IMPORTANTS

Cet appareil est conçu exclusivement pour un usage domestique pour la ventilation des pièces : ne pas l'utiliser à d'autres fins. Toute autre utilisation doit être considérée comme incorrecte et dangereuse. Le fabricant ne sera pas tenu responsable de tout dommage découlant d'une utilisation inappropriée, incorrecte et irresponsable et/ ou de réparations faites par des techniciens non qualifiés. Ne pas insérer les doigts ou tout autre objet dans la grille de protection du ventilateur, L'appareil doit être conservé hors de portée des enfants. Ne pas utiliser l'appareil s'il ne fonctionne pas correctement, ou s'il semble être endommagé ; en cas de doutes, l'apporter chez un technicien professionnel qualifié. Ne pas déplacer l'appareil en marche. Lorsque l'appareil n'est pas utilisé débrancher la fiche de la prise de courant. Ne pas toucher l'appareil avec les mains ou les pieds mouillés. Ne pas traîner l'appareil par le câble pour le déplacer. Ne pas tirer le câble ou l'appareil lui-même pour retirer la fiche de la prise de courant. Pour nettoyer l'appareil, suivre les instructions de la section du manuel dédiée au nettoyage et à l'entretien.

B&B TRENDS S.L. décline toute responsabilité concernant les dommages pouvant être occasionnés à des personnes des animaux ou des objets suite au non-respect des avertissements précédents.

INSTALLATION

- Après avoir retiré l'emballage, vérifier l'état de l'appareil , en cas de doute, ne pas l'utiliser et consulter un technicien professionnel qualifié. L'emballage (sacs plastiques, polystyrène, dispositifs etc.) doit être conservé hors de portée des enfants, car il présente une source potentielle de danger et il doit être éliminé dans les conteneurs spécifiques appropriés pour le tri sélectif. Avertissements : toute étiquette ou brochure apposée sur la grille doit être retirée avant d'utiliser l'appareil.
- Avant de connecter l'appareil, vérifier que les valeurs de tension indiquées sur la plaque signalétique correspondent à celles de l'alimentation électrique. Si la prise de courant et l'appareil ne sont pas compatibles, faire changer la fiche par un technicien professionnel qualifié par une qui le soit. Il vérifiera que la partie du câble de la fiche est adaptée à la puissance utilisée par l'appareil. En général l'utilisation d'adaptateurs ou de rallonges n'est pas conseillée • si cela s'avère nécessaire, ils doivent être confor-

mes aux réglementations de sécurité et leur ampérage ne doit pas être inférieur au maximum de l'appareil.

- Avant chaque utilisation vérifiez que l'appareil est en bon état et que le cordon d'alimentation n'est pas endommagé : en cas de doute, vérifiez avec un technicien professionnel qualifié.

- La prise doit être aisément accessible afin de pouvoir débrancher facilement l'appareil en cas d'urgence.

- Eloigner l'appareil de

- sources de chaleur (ex : flammes nues, cuisinières à gaz, etc.), réservoirs de liquides (ex : évier, etc.) pour éviter qu'il n'y tombe ou que de l'eau ne l'éclabousse (distance minimum de 2 mètres), tissus (rideaux, etc) ou matériaux lâches, qui peuvent obstruer la grille de ventilation ; de plus, vérifiez que la partie avant est exempte de matériaux volatiles (poussières, etc.).

- La surface de support doit être stable, plate et régulière (pour que l'appareil ne bascule pas)

MONTAGE

1. Insérez le tuyau (10) dans la base (11), verrouillez-les ensemble en serrant la vis de blocage (12).

2. Installez la protection arrière puis verrouillez-la en tournant l'écrou de la protection arrière (4) dans le sens des aiguilles d'une montre.

3. Insérez la pale (3) dans l'arbre moteur, fixez-la à l'aide de l'écrou de fixation de la pale (2) dans le sens inverse des aiguilles d'une montre.

4. Assemblez la protection avant (1) avec la protection arrière (5), fixez-les à l'aide des boucles de fixation et des jeux de vis de sécurité (13, 14) fournis.

UTILISATION

- a) Assurez-vous que la tension utilisée correspond à la tension indiquée.

- b) Tournez le régulateur de vitesse sur le tuyau pour atteindre les vitesses sélectionnées : 0 (éteint) et vitesses 1, 2, 3 pour Lent, Moyen, Rapide.

- c) Poussez l'interrupteur d'oscillation (7) vers le bas, la tête du ventilateur tourne ; soulevez l'interrupteur d'oscillation (7), la tête du ventilateur s'arrête de tourner.

- d) La direction du flux d'air est réglée verticalement en inclinant le sommet du ventilateur.

- e) Ne touchez jamais les pales avec la main ou tout autre objet !

- f) Ne tirez pas trop fort sur le cordon. En cas de dommage après une utilisation prolongée, faites-le réparer par un technicien d'appareils électriques.

- g) Pour nettoyer : Débranchez le cordon d'alimentation du secteur. Retirez la protection et les pales avec précaution. Ne laissez pas tomber les pales ! Utilisez d'abord un chiffon doux avec un savon léger pour nettoyer les taches d'huile. Essayez et polissez ensuite avec un chiffon sec. N'utilisez jamais de cirage ou tout liquide corrosif qui endommagerait la peinture, le métal ou le plastique ! Remettez les pales en place et verrouillez bien la protection avant utilisation.

AUCUN échange ne sera possible si les instructions ci-dessus ne sont pas respectées. Testez toujours le produit avant de l'acheter.

NETTOYAGE ET ENTRETIEN

Attention : avant de réaliser des opérations normales de nettoyage, débrancher la fiche de la prise de courant.

- Pour nettoyer l'appareil, utiliser un chiffon doux, légèrement humide • ne pas utiliser de produits abrasifs ou corrosifs,
- N'immerger aucune partie du ventilateur dans de l'eau ou dans tout autre liquide : si cela se produit ne jamais mettre les mains dans le liquide • débrancher en premier lieu la fiche de la prise de courant. Sécher minutieusement l'appareil et vérifier qu'aucune partie électrique n'est humide : en cas de doute contacter un technicien qualifié.
- Il est essentiel de conserver les orifices de ventilation du moteur exempts de poussière et de peluche.
- En cas de périodes d'inactivité prolongées du ventilateur, le protéger de la poussière et de l'humidité nous recommandons d'utiliser l'emballage d'origine.
- En cas d'arrêt d'utilisation de l'appareil, il est conseillé de le rendre inutilisable en coupant le câble d'alimentation (en s'assurant premièrement que la fiche a été débranchée de la prise) et en s'assurant que les parties qui pourraient être dangereuses pour les enfants (ex : la pale) ne causent aucun dommage.

ÉLIMINATION DU PRODUIT



Ce produit est conforme à la Directive Européenne 2012/19/ UE sur les dispositifs électriques et électroniques, connue comme DEEE (Déchets d'équipements électriques et électroniques), établie par le cadre légal applicable dans l'Union Européenne pour l'élimination et le recyclage de dispositifs électriques et électroniques. Ne jetez pas ce produit à la poubelle. Apportez-le au centre de traitement de déchets électriques et électroniques le plus proche.



Points de collecte sur www.quefairedesdechets.fr
Privilégiez la réparation ou le don de votre appareil !



Séparez les éléments avant de trier

Description	Symbole	Valeur	Unité
Débit maximum du ventilateur	F	34,60	m ³ /min
Entrée d'alimentation du ventilateur	P	27,90	W
Valeur du service	SV	1,24	(m ³ /min)/W
Consommation électrique en veille	PSB	0,00	W
Niveau de puissance sonore du ventilateur	LWA	58,80	dB (A)
Vitesse maximale de l'air	C	2,18	m/s
Consommation saisonnière d'électricité	Q	8,93	kWh/an
Norme de mesure pour la valeur de service	IEC 60879:1986 - Ventilateurs de confort et régulateurs de vitesse pour applications domestiques et analogues - Méthodes de mesure de l'aptitude à la fonction		

ENS AGRADARIA DONAR-VOS LES GRÀCIES PER TRIAR UFESA. DESITGEM QUE EL PRODUCTE FUNCIONI DE MANERA SATISFACTÒRIA I PLAENT PER VOSALTRES.

ADVERTIMENT

LLEGIU ATENTAMENT LES INSTRUCCIONS D'ÚS ABANS D'UTILITZAR EL PRODUCTE. EM-MAGATZEMEU AQUESTES INSTRUCCIONS A UN LLOC SEGUR PER A FUTURES CONSULTES.

DESCRIPCIÓ

1. Protecció davantera
2. Rosca de fixació de les aspes
3. Aspes
4. Rosca de la protecció darrera
5. Protecció darrera
6. Unitat del motor
7. Rutlla de rotació
8. Cable d'alimentació
9. Control de velocitat
10. Canonada
11. Base
12. Cargol de bloqueig
13. Rosca
14. Cargol de seguretat

INSTRUCCIONS DE SEGURETAT

Aquest aparell el poden fer servir nens de més de 8 anys i persones amb capacitats físiques, sensorials o mentals reduïdes o amb manca d'experiència i coneixements, sempre i quan se'ls hagi donat supervisió o instrucció sobre l'ús de l'aparell d'una manera segura i si entenen els perills implicats. Queda totalment prohibit que els nens juguin amb l'aparell. La neteja i el manteniment d'usuari no els poden fer nens sense supervisió. Si el cable elèctric d'alimentació està fet malbé ha de ser substituït pel fabricant, el seu agent de

servei o persones qualificades de manera similar per tal d'evitar perills. Cal desconnectar l'aparell del corrent abans de muntar-lo, desmuntar-lo i netejar-lo. Aquest dispositiu està dissenyat per l'ús a una altitud màxima de 2000 m per sobre del nivell del mar.

INFORMACIÓ IMPORTANT

Aquest aparell està pensat exclusivament per a la ventilació d'habitacions d'ús domèstic: No l'utilitzeu amb d'altres finalitats. Qualsevol altre ús s'ha de considerar indegut i perillós. El fabricant no es fa responsable de cap dany derivat d'un ús indegut, incorrecte i irresponsable i/o de reparacions realitzades per tècnics no qualificats.

No introduïu els dits ni cap altre objecte a través de la reixeta protectora del ventilador. L'aparell s'ha de mantenir fora de l'abast dels nens. No utilitzeu l'aparell si no funciona correctament o si sembla que està fet malbé. En cas de dubte, porteu-lo a un tècnic professional i qualificat. No moveu l'aparell mentre estigui encès. Quan no s'estigui utilitzant l'aparell, desendolheu-lo de l'alimentació general. No toqueu l'aparell amb les mans ni els peus molls. No arrossegueu l'aparell pel cable per moure'l. No estireu el cable ni el propi aparell per desendollar-lo. Per netejar l'aparell, seguiu les instruccions de la secció del manual dedicada a la neteja i el manteniment.

B&B TRENDS, S.L. no es fa responsable dels danys o perjudicis que puguin ocasionar-se a persones, animals o objectes com a conseqüència de l'incompliment de les esmentades advertències.

INSTAL·LACIÓ

- Després de treure'n l'embalatge, comproveu l'estat de l'aparell. Després de treure'n l'embalatge, comproveu l'estat de l'aparell. Els envasos (bosses de plàstic, poliestirè, accessoris, etc.) s'han de mantenir fora de l'abast dels nens. They are a potential source of danger and they should be disposed of in the appropriate specific containers for selective waste collection. Advertència: s'han de treure tots els adhesius o tríptics enganxats a la reixeta abans d'utilitzar l'aparell.

- Abans de connectar l'aparell, comproveu que els valors de tensió indicats a la placa de característiques corresponguin als de la xarxa elèctrica. En cas que l'endoll de la paret i l'endoll de l'aparell siguin incompatibles, crideu a un tècnic professional i qualificat perquè us canviï l'endoll de l'aparell per un endoll que sigui compatible. En general, no és aconsellable l'ús d'adaptadors o cables d'extensió. Si això fos necessari, els cables han de complir amb les normes de seguretat i la seva capacitat d'amperatge no ha de ser inferior a la capacitat màxima de l'aparell.

- Abans de cada ús, comproveu que l'aparell estigui en bon estat i que el cable d'alimentació no estigui malmès. En cas de dubte, porteu-lo a un tècnic professional i qualificat.

- L'endoll de la paret ha de ser fàcilment accessible per poder desconnectar l'aparell amb facilitat en cas d'emergència.

- No col·loqueu l'aparell a prop de: fonts de calor (flames vives, forns de gas, etc.), dipòsits de líquids (aigüeres, etc.) per evitar que el giny caigui o es capbussi en aigua (distància mínima de 2 metres), teles (cortines, etc.) o qualssevol materials voleiants o folgats que puguin obstruir la reixeta de ventilació; a més a més, comproveu que la part frontal no estigui lliure de materials volàtils (pols, etc.).
- La superfície de suport ha de ser estable, plana i uniforme (de manera que l'aparell no bolqui).

MUNTATGE

1. Introduïu la canonada (10) a la base (11) i bloquegeu-la tot estrenyent el cargol de bloqueig (12).
2. Instal·leu la protecció davantera i, a continuació, bloquegeu-la tot girant la rosca de la protecció darrera (4) en el sentit de les agulles del rellotge.
3. Introduïu la fulla (3) a l'eix del motor, fixeiu-la tot cargolant la rosca de fixació de les aspes (2) en el sentit contrari a les agulles del rellotge.
4. Col·loqueu la protecció davantera (1) i la darrera (5) juntes, fixeiu-les amb les sivelles de fixació i els jocs de cargols de seguretat (13, 14) proporcionats.

ÚS

- a) Assegureu-vos-en que la tensió utilitzada es correspon amb la tensió indicada.
- b) Gireu el control de velocitat que hi ha al tub a les velocitats seleccionades: 0 (apagat) i velocitats 1, 2 i 3, respectivament, lenta, mitjana i ràpida.
- c) Premeu cap avall la rutlla de rotació (7) i el capçal del ventilador girarà; estireu cap amunt la rutlla de rotació (7) i el capçal del ventilador deixarà de girar.
- d) La direcció del flux d'aire s'ajusta verticalment tot inclinant el capçal del ventilador.
- e) No toqueu mai les aspes amb la mà ni amb cap objecte!
- f) No estireu amb massa força el cable. Si es fa malbé després d'un ús perllongat, demaneu a qualsevol electricista que us l'arregli.
- g) Per netejar: Desendolceu el giny del corrent. Extrageu les proteccions i les aspes amb cura. No deixeu caure les aspes! Primer utilitzeu un drap suau amb sabó suau per netejar les taques d'oli. A continuació, eixugueu i brunyiu amb un drap sec. No utilitzeu mai esmalts ni cap líquid corrosiu que pugui malmetre la pintura, el metall o el plàstic! Torneu a posar les aspes i bloquegeu el protector de manera segura abans d'utilitzar-lo.

NO es considerarà cap canvi si no s'han seguit les instruccions anteriors. Proveu sempre el producte primer un cop l'hagueu adquirit.

NETEJA I MANTENIMENT

Advertència: abans de realitzar operacions de neteja periòdiques, desendolceu el dispositiu.

- Per netejar l'aparell, utilitzeu un drap suau i lleugerament humit. No utilitzeu productes abrasius o corrosius.
- No capbusseu mai cap part del ventilador en aigua ni en cap altre líquid: si això passa, no submergeu la mà en el líquid i, en primer lloc, desendolceu el giny del corrent. Eixugueu l'aparell amb cura i comproveu que cap de les parts elèctriques no estigui molla: en cas de dubte, poseu-vos en contacte amb un tècnic qualificat.
- És fonamental mantenir els orificis de ventilació del motor lliures de pols i volves de brutícia.

- En cas de llargs períodes de no emprar-lo, deseu el ventilador tot protegint-lo de la pols i la humitat. Us recomanem que empreu l'embalatge original.
- Si decidiu deixar d'emprar el giny, és recomanable que el deseu tot desconnectant-ne el cable d'alimentació (assegurant-vos-en primer d'haver desendollat el giny) i assegurant-vos-en de desar les peces que puguin ser perilloses en mans dels nens (per exemple, les aspes) d'una manera que no puguin causar danys.

ELIMINACIÓ DE L'APARELL



Aquest producte compleix amb la Directiva Europea 2012/19/UE sobre aparells elèctrics i electrònics, coneguda com a RAEE (Residus d'aparells elèctrics i electrònics), que estableix el marc legal aplicable a la Unió Europea pel que fa a l'eliminació i el reciclatge d'aparells elèctrics i electrònics. No llenceu aquest producte a les escombraries. En comptes d'això, porteu-lo a la deixalleria més propera i llenceu-lo a la zona de tractament de residus d'aparells elèctrics i electrònics.

Descripció	Símbol	Valor	Unitat
Cabal màxim del ventilador	F	34,60	m3/min
Entrada d'alimentació del ventilador	P	27,90	W
Valor de servei	SV	1,24	(m3/min)/W
Consum d'energia en espera	PSB	0,00	W
Nivell de soroll del ventilador	LWA	58,80	dB(A)
Velocitat màxima de l'aire	C	2,18	metres/s
Consum elèctric estacional	Q	8,93	kWh/a
Estàndard de mesura del valor de servei	IEC 60879:1986 – Ventiladors i reguladors de confort per a usos domèstics i similars – Mètodes per mesurar el rendiment		

GRAZIE PER AVER SCELTO UFESA, CI AUGURIAMO CHE IL PRODOTTO SODDISFI LE VOSTRE ASPETTATIVE.

ATTENZIONE

LEGGERE ATTENTAMENTE LE ISTRUZIONI PRIMA DI USARE IL PRODOTTO CONSERVARE LE ISTRUZIONI IN LUOGO SICURO PER RIFERIMENTO FUTURO.

DESCRIZIONE

1. Protezione anteriore
2. Dado di fissaggio della ventola
3. Ventola
4. Dado protezione posteriore
5. Protezione posteriore
6. Unità motore
7. Pulsante di oscillazione
8. Cavo di alimentazione
9. Regolatore di velocità
10. Tubo
11. Base
12. Vite di bloccaggio
13. Dado
14. Vite di sicurezza

AVVERTENZE GENERALI

L'apparecchio può essere utilizzato da bambini di età superiore a 8 anni e da persone con capacità fisiche, sensoriali o mentali ridotte o con scarse esperienze e conoscenze, a condizione che vengano fornite loro adeguata supervisione e istruzioni riguardo l'utilizzo sicuro dell'apparecchio e che abbiano compreso i pericoli correlati. I bambini non dovrebbero giocare con l'apparecchio. La pulizia e la manutenzione del prodotto non devono essere effettuate da bambini senza supervisione. Se il cavo di alimentazione è dan-

neggiato, per evitare rischi deve essere sostituito dal produttore, da un tecnico del servizio di assistenza o da personale qualificato. È necessario scollegare l'apparecchio prima di assemblarlo, smontarlo e pulirlo. Il dispositivo è progettato per un utilizzo a un'altitudine massima di 2000 m sopra il livello del mare.

INFORMAZIONI IMPORTANTI

Il presente apparecchio è destinato esclusivamente a uso domestico per la ventilazione delle stanze: non utilizzarlo per altri scopi. Qualsiasi altro utilizzo è da considerarsi improprio o pericoloso. Il produttore non è responsabile per alcun danno derivante da un uso improprio, scorretto e irresponsabile e/o per riparazioni effettuate da personale tecnico non qualificato. Non inserire le dita o qualsiasi altro oggetto nella griglia di protezione del ventilatore. L'apparecchio deve essere tenuto fuori dalla portata dei bambini. Non utilizzare l'apparecchio se non funziona correttamente o se risulta danneggiato; nel dubbio, sottoporre l'apparecchio a un tecnico professionale e qualificato. Non spostare l'apparecchio quando è in funzione. Quando l'apparecchio non è utilizzato, rimuovere la spina dalla presa di corrente. Non toccare l'apparecchio con mani o piedi bagnati. Non tirare il cavo dell'apparecchio per spostarlo. Non tirare il cavo o l'apparecchio stesso per rimuovere la spina dalla presa di corrente. Per la pulizia dell'apparecchio, seguire le istruzioni nella sezione del manuale dedicata alla pulizia e manutenzione.

B&B TRENDS, S.L. non sarà ritenuta responsabile di eventuali danni o infortuni che possono verificarsi a persone, animali od oggetti in seguito all'inosservanza delle avvertenze summenzionate.

INSTALLAZIONE

- Dopo aver rimosso l'imballaggio, controllare le condizioni dell'apparecchio; nel dubbio, non utilizzarlo e sottoporlo a un tecnico professionale e qualificato. L'imballaggio (buste di plastica, polistirene, fermagli, ecc.) deve essere tenuto fuori dalla portata dei bambini, in quanto una potenziale fonte di pericolo, e deve essere smaltito nei contenitori specifici e appropriati per la raccolta differenziata dei rifiuti. Attenzione: eventuali adesivi o volantini attaccati alla griglia devono essere rimossi prima di utilizzare l'apparecchio.
- Prima di collegare l'apparecchio, controllare che i valori della tensione indicati sul piatto delle caratteristiche corrispondano a quelli dell'alimentazione elettrica. Nel caso in cui la presa di corrente e la spina dell'apparecchio siano incompatibili, far sostituire la spina con una adatta da un tecnico professionale e qualificato. Sarà loro cura controllare che la parte del cavo della spina sia adattata alla potenza utilizzata dall'apparecchio. In generale, non è consigliabile l'utilizzo di adattatori o prolunghe; se è necessario utilizzarli, devono essere conformi con i regolamenti sulla sicurezza e la loro capacità di amperaggio non deve essere inferiore al massimo per l'apparecchio.

- Prima di ogni utilizzo, verificare che l'apparecchio sia in buone condizioni e che il cavo di alimentazione non sia danneggiato; nel dubbio, sottoporlo a un tecnico professionale e qualificato.
 - La presa di corrente deve essere facilmente accessibile per poter scollegare il dispositivo con facilità in caso di emergenza.
 - Posizionare l'apparecchio lontano da:
 - fonti di calore (ad es. fiamme, fornelli, ecc.)
 - depositi di liquidi (ad es. lavandini) per evitare che vi cada o per evitare spruzzi di acqua (distanza minima 2 metri).
- Atessuti (tende, ecc.) o materiali sfusi, che potrebbero ostruire la griglia di ventilazione; inoltre, controllare che la parte anteriore sia sgombera da materiali volatili (polvere, ecc.).
- La superficie di supporto deve essere stabile, piana e uniforme (in modo che l'apparecchio non si ribalti).

ASSEMBLAGGIO

1. Inserire il tubo (10) nella base (11), quindi bloccarli serrando la vite di bloccaggio (12).
2. Installare la protezione posteriore, quindi bloccarla ruotando il dado della protezione posteriore (4) in senso orario.
3. Inserire la ventola (3) nell'albero motore, quindi fissarla serrando il dado di fissaggio della ventola (2) in senso antiorario.
4. Unire la protezione anteriore (1) e quella posteriore (5), quindi fissarle con le fibbie di fissaggio e i set di viti di sicurezza (13, 14) in dotazione.

UTILIZZO

- a) Assicurarsi che la tensione utilizzata corrisponda a quella indicata.
- b) Ruotare il regolatore di velocità presente sul tubo alla velocità selezionata: 0 (spento) e le velocità 1, 2, 3 corrispondono a Lento, Medio, Veloce.
- c) Spingere verso il basso il pulsante di oscillazione (7), quindi la testa del ventilatore ruota; tirare verso l'alto il pulsante di oscillazione (7), quindi la testa del ventilatore smette di ruotare.
- d) La direzione del flusso dell'aria è regolata verticalmente facendo ruotare la testa del ventilatore.
- e) Non toccare mai la ventola con le mani o qualsiasi altro oggetto!
- f) Non estrarre il cavo di alimentazione in modo brusco. In caso di danni da usura, rivolgersi ad un elettricista per la riparazione.
- g) Istruzioni per la pulizia: Scollegare il cavo di alimentazione dalla rete elettrica. Rimuovere con cautela la protezione e la ventola. Non far cadere la ventola! Per prima cosa, utilizzare un panno morbido con un detergente non aggressivo per eliminare le macchie di olio. Quindi pulire e lucidare con un panno asciutto. Non utilizzare mai lacche o qualsiasi liquido corrosivo che possano danneggiare la vernice, il metallo o la plastica! Rimontare la ventola e bloccare saldamente la protezione prima dell'uso. Se non vengono seguite le istruzioni di cui sopra, non sarà possibile effettuare le sostituzioni dell'apparecchio. Testare sempre il prodotto prima dell'acquisto.

PULIZIA E MANUTENZIONE

Attenzione: prima di eseguire le normali operazioni di pulizia, rimuovere la spina dalla rete elettrica.

- Per pulire l'apparecchio, utilizzare un panno soffice e leggermente umido; non utilizzare prodotti abrasivi o corrosivi.
- Non immergere alcuna parte del ventilatore in acqua o qualsiasi altro liquido; se dovesse succedere, non immergere la mano nel liquido e, prima di tutto, rimuovere la spina dalla presa di corrente. Asciugare accuratamente l'apparecchio e controllare che tutte le parti elettriche siano asciutte: nel dubbio, contattare un tecnico qualificato.
- È fondamentale mantenere i fori di ventilazione del motore sgomberi da polvere e lanugine.
- In caso di lunghi periodi di non utilizzo del ventilatore, proteggerlo dalla polvere e dall'umidità; si consiglia di utilizzare l'imballaggio originale.
- Se si decide di interrompere l'utilizzo dell'apparecchio, è consigliabile renderlo non funzionante tagliando il cavo di alimentazione (assicurandosi prima che la spina sia stata scollegata dalla presa di corrente) e assicurandosi che le parti potenzialmente pericolose per i bambini (ad es. le pale) non rappresentino pericoli.

SMALTIMENTO DEL PRODOTTO



Questo prodotto è conforme alla direttiva europea 2012/19/UE riguardante i dispositivi elettrici ed elettronici, nota come RAEE (rifiuti di apparecchiature elettriche ed elettroniche), che stabilisce il quadro giuridico applicabile nell'Unione europea in merito all'eliminazione e il riciclo di dispositivi elettrici ed elettronici. Non buttare il prodotto nella spazzatura. Portarlo al centro di trattamento di rifiuti elettrici ed elettronici più vicino.

Descrizione	Simbolo	Valore	Unità
Velocità massima del ventilatore	F	34,60	(m ³ /min)
Potenza assorbita dal ventilatore	P	27,90	W
Valore di servizio	SV	1,24	(m ³ /min)/W
Consumo energetico in standby	PSB	0,00	W
Livello di potenza sonora delle ventole	LWA	58,80	dB(A)
Velocità massima dell'aria	C	2,18	metri/sec
Consumo di elettricità stagionale	Q	8,93	kWh/a
Standard di misurazione per valore di servizio	IEC 60879:1986 - Ventilatori e regolatori di comfort per uso domestico e similari - Metodi per misurare le prestazioni		

WIR DANKEN IHNEN, DASS SIE SICH FÜR UFESA ENTSCIEDEN HABEN UND WÜNSCHEN IHNEN VIEL FREUDE UND ZUFRIEDENHEIT MIT IHREM GERÄT.

WARNUNG

BITTE LESEN SIE DIE GEBRAUCHSANWEISUNG VOR DER VERWENDUNG DES GERÄTS SORGFÄLTIG DURCH. BEWAHREN SIE DIESE AN EINEM SICHEREN ORT ZUR SPÄTEREN VERWENDUNG AUF.

BESCHREIBUNG

1. Vordere Abdeckung
2. Klingenbefestigungsmutter
3. Rotor
4. Mutter der hinteren Abdeckung
5. Hintere Abdeckung
6. Motoreinheit
7. Oszillationsschalter
8. Stromkabel
9. Geschwindigkeitsregler
10. Rohr
11. Standfuß
12. Feststellschraube
13. Mutter
14. Sicherheitsschraube

SICHERHEITSHINWEISE

Dieses Gerät darf von Kindern ab 8 Jahren sowie von Personen mit verringerten physischen, sensorischen oder mentalen Fähigkeiten oder Mangel an Erfahrung und Kenntnissen nur benutzt werden, wenn sie beaufsichtigt oder bezüglich des sicheren Gebrauchs des Geräts unterwiesen wurden und die daraus resultierenden Gefahren verstehen. Das Gerät ist kein Kinderspielzeug. Reinigung und Wartung dürfen von Kindern nur unter Aufsicht durchgeführt werden.

Wenn das Netzkabel beschädigt ist, muss es vom

Hersteller oder seinem Kundendienstvertreter ersetzt werden, um eine Gefährdung zu vermeiden. Das Gerät muss vor Montage, Demontage und Reinigung vom Netz getrennt werden. Dieses Gerät ist für den Einsatz in einer maximalen Höhe von 2000 m über dem Meeresspiegel ausgelegt.

WICHTIGE WARNHINWEISE

Dieses Gerät ist ausschließlich zur Belüftung von Wohnräumen bestimmt: Verwenden Sie es nicht für andere Zwecke. Jede andere Verwendung ist als unsachgemäß und gefährlich zu betrachten. Der Hersteller haftet nicht für Schäden, die durch unsachgemäßen, falschen und unverantwortlichen Gebrauch entstehen und/oder für Reparaturen durch unqualifiziertes Personal. Stecken Sie keine Finger oder andere Gegenstände durch das Schutzgitter des Lüfters. Bewahren Sie das Gerät außerhalb der Reichweite von Kindern auf. Verwenden Sie das Gerät nicht, wenn es nicht richtig funktioniert oder wenn es beschädigt zu sein scheint; wenden Sie sich im Zweifelsfall an einen professionellen, qualifizierten Techniker. Bewegen Sie das Gerät nicht, während es in Betrieb ist. Wenn das Gerät nicht benutzt wird, ziehen Sie den Stecker aus der Steckdose. Berühren Sie das Gerät nicht mit nassen Händen oder Füßen. Bewegen Sie das Gerät nicht durch Ziehen am Kabel. Ziehen Sie nicht am Kabel oder am Gerät selbst, um den Stecker aus der Steckdose zu ziehen. Befolgen Sie zur Reinigung des Geräts die Anweisungen im Abschnitt Reinigung und Wartung des Handbuchs.

B&B TRENDS S.L. haftet nicht für Schäden an Menschen, Tieren oder Gegenständen, die aus der Nichtbeachtung der aufgeführten Warnhinweise entstehen können.

INBETRIEBNAHME

- Überprüfen Sie nach dem Auspacken den Zustand des Geräts; im Zweifelsfall benutzen Sie es nicht, sondern wenden Sie sich an einen professionellen, qualifizierten Techniker. Die Verpackungen (Plastiktüten, Polystyrol, Verpackungsmaterial usw.) sollten außerhalb der Reichweite von Kindern aufbewahrt werden, da sie eine potentielle Gefahrenquelle darstellen. Entsorgen Sie sie in den entsprechenden speziellen Behältern für die getrennte Abfallsammlung. Achtung: Alle am Gitter angebrachten Aufkleber oder Etiketten müssen vor dem Gebrauch des Geräts entfernt werden.
- Prüfen Sie vor dem Anschluss des Geräts, ob die auf dem Typenschild angegebenen Spannungswerte mit denen der örtlichen Stromversorgung übereinstimmen. Falls der Netzstecker nicht in die Steckdose passt, lassen Sie den Stecker durch einen professionellen, qualifizierten Techniker in einen geeigneten Stecker austauschen. Dieser wird prüfen, ob der Kabelteil des Steckers an die vom Gerät verwendete Leistung angepasst ist. Grundsätzlich ist die Verwendung von Adaptern oder Verlängerungskabeln nicht ratsam; wenn dies erforderlich ist, müssen sie den Sicherheitsvorschriften entsprechen und ihre Strombelastbarkeit darf nicht unter dem Höchstwert des Geräts liegen.
- Prüfen Sie vor jedem Gebrauch, ob das Gerät in gutem Zustand ist und das Netzkabel nicht beschädigt ist: Im Zweifelsfall wenden Sie sich an einen professionellen, qualifi-

zierten Techniker.

- Die Netzsteckdose muss leicht zugänglich sein, um das Gerät im Notfall problemlos ausstecken zu können.
 - Halten Sie das Gerät fern von:
 - Hitzequellen (z.B. offene Flammen, Gasöfen usw.)
 - Flüssigkeitsbehältern (z.B. Spülbecken), um zu vermeiden, dass es in Wasser fällt oder mit Wasser bespritzt wird (Mindestabstand 2 Meter).
- Stoffen (Vorhänge usw.) oder losen Materialien, die das Lüftungsgitter verstopfen könnten; prüfen Sie außerdem, dass sich die Gitter nicht mit Staub oder Fusseln verstopfen.
- Die Standfläche muss stabil, flach und eben sein (damit das Gerät nicht umkippt).

MONTAGE

1. Stecken Sie das Rohr (10) in den Standfuß (11) und ziehen Sie die Feststellschraube (12) an.
2. Bringen Sie den hinteren Schutz an und sichern Sie ihn, indem Sie die Mutter (4) der hinteren Abdeckung im Uhrzeigersinn drehen.
3. Setzen Sie die Klinge (3) in die Motorwelle ein und befestigen Sie es, indem Sie die Klingebefestigungsmutter (2) gegen den Uhrzeigersinn anziehen.
4. Setzen Sie die vordere Abdeckung (1) und die hintere Abdeckung (5) zusammen und befestigen Sie sie mit den mitgelieferten Befestigungsschnallen und Sicherheitsschraubensätzen (13, 14).

VERWENDUNG

- a) Stellen Sie sicher, dass die verwendete Spannung mit der angegebenen Spannung übereinstimmt.
- b) Drehen Sie den Geschwindigkeitsregler am Rohr auf die gewünschte Geschwindigkeit: 0 (aus) und die Geschwindigkeiten 1, 2, 3 sind Langsam, Mittel, Schnell.
- c) Drücken Sie den Oszillationsschalter (7) nach unten, der Ventilatorkopf dreht sich; ziehen Sie den Oszillationsschalter (7) nach oben, der Ventilatorkopf dreht sich nicht mehr.
- d) Die Richtung des Luftstroms wird durch Kippen des Ventilatorkopfes vertikal eingestellt.
- e) Berühren Sie die Klappen niemals mit der Hand oder einem Gegenstand!
- f) Ziehen Sie nicht zu stark am Kabel. Sollte es nach längerem Gebrauch beschädigt sein, lassen Sie es von einem Elektrofachmann reparieren.
- g) Zum reinigen: Ziehen Sie das Netzkabel aus der Steckdose. Entfernen Sie den Schutz und die Klappen vorsichtig. Lassen Sie die Klappen nicht fallen! Verwenden Sie zunächst ein weiches Tuch mit leichter Seife, um Ölflecken zu entfernen. Wischen und polieren Sie anschließend mit einem trockenen Tuch. Verwenden Sie niemals Politur oder andere ätzende Flüssigkeiten, die den Lack, das Metall oder den Kunststoff beschädigen! Setzen Sie die Klappen wieder ein und verriegeln Sie die Abdeckung vor dem Gebrauch sicher. Ein Umtausch wird nicht akzeptiert, wenn die oben genannten Anweisungen nicht befolgt werden. Testen Sie das Produkt immer zuerst, bevor Sie es kaufen.

REINIGUNG UND WARTUNG

Achtung: Ziehen Sie den Stecker aus der Steckdose, bevor Sie das Gerät reinigen.

- Benutzen Sie zum Reinigen des Geräts ein weiches, leicht feuchtes Tuch; verwenden Sie keine scheuernden oder ätzenden Produkte.
- Tauchen Sie keinen Teil des Ventilators in Wasser oder andere Flüssigkeiten: Sollte er in Wasser fallen, greifen Sie ihn nicht mit den Händen, bevor Sie nicht sicher sind, dass er ausgesteckt ist. Trocknen Sie das Gerät sorgfältig und prüfen Sie, dass keine elektrischen Teile nass sind. Wenden Sie sich im Zweifelsfall an einen qualifizierten Techniker.
- Die Lüftungsöffnungen des Motors müssen unbedingt staub- und fusselfrei gehalten werden.
- Bewahren Sie den Ventilator bei längerem Nichtgebrauch vor Staub und Feuchtigkeit geschützt auf; am besten ist dafür die Originalverpackung geeignet.
- Soll oder kann das Gerät nicht mehr genutzt werden, sollten Sie es unbrauchbar machen, indem Sie das Netzkabel abschneiden (vergewissern Sie sich zuerst, dass der Stecker aus der Steckdose gezogen wurde!) und dass Teile, die für Kinder gefährlich sein könnten (z. B. der Rotor), keinen Schaden anrichten können.

GERÄTEENTSORGUNG



Dieses Gerät entspricht der Europäischen Richtlinie 2012/19/EU bezüglich elektrischer und elektronischer Geräte, bekannt als WEEE (Waste Electrical and Electronic Equipment), die den in der Europäischen Union geltenden gesetzlichen Rahmen für die Entsorgung und Wiederverwendung von elektronischen und elektrischen Altgeräten darstellt. Geben Sie dieses Gerät nicht in den Hausmüll. Bringen Sie es zum nächstgelegenen Abfallentsorgungszentrum für elektrische und elektronische Abfälle.

Beschreibung	Symbol	Wert	Einheit
Maximaler Ventilator-Volumenstrom	F	34,60	m ³ /min
Lüftermotorleistung	P	27,90	W
Servicewert	SV	1,24	(m ³ /min)/W
Standby-Stromverbrauch	PSB	0,00	W
Schallpegel des Lüfters	LWA	58,80	dB(A)
Maximale Luftgeschwindigkeit	C	2,18	Meter/s
Saisonaler Stromverbrauch	Q	8,93	kWh/a
Messstandard für den Servicewert	IEC 60879:1986 - Komfort-Ventilatoren und -Regler für Haushalt und ähnliche Zwecke - Methoden für Leistungsmessung		

БЪЛГАРСКИ

БЛАГОДАРИМ ВИ, ЧЕ ИЗБРАХТЕ UFESA, НАДЯВАМЕ СЕ ТОЗИ ПРОДУКТ ДА ВИ Е ПОЛЕЗЕН И УДОБЕН ЗА РАБОТА.

ПРЕДУПРЕЖДЕНИЕ

МОЛЯ, ПРОЧЕТЕТЕ ВНИМАТЕЛНО ИНСТРУКЦИИТЕ ЗА УПОТРЕБА, ПРЕДИ ДА ИЗПОЛЗВАТЕ ПРОДУКТА. СЪХРАНЕТЕ ТЕЗИ НА БЕЗОПАСНО МЕСТО ЗА БЪДЕЩА РЕФЕРЕНЦИЯ.

ОПИСАНИЕ

1. Преден предпазител
2. Гайка за закрепване на острието
3. Перка
4. Гайка на заден предпазител
5. Заден предпазител
6. Моторно устройство
7. Превключвател за трептене
8. Захранващ кабел
9. Регулатор на скоростта
10. Тръба
11. Основа
12. Заклучващ винт
13. Гайка
14. защитен винт

ИНСТРУКЦИИ ЗА БЕЗОПАСНОСТ

Този уред може да се използва от деца от 8-ГОДИШНА възраст нагоре и лица с намалени физически, сетивни или умствени способности или липсващи опитни познания, ако те са били надзиравани или инструктирани относно използването на уреда по безопасен начин и разбират опасностите, свързани с това. Децата не бива да си играят с уреда. Почистването и поддръжката от страна на потребителя не бива да се извършва от деца без надзор. Ако захранващият кабел е повреден, той

трябва да бъде заменен от производителя, неговия сервизен агент или лица с подобна квалификация, за да се избегне опасност. Необходимо е щепселът на уреда да се извади от контакта преди сглобяване, разглобяване и почистване. Това устройство е проектирано за употреба на максимална надморска височина до 2000 м над морското равнище.

ВАЖНА ИНФОРМАЦИЯ

Този уред е предназначен изключително само за битова употреба – за проветряване на стаи: да не се използва за други цели. Всяка друга употреба следва да се счита за неуместна и опасна. Производителят не поема никаква отговорност за щети, произтекли от неправилна, несвойствена и безотговорна употреба и/или ремонти по него, извършени от техници без необходимата квалификация. Забранено е вкарването на пръсти или други предмети през защитната решетка на вентилатора. Уредът трябва да се държи далеч от досега на деца. Уредът не бива да се ползва, ако не работи нормално или ако изглежда повреден; ако има съмнения, е необходимо да се занесе при професионален квалифициран техник. Докато работи, уредът не бива да се мести. Когато уредът не се ползва, извадете щепсела от електрическия контакт. Уредът не бива да се докосва с мокри ръце или крака. Уредът не бива да се влачи за кабела с цел преместване. Кабелът или самият уред не бива да се дърпат с цел разединяване на щепсела от електрическия контакт. За почистване на уреда е необходимо да се следват инструкциите в раздела на упътването, посветен на почистването и обслужването.

B&B TRENDS, S.L. не носи отговорност за наранявания или щети, които могат да възникнат при хора, животни или предмети в резултат на неспазване на горепосочените предупреждения.

МОНТАЖ

След отстраняване на опаковката е необходимо да проверите състоянието на уреда; ако у Вас выникнат съмнения, не го използвайте, а го занесете на професионален, квалифициран техник. Опаковката (пластмасови торбички, полистирен, фиксиращи средства и др.) следва да се държи далеч от досега на деца, тъй като представлява потенциален източник на опасност и следва да се изхвърли в подходящи специални контейнери за разделно събиране на отпадъци. Внимание: и хартиени етикети, закрепени за решетката, трябва да се отстранят преди ползване на уреда.

Преди включване на уреда в електрическата мрежа е необходимо да се провери дали стойностите на напрежението, посочени на табелката с характеристиките, съответстват на тези на главното електрозахранване. В случай че контактите на електрозахранването и щепселът на уреда са несъвместими, щепселът трябва да

се смени с подходящ такъв от професионален, квалифициран техник. Техникът ще провери дали кабелната част, съединена с щепсела, съответства на характеристиките на консумацията на електроенергия, използвана от уреда. Общо взето, употребата на преходници и удължители не се препоръчва, но ако употребата им е наложителна, те трябва да съответстват на съществуващите норми за безопасност, а тяхното допустимо токово натоварване не бива в никакъв случай да бъде по-малко от максималното за уреда. Преди всяко ползване е необходимо да проверите дали уредът е в добро състояние и дали захранващият кабел не е повреден; при възникване на съмнения трябва да се провери с помощта на професионален и квалифициран техник, Електрическият контакт трябва да е леснодостъпен, така че уредът да може да се разедини лесно при спешен случай. Уредът трябва да бъде разположен далеч от: източници на топлина (например от открит огън, газови печки и др.)

съдове с течности (например умивалници и др.) с цел избягване на водни пръски (минимално разстояние 2 метра) текстил (завеси и др.) или нестабилни материали, които биха могли да запречат решетката за всмукване на въздух; уверете се също, че край предната страна на уреда няма летливи материали (прах и др.). Поддържащата повърхност трябва да бъде стабилна, плоска и равна (за да не се преобърне уредът).

МОНТИРАНЕ

1. Поставете тръбата (10) в основата (11) и ги застопорете заедно, като затегнете фиксиращия винт (12).
2. Монтирайте задния предпазител, след което го застопорете, като завъртите гайката на задния предпазител (4) по посока на часовниковата стрелка.
3. Поставете острието (3) във вала на двигателя и го фиксирайте, като затегнете гайката за фиксиране на острието (2) обратно на часовниковата стрелка.
4. Сложете предния предпазител (1) и задния предпазител (5) заедно, фиксирайте ги с предоставените комплекти от фиксиращи катарамы и предпазни (13, 14) винтове.

УПОТРЕБА

- а) Уверете се, че използваното напрежение съответства на посоченото.
- б) Завъртете регулатора на скоростта на тръбата на избраните скорости: 0 (изключено) и скорости 1, 2, 3 са Бавно, Средно, Бързо.
- в) Натиснете надолу превключвателя за трептене (7), главата на вентилатора се завърта; издърпайте превключвателя за трептене (7), главата на вентилатора спира да се върти.
- г)Посоката на въздушния поток се регулира вертикално чрез накланяне на главата на вентилатора.
- д) Никога не докосвайте перките с ръка или с предмет!
- е) Не дърпайте кабела твърде силно. Ако се повреди след продължителна употреба, той трябва да бъде поправен от електротехник.
- ж) За почистване: Изключете захранващия кабел от електрическата мрежа. Внимателно свалете предпазителя и остриетата. Не изпускате остриетата! Първо използвайте мека кърпа с малко сапун, за да почистите петната от масло. След това избършете и полирайте със суха кърпа. Никога не използвайте лак или друга корозивна течност, която може да повреди боята, метала или пластмасата! Преди употреба поставете обратно остриетата и застопорете здраво предпазителя. Няма да бъде извършена замяна, ако не са спазени горните инструкции. Винаги тествайте продукта преди да го закупите.

ПОЧИСТВАНЕ И ПОДДРЪЖКА

Внимание: преди извършване на нормалните операции по почистване, отстранете щепсела от електрическия контакт. За почистване на уреда се използва мека, леко навлажнена кърпа; да не се използват абразивни или корозивни продукти. Не потапяйте нито една част на вентилатора във вода или в друга течност: ако това стане, не потапяйте ръката си в течността, а най-напред отстранете щепсела от електрическия контакт. Внимателно подсушете устройството, по което трябва да се провери дали някоя електрическа част не е влажна: при съмнения, свържете се с квалифициран техник. Важно е по вентилационните отвори на електродвигателя да няма прах или фъндъци от прах или косми. В случай че вентилаторът няма да се използва за по-дълго време, необходимо е да се постави на такова място, че да не е изложен на прах и влага; препоръчително е да се използва оригиналната опаковка. Ако сте решили да спрете да ползвате уреда, ние препоръчваме да отрежете захранващия кабел (като първо трябва да е сигурно, че щепселът не е включен в електрически контакт) и да се уверите, че онези части, които биха могли да бъдат опасни за деца (например перката), не могат да причинят опасност.

ИЗХВЪРЛЯНЕ НА ПРОДУКТА



Това изделие съответства на Директива 2012/19/ЕС на Европейския парламент и на Съвета относно ОТГРДЪЦИ от електрическо и електронно оборудване (ОЕЕО), с която се определя правната рамка, приложима в Европейския съюз по отношение на изхвърлянето и рециклирането на електрически и електронни уреди. Не изхвърляйте този продукт в кош за отпадъци. Отнесете го до най-близкия завод за преработване на електрически и електронни отпадъци.

Описание	Символ	Стойност	Единица
Максимална скорост на струя от вентилатора	F	34.60	мЗ/мин
Захранване на вентилатора	P	27.90	W
Сервизна стойност	SV	1.24	(мЗ/мин)/W
Консумация на електроенергия в режим на готовност	PSB	0.00	W
Ниво на шум от вентилатора	LWA	58.80	dB(A)
Максимална скорост на въздуха	C	2.18	метри/сек
Сезонно потребление на електроенергия	Q	8.93	kWh/a
Стандарт на измерване на сервизната стойност	IEC 60879:1986 - Комфортни вентилатори и регулатори за битови и подобни цели - Методи за измерване на ефективността		

الوصف	الرمز	القيمة	الوحدة
الحد الأقصى لمعدل تدفق المروحة	و	٠٦,٤٣	م ٣ / دقيقة
مدخل طاقة المروحة	P	٠٩,٧٢	واط
قيمة الخدمة	VS	٤٢,١	(م ٣ / دقيقة) / واط
استهلاك الطاقة في حالة الاستعداد	BSP	٠٠,٠	واط
مستوى طاقة صوت المروحة	AWL	٠٨,٨٥	ديسيبل (A)
الحد الأقصى لسرعة المروحة	ج	٨١,٢	أمتار/ثانية
الاستهلاك الموسمي للكهرباء	Q	٣٩,٨	كيلوواط ساعة / سنوياً
معايير القياس لقيمة الخدمة		معيير اللجنة الكهروتقنية الدولية رقم. ٩٧٨٠٦: ٦٨٩١ - مراوح ومنظمات مريحة للأغراض المنزلية وما شابهها - طرق قياس الأداء	

التجميع

1. أدخل الأنبوب (٠١) في القاعدة (١١) ، وقم بقفله عن طريق شد برغي القفل (٢١) معاً.
2. قم بتثبيت الواقي الخلفي ، ثم اقلبه عن طريق تدوير صامولة الواقي الخلفي (٤) في اتجاه عقارب الساعة.
3. أدخل الشفرة (٣) في عمود المحرك ، وقم بتثبيتها عن طريق ربط صامولة تثبيت الشفرة (٢) عكس اتجاه عقارب الساعة (٤١, ٣١).
4. ضع الواقي الأمامي (١) والواقي الخلفي (٥) معاً ، وقم بتثبيتهما باستخدام أباريزم التثبيت ومجموعات براغي الأمان المتوفرة.

طريقة الاستخدام

- (a) تأكد من أن الجهد المستخدم يتوافق مع الجهد المشار إليه.
- (ب) أدر التحكم في السرعة على الأنبوب إلى سرعات محددة: ٠ (إيقاف) والسرعات ١ ، ٢ ، ٣ بطيئة ، متوسطة ، سريعة.
- (ج) اضغط مفتاح التذبذب لأسفل (٧) ، سوف تدور رأس المروحة ؛ اسحب مفتاح التذبذب لأعلى (٧) ويتوقف رأس المروحة عن الدوران.
- (د) يتم ضبط اتجاه تدفق الهواء عمودياً عن طريق إمالة رأس المروحة.
- (هـ) لا تلمس الشفرات باليد أو أي شيء!
- (و) لا تسحب الحبل بشدة. عند تعرضها للتلف بعد الاستخدام لفترة طويلة، قم بإصلاحها بواسطة أي مصحح كهربائي.
- (ز) للتنظيف: أفضل سلك الطاقة عن التيار الكهربائي. قم بإزالة الواقي والشفرات بعناية. لا تسقط الشفرات! استخدم أولاً قطعة قماش ناعمة مع صابون خفيف لتنظيف بقع الزيت. ثم امسح وُمع بقطعة قماش جافة. لا تستخدم أبداً المُلْمَع أو أي سائل تأكل من شأنه أن يتلف الطلاء أو المعدن أو البلاستيك! أعد الشفرات وأغلق الواقي بإحكام قبل الاستخدام. لن يتم قبول أي تبادل إذا لم يتم اتباع التعليمات المذكورة أعلاه. اختبر المنتج دائماً أولاً قبل الشراء.

التنظيف والصيانة

- تحذير: قبل القيام بعمليات التنظيف العادية، قم بإزالة القابس من مأخذ التيار الكهربائي.
- لتنظيف الجهاز، استخدم قطعة قماش ناعمة ومبللة قليلاً. لا تستخدم المنتجات الكاشطة أو المسببة للتآكل.
 - لا تغمر المروحة في الماء أو أي سائل آخر؛ إذا حدث ذلك، لا تدخل يدك في السائل، بل يجب أولاً إزالة القابس من مأخذ الكهرباء. جفف الجهاز بعناية وتأكد من جفاف جميع الأجزاء الكهربائية أيضاً؛ إذا كان لديك شكوك، فاتصل بفني مؤهل.
 - من الضروري إبقاء فتحات تهوية المحرك خالية من الغبار والزغب.
 - في حالة فترات طويلة من عدم الاستخدام، قم بتخزين المروحة، وحمايتها من الغبار والرطوبة؛ نوصي باستخدام الغلاف الأصلي.
 - إذا قررت التوقف عن استخدام الجهاز، فمن المستحسن جعله غير صالح للعمل عن طريق قطع سلك الطاقة (تأكد أولاً من فصل القابس عن مأخذ التيار الكهربائي) والتأكد من أن الأجزاء التي قد تكون خطيرة على الأطفال (مثل الشفرة) لن تسبب أي ضرر.

التخلص من المنتج

يتوافق هذا المنتج مع التوجيه الأوروبي EU/19/2012 بشأن معدات النفايات الكهربائية والإلكترونية، والمعروفة باسم WEEE، والتي تضع الإطار القانوني المعمول به في الاتحاد الأوروبي للتخلص من الأجهزة الكهربائية والإلكترونية وإعادة تدويرها. لا ترمي هذا المنتج في سلة المهملات. خذه إلى أقرب مركز لمعالجة النفايات الكهربائية والإلكترونية.



تلقوا إرشافاً أو تعليمات بشأن استخدام الجهاز بطريقة آمنة وفهموا المخاطر التي تنطوي عليها. لا يجوز للأطفال اللعب بالجهاز. لا يجب أن يقوم الأطفال بالتنظيف وصيانة المستخدم دون إشراف.

- في حالة تلف سلك الطاقة، يجب استبداله من قبل الشركة المصنعة أو وكيل الخدمة أو الأشخاص المؤهلين لتجنب أي خطر.
- من الضروري فصل الجهاز عن الكهرباء قبل التجميع والتفكيك والتنظيف.

معلومات مهمة

هذا الجهاز مخصص للاستخدام المنزلي فقط لغرض تهوية الغرف: لا تستخدمه لأغراض أخرى. يجب اعتبار أي استخدام آخر غير صحيح وخطير. لا تتحمل الشركة المصنعة المسؤولية عن أي ضرر ناتج عن الاستخدام غير السليم أو غير الصحيح أو غير المسؤول و / أو بسبب الإصلاحات التي يقوم بها فنيون غير مؤهلين.

لا تقم بإدخال الأصابع أو أي أشياء أخرى عبر شبكة واهي المروحة. يجب أن يبقى الجهاز بعيداً عن متناول الأطفال. لا تستخدم الجهاز إذا كان لا يعمل بشكل صحيح، أو إذا بدا أنه تالف. إذا كنت في شك، خذه إلى فني محترف مؤهل. لا تقم بتحريك الجهاز أثناء تشغيله. عندما لا يكون الجهاز قيد الاستخدام، قم بإزالة القابس من مأخذ التيار الكهربائي. لا تلمس الجهاز بيد أو قدم مبللة. لا تسحب الجهاز من السلك لنقله.

لا تسحب السلك أو الجهاز نفسه لإزالة القابس من مأخذ التيار الكهربائي.

لتنظيف الجهاز، اتبع التعليمات الموجودة في قسم الدليل المخصص للتنظيف والصيانة.

لن تكون شركة B&B TRENDS, S.L. مسؤولة عن أي ضرر أو أذى قد يحدث للأشخاص أو الحيوانات أو الأشياء نتيجة لعدم مراعاة التحذيرات المذكورة أعلاه.

التركيب

• بعد إزالة الغلاف، تحقق من حالة الجهاز؛ إذا كنت في شك، لا تستخدمه وخذه إلى فني محترف مؤهل. يجب أن إبقاء الغلاف (الأكياس البلاستيكية، البوليسترين، المثبتات، إلخ) بعيداً عن متناول الأطفال، لأنها مصدر محتمل للخطر، ويجب التخلص منها في الحاويات المناسبة لجمع النفايات بشكل انتقائي. تحذير: يجب إزالة أي ملصقات أو منشورات مثبتة بالشبكة قبل استخدام الجهاز.

• قبل توصيل الجهاز، تأكد من أن قيم الجهد المشار إليها في لوحة الخصائص تتوافق مع القيم الكهربائية للجهاز. في حالة عدم توافق مأخذ التيار الكهربائي مع قابس الجهاز، يجب تغيير القابس بأخر مناسب من قبل فني مؤهل ومتخصص. سوف يتأكد من أن سلك القابس مناسب للطاقة المستخدمة من قبل الجهاز. بشكل عام، لا يُنصح باستخدام المحولات أو أسلاك الإمداد؛ وإذا كان ذلك ضرورياً، فيجب أن تكون متوافقة مع لوائح السلامة ويجب ألا تقل القوة الأمبيرية عن الحد الأقصى للجهاز.

• قبل كل استخدام، تأكد من أن الجهاز في حالة جيدة وأن سلك الطاقة غير تالف؛ إذا كنت في شك، استشر فني محترف مؤهل.

• يجب أن يكون مقبس التيار الكهربائي سهل الوصول إليه من أجل فصل الجهاز بسهولة في حالة الطوارئ.

• ضع الجهاز بعيداً عن:

- مصادر الحرارة (على سبيل المثال، اللهب المكشوف، أفران الغاز، إلخ).

- أماكن تجمع السوائل (مثل البواليع، إلخ). لتجنب السقوط في الماء أو الرش بالماء (أدنى مسافة من ٢ متر)

- الأقمشة (الستائر، إلخ) أو المواد اللطيفة، والتي قد تعرقل شبكة التهوية؛ بالإضافة إلى ذلك، تأكد من أن الجزء الأمامي خالٍ من المواد المتطايرة (الغبار، إلخ).

نود أن نشكرك على اختيارك لـ UFESA، ونتمنى أن يقوم المنتج بأداء يرضيك ويسعدك.

تحذير

يرجى قراءة تعليمات الاستخدام بعناية قبل استخدام المنتج. قم بتخزين هذه التعليمات في مكان آمن للرجوع إليها مستقبلاً.

الوصف

١. الواقي الأمامي
٢. شفرة صامولة التثبيت
٣. الشفرة
٤. صامولة الواقي الخلفي
٥. الواقي الخلفي
٦. وحدة المحرك
٧. مفتاح التذبذب
٨. كابل الطاقة
٩. التحكم في السرعة
١٠. الأنبوب
١١. القاعدة
٢١. برغي القفل
٣١. بندق
٤١. برغي الأمان

تعليمات السلامة

- يمكن استخدام هذا الجهاز من قبل أطفال ابتداءً من ٨ سنوات من العمر وأشخاص ذوي قدرات بدنية أو حسية أو عقلية مخفضة أو الذين لديهم نقص في الخبرة والمعرفة إذا كانوا قد تلقوا إشرافاً أو تعليمات بشأن استخدام الجهاز بطريقة آمنة وفهموا المخاطر التي تنطوي عليها. لا يجوز للأطفال اللعب بالجهاز. لا يجب أن يقوم الأطفال بالتنظيف وصيانة المستخدم دون إشراف.
- في حالة تلف سلك الطاقة، يجب استبداله من قبل الشركة المصنعة أو وكيل الخدمة أو الأشخاص المؤهلين لتجنب أي خطر.
- من الضروري فصل الجهاز عن الكهرباء قبل التجميع والتفكيك والتنظيف.

INFORME DE GARANTÍA

B&B TRENDS, S.L. garantiza la conformidad de este producto, para el uso al que está destinado, durante el periodo marcado por la legislación vigente en el país de venta del mismo. En caso de rotura durante el periodo de garantía, el usuario tendrá derecho a la reparación o sustitución del producto sin coste alguno si el anterior no está disponible, a menos que sea imposible o desproporcionado realizar una de estas opciones. En este caso, puede optar por una reducción en el precio o la anulación de la venta, caso que deberá negociar directamente con el vendedor. Esto también cubre la sustitución de piezas de recambio, siempre que el producto se haya utilizado de acuerdo con las recomendaciones de este manual en ambos casos y no haya sido falsificado por terceros no autorizados por B&B TRENDS, S.L. La garantía no cubre ninguna parte sujeta a desgaste y fricción. Esta garantía no afecta a sus derechos como consumidor de acuerdo con las disposiciones de la Directiva 1999/44/CE para estados miembros de la Unión Europea.

USO DE LA GARANTÍA

Los clientes deben contactar con el servicio técnico autorizado de B&B TRENDS, S.L. para la reparación del producto. Toda falsificación del producto por parte de cualquier persona no autorizada por B&B TRENDS, S.L. o el mal uso del mismo anulará los derechos de garantía. Debe guardar la factura de compra, recibo o comprobante de entrega para poder ejercer los derechos de garantía. Para servicio técnico y atención al cliente fuera de territorio español, envíe su solicitud al punto de venta donde adquirió el aparato.

RELATÓRIO DE GARANTIA

A B&B TRENDS, SL. garante a conformidade deste produto para o uso para o qual foi concebido durante o período estabelecido pela legislação em vigor no país de venda. Em caso de avaria durante o período de vigência desta garantia, os utilizadores têm o direito à reparação ou à substituição gratuita do produto caso a reparação seja impossível, a não ser que uma dessas opções seja impossível de cumprir ou for desproporcionada. Neste caso, poderá optar por uma redução no preço ou um cancelamento da venda, qualquer uma das opções devendo ser tratada diretamente com o vendedor. A garantia também cobre a substituição de peças de reposição sempre que o produto tenha sido usado em conformidade com as recomendações especificadas neste manual nos dois casos e sempre que não tenha sido manipulado por pessoal não autorizado pela B & B TRENDS, SL. Esta garantia não é aplicável a quaisquer peças sujeitas a desgaste. Esta garantia não limita os seus direitos enquanto consumidor em conformidade com as disposições constantes da Diretiva 1999/44/CE para os Estados-Membro da União Europeia.

UTILIZAÇÃO DA GARANTIA

Os clientes devem contactar um Serviço Técnico autorizado da B&B TRENDS, SL. para reparar o produto. Qualquer manipulação do mesmo por parte de qualquer pessoa não autorizada pela B&B TRENDS, SL., ou uma utilização indevida ou negligente do mesmo, tornarão esta garantia nula e sem efeito. Deve guardar a factura de compra, recibo ou prova de entrega para exercer os direitos de garantia. Para receber assistência técnica ou beneficiar do serviço pós-venda fora do território espanhol, solicite informações junto ao ponto de venda em que adquiriu o aparelho.

WARRANTY REPORT

B&B TRENDS, SL. guarantees compliance of this product, for the use for which it is, during the period established by the legislation in force in the country of sale. In the case of breakdown during the term of this warranty, users are entitled to repair or else the replacement of the product at no charge if the former is unavailable, unless one of these options proves impossible to fulfil or is disproportionate. In this case, you can then opt for a reduction in price or cancellation of the sale, which must be dealt with directly with the sales vendor. This also covers replacement of spare parts provided that the product has been used according to the recommendations specified in this manual for both cases, and has not been tampered with by any third party that is not authorised by B & B TRENDS, SL. The warranty will not cover any parts subject to wear and tear. This warranty does not affect your rights as a consumer in accordance with the provisions in Directive 1999/44/EC for member states of the European Union.

USE OF WARRANTY

Customers must contact a B&B TRENDS, SL., authorised Technical Service for repair of the product. Since any tampering of the same by anyone not authorised by B&B TRENDS, SL., or the careless or improper use of the same shall render this warranty null and void. You must keep the purchase invoice, receipt or delivery docket in order to exercise your warranty rights. For technical service and after-sales care outside the Spanish territory, please submit your query to the point of sale where you purchased the item.

BON DE GARANTIE

B&B TRENDS, S.L. garantit la conformité de ce produit, pour l'usage auquel il est destiné, pendant la période établie par la législation en vigueur dans le pays de vente. En cas de panne pendant la durée de la garantie, les utilisateurs ont le droit de faire réparer ou remplacer le produit sans frais si la réparation n'est pas réalisable, à moins que l'un de ces choix soit impossible à réaliser ou soit disproportionné. Dans ce cas, vous pouvez alors opter pour une réduction du prix ou l'annulation de la vente, qui doit être traitée directement avec le vendeur. Cela couvre le remplacement des pièces de rechange à condition que le produit ait été utilisé selon les recommandations indiquées dans ce manuel pour les deux cas, et qu'il n'ait pas été manipulé par toute tierce partie n'étant pas autorisée par B & B TRENDS, SL. La garantie ne couvrira pas toute pièce d'usure. Cette garantie n'affecte pas vos droits de consommateur conformément aux dispositions de la Directive 1999/44/EC pour les états membres de l'Union européenne.

UTILISATION DE LA GARANTIE

Les clients doivent contacter un service technique agréé par B&B TRENDS, SL., pour faire réparer le produit. Toute manipulation du produit par quiconque n'étant pas agréé par B&B TRENDS, SL., ou l'utilisation négligente ou incorrecte de celui-ci rend cette garantie nulle et sans effet. Vous devez conserver la facture d'achat, le reçu ou la preuve de livraison afin d'exercer vos droits de garantie. Pour un service technique et un service après-vente en dehors du territoire espagnol, veuillez soumettre votre demande au point de vente où l'article a été acheté.

INFORME DE GARANTIA

B&B TRENDS, SL. garanteix el compliment d'aquest producte per a l'ús al qual està destinat durant el termini establert per la legislació vigent al país de venda. En cas d'avaria durant la vigència d'aquesta garantia, l'usuari té dret a la reparació o substitució del producte sense cap càrrec si la primera no està disponible, llevat que una d'aquestes opcions resulti impossible de complir o llur compliment sigui desproporcionat. En aquest cas, es pot optar per una rebaixa del preu o la cancel·lació de la venda, que s'ha de tractar directament amb el venedor. També cobreix la substitució de peces de recanvi sempre que el producte hagi estat utilitzat d'acord amb les recomanacions especificades a aquest manual per a ambdós casos, i no hagi estat manipulat per cap tercer que no estigui autoritzat per B & B TRENDS, SL. La garantia no cobrirà cap peça subjecta a desgast. Aquesta garantia no afecta als vostres drets com a consumidor d'acord amb el que estableix la Directiva 1999/44/CE per als estats membres de la Unió Europea.

ÚS DE LA GARANTIA

El client haurà de posar-se en contacte amb un Servei Tècnic autoritzat de B&B TRENDS, SL. per a la reparació del producte. Qualsevulla manipulació del producte per part de qualsevulla persona no autoritzada per B&B TRENDS, SL., o l'ús descurat o indegut del producte deixarà sense efecte aquesta garantia. Haureu de conservar la factura de compra, el rebut o el resguard de lliurament per poder exercir els vostres drets de garantia. Si us cal el servei tècnic i l'atenció postvenda fora del territori espanyol, si us plau, dirigiu la vostra consulta al punt de venda on vau adquirir l'article.

RAPPORTO DI GARANZIA

B&B TRENDS, S.L. garantisce la conformità di questo prodotto, per l'uso a cui è destinato, per il periodo stabilito dalla legislazione in vigore nel paese di vendita. In caso di guasto durante il periodo di validità della presente garanzia, gli utilizzatori hanno diritto alla riparazione o alla sostituzione gratuita del prodotto se la prima non è disponibile, a meno che una di queste opzioni si riveli impossibile da portare a termine o sproporzionata. In questo caso, è possibile optare per una riduzione di prezzo o per l'annullamento della vendita, che deve essere effettuato direttamente con il rivenditore. Ciò si applica anche alla sostituzione di parti di ricambio a condizione che il prodotto sia stato utilizzato secondo le raccomandazioni specificate in questo manuale in entrambi i casi, e non sia stato manomesso da terze parti non autorizzate da B&B TRENDS, SL. La garanzia non copre parti soggette a usura. La presente garanzia non pregiudica i diritti del consumatore in conformità con le disposizioni della Direttiva 1999/44/CE per gli Stati membri dell'Unione Europea.

UTILIZZO DELLA GARANZIA

I clienti possono contattare il servizio di assistenza tecnica autorizzato di B&B TRENDS, SL. per riparazioni del prodotto. Poiché eventuali manomissioni dello stesso da soggetti non autorizzati da B&B TRENDS, SL., o l'utilizzo incauto o improprio dello stesso rendono nulla la presente garanzia. Deve conservare la fattura d'acquisto, la ricevuta o la prova di consegna per esercitare i suoi diritti di garanzia. Per servizio clienti e di assistenza tecnica al di fuori del territorio spagnolo, si prega di inviare la richiesta al punto vendita presso cui è stato acquistato l'articolo.

GARANTIEBERICHT

B&B TRENDS, S.L. гарантира die Konformität dieses Produkts für den Gebrauch, für den es bestimmt ist, für den Zeitraum, der durch die im Verkaufsland geltende Gesetzgebung festgelegt ist. Im Falle eines Ausfalls während dieser Garantiezeit hat der Benutzer Anrecht auf eine kostenlose Reparatur oder andernfalls auf den kostenlosen Ersatz des Geräts, wenn es nicht repariert werden kann, es sei denn, eine dieser Optionen erweist sich als unmöglich oder unverhältnismäßig. In diesem Fall können Sie sich dann für eine Preisminderung oder die Stornierung des Verkaufs entscheiden. Dies müssen Sie direkt mit dem Verkäufer regeln. Gedeckt ist auch der Ersatz von Ersatzteilen, vorausgesetzt, das Gerät wurde gemäß den in dieser Anleitung für beide Fälle angegebenen Empfehlungen verwendet und nicht von Dritten manipuliert, die nicht von B & B TRENDS, SL autorisiert sind. Die Garantie gilt nicht für Verschleißteile. Diese Garantie beeinträchtigt nicht Ihre Rechte als Verbraucher gemäß den Bestimmungen der Richtlinie 1999/44/EG für die Mitgliedsstaaten der Europäischen Union.

INANSPRUCHNAHME DER GARANTIE

Der Kunde muss sich für die Reparatur des Geräts an einen autorisierten technischen Service von B&B TRENDS, SL. wenden. Jegliche Manipulation durch nicht von B&B TRENDS, SL. autorisierte Personen oder unvorsichtige oder unsachgemäße Verwendung des Geräts führt zum Erlöschen dieser Garantie. Sie müssen die Kaufrechnung, die Quittung oder den Liefernachweis aufbewahren, um Ihre Gewährleistungsrechte geltend machen zu können. Für technischen Service und Kundendienst außerhalb des spanischen Hoheitsgebiets richten Sie Ihre Anfrage bitte an die Verkaufsstelle, bei der Sie das Gerät gekauft haben.

СЪОБЩЕНИЕ ЗА ГАРАНЦИОННОТО ОБСЛУЖВАНЕ

B&B TRENDS, S.L. гарантира съответствието на този продукт за употребата, за която е предназначен, за срока, определен от действащото законодателство в страната на продажба. В случай на повреда по време на гаранционния му срок, потребителите имат право да ремонтират или безплатно да заменят продукта, ако не е невъзможно да се ремонтира, освен ако се окаже, че един от тези варианти не е възможно да бъде приложен на практика или че е непропорционален. В този случай можете да предпочетете отбив от цената или отмяна на продажбата, за което можете да се договорите направо с продавача. Това покрива и замената на резервни части, но при условие че продуктът е използван съгласно препоръките, посочени в това ръководство за двата случая, и няма намеса от страна на трето лице, което да не е упълномощено от B & B TRENDS, SL. Гаранцията не покрива части, които се амортизират. Тази гаранция не засяга Вашите права като потребител в съответствие с разпоредбата в Директива 1999/44/ЕО за държавите членки на Европейския съюз.

ИЗПОЛЗВАНЕ НА ГАРАНЦИЯТА

За ремонт на продукта клиентите трябва да се свържат с упълномощен от B&B TRENDS, SL. Технически сервиз. Ако по отношение на горното е налице намеса от неупълномощено от B&B лице, или поради небрежност или неправилна употреба на продукта, тази гаранция става нищожна. Трябва да запазите фактурата за покупка, касовата бележка или доказателството за доставка, за да

можете да упражните гаранционните си права. За техническо и следпродажбено обслужване и извън Испания е необходимо да подадете своето оплакване в търговския обект, от който сте закупили изделието.

تقرير الضمان

التي يحددها التشريع الساري B & B TRENDS، S.L. تضمن مطابقة هذا المنتج ، للاستخدام المخصص له ، خلال الفترة في بلد بيعه. للمستخدمين إصلاح أو استبدال المنتج بدون أي تكلفة في حالة عدم توفره، ما لم يكن أحد هذه الخيارات مستحباً أو غير متناسب. في هذه الحالة، يمكنك اختيار خفض في السعر أو إلغاء عملية البيع، ويجب التعامل مباشرة مع البائع من أجل ذلك. ويشمل هذا أيضاً استبدال قطع الغيار شريطة أن يكون المنتج قد تم استخدامه وفقاً للتوصيات المحددة في هذا الدليل لكلتا الحالتين، ولم يتم العبث به من قبل أي طرف ثالث غير مرخص لن يغطي الضمان أي أجزاء له من قبل شركة للدول B&B TRENDS، S.L. تخضع للتآكل والتمزق. لا يؤثر هذا الضمان على حقوقك كمستهلك وفقاً للأحكام الواردة في التوجيه EC/44/ 1999. الأعضاء في الاتحاد الأوروبي

استعمال الضمان

يجب على العملاء الاتصال بالخدمة B&B TRENDS، S.L. صلاح المنتج. بما أن أي عبث بالجهاز من قبل أي شخص الفنية المعتمدة من شركة أو الإهمال أو الاستخدام غير الصحيح للجهاز يجب أن يجعل هذا الضمان لاغياً وباطلاً. يجب غير مرخص له من قبل الضمان بالكامل B&B TRENDS، S.L. إتمام يجب عليك الاحتفاظ بفاتورة الشراء أو الإيصال أو إثبات التسليم من أجل ممارسة حقوق الضمان. الخدمات الفنية والخدمة ما بعد البيع خارج الأراضي الإسبانية، يُرجى تقديم الطلب إلى نقطة البيع التي اشترت منها المنتج



SERVICIOS DE ATENCIÓN TÉCNICA (SAT)

TECHNICAL ASSISTANCE SERVICE (TAS), SERVIÇO DE ATENÇÃO TÉCNICA (SAT)
SERVICE TECHNIQUE (ST), SERVIZIO DI ASSISTENZA TECNICA (SDAT)

(+34) 93 560 67 05

sat@bbtrends.es

B&B TRENDS, S.L.

C. Cataluña, 24

P.I. Ca N'Oller 08130

Santa Perpètua de Mogoda (Barcelona) España

C.I.F. B-86880473

www.bbtrends.es

Encuentra tu servicio técnico más cercano en **<https://sat.ufesa.com/>**

Check out your nearest service station at **<https://sat.ufesa.com/>**

ufesa

B&B TRENDS, S.L. · C.I.F. B-86880473
C. Catalunya, 24 P.I. Ca N'Oller 08130
Santa Perpètua de Mogoda (Barcelona) · España
www.bbtrends.es

Ver. 02/2024