



Electrolux



[electrolux.com/register](https://electrolux.com/register)



EA2F6821CF

PT Manual de instruções | Máquina de lavar



# Bem-vindo(a) à Electrolux. Obrigado por escolher o nosso aparelho.



Obter conselhos de utilização, folhetos, resolução de problemas e informações sobre assistência e reparações:

[www.electrolux.com/support](http://www.electrolux.com/support)

Sujeito a alterações sem aviso prévio.

## ÍNDICE

1. INFORMAÇÕES DE SEGURANÇA.....	2
2. INSTRUÇÕES DE SEGURANÇA.....	4
3. DESCRIÇÃO DO PRODUTO.....	7
4. INFORMAÇÃO TÉCNICA.....	7
5. INSTALAÇÃO.....	8
6. ACESSÓRIOS.....	11
7. PAINEL DE COMANDOS.....	12
8. TABELA DE PROGRAMAS.....	14
9. OPÇÕES.....	17
10. PROGRAMAÇÕES.....	18
11. ANTES DA PRIMEIRA UTILIZAÇÃO.....	20
12. UTILIZAÇÃO DIÁRIA.....	20
13. SUGESTÕES E DICAS.....	25
14. MANUTENÇÃO E LIMPEZA.....	26
15. VALORES DE CONSUMO.....	30
16. RESOLUÇÃO DE PROBLEMAS.....	32
17. PREOCUPAÇÕES AMBIENTAIS.....	34

## 1. INFORMAÇÕES DE SEGURANÇA



Antes de instalar e utilizar este aparelho, leia atentamente as instruções fornecidas.

O fabricante não poderá ser responsabilizado por ferimentos ou danos resultantes de instalação ou utilização incorretas. Guarde sempre as instruções em local seguro e acessível para consultar no futuro.

### 1.1 Segurança de crianças e pessoas vulneráveis

- Este aparelho pode ser utilizado por crianças com 8 anos de idade ou mais velhas e por pessoas com capacidades físicas, sensoriais ou mentais reduzidas ou falta de experiência e conhecimento se forem supervisionadas ou

instruídas no que respeita à utilização do aparelho de uma forma segura e compreenderem os perigos envolvidos.

- É necessário manter as crianças entre 3 e 8 anos de idade e pessoas com incapacidades muito extensas e complexas afastadas do aparelho, a menos que sejam constantemente vigiadas.
- É necessário manter as crianças com menos de 3 anos de idade afastadas do aparelho, a menos que sejam constantemente vigiadas.
- As crianças devem ser vigiadas para garantir que não brincom com o aparelho.
- Mantenha todos os materiais de embalagem fora do alcance das crianças e elimine-os de forma apropriada.
- Mantenha os detergentes fora do alcance das crianças.
- Mantenha as crianças e os animais domésticos afastados do aparelho quando a porta estiver aberta.
- A limpeza e a manutenção básica do aparelho não devem ser efetuadas por crianças sem supervisão.

## **1.2 Segurança geral**

- Este aparelho destina-se apenas à lavagem de roupa doméstica, lavável à máquina.
- Este aparelho foi concebido unicamente para utilização doméstica num ambiente interior.
- Este aparelho pode ser utilizado em escritórios, quartos de hóspedes de hotéis, quartos de hóspedes de pousadas, casas de hóspedes de turismo rural e outros alojamentos semelhantes onde tal utilização não exceda os níveis de utilização doméstica (médios).
- Não altere as especificações deste aparelho.
- A carga máxima do aparelho é 8 kg. Não exceda a carga máxima para cada programa (consulte o capítulo "Programas").
- A pressão da água fornecida tem de estar entre um mínimo de 0,5 bar (0,05 MPa) e um máximo de 10 bar (1,0 MPa).

- A abertura de ventilação na base não deve ficar obstruída por tapete, carpete ou qualquer outro revestimento do piso.
- O aparelho deve ser ligado à rede de abastecimento de água com as mangueiras novas fornecidas com o aparelho ou com mangueiras novas fornecidas por um Centro de Assistência Técnica Autorizado.
- Não é permitido reutilizar uma mangueira antiga.
- Se o cabo de alimentação elétrica estiver danificado, deve ser substituído pelo fabricante, por um Centro de Assistência Técnica Autorizado ou por uma pessoa igualmente qualificada, para evitar perigos elétricos.
- Antes de qualquer operação de manutenção, desative o aparelho e desligue a ficha da tomada elétrica.
- Não utilize jatos de água e/ou vapor a alta pressão para limpar o aparelho.
- Limpe o aparelho com um pano húmido. Utilize apenas detergentes neutros. Não utilize produtos abrasivos, esfregões abrasivos, solventes ou objetos metálicos.

## 2. INSTRUÇÕES DE SEGURANÇA

### 2.1 Instalação



A instalação deve cumprir com as regulamentações nacionais relevantes.

- Retire todos os materiais de embalagem e os parafusos de transporte incluindo bucha de borracha com espaçador de plástico.
- Guarde os parafusos de fixação para transporte num local seguro. Se o aparelho for transportado no futuro, é necessário instalar os parafusos para bloquear o tambor e evitar danos no interior do aparelho.
- Tenha sempre cuidado quando deslocar o aparelho porque ele é pesado. Utilize sempre luvas de proteção e calçado fechado.
- Siga as instruções de instalação fornecidas com o aparelho.
- Não instale nem utilize o aparelho se estiver danificado.
- Não instale nem utilize o aparelho em locais onde a temperatura seja inferior a 0 °C ou onde fique exposto às condições meteorológicas.
- O piso onde instala o aparelho deve ser plano, estável, resistente ao calor e estar limpo.
- Certifique-se de que existe circulação de ar entre o aparelho e o piso.
- Quando o aparelho estiver colocado na sua posição definitiva, verifique se está corretamente nivelado, com a ajuda de um nível de bolha. Se não estiver, regule os pés até ficar nivelado.
- Não instale o aparelho diretamente sobre um ralo de escoamento no chão.
- Não pulverize água sobre o aparelho e não o exponha a humidade excessiva.
- Não instale o aparelho em locais onde a porta do aparelho não possa ser aberta na totalidade.

- Não coloque um recipiente fechado debaixo do aparelho para recolher eventuais fugas de água. Contacte um Centro de Assistência Técnica Autorizado para saber quais são os acessórios que pode utilizar.

## 2.2 Ligação eléctrica

### AVISO!

Risco de incêndio e choque eléctrico.

- AVISO: Este aparelho foi concebido para ser instalado/ligado com ligação à terra no edifício.
- Utilize sempre uma tomada devidamente instalada e à prova de choques eléctricos.
- Certifique-se de que os parâmetros indicados na placa de características são compatíveis com as características da alimentação eléctrica.
- Não utilize adaptadores de tomadas duplas ou triplas, nem cabos de extensão.
- Certifique-se de que não danifica a ficha e o cabo de alimentação eléctrica. Se for necessário substituir o cabo de alimentação, esta operação deve ser efectuada pelo nosso Centro de Assistência Técnica.
- Ligue a ficha à tomada eléctrica apenas no final da instalação. Certifique-se de que a ficha fica acessível após a instalação.
- Não toque no cabo de alimentação ou na ficha de alimentação com as mãos molhadas.
- Não puxe o cabo de alimentação para desligar o aparelho. Puxe sempre a ficha.

## 2.3 Ligação à rede de abastecimento de água

- A água fornecida não pode exceder os 25°C.
- Não danifique as manguerias da água.
- Antes de ligar o aparelho a canos novos, canos que não sejam usados há muito tempo, canos que tenham sido sujeitos a reparações ou canos que tenham recebido dispositivos novos (contador de água, etc.), deixe sair água até que saia limpa.
- Durante a primeira utilização do aparelho, certifique-se de que não existem fugas de água.

- Não utilize uma extensão de mangueira se a mangueira de entrada for demasiado pequena. Contacte um Centro de Assistência Técnica para saber como substituir a mangueira de entrada.
- Quando retirar o aparelho da embalagem, é possível que saia água da mangueira de escoamento. Isto deve-se aos testes do aparelho com a utilização de água na fábrica.
- Pode prolongar a mangueira de escoamento até ao máximo de 400 cm. Contacte um Centro de Assistência Técnica Autorizado para obter informações sobre outras manguerias de escoamento e extensões.
- Certifique-se de que a torneira fica acessível após a instalação.

## 2.4 Utilização

### AVISO!

Risco de ferimentos, choque eléctrico, incêndio, queimaduras ou danos no aparelho.

- Siga as instruções de segurança da embalagem do detergente.
- Não coloque produtos inflamáveis, nem objetos molhados com produtos inflamáveis, no interior, perto ou em cima do aparelho.
- Não utilize a máquina para lavar roupa que esteja muito suja com óleo, massa lubrificante ou outras substâncias gordurosas. Podem danificar as peças de borracha da máquina de lavar roupa. Lave a roupa previamente à mão antes de a colocar na máquina de lavar roupa.
- Não toque no vidro da porta durante o funcionamento de um programa. O vidro pode ficar quente.
- Certifique-se de que retira todos os objectos metálicos da roupa.

## 2.5 Assistência técnica

- Para reparar o aparelho, contacte o Centro de Assistência Técnica Autorizado. Utilize apenas peças sobressalentes originais.
- Note que uma reparação própria ou não profissional pode ter consequências para a segurança e anular a garantia.

- As peças sobressalentes que se seguem estão disponíveis durante pelo menos 10 anos após o modelo ter sido descontinuado: motor e escovas do motor, transmissão entre o motor e o tambor, bombas, amortecedores de choques e molas, tambor de lavagem, cruzeta do tambor e rolamentos esféricos relacionados, filamento de aquecimento e elementos de aquecimento, incluindo bombas de calor, tubagem e equipamento relacionado incluindo mangueiras, válvulas, filtros e aquastops, placas de circuito impressas, visores eletrónicos, interruptores de pressão, termóstatos e sensores, software e formware incluindo software de redefinição, porta, dobradiça e vedantes de porta, outros vedantes, unidade de bloqueio da porta, periféricos de plástico tais como dispensadores de detergente. A duração pode ser mais longa no seu país. Para saber mais informações, visite o nosso website.
- Note que algumas destas peças de reposição só estão disponíveis para reparadores profissionais e que nem todas as peças de reposição são relevantes para todos os modelos.
- Relativamente à(s) lâmpada(s) no interior deste produto e às lâmpadas

sobressalentes vendidas separadamente: Estas lâmpadas destinam-se a suportar condições físicas extremas em eletrodomésticos, tais como temperatura, vibração, humidade, ou destinam-se a sinalizar informação relativamente ao estado operacional do aparelho. Não se destinam a ser utilizadas em outras aplicações e não se adequam à iluminação de espaços domésticos.

## 2.6 Eliminação

### AVISO!

Risco de ferimentos ou asfixia.

- Desligue o aparelho da alimentação eléctrica e do fornecimento de água.
- Corte o cabo de alimentação eléctrica do aparelho e elimine-o.
- Remova o trinco da porta para evitar que crianças ou animais de estimação fiquem presos no tambor.
- Elimine o equipamento em conformidade com os requisitos locais de eliminação de Resíduos de Equipamentos Eléctricos e Electrónicos (REEE).

## 3. DESCRIÇÃO DO PRODUTO

### 3.1 Visão geral do aparelho

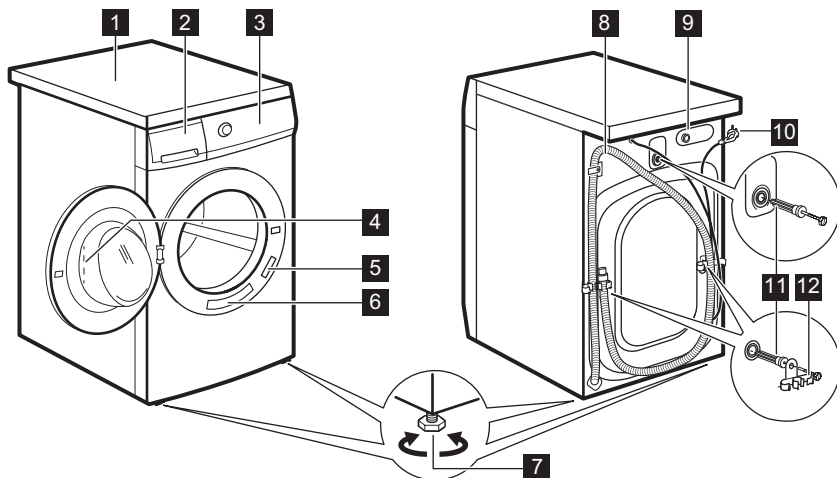

- 1 Tampo
- 2 Distribuidor do detergente
- 3 Painel de comandos
- 4 Puxador da porta
- 5 Placa de características
- 6 Autocolante de lembrete rápido
- 7 Pés de nivelamento do aparelho

- 8 Mangueira de escoamento
- 9 Ligação da mangueira de entrada
- 10 Cabo de alimentação
- 11 Parafusos de transporte
- 12 Suporte da mangueira

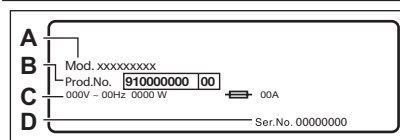

A placa de características informa o nome do modelo (A), número do produto (B), características elétricas (C) e número de série (D).

## 4. INFORMAÇÃO TÉCNICA

Dimensão	Largura/ Altura/ Profundidade total	59,7 cm /84,7 cm /56,8 cm
Ligação elétrica	Tensão	230 V
	Potência geral	1900 W
	Fusível	10 A
	Frequência	50 Hz

Nível de proteção contra a entrada de partículas sólidas e humidade garantido pela tampa de proteção, exceto onde o equipamento de baixa voltagem não tenha proteção contra humidade	IPX4
Pressão do fornecimento de água	Mínimo 0,5 bar (0,05 MPa) Máximo 10 bar (1,0 MPa)
Fornecimento de água <sup>1)</sup>	Água fria
Carga máxima	Algodão 8 kg
Velocidade de centrifugação	Velocidade de centrifugação máxima 1151 rpm

1) Ligue a mangueira de entrada de água a uma torneira de água com rosca de 3/4" .

## 5. INSTALAÇÃO

### ⚠ AVISO!

Consulte os capítulos relativos à segurança.

### 5.1 Desembalar

1. Abra a porta. Retire todos os itens do tambor.

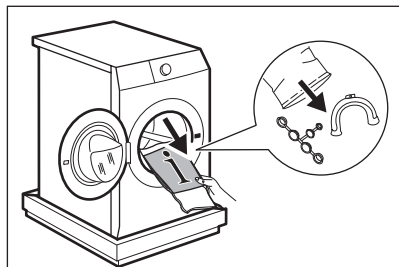

### ⚠ CUIDADO!

Os acessórios entregues com o aparelho podem variar dependendo do modelo.

2. Coloque o elemento da embalagem no chão atrás do aparelho e, cuidadosamente, coloque-o por baixo do seu lado traseiro. Retire a protecção de

polistireno da parte inferior.

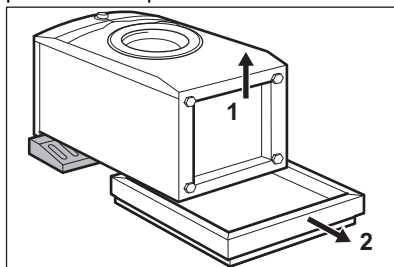

### ⚠ CUIDADO!

Não pouse a máquina de lavar sobre a sua parte dianteira.

3. Coloque o aparelho de novo na posição vertical. Retire o cabo de alimentação e a mangueira de escoamento dos suportes da mangueira.

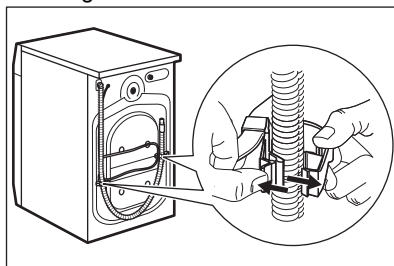



**⚠ AVISO!**

É possível que saia alguma água da mangueira de escoamento. Isto deve-se ao facto de a máquina de lavar roupa ter sido testada na fábrica.

4. Retire os três parafusos de transporte e os espaçadores de plástico.

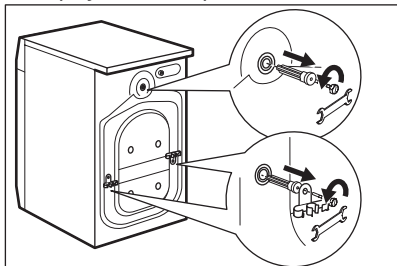

5. Coloque as tampas de plástico, que se encontram no saco do manual do utilizador, nos orifícios.

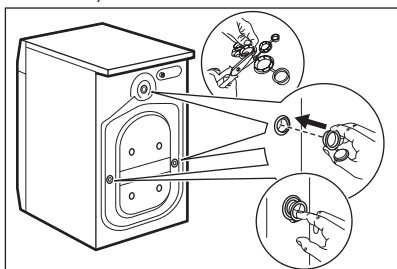

**Recomendamos que guarde o material de embalagem e os parafusos de transporte para quando transportar o aparelho.**

## 5.2 Informação para a instalação

### Posicionamento e nivelamento

Regule o aparelho corretamente para prevenir vibração, ruído e movimento do aparelho enquanto funciona.

1. Instale o aparelho numa superfície plana e sólida. O aparelho deve ficar nivelado e estável. Certifique-se de que o aparelho não toca em paredes, móveis ou outros aparelhos

e que existe circulação de ar debaixo do aparelho.

2. Desaperte ou aperte os pés para ajustar o nível. Todos os pés têm de ficar firmemente apoiados no chão.

**⚠ AVISO!**

Não coloque cartão, madeira ou materiais semelhantes debaixo dos pés do aparelho para ajustar o nível.

### A mangueira de entrada

**⚠ CUIDADO!**

Certifique-se de que as mangueiras não estão danificadas e que não existem fugas nas uniões. Não utilize uma extensão de mangueira se a mangueira de entrada for demasiado pequena. Contacte o centro de assistência para obter informações sobre a substituição da mangueira de entrada.

1. Ligue a mangueira de entrada de água na parte de trás do aparelho.

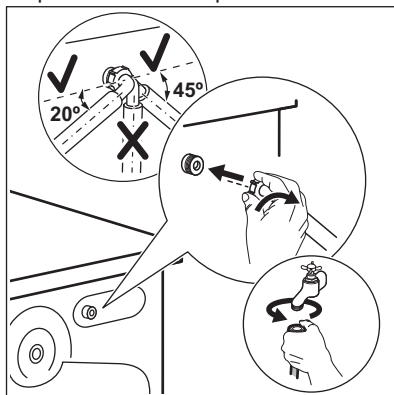

2. Vire a mangueira para a esquerda ou para a direita dependendo da posição da torneira da água. Certifique-se de que a mangueira de entrada não fica na posição vertical.
3. Se necessário, desaperte ligeiramente a porca para colocar a mangueira na posição correcta.
4. Ligue a mangueira de entrada de água a uma torneira de água fria com rosca de

3/4".

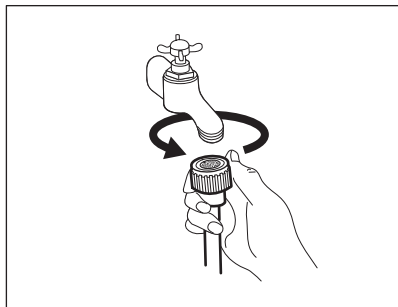

**⚠ AVISO!**

A água de entrada não deve exceder 25 °C.

### Escoamento de água

A mangueira de escoamento deve ficar a uma altura não inferior a 60 cm nem superior a 100 cm.



Pode prolongar a mangueira de escoamento até ao máximo de 400 cm. Contacte um Centro de Assistência Técnica Autorizado para comprar a outra mangueira de escoamento e a extensão.

É possível ligar a mangueira de escoamento de diferentes formas:

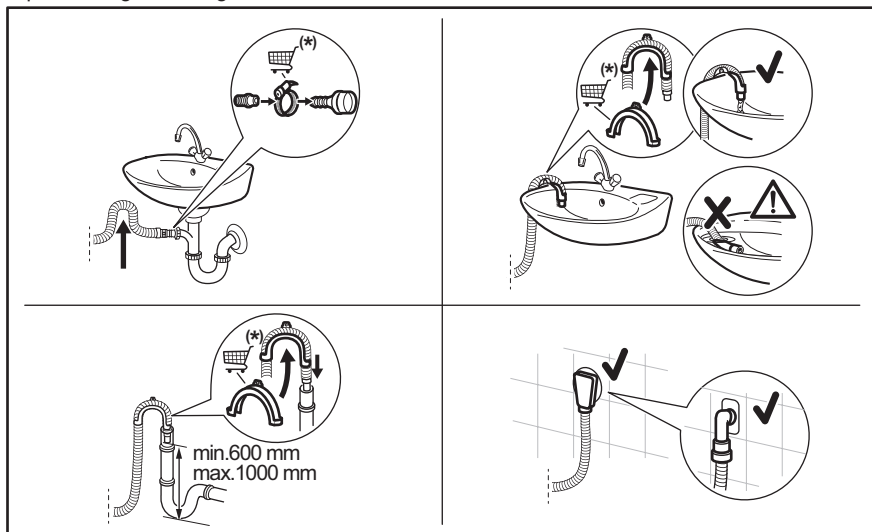

Certifique-se de que a mangueira de escoamento fica em arco para evitar a entrada de partículas dentro do aparelho a partir do lava-loiças.

Ligue a mangueira de escoamento no sifão e aperte-a com uma abraçadeira. Certifique-se de que a mangueira de escoamento fica em arco para evitar a entrada de partículas dentro do aparelho a partir do lava-loiças.

Coloque a mangueira diretamente num tubo de escoamento encastrado na parede da divisão e aperte-a com uma abraçadeira.

Sem a guia da mangueira em plástico, num sifão de lava-loiça - Introduza a mangueira de escoamento no sifão e aperte-a com uma abraçadeira.

A mangueira de escoamento pode ser dobrada em U e colocada à volta da guia de

plástico. Na borda de um lava-loiças - Fixe a guia à torneira de água ou à parede.



Certifique-se de que a guia de plástico não se move durante o escoamento do aparelho e que a mangueira de escoamento não fica imersa em água. Isso poderá causar um retorno de água suja para dentro do aparelho. Compre acessórios a um fornecedor autorizado.

Num tubo de escoamento com orifício de ventilação – Introduza a mangueira de escoamento diretamente no tubo de escoamento ou tubo vertical.



A extremidade da mangueira de escoamento deve estar sempre ventilada, isto é, o diâmetro interno do tubo de escoamento (mín. 38 mm - mín. 1,5") deve ser superior ao diâmetro externo da mangueira de escoamento.

### 5.3 Ligação elétrica

No final da instalação, pode ligar a ficha à tomada elétrica.

A placa de características na extremidade interna da porta do aparelho e o capítulo

"Dados técnicos" indicam as características elétricas necessárias. Certifique-se de que são compatíveis com a fonte de alimentação elétrica.

Verifique se a instalação eléctrica de sua casa suporta a carga máxima necessária, tendo também em conta quaisquer outros aparelhos em funcionamento.

#### Ligue a máquina a uma tomada ligada à

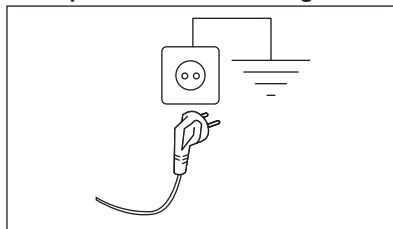

terra.

O cabo de alimentação deve estar acessível após a instalação da máquina

Para qualquer trabalho elétrico necessário para instalar este aparelho, contacte o nosso Centro de Assistência Técnica Autorizado.

O fabricante rejeita qualquer responsabilidade por danos ou ferimentos causados pelo não cumprimento da precaução de segurança acima referida.

## 6. ACESSÓRIOS

### 6.1 Disponível em [www.electrolux.com/shop](http://www.electrolux.com/shop) e nos concessionários autorizados

Leia atentamente as instruções fornecidas com o acessório.



Apenas os acessórios correctos e aprovados pela ELECTROLUX garantem os padrões de segurança do aparelho. Todas as reclamações de garantia serão invalidadas se forem utilizadas peças não aprovadas.

### 6.2 Kit de placa de fixação

Se instalar o aparelho numa base elevatória que não seja um acessório fornecido pela ELECTROLUX, fixe o aparelho nas placas de fixação.

Leia atentamente as instruções fornecidas com o acessório.

### 6.3 Kit de empilhamento

A máquina de secar roupa pode ser instalada por cima da máquina de lavar roupa, **mas apenas com o kit de empilhamento correto.**

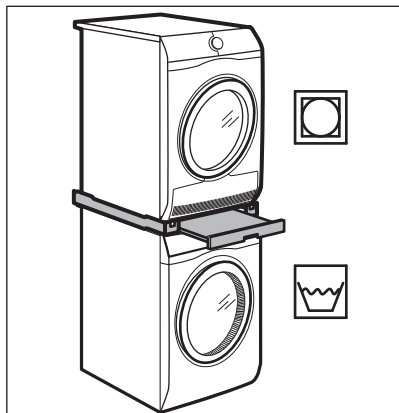

### ⚠ AVISO!

Não coloque o secador de roupa debaixo da máquina de lavar roupa. Veja se o kit de empilhamento é compatível verificando as profundidades dos aparelhos.

## 7. PAINEL DE COMANDOS

### 7.1 Funções especiais

A sua nova máquina de lavar roupa satisfaz todos os requisitos para um tratamento eficaz da roupa com baixo consumo de água, energia e detergente e irá cuidar dos tecidos.

O **AutoSense System** ajusta automaticamente a duração do programa à carga de roupa carregada no tambor, para proporcionar resultados de lavagem perfeitos no mínimo de tempo possível. Leia o parágrafo “A deteção de carga AutoSense” para mais detalhes.



Este aparelho está concebido com um **sistema de escoamento de auto-limpeza**, que permite que as fibras leves de algodão que caem da roupa sejam escoadas com a água, de tal forma que não existe necessidade de manutenção e limpeza regulares. Consulte o capítulo “Manutenção e limpeza” para obter a melhor manutenção e o melhor cuidado do aparelho.

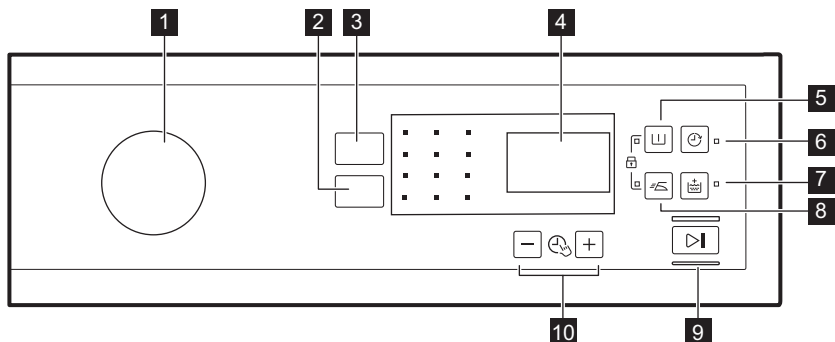

### 7.2 Descrição do painel de comandos



**1** Seletor de programas





**2** Botão tátil de redução Centrif.

- 3** Botão táctil Temp.°C
- 4** Visor
- 5** Botão táctil Pre-Lava. 
- 6** Botão táctil Início Diferido 
- 7** Botão táctil Extra Aclarado /Enxag. 

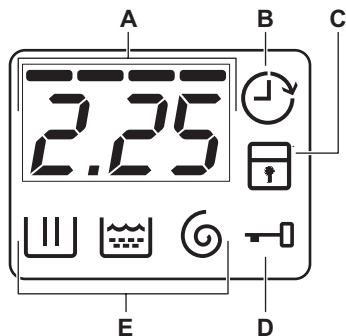

- 8** Botão táctil Fácil 
- 9** Botão táctil Início/Pausa 
- 10** Botões tácteis do Gestor de Tempo  
-  +



### 7.3 Visor



- 
- A** Área do tempo:
- Tempo do programa.
  - Códigos de alarme. Consulte as descrições no capítulo “Resolução de problemas”.
  - O nível do Time Manager .
  - Indicação do total de horas de funcionamento do aparelho. Consulte a secção “Contador de horas de funcionamento” no parágrafo no parágrafo “Definições” para obter mais detalhes.
- 
- B** Indicador de início diferido.
- 
- C** Indicador de bloqueio para crianças.
- 
- D** Indicador de bloqueio da porta:
- Se estiver aceso, não é possível abrir a porta.
  - Se estiver apagado, pode abrir a porta.
  - Se estiver intermitente, não é possível abrir a porta. Aguarde alguns minutos até que o indicador se apague.
- 
- E** Indicadores da fase de lavagem.
- : fase de lavagem
  - : fase de enxaguamentos
  - : fase de centrifugação
-

## 8. TABELA DE PROGRAMAS

Programa Temperatura pre- definida Gama de tempe- ratura	Velocidade de centrifu- gação de re- ferência Intervalo de velocidade de centrifu- gação	Carga máxima	Descrição do programa (Tipo de carga e nível de sujidade)
<b>Programas de lavagem</b>			
Eco 40-60 40 °C <b>1</b> )	1200 rpm (1200- 400 rpm)	8 kg	<b>Algodão branco e de cores resistentes.</b> Peças com sujidade normal. O consumo de energia diminui e o tempo do programa de lavagem aumenta, garantindo bons resultados de lavagem..
Algod.  40 °C 90 °C – Fria	1200 rpm (1200- 400 rpm)	8 kg	<b>Algodão branco e de cor.</b> Para roupa com sujidade normal, excessiva ou ligeira.
Sintéticos  40 °C 60 °C – Fria	1200 rpm (1200- 400 rpm)	3 kg	<b>Artigos de tecido sintético ou misto.</b> Peças com sujidade normal.
Delicados  30 °C 40 °C – Fria	1200 rpm (1200- 400 rpm)	2 kg	<b>Tecidos delicados, como acrílico, viscose e poliéster, bem como tecidos mistos que precisam de lavagem suave.</b> Para roupa com sujidade normal e ligeira.
<b>Programas especiais</b>			
Express Care  40 °C 60 °C – Fria	1200 rpm (1200 - 400 rpm)	3 kg	<b>Algodões e sintéticos.</b> Programa para a lavagem diária de roupa num período curto. Para roupa com sujidade normal e ligeira.
Rápido 30 min.  40 °C 40 °C - 30 °C	1200 rpm (1200- 400 rpm)	3 kg	<b>Artigos de tecido sintético e misto.</b> Peças com pouca sujidade.
Rápido 14 min.  30 °C	800 rpm (800- 400 rpm)	1,5 kg	<b>Artigos de tecido sintético e misto.</b> Sujidade muito ligeira e peças para refrescar.
<b>Programas adicionais de lavagem</b>			
Centrif.	1200 rpm (1200- 400 rpm)	8 kg	<b>Todos os tecidos, exceto lãs e tecidos delicados.</b> Para centrifugar a roupa e escoar a água do tambor.
Drenar	-	8 kg	Para escoar a água do tambor. <b>Todos os tecidos.</b>
Aclar./Enxag.	1200 rpm (1200- 400 rpm)	8 kg	Para enxaguar e centrifugar a roupa. <b>Todos os tecidos,</b> excepto lãs e tecidos muito delicados. Reduza a velocidade de centrifugação de acordo com o tipo de roupa.

<b>Programa</b> <b>Temperatura pre-</b> <b>definida</b> <b>Gama de tempe-</b> <b>ratura</b>	<b>Velocidade</b> <b>de centrifu-</b> <b>gação de re-</b> <b>ferência</b> <b>Intervalo de</b> <b>velocidade</b> <b>de centrifu-</b> <b>gação</b>	<b>Carga</b> <b>máxima</b>	<b>Descrição do programa</b> <b>(Tipo de carga e nível de sujidade)</b>
Anti-Alergia  60 °C	1200 rpm (1200 - 400 rpm)	8 kg	<b>Peças de algodão branco.</b> Este programa de lavagem de alto desempenho combinado com vapor remove mais de 99,99% das bactérias e vírus <sup>2)</sup> Manter a temperatura acima de 60 °C durante a fase de lavagem; com uma ação adicional sobre as fibras graças a uma fase de vapor; uma fase de enxaguamento melhorada assegura uma remoção adequada de resíduos de detergente e microrganismos. Este programa assegura também uma redução adequada de pólenes/itens alergénicos.
Edred. 40 °C 60°C – Fria	800 rpm (800- 400 rpm)	3 kg	Programa especial para uma <b>peça sintética, como um cobertor preenchido por penas e penugem, edredão, colcha, etc.</b> Use detergente líquido delicado, como detergente próprio para lã
Sport 30 °C 40 °C – Fria	1200 rpm (1200- 400 rpm)	3 kg	<b>Peças delicadas e sintéticas.</b> Peças com sujidade ligeira ou peças para refrescar.
Lana/Lãs/Seda  40 °C 40 °C – Fria	1200 rpm (1200- 400 rpm)	1,5 kg	<b>Lãs laváveis na máquina, lãs de lavar à mão e outros tecidos</b> com o símbolo de cuidado "lavar à mão" <sup>3)</sup> .

1) De acordo com o regulamentação da UE 2019/2023, este programa a 40 °C pode limpar de forma normal e em conjunto roupa suja de algodão declarada lavável a 40 °C ou a 60 °C no mesmo ciclo.













Para a temperatura alcançada na roupa, a duração do programa e outros dados, consulte o capítulo "Valores de consumo". Os programas mais eficientes em termos de consumo de energia são geralmente aqueles que são executados a temperaturas mais baixas e com uma duração mais longa.



2) Testado para Staphylococcus aureus, Enterococcus faecium, Candida albicans, Pseudomonas aeruginosa e MS2 Bacteriophage em testes externos realizados pela Swisstest Testmaterialien AG em 2021 (Relatório de teste n.º 202120117).

3) Durante este ciclo, o tambor roda lentamente para garantir uma lavagem suave. Pode parecer que o tambor não roda ou não roda apropriadamente, mas tal é normal para este programa.



## Compatibilidade das opções com os programas

Programa	Centrif.						
Eco 40-60	■		■		■		
Algod.	■	■	■	■	■	■	■
Sintéticos	■	■	■	■	■	■	■
Delicados	■	■	■		■		■
Express Care 	■	■	■	■	■	■	■
Rápido 30 min. 	■	■			■		
Rápido 14 min. 	■	■	■		■		
Centrif.	■				■		
Drenar					■		
Aclar./Enxag.	■	■	■		■		■
Anti-Alergia 	■	■	■	■	■		■
Edred.	■				■		
Sport	■	■	■	■	■		■
Lana/Lãs/Seda 	■	■	■		■		

## Detergentes adequados para programas de lavagem

Programa	Detergente universal em pó <sup>1)</sup>	Detergente universal líquido	Detergente líquido para tecidos de cor	Lãs delicadas	Detergente especial
Eco 40-60	▲	▲	▲	--	--
Algod.	▲	▲	▲	--	--
Sintéticos	▲	▲	▲	--	--
Delicados	--	--	--	▲	▲
Express Care 	▲	▲	▲	--	--
Rápido 30 min. 	--	▲	▲	--	--
Rápido 14 min. 	--	▲	▲	--	--



Programa	Detergente universal em pó <sup>1)</sup>	Detergente universal líquido	Detergente líquido para tecidos de cor	Lãs delicadas	Detergente especial
Anti-Alergia 	▲	▲	--	--	▲
Edred.	--	--	--	▲	▲
Sport	--	▲	▲	--	▲
Lana/Lãs/Seda 	--	--	--	▲	▲

1) A uma temperatura superior a 60 °C, recomenda-se a utilização de detergente em pó.

▲ = Recomendado

-- = Não recomendado

## 9. OPÇÕES

### 9.1 Temp.°C

Selecione esta opção para alterar a temperatura predefinida.

Indicador  = água fria.

O indicador da temperatura selecionada acende-se.

### 9.2 Centrif.

Com esta opção, pode alterar a velocidade de centrifugação predefinida.

O indicador da velocidade selecionada acende-se.

**Outras opções de centrifugação:**

#### Sem centrifugação

- Selecione esta opção para eliminar todas as fases de centrifugação. Só a fase de escoamento está disponível.
- O indicador correspondente acende.
- Selecione esta opção quando lavar tecidos delicados.
- A fase de enxaguamentos utiliza mais água em alguns programas de lavagem.

#### Cuba cheia

- Selecione esta opção para evitar vincos na roupa.
- O indicador correspondente acende.
- A água fica no tambor quando o programa termina.

- O tambor roda regularmente para evitar vincos na roupa.
- A porta permanece bloqueada. É necessário escoar a água para desbloquear a porta.



Para escoar a água, consulte a secção “No fim do programa”.

### 9.3 Pre-Lava.

Com esta opção, pode adicionar uma fase de pré-lavagem a um programa de lavagem.

O indicador correspondente acende.

- Utilize esta opção para adicionar uma fase de pré-lavagem antes da fase de lavagem. Esta opção é recomendada para roupa com bastante sujidade, especialmente se tiver areia, pó, lama ou outras partículas sólidas.





Esta opção pode aumentar a duração do programa.

### 9.4 Inicio Diferido

Com esta opção, pode atrasar o início de um programa para uma hora mais conveniente.

Toque repetidamente no botão para seleccionar o atraso pretendido. O tempo

aumenta em passos de 30 minutos até 20 horas.

O visor apresenta o indicador  e o tempo de atraso selecionado. Após tocar no botão Início/Pausa , o aparelho inicia a contagem decrescente e a porta é bloqueada.

### 9.5 Extra Aclarado /Enxag.

Com esta opção, pode adicionar alguns enxaguamentos de acordo com o programa de lavagem selecionado.

Esta opção é útil para pessoas alérgicas a resíduos de detergente e com pele sensível.



Esta opção aumenta a duração do programa.

O indicador correspondente acende.

### 9.6 Fácil

O aparelho lava e centrifuga a roupa com suavidade para evitar vincos.

O aparelho diminui a velocidade de centrifugação, utiliza mais água e adapta a duração do programa ao tipo de roupa.

O indicador correspondente acende.

### 9.7 Time Manager +

Com esta opção, pode reduzir a duração do programa consoante a dimensão da carga e o grau de sujidade. Quando seleccionar um

programa de lavagem, o visor apresenta a duração predefinida e traços .

Toque no botão Time Manager  + no botão para reduzir a duração do programa conforme necessitar. O visor apresenta a nova duração do programa e o número de traços diminui em conformidade:

----- adequada para uma carga completa de roupa com sujidade normal.

---- um ciclo rápido para uma carga completa de roupa com pouca sujidade.

--- um ciclo muito rápido para uma carga de roupa menor com pouca sujidade (recomenda-se meia carga no máximo).

-- o ciclo mais curto para refrescar uma pequena quantidade de roupa.

A Time Manager está disponível apenas com os programas indicados na tabela.



indicador	Algod.	Sintéticos	Delicados
-	■	■	■
--	■	■	■
---	■	■	■
---- 1)	■	■	■



1) Duração predefinida para todos os programas.

## 10. PROGRAMAÇÕES

### 10.1 Bloqueio para Crianças



Com esta opção, pode impedir que as crianças brinquem com o painel de comandos.

- Para **activar/desactivar** esta opção, prima  e  em simultâneo até que o indicador  se acenda/apague. Pode activar esta opção:

- Após premir : as opções e o botão de programa ficam bloqueados.
- Antes de premir : o aparelho não pode ser colocado em funcionamento.

## 10.2 Enxaguamento Extra Permanente



Com esta opção, pode ter sempre um enxaguamento extra quando seleccionar um novo programa.

- Para **activar/desactivar** esta opção, prima  e  em simultâneo até que o indicador  se **acenda/apague**.

## 10.3 Sinais sonoros

Os sinais sonoros são emitidos nestas situações:

- Conclusão de um programa.
- Existência de uma anomalia no aparelho.



Para **desativar/ativar** os sinais sonoros, prima  e  em simultâneo durante 3 segundos.



Se desativar os sinais sonoros, estes só serão emitidos quando o aparelho tiver uma anomalia.

## 10.4 Contador de Horas funcionamento

É possível visualizar o tempo total de funcionamento do aparelho em horas, começando a partir da primeira ligação. Este valor irá contar o tempo de funcionamento dos ciclos (não inclui pausas, tempo de início programado). Para visualizar este valor, proceda assim:

1. Ligue o aparelho rodando o seletor de programas para o programa Eco 40-60 (1.ª posição do lado direito).
2. Prima e mantenha premidos os botões  e  e durante alguns segundos (no espaço de 10 segundos após a

ligação. Após estes 10 segundos, a combinação de teclas ativa-se e desativa os sinais sonoros).



3. Após 3 segundos, o visor mostra o total de horas de funcionamento do aparelho: por exemplo, 1276 horas, o visor mostra o texto Hr durante 2 segundos, 12 (milhares e centenas) durante 2 segundos e 76 (dezenas e unidades).



Se o procedimento não funcionar (devido a tempo limite, posição errada do seletor de programas ou combinação errada de teclas), desligue o aparelho e repita a sequência desde o início.

## 10.5 Reinicialização de fábrica

Esta função permite restaurar as opções predefinidas de fábrica. Para **ativar** esta opção, siga os passos abaixo:

1. Ligue o aparelho rodando o seletor de programas para o programa Sintéticos (3.ª posição do lado direito).
2. Prima e mantenha premidos os botões  e  e durante alguns segundos (no espaço de 10 segundos após a ligação. Após estes 10 segundos, a combinação de teclas ativa-se e desativa os sinais sonoros).
3. O visor apresentará — — — durante cerca de 5 segundos.



Se o procedimento não funcionar (devido a tempo limite, posição errada do seletor de programas ou combinação errada de teclas), desligue o aparelho e repita a sequência desde o início.

## 11. ANTES DA PRIMEIRA UTILIZAÇÃO



É possível que observe alguma água no aparelho durante a instalação ou antes da primeira utilização. Trata-se de alguma água que ficou no aparelho após o teste funcional completo na fábrica, cujo objetivo é garantir que o aparelho é entregue ao cliente em perfeito estado de funcionamento, e não é motivo de preocupação.

1. Ligue a ficha na tomada elétrica.
2. Abra a torneira da água.
3. Coloque uma pequena quantidade de detergente no compartimento destinado à fase de lavagem.
4. Selecione e inicie um programa para algodão com a temperatura mais elevada, sem roupa.

Isto remove toda a sujidade do tambor e da cuba.

## 12. UTILIZAÇÃO DIÁRIA



### AVISO!

Consulte os capítulos relativos à segurança.

### 12.1 Carregar roupa

1. Abra a porta do aparelho.
2. Esvazie os bolsos da roupa e desdobre a roupa antes de a colocar no aparelho.
3. Coloque a roupa no tambor, uma peça de cada vez.

Certifique-se de que não coloca demasiada roupa no tambor.

4. Feche bem a porta.

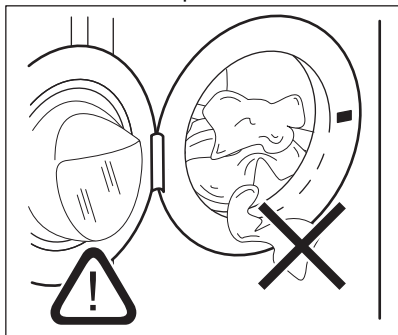

Certifique-se de que nenhuma roupa fica presa entre o vedante e a porta, para evitar o risco de fuga de água e danos na roupa.



Lavar roupa muito contaminada com óleo ou manchas de gordura pode danificar as peças de borracha da máquina de lavar roupa.

## 12.2 Colocar detergente e aditivos

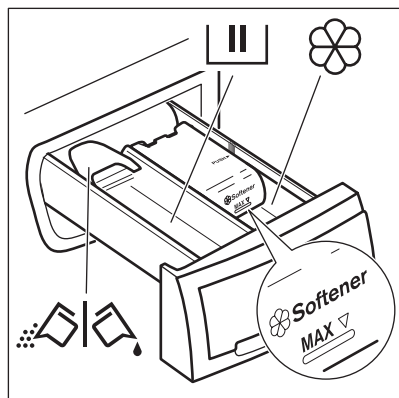

Compartimento para a fase de lavagem. Se utilizar detergente líquido, coloque-o apenas imediatamente antes de iniciar o programa.



Compartimento para aditivos líquidos (amaciador de roupa, goma).

**MAX**

Nível máximo para a quantidade de aditivos líquidos.



Aba para detergente em pó ou líquido.

Quando selecionar um programa (ou opção) com pré-lavagem, coloque o detergente destinado à fase de pré-lavagem diretamente no tambor.



Respeite as instruções indicadas nas embalagens dos detergentes, mas recomendamos que não exceda o nível máximo indicado (**MAX**). Esta quantidade garante os melhores resultados de lavagem.



Após um ciclo de lavagem, remova os resíduos de detergente do distribuidor de detergente se for necessário.

## 12.3 Detergente em pó ou líquido

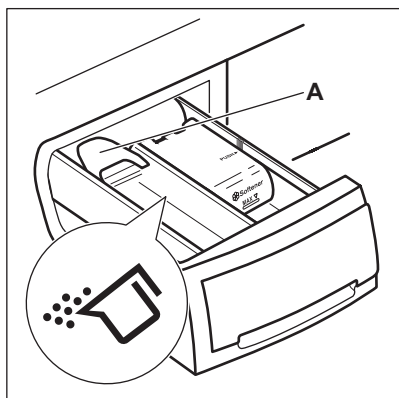

A posição predefinida da aba é a posição **A** (detergente em pó).

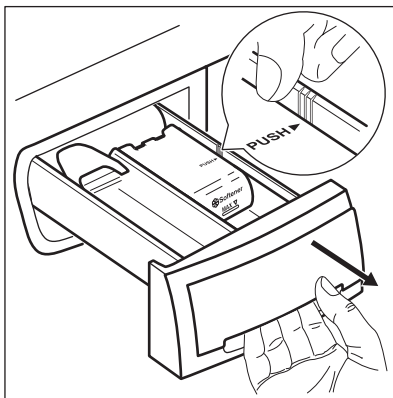

Para utilizar detergente líquido:

**1.** Retire a gaveta. Pressione a extremidade da gaveta na área indicada pela seta (PUSH) para que seja mais fácil removê-la.

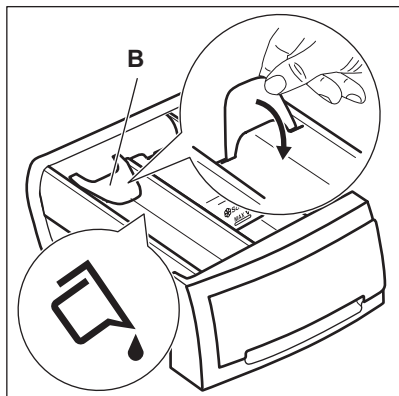

2. Coloque a aba na posição **B**.
3. Volte a colocar a gaveta na cavidade.



Quando utilizar detergente líquido:

- Não utilize detergentes líquidos gelatinosos ou espessos.
- Não coloque mais do que 120 ml de líquido.
- Não selecione o programa com pré-lavagem.
- Não defina um início diferido.

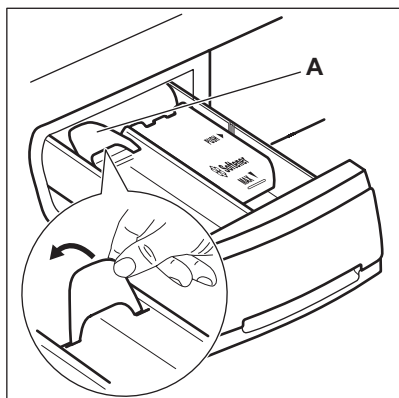

Quando a aba estiver na posição **B** e pretender utilizar detergente em pó:

1. Retire a gaveta.
2. Coloque a aba na posição **A**.
3. Volte a colocar a gaveta na cavidade.

## 12.4 Seleccionar um programa

1. Rode o selector de programas e seleccione o programa:
  - O indicador pisca.
  - O visor apresenta o nível do Gestor de Tempo, a duração do programa e os indicadores das fases do programa.
2. Se necessário, altere a temperatura e a velocidade de centrifugação ou acrescente opções aplicáveis. Quando activar uma opção, o indicador da opção seleccionada acende.



Se fizer uma selecção incorrecta, o indicador apresenta a mensagem .

## 12.5 Iniciar um programa sem início diferido

Prima .

- O indicador pára de piscar e fica aceso.
- O indicador começa a piscar no visor.
- O programa inicia, a porta é bloqueada e o visor apresenta o indicador .
- A bomba de escoamento pode funcionar algum tempo enquanto o aparelho faz o enchimento com água.



Aproximadamente 15 minutos após o início do programa:

- O aparelho ajusta automaticamente a duração do programa em função da carga de roupa.
- O visor apresenta o novo valor.





## 12.6 Iniciar um programa com início diferido

1. Prima repetidamente até que o visor apresente o atraso que desejar definir. O indicador correspondente acende-se no visor.
2. Prima :
  - O aparelho inicia a contagem decrescente.

- A porta é bloqueada e o visor apresenta o indicador .
- Quando a contagem decrescente terminar, o programa inicia automaticamente.



Pode cancelar ou alterar o tempo de atraso em qualquer momento antes de premir . Para cancelar o início diferido:

- Prima  para colocar o aparelho em pausa.
- Prima  até que o visor apresente .
- Prima  novamente para iniciar o programa imediatamente.

## 12.7 AutoSense System deteção de carga



A duração do programa indicada no visor aplica-se a uma **carga média/elevada**.

Depois de tocar no botão Início/Pausa , o AutoSense System inicia a deteção da carga de roupa:

1. O aparelho deteta a carga nos primeiros 30 segundos. Nos programas em que Time Manager estiver disponível, durante esta fase os dois pontos que separam as horas dos minutos estão a piscar e o tambor roda brevemente.
2. A duração do programa poderá ser ajustada em conformidade e pode aumentar ou diminuir. Após mais 30 segundos, o enchimento com água é iniciado.



Cerca de 20 minutos após o início do programa, a duração do programa pode ser ajustada novamente, dependendo da quantidade de água que os tecidos absorverem.





A deteção de AutoSense é realizada com os programas de lavagem completa apenas e se a duração não tiver sido reduzida.



O AutoSense System não está disponível com todos os programas, tais como: Lana\Lãs/Seda, Aclar./Enxag., Centrif. e programas com ciclos curtos.

## 12.8 Interromper um programa e alterar as opções

Pode alterar apenas algumas opções antes de entrarem em funcionamento.

1. Prima .  
O indicador pisca.
2. Altere as opções.
3. Prima  novamente.  
O programa continua.

## 12.9 Cancelar um programa em curso

1. Rode o selector de programas para a posição  para cancelar o programa e desactivar o aparelho.
2. Rode o selector de programas novamente para activar o aparelho. Já pode seleccionar um novo programa de lavagem.





É possível que o aparelho escoe a água antes de iniciar o novo programa. Neste caso, certifique-se de que o detergente ainda está no compartimento do detergente; caso contrário, adicione detergente novamente.

## 12.10 Abrir a porta com o início diferido activo

Quando o início diferido está activo, a porta do aparelho está bloqueada e o indicador  está aceso.

1. Prima  para colocar o aparelho em pausa.

2. Aguarde até que o indicador de bloqueio da porta  se apague.
3. Pode abrir a porta.
4. Feche a porta e prima  outra vez. O início diferido prossegue.

### 12.11 Abrir a porta com um programa em funcionamento





Quando um programa está em funcionamento, a porta do aparelho está bloqueada e o indicador  está aceso.

#### CUIDADO!

Se a temperatura e o nível da água no tambor forem demasiado elevados, não é possível abrir a porta.



1. Rode o seletor de programas para a posição  para desativar o aparelho.
2. Aguarde alguns minutos e abra a porta do aparelho.
3. Feche a porta do aparelho.
4. Selecione novamente o programa.

### 12.12 No fim do programa





- A máquina termina o funcionamento automaticamente.
- É emitido um sinal sonoro (se estiver ativado).
- O símbolo  acende-se no visor.
- O indicador  apaga-se.
- O indicador de bloqueio da porta  apaga-se.
- Pode abrir a porta.
- Retire a roupa do aparelho. Certifique-se de que o tambor fica vazio.
- Feche a torneira da água.
- Rode o seletor de programas para a posição  para desativar o aparelho.
- Mantenha a porta entreaberta para evitar bolores e odores.

#### O programa de lavagem está concluído, mas há água no tambor:

- O tambor roda regularmente para evitar vincos na roupa.

- O indicador de bloqueio da porta  está aceso. O indicador  pisca. A porta permanece bloqueada.
- Deve escoar a água para poder abrir a porta.

#### Para escoar a água:

1. Se necessário, reduza a velocidade de centrifugação. Se seleccionar , o aparelho faz apenas o escoamento.
2. Prima . O aparelho escoar a água e faz a centrifugação.
3. Quando o programa terminar e o indicador de bloqueio da porta  se apagar, pode abrir a porta.
4. Rode o seletor de programas para a posição  para desativar o aparelho.

#### 

O aparelho centrifuga e escoar automaticamente após cerca de 18 horas (exceto no programa Lãs).

### 12.13 Standby

Alguns minutos após o fim do programa de lavagem, se não desactivar o aparelho, este entra no estado de poupança de energia.

O estado de poupança de energia diminui o consumo de energia quando o aparelho está em espera (standby).

- Todos os indicadores e o visor são apagados.
- O indicador  pisca lentamente.
- Prima uma das opções para sair do estado de poupança de energia.

#### 

Se seleccionar um programa ou uma opção que termina com água na cuba, a função de poupança de energia **não desactiva** o aparelho, para lembrar que deve escoar a água.



## 13. SUGESTÕES E DICAS

### ⚠ AVISO!

Consulte os capítulos relativos à segurança.

### 13.1 Carregar roupa

- Divida a roupa em: branca, de cor, sintética, delicada e lã.
- Cumpra as instruções de lavagem indicadas nas etiquetas de cuidados a ter com a roupa.
- Não lave peças brancas e de cor em conjunto.
- Algumas peças coloridas podem desbotar com a primeira lavagem. Recomendamos que as lave separadamente durante as primeiras vezes.
- Vire do avesso todos os tecidos que tenham várias camadas, as peças de lã e as peças com estampagens.
- Trate previamente as nódoas difíceis.
- Lave as nódoas difíceis com um detergente especial.
- Tenha cuidado com as cortinas. Retire os ganchos ou coloque as cortinas num saco de lavagem ou numa fronha.
- Uma carga muito pequena pode causar problemas de desequilíbrio na fase de centrifugação e provocar vibração excessiva. Se isto ocorrer:
  - a. interrompa o programa e abra a porta (consulte o capítulo "Utilização diária");
  - b. redistribua manualmente a carga de modo que as peças fiquem distribuídas uniformemente na cuba;
  - c. prima o botão Início/Pausa . A fase de centrifugação continua.
- Evite lavar peças de vestuário cheias de pêlo de animais ou peças de vestuário de fraca qualidade que libertem muito algodão que possa bloquear o circuito de escoamento exigindo, deste modo, assistência técnica.
- Abotoe as fronhas e feche os fechos de correr, os ganchos e as molas. Amarre cintos, cordões, atacadores, fitas e quaisquer outros elementos soltos.
- Não lave roupa que não tenha bainhas ou que tenha cortes. Utilize um saco de

lavagem quando lavar peças pequenas e/ou delicadas (soutiens com armação, cintos, collants, atacadores, fitas, etc.).

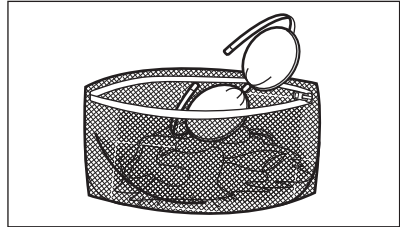

- Esvazie bolsos e desdobre as peças.

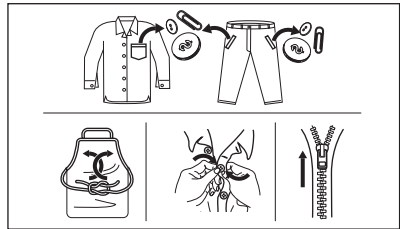

### 13.2 Nódoas difíceis

Para algumas nódoas, não basta usar água e detergente.

Recomendamos que trate previamente estas nódoas antes de colocar a roupa no aparelho.

Existem tira-nódoas especiais. Utilize um tira-nódoas especial que se aplique ao tipo de nódoa e ao tecido.

### 13.3 Tipo e quantidade de detergente

A escolha de detergente e a utilização de quantidades corretas não só afeta o desempenho da sua lavagem, mas também ajuda a evitar o desperdício e a proteger o ambiente:

- Utilize apenas detergentes e outros tratamentos especialmente concebidos para máquinas de lavar: Em primeiro lugar, siga estas regras genéricas:
  - detergentes em pó para todos os tipos de tecidos, excluindo os delicados. Prefira detergentes em pó que

contenham lixívia para roupa branca e higienização de roupas,

- detergentes líquidos, de preferência para programas de lavagem a baixa temperatura (máx. 60 °C) para todos os tipos de tecidos ou especiais apenas para lãs.
- A escolha e quantidade de detergente dependerão: do tipo de tecido (delicados, lãs, algodões, etc.), da cor das roupas, do tamanho da carga, do grau de sujidade, da temperatura de lavagem e da dureza da água utilizada.
- Respeite as instruções que encontrar nas embalagens dos detergentes e outros produtos de tratamento e não exceda o nível máximo indicado (**MAX**).
- Não misture detergentes de tipo diferente.
- Utilize menos detergente quando:
  - lavar uma carga de roupa pequena,
  - a roupa estiver pouco suja,
  - existem grandes quantidades de espuma durante a lavagem.
- Quando utilizar detergente em pastilhas ou cápsulas, coloque-s sempre no interior do tambor, não do dispensador de detergente.

#### **Detergente insuficiente pode provocar:**

- resultados de lavagem não satisfatórios,
- a carga a lavar fica cinzenta,
- roupa gordurosa,
- bolor no aparelho.

#### **Detergente em excesso pode provocar:**

- formação de espuma,
- efeito reduzido da lavagem,
- enxaguamento inadequado,
- um maior impacto no ambiente.

### **13.4 Sugestões ecológicas**

Para poupar água, energia e ajudar a proteger o ambiente, recomendamos que siga estas dicas:

- **A roupa com sujidade normal** pode ser lavada **sem pré-lavagem** para poupar detergente, água e tempo (também protege o ambiente!).
- Carregar o aparelho com a **capacidade máxima indicada para cada programa, ajuda a reduzir o consumo de energia de água.**
- Com o pré-tratamento adequado, pode retirar nódoas e sujidade moderada; a roupa pode depois ser lavada a uma temperatura inferior.
- Para utilizar a quantidade correta de detergente, consulte a quantidade sugerida pelo respetivo fabricante e verifique a dureza da água do seu sistema doméstico. Consulte "Dureza da água".
- Regule a **velocidade de centrifugação máxima possível** para o programa de lavagem selecionado **antes de secar a sua roupa numa máquina de secar roupa**. Isso irá poupar energia durante a secagem!

### **13.5 Dureza da água**

Se a dureza da água for elevada ou moderada na sua área, recomendamos que utilize um amaciador de água para máquinas de lavar. Nas áreas onde a água for macia, não é necessário utilizar amaciador de água.

Para saber qual é a dureza da água na sua área, contacte os serviços de abastecimento de água locais.

Utilize a quantidade correcta de amaciador de água. Cumpra as instruções indicadas nas embalagens dos produtos.

## **14. MANUTENÇÃO E LIMPEZA**

### **⚠ AVISO!**

Consulte os capítulos relativos à segurança.

### **i**

O aparelho destina-se apenas ao uso doméstico normal.



Leia o capítulo atentamente para poder fazer a manutenção e a limpeza corretas.

## 14.1 Programa de limpeza periódica

### A limpeza periódica ajuda a prolongar a vida do seu aparelho.

Após cada ciclo, mantenha a porta e o dispensador de detergente entreabertos para obter circulação de ar e secar a humidade no interior do aparelho: fazê-lo evitará mofo e odores.

Se o aparelho não for utilizado durante um período prolongado: feche a torneira da água e desligue o aparelho.

#### Tabela de limpeza periódica indicativa:

Descalcificação	Duas vezes por ano
Lavagem de manutenção	Uma vez por mês
Limpar o vedante da porta	A cada dois meses
Limpar o tambor	A cada dois meses
Limpar o dispensador de detergente	A cada dois meses
Limpar a mangueira de entrada e o filtro da válvula	Duas vezes por ano

Os parágrafos que se seguem explicam como deve limpar cada parte.

## 14.2 Remover objetos estranhos



Certifique-se de que os bolsos estão vazios e todos os elementos soltos estão amarrados antes de executar o seu ciclo. Consulte "A carga de roupa" em "Sugestões e dicas".

Retire quaisquer objetos estranhos (tais como: cliques metálicos, botões, moedas, etc.) que possa encontrar no vedante da porta, o filtro da mangueira de admissão e o tambor. Consulte os parágrafos "Vedante da porta com compartimento de bordo duplo", "Limpar o tambor" e "Limpar a mangueira de admissão e o filtro da válvula". Se

necessário, contacte um Centro de Assistência Técnica Autorizado.

## 14.3 Limpeza externa

Limpe o aparelho apenas com detergente suave e água morna. Seque totalmente todas as superfícies. Não utilize esfregões ou qualquer material abrasivo.

#### CUIDADO!

Não utilize álcool, solventes ou produtos químicos semelhantes.

#### CUIDADO!

Não limpe as superfícies de metal com detergente à base de cloro.

## 14.4 Descalcificação



Se a dureza da água da sua área for elevada ou moderada, recomendamos que utilize um produto de descalcificação da água para máquinas de lavar.

Inspeccione regularmente o tambor para verificar se existe acumulação de calcário.

Os detergentes normais já contêm agentes amaciadores da água, mas recomendamos e execução ocasional de um ciclo com o tambor vazio e um produto descalcificante.



Cumpra sempre as instruções das embalagens dos produtos.

## 14.5 Lavagem de manutenção

A utilização repetida e prolongada de programas de baixa temperatura pode permitir a acumulação de depósitos de detergente e algodão e a proliferação bacteriana no interior do tambor e da cuba. Isto pode gerar maus odores e bolor. Para eliminar estes depósitos e limpar o interior do aparelho, execute uma lavagem de manutenção regularmente (pelo menos uma vez por mês).



Consulte o capítulo "Limpar o tambor".

## 14.6 Limpar o tambor

Examine regularmente o tambor para evitar a acumulação de depósitos indesejáveis.

Podem surgir depósitos de ferrugem devido a objetos que enferrujam durante as lavagens ou devido à presença de ferro na água da torneira.

Limpe o tambor com um produto especial para aço inoxidável.



Cumpra sempre as instruções das embalagens dos produtos.  
Não limpe o tambor com produtos de descalcificação ácidos, produtos de limpeza com cloro ou esfregões de ferro ou aço.

Para uma limpeza profunda:

1. Retire toda a roupa do tambor.
2. Execute um programa Algod. com a temperatura máxima.
3. Coloque uma pequena quantidade de detergente em pó no tambor vazio, para remover todos os resíduos restantes.

## 14.7 Vedante de porta com alçapão duplo

Este aparelho está concebido com um sistema de escoamento de auto-limpeza,

## 14.8 Limpar o distribuidor de detergente

1.

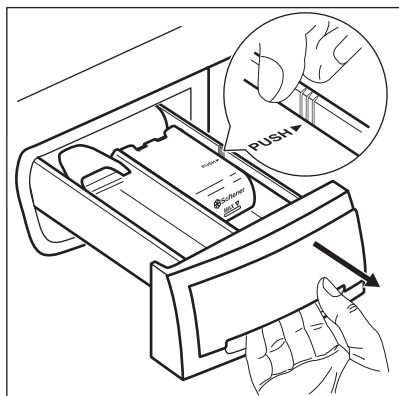

2.

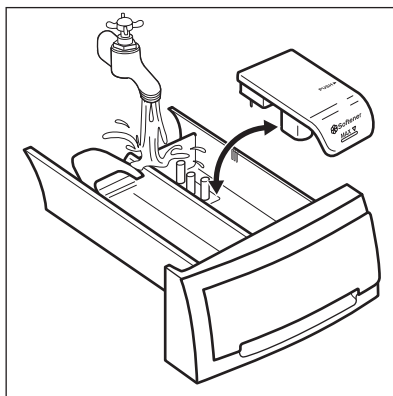

que permite às fibras leves de algodão libertadas das roupas serem escoadas com a água. Examine regularmente o vedante. Moedas, botões, outros pequenos artigos podem ser recuperados no final do ciclo.

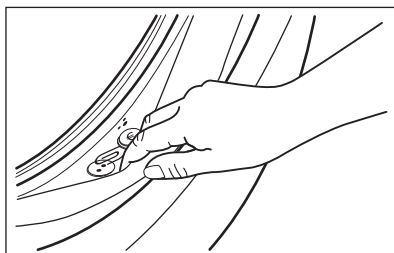

Se necessário, limpe o vedante com um creme de limpeza à base de amónia sem o riscar.



Siga sempre as instruções das embalagens dos produtos.

Verifique e remova objetos que possam estar presos na dobra (se os houver).

Certifique-se de que não deixa roupa entre o vedante e a porta.

Utilize um pano húmido para limpar qualquer sujidade ou resíduos de água que tenham ficado no vedante da porta após a conclusão do ciclo do programa.

3.

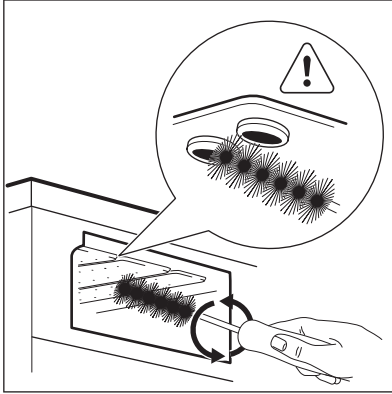

4.

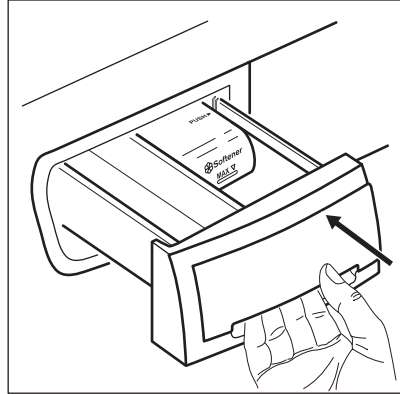

### 14.9 Limpar a mangueira de entrada e o filtro da válvula

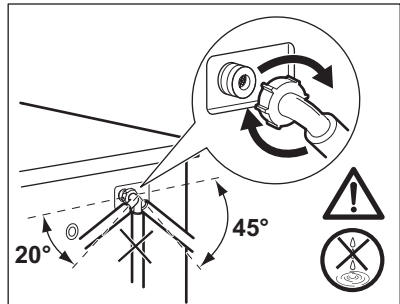
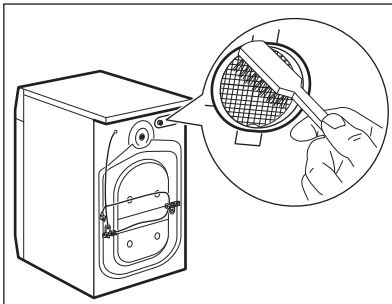
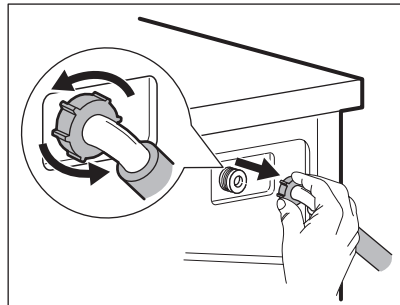
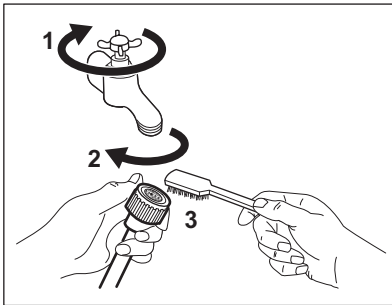

### 14.10 Precauções com o gelo

Se o aparelho estiver instalado numa área onde a temperatura possa ser inferior a 0 °C, remova a água restante da mangueira de entrada e da bomba de escoamento.

1. Desligue a ficha da tomada elétrica.

2. Feche a torneira da água.
3. Coloque as duas extremidades da mangueira de entrada num recipiente e deixe a água fluir para fora da mangueira.

### **AVISO!**

Antes de utilizar novamente o aparelho, certifique-se de que a temperatura é superior a 0 °C.

O fabricante não é responsável por danos causados por baixas temperaturas.

## 15. VALORES DE CONSUMO

### 15.1 Introdução



Consulte o link da web [www.theenergylabel.eu](http://www.theenergylabel.eu) para informação detalhada sobre a etiqueta de energia.



O código QR na etiqueta de energia fornecida com o aparelho disponibiliza-lhe uma ligação da web para a informação relacionada com o desempenho do aparelho na base de dados da EU EPREL. Mantenha a etiqueta de energia para consulta juntamente com o manual do utilizador e todos os outros documentos disponibilizados com este aparelho.

É também possível encontrar a mesma informação na EPREL utilizando o link <https://eprel.ec.europa.eu> e o nome do modelo e o número do produto que encontra na placa de características do aparelho. Consulte o capítulo “Descrição do produto” para a posição da placa de características.

### 15.2 Legenda

<b>kg</b>	Carga de roupa.	<b>hh:mm</b>	Duração do programa.
<b>kWh</b>	Consumo de energia.	<b>°C</b>	Temperatura na roupa.
<b>Litros</b>	Consumo de água.	<b>rpm</b>	Velocidade de centrifugação.
<b>%</b>	Humidade restante no fim da fase de centrifugação. Quanto mais alta for a velocidade de centrifugação, mais alto é o ruído e mais baixa a humidade restante.		



Os valores e a duração do programa podem diferir dependendo de iferentes condições (por exemplo, a temperatura ambiente, temperatura e pressão da água, tamanho da carga e tipo de roupa, voltagem da alimentação) e também se alterar a definição padrão de um programa.

## 15.3 De acordo com a regulamentação da Comissão UE 2019/2023

Eco 40-60 programa	kg	kWh	Litros	hh:mm	%	°C	rpm <sup>1)</sup>
Carga total	8	0.790	52.0	3:25	53.00	39.0	1151
Meia carga	4	0.420	42.0	2:40	53.00	30.0	1151
Um quarto de carga	2	0.165	33.0	2:35	55.00	22.0	1151

1) Velocidade máxima de centrifugação.

### Consumo energético em modos diferentes

Off (desligado) (W)	Stand-by (W)	Início programado (W)
0.50	0.50	4.00

O tempo para o modo de Off/Stand-by é de 15 minutos no máximo.

## 15.4 Programas comuns



Estes valores são apenas indicativos.

Programa	kg	kWh	Litros	hh:mm	%	°C	rpm <sup>1)</sup>
Algod. <sup>2)</sup> 90 °C	8	2.450	80.0	4:05	53.00	85.0	1200
Algod. 60 °C	8	1.750	75.0	3:50	53.00	55.0	1200
Algod. 20° <sup>3)</sup> 20 °C	8	0.300	75.0	2:50	53.00	20.0	1200
Sintéticos 40 °C	3	0.600	55.0	2:15	35.00	40.0	1200
Delicados <sup>4)</sup> 30 °C	2	0.400	50.0	1:15	35.00	30.0	1200
Lana/Lãs/Seda 30 °C	1,5	0.300	60.0	1:05	30.00	30.0	1200

1) Indicador de referência da velocidade de centrifugação.

2) Adequado para a lavagem de têxteis muito sujos.

3) Adequado para lavar tecidos de algodão, sintéticos e mistos ligeiramente sujos.

4) Também executa um ciclo rápido de lavagem para roupa ligeiramente suja.

## 16. RESOLUÇÃO DE PROBLEMAS

### **AVISO!**

Consulte os capítulos relativos à segurança.

### 16.1 Códigos de alarme e falhas possíveis

O aparelho não inicia ou pára durante o funcionamento. Comece por tentar encontrar uma solução para o problema (consulte as tabelas).

### **AVISO!**

Desactive o aparelho antes de efectuar qualquer verificação.

#### Com alguns problemas, o visor exibe um código de alarme e o botão

Início/Pausa  pode ficar intermitente continuamente:

Problema	Solução possível
<b>E 10</b> O aparelho não se enche com água correctamente.	<ul style="list-style-type: none"><li>• Certifique-se de que a torneira da água está aberta.</li><li>• Certifique-se de que a pressão do fornecimento de água não é demasiado baixa. Para obter essa informação, contacte os serviços de abastecimento de água locais.</li><li>• Certifique-se de que a torneira da água não está obstruída.</li><li>• Certifique-se de que a mangueira de entrada não tem dobras, danos ou vincos.</li><li>• Certifique-se de que a ligação da mangueira de entrada está correcta.</li><li>• Este problema também pode ser causado por uma obstrução no circuito de escoamento. Contacte um Centro de Assistência Técnica Autorizado.</li><li>• Certifique-se de que o filtro da mangueira de entrada e o filtro da válvula não estão obstruídos. Consulte "Manutenção e limpeza".</li></ul>
<b>E 20</b> O aparelho não escoa a água.	<ul style="list-style-type: none"><li>• Certifique-se de que o sifão de escoamento não está obstruído.</li><li>• Certifique-se de que a mangueira de escoamento não tem dobras ou vincos.</li><li>• Este problema pode ser causado por uma obstrução no circuito de escoamento. Contacte um Centro de Assistência Técnica Autorizado.</li><li>• Certifique-se de que a ligação da mangueira de escoamento está correcta.</li><li>• Selecciono o programa de escoamento se tiver seleccionado um programa sem fase de escoamento.</li><li>• Selecciono o programa de escoamento se tiver seleccionado uma opção que termine com água na cuba.</li></ul>
<b>E 40</b> A porta do aparelho está aberta ou mal fechada.	<ul style="list-style-type: none"><li>• Certifique-se de que a porta está devidamente fechada.</li></ul>



---

**E91**

Avaria interna. Nenhuma comunicação entre os elementos eletrônicos do aparelho.

- O programa não terminou corretamente ou o aparelho parou demasiado cedo. Desligue e volte a ligar o aparelho
- Se o código de alarme aparecer outra vez, contacte um Centro de Assistência Técnica Autorizado.

---

**E90**

A alimentação da rede está instável.

- Aguarde até que a corrente elétrica estabilize.

---

Se o visor apresentar outros códigos de alarme, desactive e active o aparelho. Se o problema persistir, contacte um Centro de Assistência Técnica Autorizado.

No caso de um problema diferente com a máquina de lavar, verifique a tabela abaixo para possíveis soluções.

Problema	Solução possível
O programa não inicia.	<ul style="list-style-type: none"><li>• Certifique-se de que a ficha está ligada na tomada elétrica.</li><li>• Certifique-se de que a porta do aparelho está fechada.</li><li>• Certifique-se de que não há um disjuntor desligado no quadro elétrico.</li><li>• Certifique-se de que tocou em Início/Pausa .</li><li>• Se tiver selecionado o Início Diferido, cancele-o ou aguarde até a contagem decrescente terminar.</li><li>• Desative a função de Bloqueio para Crianças se estiver activa.</li><li>• Verifique se o botão está na posição do programa selecionado.</li></ul>
O aparelho enche-se com água e escoo de imediato.	<ul style="list-style-type: none"><li>• Certifique-se de que a mangueira de escoamento está na posição correta. A mangueira pode estar demasiado baixa. Consulte "Instruções de instalação".</li></ul>
A fase de centrifugação não inicia ou o ciclo de lavagem demora mais tempo do que o normal.	<ul style="list-style-type: none"><li>• Selecione o programa de centrifugação.</li><li>• Este problema pode ser causado por uma obstrução no circuito de escoamento. Contacte um Centro de Assistência Técnica Autorizado.</li><li>• Equilibre manualmente as peças na cuba e inicie novamente a fase de centrifugação. Este problema pode ser causado por um desequilíbrio.</li></ul>
Existe água no chão.	<ul style="list-style-type: none"><li>• Certifique-se de que as uniões das mangueiras de água estão bem apertadas e que não há fugas de água.</li><li>• Certifique-se de que a mangueira de entrada de água e a mangueira de escoamento não estão danificadas.</li><li>• Certifique-se de que utiliza o detergente correcto e a quantidade correcta.</li></ul>
Não consegue abrir a porta do aparelho.	<ul style="list-style-type: none"><li>• Certifique-se que um programa de lavagem que termina com água na cuba não foi selecionado.</li><li>• Certifique-se de que o programa de lavagem terminou.</li><li>• Selecione o programa de escoamento ou centrifugação se houver água no tambor.</li><li>• Certifique-se de que o aparelho tem alimentação elétrica.</li><li>• Este problema pode ser causado por uma avaria do aparelho. Contacte um Centro de Assistência Técnica Autorizado.</li></ul>

Problema	Solução possível
O aparelho emite um ruído anormal e vibra.	<ul style="list-style-type: none"> <li>• Certifique-se de que o aparelho está bem nivelado. Consulte "Instruções de instalação".</li> <li>• Certifique-se de que removeu todos os materiais de embalagem e os parafusos de transporte. Consulte "Instruções de instalação".</li> <li>• Coloque mais roupa no tambor. A carga pode não ser suficiente.</li> </ul>
A duração do programa aumenta ou diminui durante a execução do programa.	<ul style="list-style-type: none"> <li>• A função AutoSense System consegue ajustar a duração do programa de acordo com o tipo e carga de roupa. Consulte a secção "Deteção de carga AutoSense System" no capítulo "Utilização diária".</li> </ul>
Os resultados de lavagem não são satisfatórios.	<ul style="list-style-type: none"> <li>• Aumente a quantidade de detergente ou utilize um detergente diferente.</li> <li>• Utilize produtos especiais para remover as nódoas difíceis antes de lavar a roupa.</li> <li>• Certifique-se de que selecciona a temperatura correcta.</li> <li>• Diminua a carga de roupa.</li> </ul>
Demasiada espuma no tambor durante o ciclo de lavagem.	<ul style="list-style-type: none"> <li>• Reduza a quantidade de detergente.</li> </ul>
Após o ciclo de lavagem, a gaveta do distribuidor fica com resíduos de detergente.	<ul style="list-style-type: none"> <li>• Certifique-se de que a aba está na posição correcta (SUPERIOR para detergente em pó - INFERIOR para detergente líquido).</li> <li>• Certifique-se de que utilizou o distribuidor de detergente de acordo com as indicações dadas no manual do utilizador.</li> </ul>

Após a verificação, ative o aparelho. O programa continua a partir do ponto de interrupção.

Se o problema voltar a ocorrer, contacte um Centro de Assistência Técnica Autorizado.

Os dados necessários para o centro de assistência encontram-se na placa de características.

## 17. PREOCUPAÇÕES AMBIENTAIS

Recicle os materiais que apresentem o símbolo . Coloque a embalagem nos contentores indicados para reciclagem. Ajude a proteger o ambiente e a saúde pública através da reciclagem dos aparelhos eléctricos e electrónicos. Não elimine os

aparelhos que tenham o símbolo  juntamente com os resíduos domésticos. Coloque o produto num ponto de recolha para reciclagem local ou contacte as suas autoridades municipais.



**electrolux.com**

135972551-A-492023



**CE**