



# Orbegozo

**CALEFACTOR CERÁMICO DE TORRE- MANUAL DE INSTRUCCIONES  
CERAMIC TOWER HEATER - INSTRUCTION MANUAL  
TOUR DE CHAUFFAGE EN CÉRAMIQUE - MANUEL D'INSTRUCTIONS  
AQUECEDOR DE TORRE DE CERÂMICA - MANUAL DE INSTRUÇÕES**



**CR 5034**

Sonifer,S.A. Avenida de Santiago, 86 30007 Murcia España  
Contacto: [sonifer@sonifer.es](mailto:sonifer@sonifer.es) / [www.orbegozo.com](http://www.orbegozo.com)  
**MADE IN P.R.C.**

Lea atentamente este manual antes de utilizar este aparato y guárdelo para futuras consultas. Sólo así podrá obtener los mejores resultados y la máxima seguridad de uso.

Read this manual carefully before running this appliance and save it for reference in order to obtain the best results and ensure safe use.

Veillez lire attentivement ce manuel avant d'utiliser cet appareil et conservez-le pour toute consultation future. C'est la seule façon d'obtenir les meilleurs résultats et une sécurité optimale d'utilisation.

Leia este manual cuidadosamente antes de utilizar este aparelho e guarde-o para consulta futura. Só assim, poderá obter os melhores resultados e a máxima segurança na utilização.

- Este producto está indicado únicamente en lugares abrigados o para una utilización puntual. Este producto no es adecuado para calefacción primaria.
- This product is only suitable for well insulated spaces or occasional use. This product is not suitable for primary heating purposes
- Ce produit ne peut être utilisé que dans des locaux bien isolés ou de manière occasionnelle. Ce produit ne peut pas être utilisé comme chauffage principal
- Este produto é adequado apenas para espaços bem isolados espaços ou utilização ocasional. Este produto não é adequado para fins de aquecimento principal

**Estimado cliente:**

Gracias por elegir nuestro producto.

Le recomendamos leer atentamente las instrucciones antes de utilizar este aparato por primera vez, por su propia seguridad y para asegurar un uso correcto.

También debe leer la información de seguridad y la información sobre ubicación segura antes de utilizar el calefactor para evitar cualquier riesgo de fuego o daños personales.

**INDICACIONES DE SEGURIDAD**

Antes de la puesta en funcionamiento de este aparato lea detenidamente el manual de instrucciones y guárdelo para futuras consultas, así como el recibo de pago y si es posible también el embalaje exterior e interior. En caso de dejar el aparato a terceros, también entregue el manual de instrucciones.

**GENERALES:**

1. Este aparato pueden utilizarlo niños con edad de 8 años y superior y personas con capacidades físicas, sensoriales o mentales reducidas o falta de experiencia y conocimiento, si se les ha dado la supervisión o formación apropiadas respecto al uso del aparato de una manera segura y comprenden los peligros que implica.

Los niños no deben jugar con el aparato. La limpieza y el mantenimiento a realizar por el usuario no deben realizarlo los niños sin supervisión.

2. Se deberá supervisar a los niños para asegurarse de que no juegan con este aparato.
3. PRECAUCIÓN: Para la seguridad de sus niños no deje material de embalaje (bolsas de plástico, cartón, polietileno etc.) a su alcance.
4. Si el cable de alimentación está dañado, debe ser sustituido por el fabricante, por su servicio postventa o por personal cualificado similar con el fin de evitar un peligro.
5. No desconecte nunca tirando del cable.
6. No lo ponga en funcionamiento si el cable o el enchufe están dañados o si observa que el aparato no funciona correctamente.
7. No manipule el aparato con las manos mojadas.
8. No sumergir el aparato en agua o cualquier otro líquido.
9. Antes de su limpieza observe que el aparato está desconectado.
10. El aparato debe instalarse de acuerdo con la reglamentación nacional para instalaciones eléctricas.
11. Este aparato es sólo para uso doméstico.
12. En caso de necesitar una copia del manual de instrucciones, puede encontrarla en [www.orbegozo.com](http://www.orbegozo.com).

13. ADVERTENCIA: En caso de mala utilización, existe riesgo de posibles heridas.

### **ESPECIFICAS:**

- El significado del símbolo  es "NO CUBRIR".  
ADVERTENCIA: En orden de evitar un sobrecalentamiento, no cubrir el aparato de calefacción.
- Los niños menores de 3 años deben mantenerse fuera del alcance del aparato a menos que sean continuamente supervisados.
- Los niños desde 3 años y menores de 8 años deben sólo encender/apagar el aparato siempre que éste haya sido colocado o instalado en su posición de funcionamiento normal prevista y que sean supervisados o hayan recibido instrucciones relativas al uso del aparato de una forma segura y entiendan los riesgos que el aparato tiene. Los niños desde 3 años y menores de 8 años no deben enchufar, regular y limpiar el aparato o realizar operaciones de mantenimiento.
- PRECAUCIÓN: Algunas partes de este aparato pueden ponerse muy calientes y causar quemaduras. Debe ponerse atención particular cuando los niños y las personas vulnerables estén presentes.
- El aparato no debe colocarse inmediatamente debajo de una base de toma de corriente.

- No situar el aparato próximo a paredes, mobiliario, entelados, cortinas, ropas de cama y otros materiales inflamables ya que hay riesgo de incendio.
- No usar este aparato de calefacción en el entorno inmediato de una bañera, ducha o piscina.
- No utilice el aparato en ambientes inflamables (por ejemplo cerca de gases combustibles o botes de spray). ¡Riesgo de explosión y fuego!
- Deje siempre un espacio amplio alrededor del calefactor. La zona de seguridad que se debe dejar libre es 100 cm. en la parte frontal y en los laterales, y 100 cm. en la parte superior.
- Siempre desenchufe el calefactor después de utilizarlo.
- ¡Importante! No introduzca ningún tipo de objeto por las aberturas del calefactor. ¡Existe riesgo de lesiones (descarga eléctrica) y daños en el aparato!
- Mantenga el cable a una distancia prudente de las rejillas de entrada y salida de aire.
- No usar este aparato de calefacción si se ha caído.
- No usar si hay señales visibles de daño al aparato de calefacción.
- Usar este aparato de calefacción sobre una superficie horizontal y estable, o fijarlo a la pared según sea aplicable.
- **ADVERTENCIA:** No utilice este aparato de calefacción en habitaciones pequeñas que estén ocupadas por personas

que no puedan abandonar por si mismas la habitación, a menos que se proporcione vigilancia permanente.

- **ADVERTENCIA:** Para reducir el riesgo de fuego, mantenga los textiles, cortinas, u otro material inflamable a una distancia mínima de 1 m de la salida de aire.

**Este manual de instrucciones corresponde al aparato y debe mantenerse en un lugar seguro. Si el dispositivo cambia de dueño, debe entregarse al nuevo dueño.**

## ELEMENTOS DE LA TORRE

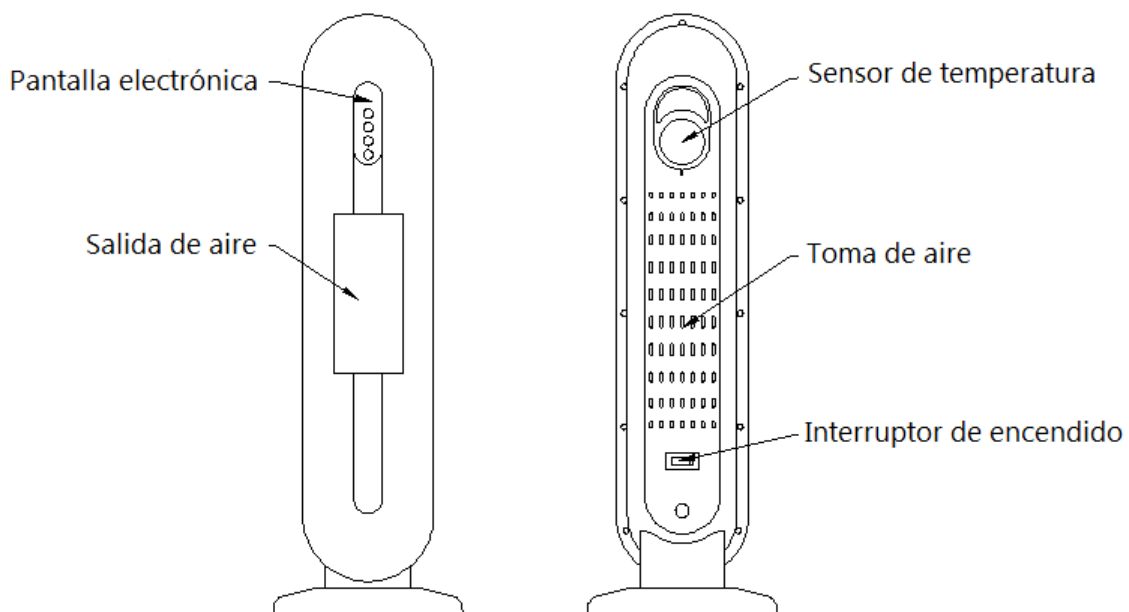

## INSTRUCCIONES DE USO

- Cuando el aparato esté enchufado, encienda el interruptor de alimentación en la parte posterior del producto. Después de escuchar el "bip", la pantalla digital mostrará la temperatura ambiente y el producto estará en estado de espera en ese momento.
- ON/OFF. Presione el botón de encendido para seleccionar modo calor bajo, modo calor alto o apagado:
  - Presione una vez y se encenderá la luz azul (Modo calor bajo).
  - Presione la segunda vez y se encenderá la luz roja (Modo calor alto).
  - Presione la tercera vez, la luz indicadora del producto se apagará en cualquier condición de

funcionamiento (excepto la pantalla digital). Al entrar en modo apagado permanecerá el ventilador de aire durante 15 segundos, al llegar el contador a 00 parpadea tres veces, se escuchará un "bip" y la pantalla vuelve a mostrar la temperatura ambiente. El producto vuelve a estar en modo de espera.

- Presione el botón "Swing" para iniciar el modo oscilación.
- Con el botón "Timer" puede iniciar un temporizador de apagado de entre 1 y 24 horas.
- Seleccione la temperatura deseada con el botón "Temp": configure la temperatura entre 15 y 40 grados. En este modo de funcionamiento, presione "ON/OFF" para volver al modo manual.
- Mantenga presionado el botón de temperatura y el botón del temporizador a la vez durante 3 segundos y se bloqueará el teclado. Vuelva a pulsarlos para desbloquearlo.
- Mantenga presionado el botón "Swing" para apagar las luces y presione cualquier tecla para encenderlas de nuevo.

### **INSTALACIÓN DE LA BASE**

Encaje las dos partes de la base entre sí y deslice la parte superior hacia la izquierda como se muestra a continuación:

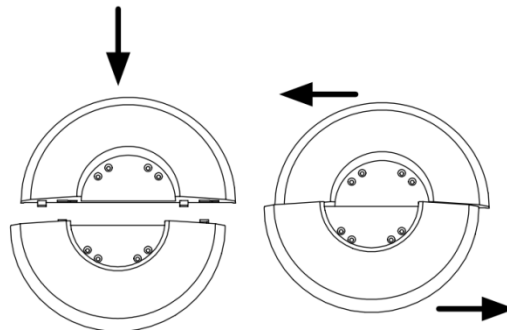

Coloque la parte posterior de la unidad sobre una SUPERFICIE estable. La parte inferior de la carcasa debe sobresalir ligeramente del borde de la mesa. Coloque el soporte en la parte inferior de la carcasa. Cuatro orificios en la parte inferior de la carcasa encajan exactamente en cuatro orificios del soporte. Atornille el soporte a mano con los cuatro tornillos suministrados. ¡No apriete demasiado los tornillos!

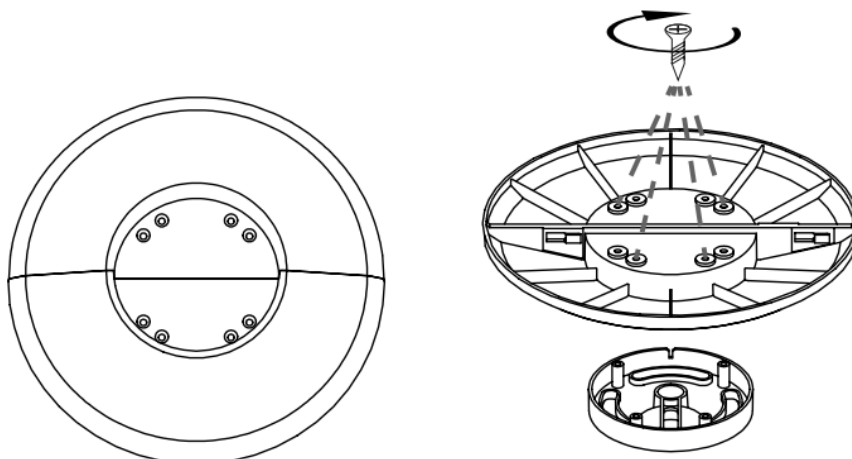

Asegúrese de que el soporte esté derecho y firmemente sujeto a la carcasa. Ahora coloque la unidad sobre su base.

## **LIMPIEZA**

Le recomendamos que limpie el calefactor al menos dos veces al año para eliminar el polvo y suciedad acumulados.

- Desenchufe el aparato de la toma eléctrica.
- Espere a que el calefactor se enfríe suficientemente.
- Puede limpiar el exterior del calefactor con un paño o un cepillo húmedo. No utilice agua ni permita que entre agua en el aparato. ¡No utilice detergentes abrasivos o limpiadores cáusticos!
- No toque el calefactor mientras usted esté en contacto con el agua. ¡Supone un peligro mortal!
- Limpie las rejillas de entrada y salida de aire con regularidad con una aspiradora, utilizando el accesorio de cepillo.

## **ALMACENAMIENTO**

- Guarde la caja original en la que estaba embalado el calefactor para almacenarlo durante los meses cálidos cuando no se utiliza.
- Limpie el calefactor siguiendo las instrucciones incluidas en el apartado Embale el calefactor en su caja original y guárdelo en un lugar fresco y seco.

## **ELIMINACIÓN DEL ELECTRODOMÉSTICO VIEJO**



En base a la Norma europea 2012/19/EU de Residuos de aparatos Eléctricos y Electrónicos (RAEE), los electrodomésticos viejos no pueden ser arrojados en los contenedores municipales habituales; tienen que ser recogidos selectivamente para optimizar la recuperación y reciclado de los componentes y materiales que los constituyen, y reducir el impacto en la salud humana y el medioambiente. El símbolo del cubo de basura tachado se marca sobre todos los productos para recordar al consumidor la obligación de separarlos para la recogida selectiva. El consumidor debe contactar con la autoridad local o con el vendedor para informarse en relación a la correcta eliminación de su electrodoméstico viejo.

## **DECLARACIÓN DE CONFORMIDAD:**

Este dispositivo cumple con los requisitos de la Directiva de Baja Tensión 2014/35/EU y los requisitos de la directiva de Compatibilidad Electromagnética 2014/30/EU.

## **GARANTÍA**

Este aparato está cubierto y cuenta con el derecho de la garantía legal conforme a la legislación vigente desde la fecha de compra. Conserve el ticket de compra para poder reclamar su derecho a la garantía. Para encontrar el servicio más cercano a su localización contacte a través del siguiente enlace web: <https://orbegozo.com/asistencia-tecnica/>

Para cualquier tipo de consulta, duda o incidencia puede ponerse en contacto con nosotros a través de nuestro correo electrónico reflejado en la página principal de este manual o a través de nuestro servicio de asistencia técnica en <https://orbegozo.com/contacto/>

Orbegozo no se hace responsable de los componentes y accesorios que son objeto de desgaste debido al uso, así como los compuestos perecederos o que se hayan deteriorado por un uso indebido. Tampoco se hará responsable si el propietario ha modificado técnicamente el aparato. Consulte las condiciones legales en nuestra página web.



Partida CR 5034	Símbolo	Valor	Unidad	Partida	Unidad
<b>Potencia calorífica</b>				<b>Tipo de aportación de calor, únicamente para los aparatos de calefacción local eléctricos de acumulación (seleccione uno)</b>	
Potencia calorífica nominal	$P_{nom}$	2.0	KW	Control manual de la carga de calor, con termostato integrado	[no]
Potencia calorífica mínima (indicativa)	$P_{min}$	1.4	KW	Control manual de la carga de calor con respuesta a la temperatura interior o exterior	[no]
Potencia calorífica máxima continuada	$P_{max,c}$	2.0	KW	Control electrónico de la carga de calor con respuesta a la temperatura interior o exterior	[no]
<b>Consumo auxiliar de electricidad</b>				Potencia calorífica asistida por ventiladores	
<b>Consumo auxiliar de electricidad</b>				Potencia calorífica asistida por ventiladores	
A potencia calorífica nominal	$el_{max}$	0	KW	<b>Tipo de control de potencia calorífica / de temperatura interior (seleccione uno)</b>	
A potencia calorífica mínima	$el_{min}$	0	KW	Potencia calorífica de un solo nivel, sin control de temperatura interior	[no]
En modo de espera	$el_{SB}$	0.000	kW	Dos o más niveles manuales, sin control de temperatura interior	[no]
				Con control de temperatura interior mediante termostato mecánico	[no]
				Con control electrónico de temperatura interior	[sí]
				Control electrónico de temperatura interior y temporizador diario	[no]
				Control electrónico de temperatura interior y temporizador semanal	[no]
				<b>Otras opciones de control (pueden seleccionarse varias)</b>	
				Control de temperatura interior con detección de presencia	[no]
				Control de temperatura interior con detección de ventanas abiertas	[no]
				Con opción de control a distancia	[no]
				Con control de puesta en marcha adaptable	[no]
				Con limitación de tiempo de funcionamiento	[sí]
				Con sensor de lámpara negra	[no]
Información de contacto	SONIFER SA. Avenida de Santiago 86, 30007, Murcia. Spain.				

**Dear customer:**

We congratulate you for having chosen our product.

Please read the following information carefully before using the appliance for the first time for your own safety and to ensure correct use.

Read the Safety information's and safe positioning also carefully before using of the heater about to avoid any risk of fire or lives.

**SAFETY INSTRUCTIONS**

Read the operating instructions carefully before putting the appliance into operation and keep the instructions including the warranty, the receipt and, if possible, the box with the internal packing. If you give this device to other people, please also pass on the operating instructions.

**GENERAL SAFETY INSTRUCTIONS:**

1. This appliance can be used by children aged from 8 years and above and persons with reduced physical, sensory or mental capabilities or lack of experience and knowledge if they have been given supervision or instruction concerning use of the appliance in a safe way and understand the hazards involved. Children must never play with the appliance. Cleaning and user maintenance must never be carried out by children without supervision.

2. Children should be supervised to ensure that they do not play with the appliance.
3. **WARNING:** In order to ensure your children's safety, please keep all packaging (plastic bags, boxes, polystyrene etc.) out of their reach.
4. If the supply cord is damaged it must be repaired by the Authorized Service Agent in order to avoid hazards.
5. Never pull on the cord when unplugging.
6. Do not use the unit with a damaged cord or plug, or if it is not working properly.
7. Do not handle the appliance with wet hands.
8. Never immerse the appliance in water or any other liquid.
9. Make sure the appliance has been unplugged before cleaning.
10. This appliance must be installed following the national regulations for electrical installations.
11. This appliance is for household use only.
12. In case that you need a copy of the instruction manual, you can find it in [www.orbegozo.com](http://www.orbegozo.com).
13. **WARNING:** In case of misuse, there is a risk of possible injury.

### **IMPORTANT SAFETY INTRUCTIONS:**

- The meaning of figure  in marking is "DO NOT COVER". **WARNING:** In order to avoid overheating, do not cover the heater.

- Children of less than 3 years should be kept away unless continuously supervised.
- Children aged from 3 years and less than 8 years shall only switch on/off the appliance provided that it has been placed or installed in its intended normal operating position and they have been given supervision or instruction concerning use of the appliance in a safe way and understand the hazards involved. Children aged from 3 years and less than 8 years shall not plug in, regulate and clean the appliance or perform user maintenance.
- CAUTION: Some parts of this product can become very hot and cause burns. Particular attention has to be given where children and vulnerable people are present.
- The device should not be placed immediately below a socket base.
- Do not place a heater in use near curtains, furniture, wood panelling or combustible material which can deteriorate with heat.
- Do not use this heater in the immediate vicinity of a bath, shower or pool.
- Do not use the appliance in flammable atmospheres (e.g. in the vicinity of combustible gases or sprays cans)! Explosion and fire hazard!

- Allow ample space around the heater. A safe area to be left free is 100 cm at the front and at the sides and 100 cm at the top.
- Always unplugged the heater after use.
- Important! Do not insert any foreign objects into the appliance openings! Risk of injury (electric shock) and damage to the appliance!
- Keep the mains cord at a safe distance from the air inlet and outlet grilles.
- Do not use this heater if it has been dropped.
- Do not use if there are visible signs of damage to the heater.
- Use this heating appliance on a horizontal and stable surface, or if possible fix it to a wall.
- WARNING: Do not use this heater in rooms that are occupied by persons who cannot leave the room by themselves, unless permanent surveillance is provided.
- WARNING: To reduce the risk of fire, keep textiles, curtains, or other flammable material at least 1m away from the air outlet.

**These instructions for use belong to the appliance and must be kept in a safe place. When changing owners, these instructions must be surrendered to the new owner!**

## ELEMENTS OF THE TOWER

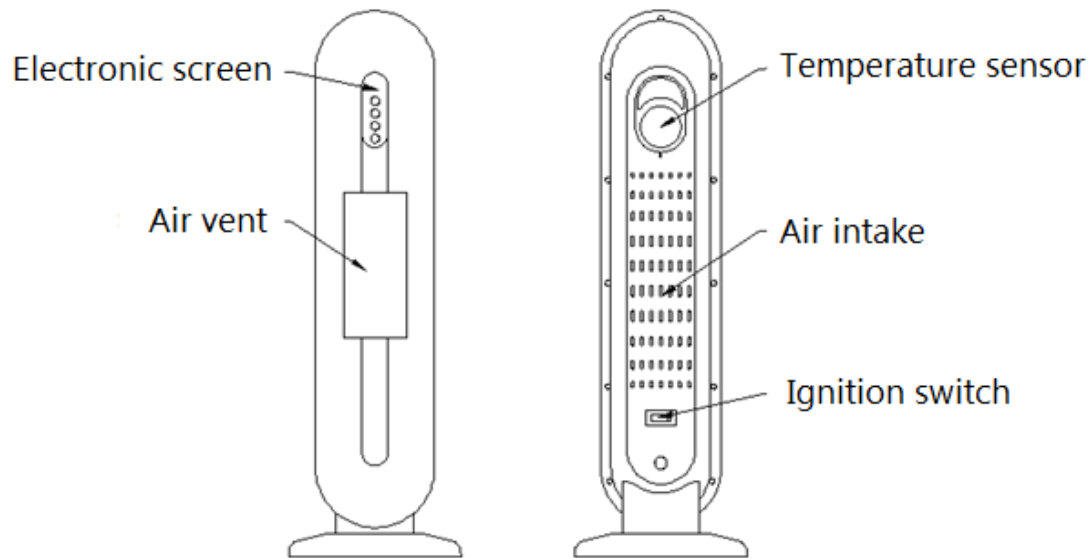

## INSTRUCTIONS FOR USE

- When the appliance is plugged in, turn on the power switch on the back of the product. After hearing the "beep", the digital display will show the room temperature, and the product will be in standby status at that time.
- ON/OFF. Press the power button to select low heat mode, high heat mode, or off:
  - Press once and the blue light will come on (Low Heat Mode).
  - Press the second time and the red light will come on (High heat mode).
  - Press the third time, the product indicator light will be off in any working condition (except digital display). When entering off mode, the air fan will remain for 15 seconds, when the counter reaches 00 it will flash three times, a "beep" will be heard and the screen returns to showing the room temperature. The product returns to standby mode.
- Press the "Swing" button to start swing mode.
- With the "Timer" button you can start a sleep timer between 1 and 24 hours.
- Select the desired temperature with the "Temp" button: set the temperature between 15 and 40 degrees. In this operating mode, press "ON/OFF" to return to manual mode.
- Press and hold the temperature button and timer button at the same time for 3 seconds, the keypad will be locked. Press them again to unlock it.
- Press and hold the "Swing" button to turn the lights off and press any key to turn them on again.

## BASE INSTALLATION

Snap the two parts of the base together and slide the top part to the left as shown below:

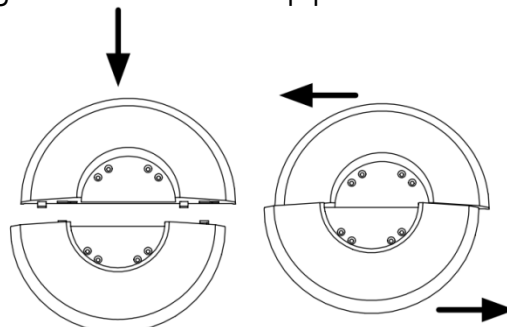

Place the back of the unit on a stable SURFACE. The bottom of the case should stick out slightly from the edge of the table. Place the bracket at the bottom of the case. Four holes in the bottom of the case fit exactly into four holes in the bracket. Screw the bracket on by hand with the four supplied screws. Do not overtighten the screws!

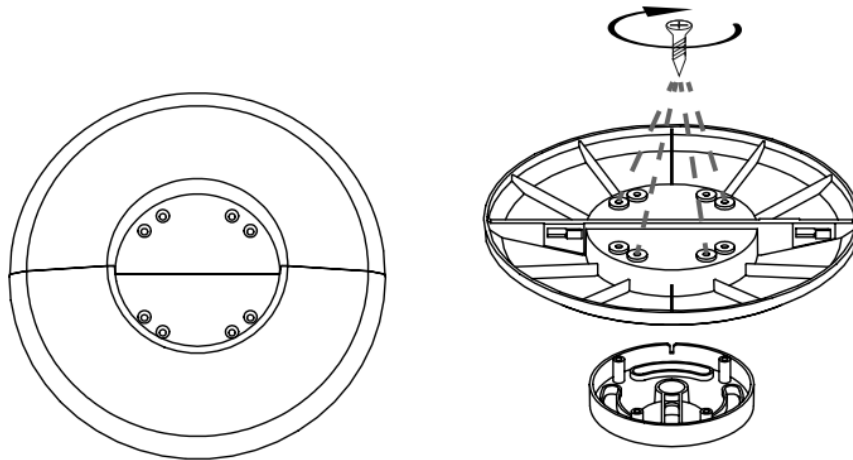

Make sure the stand is straight and firmly attached to the case.  
Now place the unit on its base.

## **CLEANING**

We recommend that you clean the heater at least twice a year to remove accumulated dust and dirt.

- Unplug the appliance from the electrical outlet.
- Wait for the heater to cool down sufficiently.
- You can clean the outside of the heater with a damp cloth or brush. Do not use water or allow water to enter the appliance. Do not use abrasive detergents or caustic cleaners!
- Do not touch the heater while you are in contact with the water. It is deadly dangerous!
- Clean the air inlet and outlet grills regularly with a vacuum cleaner, using the brush accessory.

## **STORAGE**

- Save the original box in which the heater was packed for storage during the warm months when it is not in use.
- Clean the heater following the instructions included in the previous section. Pack the heater in its original box and store it in a cool, dry place.

## **DISPOSAL OF OLD ELECTRICAL APPLIANCES**



The European directive 2012/19/EU on Waste Electrical and Electronic Equipment (WEEE), requires that old household electrical appliances must not be disposed of in the normal unsorted municipal waste stream. Old appliances must be collected separately in order to optimize the recovery and recycling of the materials they contain, and reduce the impact on human health and the environment. The crossed out "wheeled bin" symbol on the product reminds you of your obligation, that when you dispose of the appliance, it must be separately collected. Consumers should contact their local authority or retailer for information concerning the correct disposal of their old appliance.

## **DECLARATION OF CONFORMITY:**

This device complies with the requirements of the Low Voltage Directive 2014/35/EU and the requirements of the EMC directive 2014/30/EU.

**GUARANTEE**

This appliance is covered and is entitled to the legal guarantee in accordance with the legislation in force from the date of purchase. Keep the purchase receipt to be able to claim your right to the guarantee. To find the closest service to your location, contact through the following web link: <https://orbegozo.com/asistencia-tecnica/>

For any type of query, doubt or incident, you can contact us through our email shown on the main page of this manual or through our technical assistance service at <https://orbegozo.com/contacto/>

Orbegozo is not responsible for components and accessories that are subject to wear and tear due to use, as well as perishable compounds or those that have deteriorated due to improper use. Nor will it be held responsible if the owner has technically modified the device. Check the legal conditions on our website.

Item CR 5034	Symbol	Value	Unit	Item	Unit
<b>Heat output</b>				<b>Type of heat input, for electric storage local space heaters only (select one)</b>	
Nominal heat output	$P_{nom}$	2.0	kW	manual heat charge control, with integrated thermostat	[no]
Minimum heat output (indicative)	$P_{min}$	1.4	kW	manual heat charge control with room and/or outdoor temperature feedback	[no]
Maximum continuous heat output	$P_{max,c}$	2.0	kW	electronic heat charge control with room and/or outdoor temperature feedback	[no]
<b>Auxiliary electricity consumption</b>				fan assisted heat output	
At nominal heat output	$e_{l,max}$	0	KW	<b>Type of heat output/room temperature control (select one)</b>	
At minimum heat output	$e_{l,min}$	0	KW	single stage heat output and no room temperature control	[no]
In standby mode	$e_{l,SB}$	0.000	kW	Two or more manual stages, no room temperature control	[no]
				with mechanic thermostat room temperature control	[no]
				with electronic room temperature control	[yes]
				electronic room temperature control plus day timer	[no]
				electronic room temperature control plus week timer	[no]
				<b>Other control options (multiple selections possible)</b>	
				room temperature control, with presence detection	[no]
				room temperature control, with open window detection	[no]
				with distance control option	[no]
				with adaptive start control	[no]
				with working time limitation	[yes]
				with black bulb sensor	[no]
Contact details info	SONIFER SA. Avenida de Santiago 86, 30007, Murcia. Spain.				



**Cher client :**

Merci d'avoir choisi notre produit.

Veuillez lire attentivement les instructions suivantes avant la première utilisation de l'appareil afin d'assurer votre sécurité ainsi qu'une utilisation correcte.

Veuillez également lire soigneusement les consignes de sécurité et d'emplacement avant d'utiliser le chauffage, pour éviter tout risque d'incendies ou de dommages corporels.

**CONSEILS DE SECURITE**

Lisez attentivement ce mode d'emploi avant de mettre l'appareil en marche pour la première fois. Conservez le mode d'emploi ainsi que le bon de garantie, votre ticket de caisse et si possible, le carton avec l'emballage se trouvant à l'intérieur. Si vous remettez l'appareil à des tiers, veuillez-le remettre avec son mode d'emploi.

**GENERAUX :**

1. Cet appareil peut être utilisé par des enfants 8 ans ou plus et des personnes présentant un handicap physique, sensoriel, mental ou moteur voire ne disposant pas des connaissances et de l'expérience nécessaires en cas de surveillance ou d'instructions sur l'usage de cet appareil en toute sécurité et de compréhension des risques impliqués. Les enfants ne doivent pas jouer avec

- l'appareil. Le nettoyage et la maintenance ne doivent pas être effectués par des enfants sans surveillance.
2. Les enfants doivent être surveillés afin de s'assurer qu'ils ne jouent pas avec cet appareil.
  3. ATTENTION: Par mesure de sécurité vis-à-vis des enfants, ne laissez pas les emballages (sac en plastique, carton, polystyrène) à leur portée.
  4. Si le cordon d'alimentation est endommagé, adressez-vous à un service technique agréé afin d'éviter un danger.
  5. Ne débranchez jamais en tirant du cordon.
  6. Ne jamais le faire fonctionner si le cordon ou la fiche sont abîmés ou si vous remarquez que l'appareil ne fonctionne pas correctement.
  7. Ne pas manipuler l'appareil, les mains mouillées.
  8. Ne jamais placer l'appareil près de l'eau ou autre liquide.
  9. Avant de nettoyer l'appareil, vérifiez s'il est bien débranché.
  10. L'appareil doit être installé suivant les normes nationales pour les installations électriques.
  11. Cet appareil n'est apte que pour une utilisation domestique.
  12. Si vous avez besoin d'une copie du manuel d'instructions, vous pouvez le trouver sur [www.orbegozo.com](http://www.orbegozo.com)

13. AVERTISSEMENT: En cas de mauvaise utilisation de l'appareil, il y a un risque de blessure.

### **MESURES DE SÉCURITÉ IMPORTANTES :**

- Ce symbole reporté sur les étiquettes signifie  "NE PAS COUVRIR". ATTENTION : ne le couvrez jamais afin d'éviter une surchauffe.
- Enfants moins de 3 ans doivent être gardés hors de la portée de l'appareil à moins constamment surveillés.
- Enfants de 3 ans et de moins de 8 ans ne devraient allumer / éteindre l'appareil s'il a été placé ou installé dans sa position normale de fonctionnement et à condition qu'ils soient supervisés ou ont reçu des instructions sur l'utilisation de l'appareil dans un coffre-fort et comprendre les risques que l'appareil a. Les enfants de 3 ans et de moins de 8 ans doivent pas être branché régulière et propre de l'appareil ou d'effectuer l'entretien.
- ATTENTION: Certaines pièces de cet appareil peut chauffer et causer des brûlures. Il faut veiller en particulier où les enfants et les personnes vulnérables sont présents.
- Le dispositif ne doit pas être placé juste en dessous une base de socket.

- Ne pas placer un appareil de chauffage utilisé à proximité de rideaux, meubles, boiseries ou matériau combustible qui peut se détériorer avec la chaleur.
- Ne pas utiliser cet appareil à proximité immédiate d'un bain, douche ou la piscine
- N'utilisez pas le radiateur dans des atmosphères inflammables (par exemple à proximité de gaz combustibles ou de sprays)! Il existe un danger d'explosion!
- Laissez un espace suffisant de 100 cm à l'avant et sur les côtés et de 100 cm au niveau de la partie supérieure du radiateur par exemple.
- Débranchez toujours le radiateur après utilisation.
- Important ! N'introduisez pas de corps étranger dans les ouvertures de l'appareil ! Vous risquez de vous blesser (choc électrique) et d'endommager l'appareil.
- Maintenez le câble d'alimentation suffisamment à distance des grilles d'entrée et de sortie d'air.
- Ne pas utiliser cet appareil s'il est tombé.
- Ne pas utiliser si l'appareil de chauffage présente des signes visibles de dommages.
- Utiliser cet appareil de chauffage sur une surface horizontale et stable, ou le fixer au mur si c'est possible.
- **AVERTISSEMENT** : Ne pas utiliser cet appareil de chauffage dans les petites pièces occupées par des personnes qui ne sont pas en mesure de quitter la pièce

par elles-mêmes, sauf si une surveillance constante est assurée.

- **AVERTISSEMENT** : Pour réduire le risque d'incendie, maintenir les textiles, les rideaux ou tout autre matériau inflammable à au moins 1 m de la sortie d'air.

**Les présentes instructions sont propres à l'appareil et elles doivent être conservées en lieu sûr. Ces instructions doivent être remises à tout nouveau propriétaire de l'appareil.**

## ÉLÉMENTS DE LA TOUR

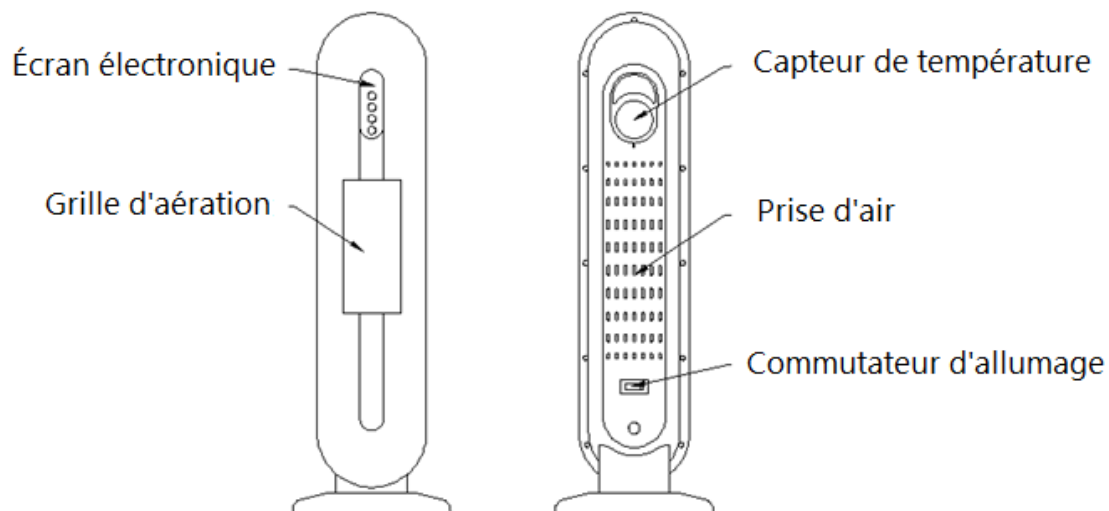

## MODE D'EMPLOI

- Lorsque l'appareil est branché, allumez l'interrupteur d'alimentation à l'arrière du produit. Après avoir entendu le "bip", l'affichage numérique affichera la température ambiante et le produit sera en mode veille à ce moment-là.
- **ALLUMÉ ÉTEINT.** Appuyez sur le bouton d'alimentation pour sélectionner le mode basse température, le mode haute température ou désactivé :
  - Appuyez une fois et le voyant bleu s'allumera (mode basse température).
  - Appuyez une deuxième fois et le voyant rouge s'allumera (mode chaleur élevée).
  - Appuyez une troisième fois, le voyant du produit s'éteindra dans toutes les conditions de fonctionnement (sauf l'affichage numérique). En entrant en mode arrêt, le ventilateur d'air restera pendant 15 secondes, lorsque le compteur atteindra 00, il clignotera trois fois, un "bip" se fera

entendre et l'écran retournera à l'affichage de la température ambiante. Le produit revient en mode veille.

- Appuyez sur le bouton « Swing » pour démarrer le mode swing.
- Avec le bouton « Timer », vous pouvez démarrer une minuterie d'arrêt entre 1 et 24 heures.
- Sélectionnez la température souhaitée avec le bouton « Temp » : réglez la température entre 15 et 40 degrés. Dans ce mode de fonctionnement, appuyez sur « ON/OFF » pour revenir en mode manuel.
- Appuyez et maintenez le bouton de température et le bouton de minuterie en même temps pendant 3 secondes, le clavier sera verrouillé. Appuyez à nouveau dessus pour le déverrouiller.
- Appuyez et maintenez le bouton "Swing" pour éteindre les lumières et appuyez sur n'importe quelle touche pour les rallumer.

### **MONTAGE DE LA BASE**

Enclenchez les deux parties de la base ensemble et faites glisser la partie supérieure vers la gauche comme illustré ci-dessous :

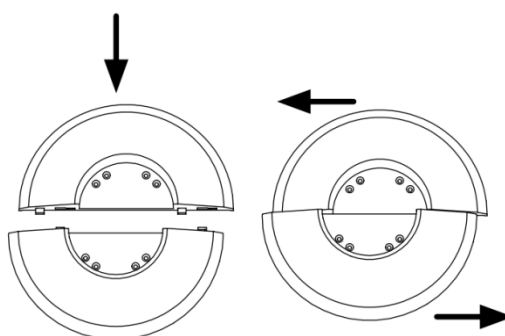

Placez l'arrière de l'appareil sur une SURFACE stable. Le fond du boîtier doit dépasser légèrement du bord de la table. Placez le support au bas du boîtier. Quatre trous au bas du boîtier s'insèrent exactement dans quatre trous du support. Vissez le support à la main avec les quatre vis fournies. Ne serrez pas trop les vis !

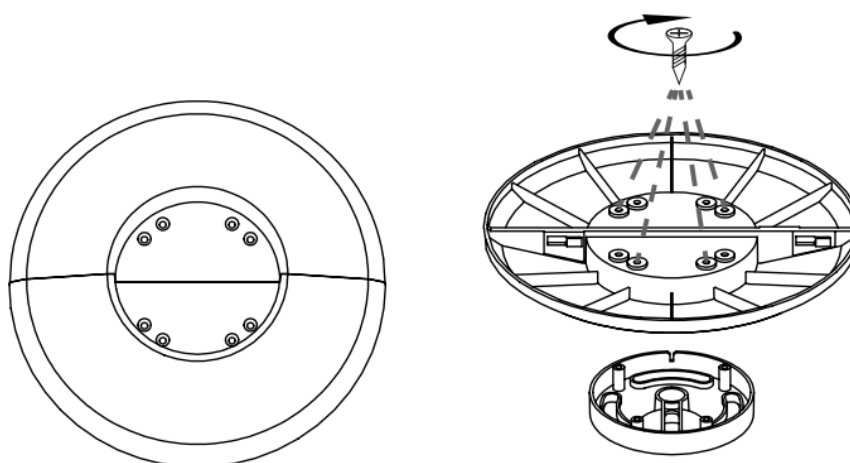

Assurez-vous que le support est droit et solidement fixé au boîtier.

Placez maintenant l'appareil sur sa base.

### **NETTOYAGE**

Nous vous recommandons de nettoyer le radiateur au moins deux fois par an pour éliminer la poussière et la saleté accumulées.

- Débranchez l'appareil de la prise électrique.
- Attendez que le radiateur refroidisse suffisamment.
- Vous pouvez nettoyer l'extérieur du radiateur avec un chiffon humide ou une brosse. N'utilisez pas d'eau et ne laissez pas l'eau pénétrer dans l'appareil. N'utilisez pas de détergents abrasifs ou de nettoyeurs caustiques !
- Ne touchez pas le radiateur pendant que vous êtes en contact avec l'eau. C'est mortellement dangereux !
- Nettoyer régulièrement les grilles d'entrée et de sortie d'air à l'aide d'un aspirateur, à l'aide de l'accessoire brosse.

### **STOCKAGE**

- Conservez la boîte d'origine dans laquelle le radiateur a été emballé pour le ranger pendant les mois chauds lorsqu'il n'est pas utilisé.
- Nettoyez l'appareil de chauffage en suivant les instructions fournies dans la section précédente. Emballez le radiateur dans sa boîte d'origine et rangez-le dans un endroit frais et sec.

### **ENLEVEMENT DES APPAREILS MENAGERS USAGES**



La directive européenne 2012/19/EU sur les Déchets des Equipements Electriques et Electroniques (DEEE), exige que les appareils ménagers usages ne soient pas jetés dans le flux normal des déchets municipaux. Les appareils usagés doivent être collectés séparément afin d'optimiser le taux de récupération et le recyclage des matériaux qui les composent, et réduire l'impact sur la santé humaine et l'environnement. Le symbole de la poubelle barrée est apposée sur tous les produits pour rappeler les obligations de collecte séparée. Les consommateurs devront contacter les autorités locales ou leur revendeur concernant la démarche à suivre pour l'enlèvement de leur vieil appareil.

### **DÉCLARATION DE CONFORMITÉ:**

Cet appareil est conforme aux exigences de la Directive Basse Tension 2014/35/EU et aux exigences de la directive EMC 2014/30/EU.

### **GARANTIE**

Cet appareil est couvert et bénéficie de la garantie légale conformément à la législation en vigueur à compter de la date d'achat. Conservez le reçu d'achat pour pouvoir faire valoir votre droit à la garantie. Pour trouver le service le plus proche de votre emplacement, contactez via le lien Web suivant : <https://orbegozo.com/asistencia-tecnica/>

Pour tout type de requête, doute ou incident, vous pouvez nous contacter via notre e-mail indiqué sur la page principale de ce manuel ou via notre service d'assistance technique à <https://orbegozo.com/contacto/>

Orbegozo n'est pas responsable des composants et accessoires soumis à l'usure due à l'utilisation, ainsi que des composés périssables ou de ceux qui se sont détériorés en raison d'une mauvaise utilisation. Il ne sera pas non plus tenu responsable si le propriétaire a modifié techniquement l'appareil. Consultez les conditions légales sur notre site.

Caractéristique CR 5034	Symbole	Valeur	Unité	Caractéristique	Unité
<b>Puissance thermique</b>				<b>Type d'apport de chaleur, pour les dispositifs de chauffage décentralisés électriques à accumulation uniquement (sélectionner un seul type)</b>	
Puissance thermique nominale	$P_{nom}$	2.0	KW	contrôle thermique manuel de la charge avec thermostat intégré	[non]
Puissance thermique minimale (indicative)	$P_{min}$	1.4	KW	contrôle thermique manuel de la charge avec réception d'informations sur la température de la pièce et/ou extérieure	[non]
Puissance thermique maximale continue	$P_{max,c}$	2.0	KW	contrôle thermique électronique de la charge avec réception d'informations sur la température de la pièce et/ou extérieure	[non]
<b>Consommation d'électricité auxiliaire</b>				puissance thermique réglable par ventilateur	
À la puissance thermique nominale	$e_{l_{max}}$	0	KW	<b>Type de contrôle de la puissance thermique/de la température de la pièce (sélectionner un seul type)</b>	
À la puissance thermique minimale	$e_{l_{min}}$	0	KW	contrôle de la puissance thermique à un palier, pas de contrôle de la température de la pièce	[non]
En mode veille	$e_{l_{SB}}$	0.000	W	contrôle à deux ou plusieurs paliers manuels, pas de contrôle de la température de la pièce	[non]
				contrôle de la température de la pièce avec thermostat mécanique	[non]
				contrôle électronique de la température de la pièce	[oui]
				contrôle électronique de la température de la pièce et programmeur journalier	[non]
				contrôle électronique de la température de la pièce et programmeur hebdomadaire	[non]
				<b>Autres options de contrôle (sélectionner une ou plusieurs options)</b>	
				contrôle de la température de la pièce, avec détecteur de présence	[non]
				contrôle de la température de la pièce, avec détecteur de fenêtre ouverte	[non]
				option contrôle à distance	[non]
				contrôle adaptatif de l'activation	[non]
				limitation de la durée d'activation	[oui]
				capteur à globe noir	[non]
Coordonnées de contact		SONIFER SA. Avenida de Santiago 86, 30007, Murcia. Spain.			



**Excelentíssimo(a) Cliente:**

Agradecemos a escolha do nosso produto.

Leia a informação neste Manual cuidadosamente antes de utilizar o aparelho pela primeira vez para sua própria segurança e com vista a assegurar um uso correcto.

Leia a Informação de segurança e a secção Posicionamento seguro cuidadosamente antes de utilizar o aquecedor para evitar qualquer risco de incêndio ou perda de vidas.

**INSTRUÇÕES DE SEGURANÇA**

Antes de por este aparelho a funcionar, leia muito atentamente as instruções de emprego e guarde-as muito bem, juntamente com o talão de garantia, o talão de compra e, tanto quanto possível, a embalagem com os elementos interiores. Se puser o aparelho a disposição de terceiros, lhes entregue também as Instruções de Utilização.

**GERAIS:**

1. Este aparelho pode ser usado por crianças maiores de 8 anos e por pessoas com capacidades físicas, sensoriais ou mentais reduzidas ou com falta de experiência e conhecimento, sempre que lhes seja dada a supervisão apropriada ou instruções para a utilização do aparelho de forma segura e de modo a que compreendam os perigos inerentes. Não deixe que crianças brinquem

- com o aparelho. Não permita a limpeza e manutenção do aparelho pelo utilizador a crianças sem vigilância.
2. As crianças deverão ser supervisionadas, para se assegurar de que não brincam com a unidade.
  3. **PRECAUÇÃO:** Para a segurança dos seus filhos, não deixe partes da embalagem (sacos plásticos, papelão, esferovite, etc.) ao alcance dos mesmos.
  4. Se o cabo de ligação estiver danificado recorra a um serviço técnico autorizado com o fim de evitar riscos.
  5. Nunca desligue o aparelho puxando pelo cabo.
  6. Não ponha em funcionamento se o cabo ou a ficha estiverem estragados ou se observa que o aparelho não funciona correctamente.
  7. Não utilize o aparelho com as mãos molhadas.
  8. Não mergulhe o aparelho em água nem em nenhum outro líquido.
  9. Antes de efectuar a sua limpeza comprove que o aparelho está desligado.
  10. O aparelho deve ser instalado de acordo com a regulamentação nacional para instalações eléctricas.
  11. Este aparelho destina-se apenas a uso doméstico.
  12. Caso precise de uma cópia do manual de instruções, você pode encontrá-lo em [www.orbegozo.com](http://www.orbegozo.com).
  13. **ATENÇÃO:** Em caso de utilização incorreta do aparelho, há um risco de possíveis lesões.

## PRECAUÇÕES IMPORTANTES:

- O significado da figura é  "NÃO TAPAR". AVISO: Não tape o aquecedor para impedir uma situação de sobreaquecimento.
- Crianças menores de 3 anos deve ser mantido fora do alcance do aparelho, a menos que constantemente supervisionado.
- Crianças de 3 anos e menos de 8 anos de idade só deve ligar / desligar o dispositivo que tenha sido colocado ou instalado em sua posição normal de operação e desde que sejam supervisionadas ou foram instruídos sobre o uso do dispositivo de forma segura e compreender os riscos de que o dispositivo tem. Crianças de 3 anos ou menos 8 não deve ser conectado regular e limpar o aparelho ou realizar manutenção.
- CUIDADO: Algumas partes deste aparelho podem ficar quentes e causar queimaduras. Cuidados devem ser tomados especialmente em crianças e pessoas vulneráveis estão presentes.
- O dispositivo não deve ser colocado imediatamente abaixo de um cálice.
- Não coloque um aquecedor em uso perto de cortinas, móveis, painéis de madeira ou material combustível que pode se deteriorar com o calor.
- Não use este aquecedor nas imediações de uma banheira, chuveiro ou piscina.

- Não use o aparelho em atmosferas inflamáveis (p. ex. perto de gases combustíveis ou latas de spray)! Perigo de explosão e incêndio!
- Deixe um espaço amplo em volta do aquecedor. Uma área de segurança livre será de 100 cm na parte da frente e dos lados e 100 cm na parte de cima.
- Não use este aquecedor nas imediações de uma banheira, chuveiro ou piscina.
- Desligue sempre o aquecedor depois de utilizá-lo.
- Importante! Não insira objectos estranhos nas aberturas do aparelho! Risco de danos pessoais (choque eléctrico) e materiais!
- Mantenha o cabo de corrente a uma distância segura das grelhas de entrada e saída de ar.
- Ne pas utiliser cet appareil s'il est tombé.
- Ne pas utiliser si l'appareil de chauffage présente des signes visibles de dommages.
- Utiliser cet appareil de chauffage sur une surface horizontale et stable, ou le fixer au mur si c'est possible.
- **AVERTISSEMENT** : Ne pas utiliser cet appareil de chauffage dans les petites pièces occupées par des personnes qui ne sont pas en mesure de quitter la pièce par elles-mêmes, sauf si une surveillance constante est assurée.

- **AVERTISSEMENT** : Pour réduire le risque d'incendie, maintenir les textiles, les rideaux ou tout autre matériau inflammable à au moins 1 m de la sortie d'air.

**Estas instruções de utilização pertencem ao aparelho e têm de ser mantidas num local seguro. Em caso de mudança de proprietário, estas instruções têm de ser entregues ao novo proprietário!**

### ELEMENTOS DA TORRE

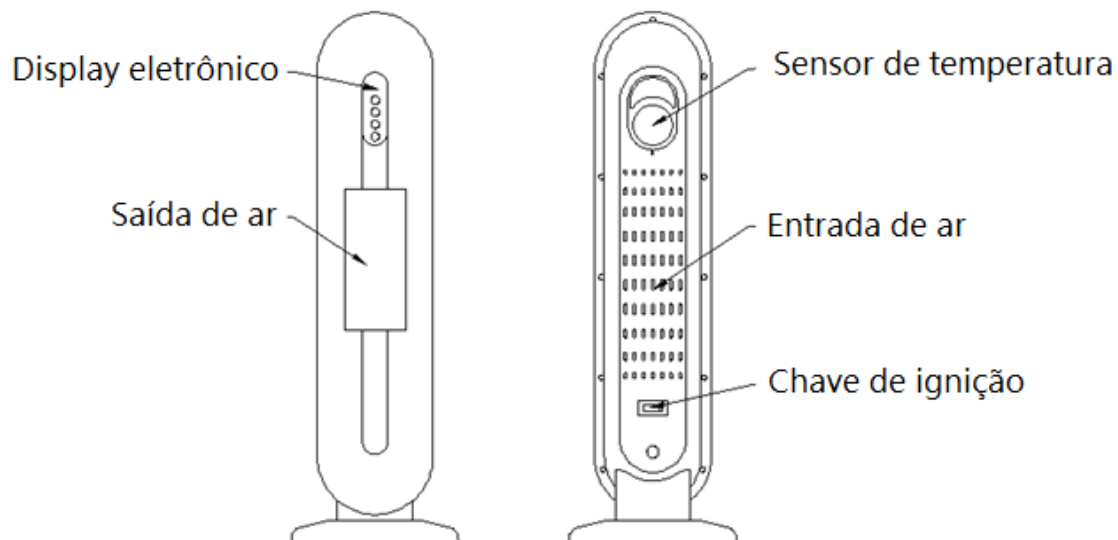

### INSTRUÇÕES DE USO

- Quando o aparelho estiver conectado, ligue o interruptor na parte de trás do produto. Depois de ouvir o "bip", o visor digital mostrará a temperatura ambiente e o produto ficará em estado de espera naquele momento.
- **LIGADO DESLIGADO.** Pressione o botão liga/desliga para selecionar o modo de baixa temperatura, o modo de alta temperatura ou desligar:
  - Pressione uma vez e a luz azul acenderá (modo de aquecimento baixo).
  - Pressione uma segunda vez e a luz vermelha acenderá (modo de aquecimento alto).
  - Pressione a terceira vez, a luz indicadora do produto estará desligada em qualquer condição de trabalho (exceto display digital). Ao entrar no modo desligado, o ventilador do ar permanecerá por 15 segundos, quando o contador chegar a 00 ele piscará três vezes, um "bip" será ouvido e a tela voltará a mostrar a temperatura ambiente. O produto retorna ao modo de espera.
- Pressione o botão "Swing" para iniciar o modo swing.
- Com o botão "Timer" você pode iniciar um timer entre 1 e 24 horas.
- Selecione a temperatura desejada com o botão "Temp": defina a temperatura entre 15 e 40 graus. Neste

modo de operação, pressione "ON/OFF" para retornar ao modo manual.

- Pressione e segure o botão de temperatura e o botão do timer ao mesmo tempo por 3 segundos, o teclado será bloqueado. Pressione-os novamente para desbloqueá-lo.
- Pressione e segure o botão "Swing" para desligar as luzes e pressione qualquer tecla para ligá-las novamente.

## **INSTALAÇÃO BÁSICA**

Encaixe as duas partes da base juntas e deslize a parte superior para a esquerda conforme mostrado abaixo:

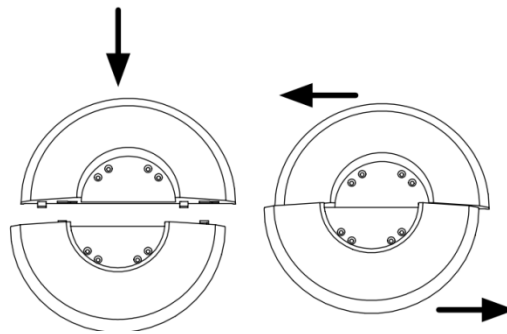

Coloque a parte de trás da unidade em uma SUPERFÍCIE estável. A parte inferior da caixa deve ficar ligeiramente saliente da borda da mesa. Coloque o suporte na parte inferior da caixa. Quatro orifícios na parte inferior do gabinete se encaixam exatamente em quatro orifícios no suporte. Aparafuse o suporte manualmente com os quatro parafusos fornecidos. Não aperte demasiado os parafusos!

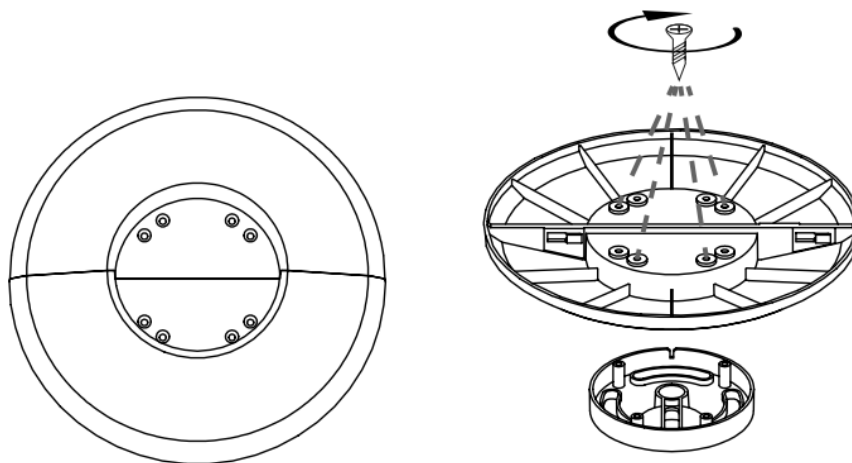

Certifique-se de que o suporte esteja reto e firmemente preso ao estojo. Agora coloque a unidade em sua base.

## **LIMPEZA**

Recomendamos que você limpe o aquecedor pelo menos duas vezes por ano para remover poeira e sujeira acumuladas.

- Desligue o aparelho da tomada elétrica.
- Espere que o aquecedor esfrie o suficiente.
- Você pode limpar a parte externa do aquecedor com um pano úmido ou escova. Não use água nem

deixe entrar água no aparelho. Não use detergentes abrasivos ou produtos de limpeza cáusticos!

- Não toque no aquecedor enquanto estiver em contato com a água. É mortalmente perigoso!
- Limpe regularmente as grelhas de entrada e saída de ar com um aspirador de pó, utilizando o acessório escova.

## ARMAZENAR

- Guarde a caixa original em que o aquecedor foi embalado para armazenamento durante os meses quentes, quando não estiver em uso.
- Limpe o aquecedor seguindo as instruções incluídas na seção anterior. Embale o aquecedor em sua caixa original e guarde-o em local fresco e seco.

Elemento CR 5034	Símbolo	Valor	Unidade	Elemento	Unidade
<b>Potência calorífica</b>				<b>Tipo de potência calorífica, apenas para os aquecedores de ambiente local elétricos de acumulação (selecionar uma opção)</b>	
Potência calorífica nominal	$P_{nom}$	2.0	kW	Comando manual da carga térmica, com termóstato integrado	[não]
Potência calorífica mínima (indicativa)	$P_{min}$	1.4	kW	Comando manual da carga térmica, com retroação da temperatura interior e/ou exterior	[não]
Potência calorífica contínua máxima	$P_{max,c}$	2.0	kW	Comando eletrónico da carga térmica, com retroação da temperatura interior e/ou exterior	[não]
<b>Consumo de eletricidade auxiliar</b>				Potência calorífica com ventilador	[não]
À potência calorífica nominal	$e_{l_{max}}$	0	kW	<b>Tipo de potência calorífica/comando da temperatura interior (selecionar uma opção)</b>	
À potência calorífica mínima	$e_{l_{min}}$	0	kW	Potência calorífica numa fase única, sem comando da temperatura interior	[não]
Em estado de vigília	$e_{l_{SB}}$	0.000	W	Em duas ou mais fases manuais, sem comando da temperatura interior	[não]
				Com comando da temperatura interior por termóstato mecânico	[não]
				Com comando eletrónico da temperatura interior	[sim]
				Com comando eletrónico da temperatura interior e temporizador diário	[não]
				Com comando eletrónico da temperatura interior e temporizador semanal	[não]
				<b>Outras opções de comando (seleção múltipla possível)</b>	
				Comando da temperatura interior, com deteção de presença	[não]
				Comando da temperatura interior, com deteção de janelas abertas	[não]
				Com opção de comando à distância	[não]
				Com comando de arranque adaptativo	[não]
				Com limitação do tempo de funcionamento	[sim]
				Com sensor de corpo negro	[não]
Elementos de contacto		SONIFER SA. Avenida de Santiago 86, 30007, Murcia. Spain.			

**RECOLHA DOS ELETRODOMÉSTICOS**

A diretiva Européia 2012/19/EU referente à gestão de resíduos de aparelhos elétricos e eletrônicos (RAEE), prevê que os eletrodomésticos não devem ser escoados no fluxo normal dos resíduos sólidos urbanos. Os aparelhos desatualizados devem ser recolhidos separadamente para otimizar a taxa de recuperação e reciclagem dos materiais que os compõem e impedir potenciais danos para a saúde humana e para o ambiente. O símbolo constituído por um contendor de lixo barrado com uma cruz deve ser colocado em todos os produtos por forma a recordar a obrigatoriedade de recolha separada. Os consumidores devem contactar as autoridades locais ou os pontos de venda para solicitar informação referente ao local apropriado onde devem depositar os eletrodomésticos velhos.

**DECLARAÇÃO DE CONFORMIDADE:**

Este dispositivo está em conformidade com as exigências da Directiva de Baixa Tensão 2014/35/EU e os requisitos da diretiva EMC 2014/30/EU.

**GARANTIA**

Este aparelho está coberto e tem direito à garantia legal de acordo com a legislação em vigor a partir da data de compra. Guarde o recibo de compra para poder reclamar o seu direito à garantia. Para encontrar o serviço mais próximo de sua localização, entre em contato através do seguinte link da web: <https://orbegozo.com/assistencia-tecnica/>

Para qualquer tipo de consulta, dúvida ou incidente, pode contactar-nos através do nosso e-mail apresentado na página principal deste manual ou através do nosso serviço de assistência técnica em <https://orbegozo.com/contacto/>

Orbegozo não se responsabiliza por componentes e acessórios que estejam sujeitos a desgaste devido ao uso, bem como compostos perecíveis ou deteriorados por uso indevido. Também não será responsável se o proprietário tiver modificado tecnicamente o dispositivo. Verifique as condições legais no nosso site.