

▶ TR939M4OBC

PT Manual de instruções
Secador de roupa

USER MANUAL



AEG

ÍNDICE

1. INFORMAÇÕES DE SEGURANÇA.....	3
2. INSTRUÇÕES DE SEGURANÇA.....	7
3. DESCRIÇÃO DO PRODUTO.....	10
4. PAINEL DE COMANDOS.....	11
5.  WI-FI - CONFIGURAÇÃO DA CONETIVIDADE.....	12
6. PROGRAMAS.....	15
7. OPÇÕES.....	20
8. ANTES DA PRIMEIRA UTILIZAÇÃO.....	22
9. UTILIZAÇÃO DIÁRIA.....	23
10. SUGESTÕES E DICAS.....	26
11. MANUTENÇÃO E LIMPEZA.....	28
12. RESOLUÇÃO DE PROBLEMAS.....	31
13. INFORMAÇÃO TÉCNICA.....	34
14. FOLHA DE INFORMAÇÃO DE PRODUTO DE ACORDO COM O REGULAMENTO 1369/2017 DA UE.....	36
15. PREOCUPAÇÕES AMBIENTAIS.....	37



PARA RESULTADOS PERFEITOS

Obrigado por escolher este produto AEG. Criámo-lo para lhe proporcionar um desempenho impecável durante muitos anos, com tecnologias inovadoras que tornam a sua vida mais fácil – funcionalidades que poderá não encontrar em aparelhos comuns. Continue a ler durante alguns minutos para tirar o máximo partido do produto.

Visite o nosso website para:



Obter conselhos de utilização, folhetos, resolução de problemas e informações sobre assistência e reparações:

www.aeg.com/support



Registe o seu produto para beneficiar de um serviço melhor:

www.registeraeg.com



Adquira acessórios, consumíveis e peças de substituição originais para o seu aparelho:

www.aeg.com/shop

APOIO AO CLIENTE E ASSISTÊNCIA

Usar sempre peças sobressalentes de origem.
Sempre que contactar o nosso Centro de Assistência Técnica Autorizado, assegure que tem disponíveis os dados seguintes: Modelo, PNC, Número de série.

Esta informação encontra-se na placa de identificação.

 Aviso/Cuidado – Informações de segurança

 Informações gerais e sugestões

 Informações ambientais

Sujeito a alterações sem aviso prévio.

1. INFORMAÇÕES DE SEGURANÇA



Antes de instalar e utilizar este aparelho, leia atentamente as instruções fornecidas.

O fabricante não poderá ser responsabilizado por ferimentos ou danos resultantes de instalação ou utilização incorretas. Guarde sempre as instruções em local seguro e acessível para consultar no futuro.



Aviso: Risco de incêndio / Materiais inflamáveis.

O aparelho contém gás propano (R290) inflamável, que é um gás natural com um alto nível de compatibilidade ambiental. Mantenha todas as chamas e fontes de ignição afastadas do aparelho. Tenha cuidado para não

provocar danos no circuito de refrigeração que contém gás propano.

1.1 Segurança para crianças e pessoas vulneráveis



AVISO!

Risco de asfixia, ferimentos ou incapacidade permanente.

- Este aparelho pode ser utilizado por crianças com 8 anos de idade ou mais velhas e por pessoas com capacidades físicas, sensoriais ou mentais reduzidas ou falta de experiência e conhecimento se forem supervisionadas ou instruídas no que respeita à utilização do aparelho de uma forma segura e compreenderem os perigos envolvidos.
- É necessário manter as crianças entre 3 e 8 anos de idade e pessoas com incapacidades muito extensas e complexas afastadas do aparelho, a menos que sejam constantemente vigiadas.
- É necessário manter as crianças com menos de 3 anos de idade afastadas do aparelho, a menos que sejam constantemente vigiadas.
- Não permita que as crianças brinquem com o aparelho.
- Mantenha todos os materiais de embalagem fora do alcance das crianças e elimine-os de forma apropriada.
- Mantenha os detergentes fora do alcance das crianças.
- Mantenha as crianças e os animais domésticos afastados do aparelho quando a porta estiver aberta.
- Se o aparelho tiver um dispositivo de segurança para crianças, recomendamos que o ative.
- A limpeza e a manutenção básica do aparelho não devem ser efetuadas por crianças sem supervisão.

1.2 Segurança geral

- Este aparelho destina-se apenas a secar roupa de uso doméstico, que possa ser seca na máquina.
- Não utilize a função de secar se a roupa tiver sido suja com produtos químicos industriais.
- Este aparelho foi concebido unicamente para utilização doméstica num ambiente interior.
- Este aparelho pode ser utilizado em escritórios, quartos de hóspedes de hotéis, quartos de hóspedes de pousadas, casas de hóspedes de turismo rural e outros alojamentos semelhantes onde tal utilização não exceda os níveis de utilização doméstica (médios).
- Não altere as especificações deste aparelho.
- Se colocar o secador de roupa sobre uma máquina de lavar roupa, utilize o kit de empilhamento. O kit de empilhamento está disponível nos concessionários autorizados e pode ser utilizado apenas com os aparelhos especificados nas instruções fornecidas com o acessório. Leia-as atentamente antes da instalação (consulte o folheto de instalação).
- O aparelho pode ser instalado num espaço livre ou debaixo de um balcão de cozinha que tenha o espaço correto (consulte o folheto de instalação).
- Não instale o aparelho atrás de uma porta trancável, de uma porta de correr ou de uma porta com dobradiças para o lado oposto, que impeça a abertura total da porta do aparelho.
- A abertura de ventilação na base não deve ficar obstruída por tapete, tapete ou qualquer outro revestimento do piso.
- AVISO: O aparelho não pode ser alimentado através de algum dispositivo de comutação externo, como um temporizador, nem pode ser ligado a um circuito que seja ligado e desligado regularmente pelo fornecedor de eletricidade.

- Ligue a ficha na tomada elétrica apenas no final do processo de instalação. Certifique-se de que a ficha de alimentação elétrica está acessível após a instalação.
- Certifique-se de que o local de instalação do aparelho tem uma boa ventilação, para evitar o refluxo de gases indesejáveis para o local provenientes de aparelhos de queima de gás ou outros combustíveis, incluindo chama desprotegida.
- AVISO: Não instale o aparelho num local onde não exista troca de ar.
O aparelho contém gás propano (R290) inflamável, que é um gás natural com um alto nível de compatibilidade ambiental. Mantenha todas as chamas e fontes de ignição afastadas do aparelho. Tenha cuidado para não provocar danos no circuito de refrigeração que contém gás propano.
- AVISO: Mantenha as aberturas de ventilação do aparelho ou da estrutura onde ele se encontra encastrado sempre desobstruídas.
- AVISO: Não danifique o circuito de refrigeração.
- Se o cabo de alimentação elétrica estiver danificado, deve ser substituído pelo fabricante, por um Centro de Assistência Técnica Autorizado ou por uma pessoa igualmente qualificada, para evitar perigos elétricos.
- Não exceda a carga máxima de 9,0 kg (consulte o capítulo “Tabela de programas”).
- Remova o algodão e os resíduos da embalagem que se tenham acumulado em torno do aparelho.
- Não utilize o aparelho sem um filtro. Limpe o filtro de algodão antes ou depois de cada utilização.
- Não utilize a máquina para secar peças não lavadas na máquina de secar.
- Todas as peças que estejam contaminadas com substâncias como óleo alimentar, acetona, álcool, gasolina, querosene, tira-nódoas, aguarrás, ceras e removedores de cera devem ser lavadas em água

quente com uma quantidade extra de detergente antes de serem secas na máquina de secar.

- Todas as peças com espuma de borracha (espuma de látex), toucas de banho, tecidos impermeáveis, artigos e roupas com o avesso em borracha ou almofadas cheias com espuma de borracha não podem ser secas na máquina de secar.
- Os amaciadores e os produtos semelhantes devem ser utilizados de acordo com as instruções do fabricante do produto.
- Retire todos os objetos do vestuário que possam causar ignição, como isqueiros ou fósforos.
- **AVISO:** Nunca pare a máquina de secar antes do fim do ciclo de secagem, a não ser que todas as peças sejam rapidamente retiradas e estendidas para dissipar o calor.
- Antes de qualquer operação de manutenção, desative o aparelho e desligue a ficha da tomada elétrica.

2. INSTRUÇÕES DE SEGURANÇA

2.1 Instalação



Aviso: Risco de incêndio / Materiais inflamáveis.

- Retire a embalagem toda.
- Não instale nem utilize o aparelho se estiver danificado.
- Siga as instruções de instalação fornecidas com o aparelho.
- Não instale o aparelho num local onde não exista troca de ar. O aparelho contém gás propano (R290) inflamável, que é um gás natural com um alto nível de compatibilidade ambiental. Mantenha todas as chamas e fontes de ignição afastadas do aparelho. Tenha cuidado para não provocar danos no circuito de refrigeração que contém gás propano.
- Tenha sempre cuidado quando deslocar o aparelho porque ele é pesado. Utilize sempre luvas de proteção e calçado fechado.

- Não instale nem utilize o aparelho em locais onde a temperatura possa ser inferior a 5 °C ou superior a 35 °C.
- O piso onde instala o aparelho deve ser plano, estável, resistente ao calor e estar limpo.
- Certifique-se de que existe circulação de ar entre o aparelho e o piso.
- Mantenha o aparelho sempre na posição vertical quando estiver a ser transportado.
- A superfície posterior do aparelho deve ficar encostada à parede.
- Quando o aparelho estiver colocado na sua posição definitiva, verifique se está corretamente nivelado, com a ajuda de um nível de bolha. Se não estiver, regule os pés até ficar nivelado.

2.2 Ligação elétrica



AVISO!

Risco de incêndio e choque elétrico.

- Ligue a ficha à tomada eléctrica apenas no final da instalação. Certifique-se de que a ficha fica acessível após a instalação.
- AVISO: Este aparelho foi concebido para ser instalado/ligado com ligação à terra no edifício.
- Certifique-se de que os parâmetros indicados na placa de características são compatíveis com as características da alimentação eléctrica.
- Utilize sempre uma tomada devidamente instalada e à prova de choques eléctricos.
- Não utilize adaptadores de tomadas duplas ou triplas, nem cabos de extensão.
- Não puxe o cabo de alimentação para desligar o aparelho. Puxe sempre a ficha.
- Não toque no cabo de alimentação ou na ficha de alimentação com as mãos molhadas.

2.3 Utilização



AVISO!

Risco de ferimentos, choque eléctrico, incêndio, queimaduras ou danos no aparelho.



Aviso: Risco de incêndio / Materiais inflamáveis. O aparelho contém gás propano (R290) inflamável, que é um gás natural com um alto nível de compatibilidade ambiental. Mantenha todas as chamas e fontes de ignição afastadas do aparelho. Tenha cuidado para não provocar danos no circuito de refrigeração que contém gás propano.

- Este aparelho destina-se apenas a uso doméstico (interior).
- Não seque peças danificadas (descosidas ou resgadas) que contenham forros ou enchimentos.
- Se tiver lavado a roupa com um removedor de nódoas, efectue mais um ciclo de enxaguamento antes de iniciar o ciclo de secagem.
- Seque apenas tecidos que sejam adequados para secar no aparelho.

Siga as instruções de lavagem das etiquetas da roupa.

- Não beba a água condensada/destilada, nem prepare alimentos com ela. Pode causar problemas de saúde a pessoas e animais de estimação.
- Não se sente nem se apoie na porta aberta do aparelho.
- Não seque peças encharcadas a pingar no aparelho.

2.4 Iluminação interna



AVISO!

Risco de ferimentos.

- Radiação LED visível. Não olhe diretamente para o feixe de luz.
- Para substituir a luz interna, contacte um Centro de Assistência Técnica Autorizado.

2.5 Manutenção e limpeza



AVISO!

Risco de ferimentos ou danos no aparelho.



Aviso: Risco de incêndio / Materiais inflamáveis. O aparelho contém gás propano (R290) inflamável, que é um gás natural com um alto nível de compatibilidade ambiental. Mantenha todas as chamas e fontes de ignição afastadas do aparelho. Tenha cuidado para não provocar danos no circuito de refrigeração que contém gás propano.

- Não utilize jatos de água ou vapor para limpar o aparelho.
- Limpe o aparelho com um pano macio e húmido. Utilize apenas produtos abrasivos, esfregões, solventes ou objetos metálicos.
- Tenha cuidado quando limpar o aparelho para evitar danos no sistema de arrefecimento.

2.6 Compressor



AVISO!

Risco de danos no aparelho.

- O compressor e o respetivo sistema neste secador de roupa contém um

agente especial isento de fluoro-cloro-hidrocarbonetos. É necessário manter o sistema vedado. Quaisquer danos no sistema podem resultar em fugas.

2.7 Assistência técnica

- Para reparar o aparelho, contacte o Centro de Assistência Técnica Autorizado.
- Utilize apenas peças sobressalentes originais.
- Relativamente à(s) lâmpada(s) no interior deste produto e às lâmpadas sobressalentes vendidas separadamente: Estas lâmpadas destinam-se a suportar condições físicas extremas em eletrodomésticos, tais como temperatura, vibração, humidade, ou destinam-se a sinalizar informação relativamente ao estado operacional do aparelho. Não se destinam a ser utilizadas em outras aplicações e não se adequam à iluminação de espaços domésticos.

2.8 Eliminação



AVISO!
Risco de ferimentos ou asfixia.



Aviso: Risco de incêndio / Risco de danos nos materiais e danos no aparelho.

- Desligue o aparelho da alimentação eléctrica e do fornecimento de água.
- Corte o cabo de alimentação eléctrica do aparelho e elimine-o.
- O aparelho contém gás (R290) inflamável. Contacte a sua autoridade municipal para saber como eliminar o aparelho corretamente.
- Remova o trinco da porta para evitar que crianças ou animais de estimação fiquem presos no tambor.
- Elimine o equipamento em conformidade com os requisitos locais de eliminação de Resíduos de Equipamentos Eléctricos e Electrónicos (REEE).

3. DESCRIÇÃO DO PRODUTO

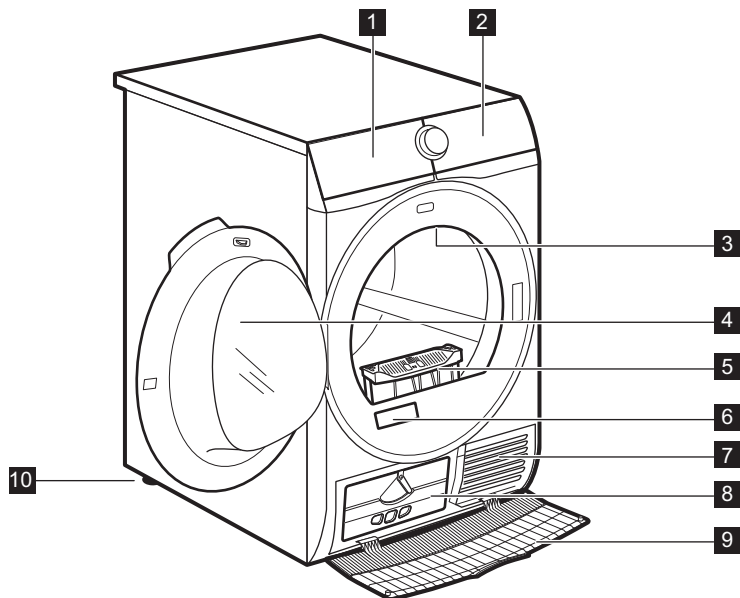

- | | |
|---|---------------------------------|
| 1 Recipiente de água | 7 Ranhuras de ventilação |
| 2 Painel de comandos | 8 Tampa do condensador |
| 3 Iluminação interna | 9 Porta do condensador |
| 4 Porta do aparelho | 10 Pés ajustáveis |
| 5 Filtro | |
| 6 Placa de classificação e código QR | |



Para facilitar o carregamento da roupa ou facilitar a instalação, a porta é reversível. (ver folheto separado).

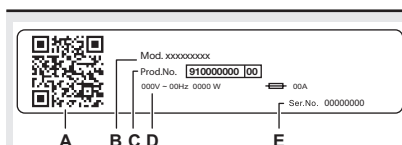

A placa de características indica:

- A. código QR
- B. nome do modelo
- C. número do produto
- D. classificações elétricas
- E. número de série

4. PAINEL DE COMANDOS

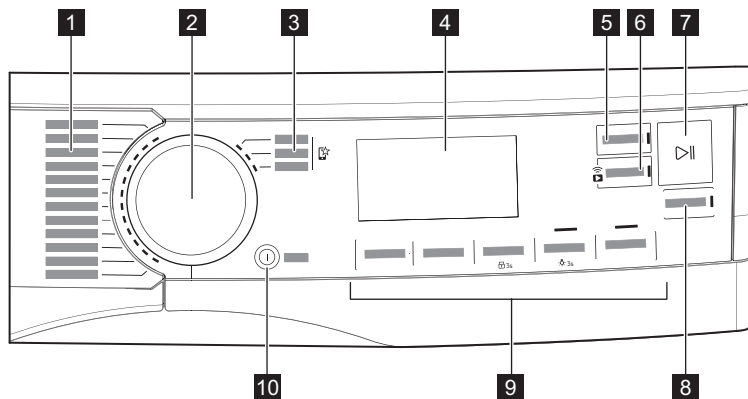





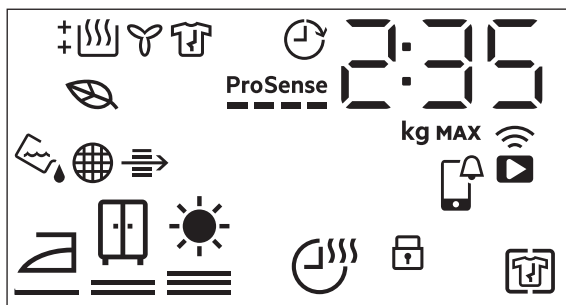













- 1** Programas
- 2** Seletor de programas
- 3** Programas favoritos
- 4** Visor
- 5** Botão Terminar en/em
- 6** Botão Inici. Remoto/Remota
- 7** Botão Início/Pausa
- 8** Botão SyncDry
- 9** Opções
- 10** Botão On/Off com *Auto Off*função

4.1 Visor



Símbolo no visor	Descrição do símbolo
2 : 35	indicação do tempo de ciclo

Símbolo no visor	Descrição do símbolo
	carga máxima
	terminar na seleção (até 24h)
	ligação sem fios
	controlo remoto
	APP notificação para verificar
	Anti-arrugas/Rugas opção ativada
	bloqueio para crianças ligado
	secagem da roupa: seca para engomar, seca para guardar, secagem extra
	Tiempo/Tempo sec. opção ativada
	indicador: <i>escoar o depósito de água</i>
	indicador: <i>limpar o filtro</i>
	indicador: <i>verificar o condensador</i>
	<i>ECO</i> modo de secagem
	indicador: <i>fase de secagem</i>
	indicador: <i>fase de arrefecimento</i>
	indicador: <i>fase de proteção antivincos</i>
	Terminar en/em opção ativada
ProSense 	Indicador ProSense
MAX	indicador: <i>carga máxima excedida</i>

5. WI-FI - CONFIGURAÇÃO DA CONETIVIDADE

Este capítulo descreve a ligação do aparelho inteligente à rede Wi-Fi e aos dispositivos móveis.

Esta funcionalidade permite-lhe receber notificações e monitorizar e controlar o seu secador a partir dos seus dispositivos móveis.

A funcionalidade de Wi-Fi está desligada como predefinição de fábrica.

Para ligar o aparelho e usufruir de um conjunto completo de funcionalidades e serviços, precisa do seguinte:

- Rede sem fios em casa com ligação à Internet.
- Dispositivo móvel ligado à rede sem fios.

Frequência	2,412 - 2,472 GHz para o mercado europeu
Protocolo	IEEE 802.11b/g/n
Potência máxima	< 20 dBm

5.1 Código QR na placa de características

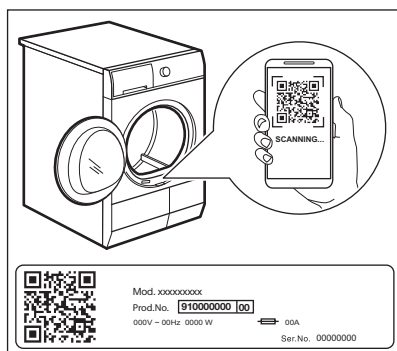

O código QR pode ser utilizado de duas formas:

- Efetue a leitura do código QR com a aplicação de câmara incorporada para transferir a aplicação My AEG Care a partir da App Store no seu dispositivo inteligente e siga os passos necessários.
- Emparelhe o seu dispositivo inteligente com o aparelho para simplificar o processo. Efetue a leitura do código QR com a aplicação My AEG Care incorporada do leitor de códigos QR.

5.2 A instalar My AEG Care

Quando fizer a ligação do secador de roupa à aplicação, aproxime-se do secador com o seu dispositivo móvel.

Certifique-se de que o seu dispositivo móvel está ligado à rede sem fios.

1. Aceda à App Store no seu dispositivo inteligente ou efetue a leitura do código QR (*consulte o capítulo "Código QR na placa de classificação"*).
2. Transfira e instale a aplicação My AEG Care.
3. Certifique-se de que iniciou uma ligação Wi-Fi no secador de roupa. Se não tiver iniciado, continue na secção seguinte.
4. Inicie a aplicação. Seleccione o país e o idioma e inicie sessão com o seu endereço de e-mail e a sua palavra-passe. Se não tiver uma conta, crie uma nova seguindo as instruções indicadas em My AEG Care.

5.3 Configuração da ligação sem fios

Antes de iniciar a configuração, transfira e instale a aplicação My AEG Care no seu dispositivo inteligente.

1. Prima o botão On/Off para ligar o aparelho.
2. Aguarde aproximadamente 8 segundos.
3. Prima e mantenha premido o botão Inici. Remoto/Remota durante cerca de 3 segundos até ouvir um único "clique".



Os símbolos: e aparecem no visor. Após alguns segundos, permanece apenas o símbolo a piscar:

permanece. O aparelho está a iniciar a ligação, demora cerca de 10 segundos para que o módulo sem fios seja ativado.

Quando estiver pronto, o símbolo: (Access Point) aparece no visor.

Access Point está aberto durante cerca de 3 minutos.

4. Configure a aplicação My AEG Care no seu dispositivo inteligente e siga as instruções presentes no ecrã para ligar o aparelho à sua rede Wi-Fi.

5. Se a ligação for estabelecida, o símbolo  está desligado e o ícone  Wi-Fi permanece aceso de forma constante.



De cada vez que liga o aparelho, este tenta ligar-se à rede automaticamente. Quando a ligação é estabelecida, o símbolo:  para de piscar.

Para desligar a ligação sem fios, toque e mantenha premido o botão Inici. Remoto/Remota até ouvir um único “clique”. O símbolo: *OFF* aparece no visor.



O aparelho guarda a configuração da última ligação. Para utilizar os recursos sem fios do aparelho, a ligação sem fios deve estar no modo *On*.

Para remover as credenciais sem fios, toque e mantenha premido o botão Inici. Remoto/Remota durante cerca de 10 segundos até ouvir 2 “bipes”. O símbolo:  aparece no visor.

5.4 Início remoto



My AEG Care permite-lhe controlar a sua roupa para lavar através de um dispositivo móvel. Contém um vasto número de programas, recursos úteis e informações do produto perfeitamente adaptados ao aparelho. Através da aplicação pode selecionar os programas já disponíveis a partir do painel de controlo do aparelho, além de desbloquear programas adicionais disponíveis apenas a partir de um dispositivo móvel. Os programas adicionais podem mudar ao longo do tempo a par com novas versões da aplicação. Trata-se de cuidados personalizados da roupa para lavar - tudo a partir do seu dispositivo móvel.

O início remoto permite-lhe iniciar um ciclo em controlo remoto.



O controlo remoto ativa automaticamente quando prime o botão Início/Pausa para iniciar o programa, mas também é possível iniciar remotamente um programa de secagem.

Início remoto

Um toque rápido neste botão ativa a função Início remoto, que lhe permite iniciar, pausar e parar o aparelho remotamente.

O LED correspondente acende-se e o ícone correspondente aparece no visor.



Se selecionar um programa através da aplicação e este não corresponder à posição do seletor, o texto *APP* aparece alternando com a duração do programa.

Mantenha premido este botão durante mais tempo para fornecer duas outras funções:

- mantenha-o premido durante 3 segundos enquanto soar um clique: o Wi-Fi está ligado e desligado.
- mantenha-o premido durante 10 segundos enquanto for emitido um sinal sonoro duplo e  aparecer no visor: para repor as Credenciais de Rede.

5.5 Atualização sem fios



AVISO!

Durante a atualização é altamente recomendado não desligar o aparelho.

A aplicação pode propor uma atualização para transferir novos recursos.

A atualização é apenas aceite através da aplicação.

Se um programa estiver em execução, a aplicação avisa que a atualização iniciará no final do programa.

Durante a atualização, o aparelho apresenta  no visor.

O aparelho poderá novamente ser utilizado no final da atualização sem

qualquer aviso sobre a atualização bem-sucedida.

Se ocorrer um erro, o aparelho apresenta  no visor: prima um botão qualquer ou rode o botão para voltar à utilização normal.

5.6 Wi-Fi sempre ligado

A função Wi-Fi Always On só pode ser ativada através da aplicação My AEG Care.

Esta funcionalidade mantém o aparelho ligado à rede mesmo quando o aparelho está desligado, para que este possa ser sempre "acordado" e gerido remotamente a partir do seu dispositivo.

O indicador  acende-se e apaga-se intermitentemente (1 segundo aceso, 5 segundos apagado).

É possível ligar o aparelho premindo o botão On/Off ou através da aplicação.





A função Wi-Fi sempre ligado pode afetar o seu consumo de energia. A função Wi-Fi Sempre Ligado está desativada por predefinição.

6. PROGRAMAS

6.1 Aplicação My AEG Care e programas ocultos adicionais

A aplicação My AEG Care oferece-lhe **uma vasta escolha de programas ocultos adicionais**. Ligue o aparelho ao My AEG Care e poderá escolher o programa de secagem que melhor se adequa às suas necessidades.







Também pode memorizar qualquer um dos ciclos ocultos nas posições de programas favoritos . Para selecionar o programa do aparelho diretamente, consulte o parágrafo "Programas favoritos " na secção "Opções".













Os nomes dos programas estão sujeitos a alterações, dependendo dos requisitos do mercado sem aviso prévio. A aplicação My AEG Care irá dar-lhe uma descrição completa de cada programa.

Sports	Travesseiros	Seda
Treino diário	Toalhas	Roupa de Bebê
Futebol/Rugby	Pelo de Animais	linho
Esqui- Montanha	Engomar Fácil	Refrescar
Calçado de Running	Anti-Alergia	Prateleira Secagem
Cortinas	Denim	

6.2 Programas



Programas	Carga ¹⁾	Etiqueta do tecido / propriedades ²⁾
MixDry	5,0 kg	Concebido para a secagem de rotina do que lava sem separar. Seca uniformemente roupas de todos os dias, feitas de algodão, misturas de algodão-sintético e sintéticas. / 
 ³⁾ Algod. Eco	9,0 kg	Programa para tecidos de algodão concebido para a máxima poupança de energia. / 
Algod.	9,0 kg	Programa para tecidos de algodão brancos e de cor. A predefinição é para o nível de secagem pronto a armazenar. / 
Sintéticos	4,0 kg	Vestuário misto que contém principalmente fibras sintéticas como poliéster, poliamida, etc. / 
Delicados	2,0 kg	Recomendado para tecidos delicados genéricos, como viscose, rayon, acrílico e as suas misturas. / 

Programas	Carga ¹⁾	Etiqueta do tecido / propriedades ²⁾
 Lana/Lãs	1,0 kg	<p>Seca suavemente para lãs laváveis à máquina e à mão. Remova imediatamente as peças quando o programa terminar.</p> <div data-bbox="543 263 924 502" style="border: 1px solid black; padding: 5px; text-align: center;">  <p>WOOL HAND WASH SAFE</p> </div> <p>O ciclo de secagem de lã desta máquina foi aprovado pela The Woolmark Company para a secagem de vestuário de lã com a etiqueta "Lavar à mão", desde que as peças sejam lavadas de acordo com as instruções publicadas pelo fabricante desta máquina. Siga as instruções de cuidado e outras instruções que existam nas etiquetas do vestuário.M2140 O símbolo da Woolmark é uma marca de certificação em muitos países.</p>
Rápido 3kg.	3,0 kg	<p>Ciclo rápido para roupas de todos os dias, feitas de algodão, misturas de algodão-sintético e sintéticas. Ideal para artigos leves.</p> 
Ropa de Cama/ Lençóis XL	4,5 kg	<p>Seca até três conjuntos de roupa de cama ao mesmo tempo. Minimiza as torções e os emaranhados de peças grandes, para garantir que cada roupa de cama alcança uma secura uniforme sem manchas de humidade.</p> 
 Outdoor	2,0 kg	<p>Mantém a funcionalidade dos tecidos de exterior feitos de têxteis técnicos e restaura a repelência à água em casacos impermeáveis e casacos exteriores com forros amovíveis (adequados para secar na máquina de secar).</p> 

Programas	Carga ¹⁾	Etiqueta do tecido / propriedades ²⁾
 Higienizar	5,0 kg	Seca e higieniza a sua roupa e outros artigos, mantendo a temperatura acima dos 60 °C ao longo do tempo, removendo 99,9% das bactérias e vírus ⁴⁾ . Nota: Este ciclo só deve ser utilizado para artigos molhados. Não adequado para peças delicadas. /  
Edredón/Edredão	3,0 kg	Garante a secagem adequada das partes internas de edredões simples ou duplos, almofadas e cobertores almofadados. /   
 Plumas/Casaco Penas	2,0 kg	Um programa automático que seca com precisão até o isolamento interno de camisas com penas, penugem ou enchimento sintético. Mantém o aspeto do vestuário e a funcionalidade térmica /   













1) O peso máximo refere-se a peças secas.













2) Para o significado de marca do tecido, consultar o capítulo *UTILIZAÇÃO DIÁRIA: Preparar a roupa*.

3) O programa  Algod. ECO em combinação com a seleção *seco guardar*  Nivel de Sec. é o “programa padrão para algodões” de acordo com a regulamentação da Comissão UE n.º 392/2012. É adequado para secar roupa de algodão normal molhada e é o programa mais eficiente em consumo de energia para secar roupa de algodão molhada.

4) Testado para Candida albicans, MS2 Bacteriophage e Escherichia coli em testes externos realizados pela Swisstest Testmaterialien AG em 2021 (Relatório de teste n.º 20212038).

Programas e compatibilidade da seleção das opções

Programas ¹⁾	Opções			
	Nivel de Sec.	Tiempo/ Tempo sec.	Anti-arrugas/Rugas	Silencioso
MixDry	 	■	■	■
 Algod. Eco			■	
Algod.	  	■	■	■
Sintéticos	  	■	■	■
Delicados	 2)		■	
 Lana/Lãs		■ 3)		





Opções				
Programas ¹⁾	Nível de Sec.	Tiempo/ Tempo sec.	Anti-arrugas/Rugas	Silencioso
Rápido 3kg.	 2)		■	
Ropa de Cama/Lençóis XL	  	■	■	
 Outdoor	 2)		■	
 Higienizar	 2)		■	
Edredón/Edredão	 2)		■	
 Plumas/Casaco Penas	 		■	

1) Para além do programa, pode definir uma ou mais opções ao mesmo tempo.

2) Predefinido

3) Consulte o capítulo OPÇÕES: Tiempo/Tiempo sec. no programa Lana/Lãs

Dados de consumo

Programa	Centrifugada a / Humidade residual	Tempo de secagem ¹⁾	Consumo de energia ²⁾
Algod. Eco 9,0 kg			
 <i>seco armario</i>	1400 rpm / 50%	163 min	1,46 kWh
	1000 rpm / 60%	199 min	1,68 kWh
Algod. 9,0 kg			
 <i>seco plancha/engomar</i>	1400 rpm / 50%	113 min	0,96 kWh
	1000 rpm / 60%	136 min	1,19 kWh
Algod. Eco 4,5 kg			
 <i>seco armario</i>	1400 rpm / 50%	87 min	0,72 kWh
	1000 rpm / 60%	110 min	0,86 kWh
Sintéticos 4,0 kg			
 <i>seco armario</i>	1200 rpm / 40%	68 min	0,53 kWh
	800 rpm / 50%	76 min	0,62 kWh



1) Para cargas parciais, o tempo do ciclo é mais curto e o aparelho consome menos energia.



2) Temperatura ambiente imprópria e/ou roupa mal centrifugada pode prolongar o tempo do ciclo e aumentar o consumo de energia.



7. OPÇÕES

7.1 Nivel de Sec.

Esta opção ajuda a obter a secagem da roupa pretendida. Pode seleccionar o nível de secagem:

  pronta para engomar – nível **seca para engomar**

  pronta para armazenar – nível **seca para guardar**¹⁾

  pronta para armazenar – nível **secagem extra**

¹⁾ Seleção predefinida que está relacionada com o programa

7.2 Tiempo/Tempo sec.

Para: programas Algod., Ropa de Cama/Lençóis **XL**, Sintéticos e MixDry. Permite especificar um tempo de secagem entre um mínimo de 10 minutos e um máximo de 2 horas (em passos de 10 minutos). Quando esta opção está no máximo, o indicador de carga desaparece.

 O ciclo dura o tempo de secagem definido, independentemente do tamanho de uma carga e da sua secagem

TEMPO SECAGEM RECOMENDAÇÃO	
até 10 min	apenas ação do ar frio (sem aquecimento).
10 - 40 min	secagem adicional para melhorar a secagem após ciclo de secagem anterior.
> 40 min	secagem completa de pequenas cargas de roupa até 4 kg bem centrifugadas (> 1200 rpm).

Tiempo/Tempo sec. no programa Lana/Lãs

Opção aplicável ao programa Lana/Lãs para ajustar o nível de secagem final para mais seco ou menos seco.

7.3 Anti-arrugas/Rugas

Prolonga até 120 minutos a fase anti-rugas (30 minutos) no fim do ciclo de secagem. Após a fase de secagem, o tambor continua a rodar periodicamente para evitar que a roupa fique vincada. A roupa pode ser retirada durante a fase anti-rugas.

7.4 Silencioso

O aparelho funciona com um nível de ruído baixo sem afectar a qualidade da secagem. O aparelho funciona mais lentamente e o ciclo demora mais tempo.

7.5 Alarm.

O sinal sonoro é emitido da seguinte forma:

- fim do ciclo
- início e fim da fase de proteção antivincos

Por predefinição, o sinal sonoro está sempre ligado. Pode utilizar esta opção para ativar ou desativar o som.

7.6 Terminar en/em

 Esta opção permite escolher o tempo dentro do qual um programa deve terminar. Uma vez ativada, a máquina aguarda o momento certo para iniciar o processo de secagem.

Terminar en/em tempo é a soma do tempo de espera e do tempo de secagem.

Para seleccionar a opção Terminar en/em:

1. Selecione o programa de secagem e as opções.

2. Toque em Terminar en/em repetidamente em até que o visor apresente o tempo pretendido para o fim do programa (por exemplo,  se o programa tiver de terminar no prazo de 12 horas).
3. Toque no botão Início/Pausa. O tambor começa a rodar para efetuar a estimativa **ProSense**, se for prevista no programa selecionado.
4. O aparelho inicia a contagem decrescente até ao fim do programa e o programa irá iniciar no momento certo para terminar na hora definida.

7.7 Programas favoritos

Estas posições do seletor estão disponíveis depois de o aparelho ter sido ligado ao Wi-Fi.

Os programas favoritos podem ser selecionados e guardados através da aplicação, escolhendo apenas os disponíveis, que estão divididos nas três categorias indicadas no painel de comandos.

Depois de definir os programas favoritos, pode selecionar um através da aplicação ou rodando o seletor de programas para a posição relevante: o LED relevante acende-se e as informações no visor são atualizadas em conformidade.

-  Os programas favoritos podem ser cancelados através do comando da aplicação ou premindo a combinação de teclas de Predefinição de fábrica.

7.8 função SyncDry

Esta função permite que o secador de roupa seleccione automaticamente o programa mais adequado que corresponda ao último programa de lavagem executado recentemente. Basta iniciar o programa de secagem logo que o secador de roupa esteja carregado. Não são necessárias outras definições ou opções de programa no secador de roupa.

Quando o programa de lavagem tiver terminado, a máquina de lavar transfere os dados do programa através do router Wi-Fi doméstico para a nuvem AEG, bem como para o secador de roupa.

-  Para utilizar a função SyncDry, o secador de roupa AEG e a máquina de lavar devem estar ligados à mesma rede doméstica e emparelhados com a aplicação My AEG Care.

Para ativar a função :

1. Quando o ciclo de lavagem tiver terminado, coloque a roupa limpa no secador de roupa.
2. Toque no botão **SyncDry**.
3. Todos os símbolos do visor permanecerão iluminados, exceto o ícone **Wi-Fi** e as barras **ProSense** que executam uma animação durante alguns segundos enquanto o aparelho está a recuperar dados da nuvem.
4. O visor irá atualizar-se automaticamente com o programa sugerido. Após 10 segundos, se a recuperação de dados não for bem-sucedida, o LED do botão é desligado e a máquina emite um sinal sonoro de erro. Em seguida, o programa selecionado anteriormente é restaurado.
5. Toque no botão **Início/Pausa** para iniciar o processo de secagem.

-  Quando o programa **SyncDry** estiver definido, o utilizador ainda pode alterar as opções ou selecionar outro programa ao rodar o botão ou ao utilizar a aplicação. Nestes casos, o botão LED **SyncDry** apaga-se para indicar que o programa já não é o sugerido; o programa **SyncDry** automático pode ser selecionado novamente premindo o botão relacionado até que os dados estejam disponíveis na nuvem.

8. ANTES DA PRIMEIRA UTILIZAÇÃO

- i** Os bloqueios da parte trás do tambor para efeitos de transporte são removidos automaticamente quando o secador for ativado pela primeira vez. É possível que ouça algum ruído.

Para desbloquear os bloqueios da parte de trás do tambor:

1. Ligue o aparelho.
 2. Selecione um programa qualquer.
 3. Prima o botão de Início/Pausa.
- O tambor começa a rodar. Os bloqueios da parte de trás do tambor são desativados automaticamente.

Antes de utilizar o aparelho para secar roupa:

- Limpe o tambor do secador de roupa com um pano húmido.
- Inicie um programa de 1 hora com roupa húmida.

- i** No início do ciclo de secagem (primeiros 3-5 min.), poderá ouvir um nível de ruído ligeiramente mais elevado. Isto deve-se ao arranque do compressor. Isto é normal nos aparelhos equipados com compressor, como frigoríficos e congeladores.

8.1 Cheiro incomum

O aparelho está bem embalado.

Depois de desembalar o produto pode sentir um cheiro incomum. Isto é normal para produtos novos.

O aparelho é fabricado com diversos tipos de material que, em conjunto, podem gerar um cheiro incomum.

Ao longo do tempo de utilização, após alguns ciclos de secagem, o cheiro incomum desaparece gradualmente.

8.2 Ruídos

- i** Podem ser ouvidos ruídos diversos em diferentes momentos durante o ciclo de secagem. São sons de funcionamento perfeitamente normais.

Compressor em funcionamento.

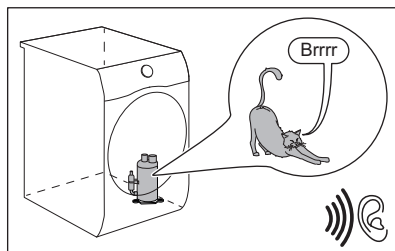

Tambor em rotação.

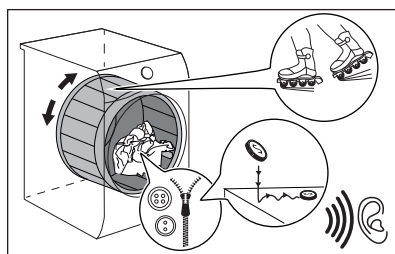

Ventiladores em funcionamento.

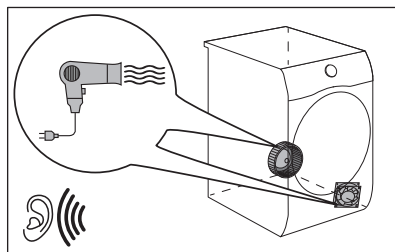

Bomba em funcionamento e transferência de condensação para o depósito.

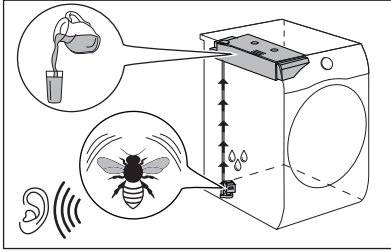

9. UTILIZAÇÃO DIÁRIA

9.1 Preparar a roupa



Frequentemente as roupas após o ciclo de lavagem ficam amassadas e enroladas. Secar roupas amassadas e enroladas é ineficiente. Para garantir o fluxo de ar adequado e ainda a secagem recomenda-se abanar e carregar as roupas uma a uma ao colocar na máquina de secar.

Para garantir um processo de secagem adequado:

- Feche os fechos de correr.
- Feche as capas de edredão.
- Não seque faixas ou atilhos soltos (por ex., faixas de avental). Ate-os antes de iniciar um programa.
- Retire todos os objectos dos bolsos.
- Se alguma peça tiver a camada interior de algodão, vire-a do avesso. A camada de algod. tem de ficar virada para fora.

- Seleccione sempre o programa adequado para o tipo roupa.
- Não junte peças de cores claras com peças de cores escuras.
- Utilize um programa adequado para algodão e malhas para reduzir o encolhimento.
- Não exceda a carga máxima indicada no capítulo de programas ou no visor.
- Seque apenas a roupa que possa ser secada no secador de roupa. Respeite as etiquetas das peças de roupa.
- Não seque peças pequenas em conjunto com peças grandes. As peças pequenas podem ficar envolvidas pelas peças grandes e continuar molhadas.
- Sacuda as roupas e tecidos grandes antes de colocar na máquina de secar. Tal destina-se a evitar pontos húmidos no tecido após o ciclo de secagem.

Etiqueta de tecido	Descrição
	Roupa adequada para secagem em secador.
	Roupa adequada para secagem em secador a temperaturas mais elevadas.
	Roupa adequada para secagem em secador apenas a temperaturas baixas.
	Roupa não adequada para secagem em secador.

9.2 Para obter os melhores resultados na secagem

- O programa selecionado deve ser adequada ao tipo de roupas a secar.
- O filtro deve estar limpo. O filtro entupido torna a secagem ineficiente.
- Recomenda-se agitar os artigos antes de carregar. Artigos soltos são mais propensos a secar.
- A carga recomendada de artigos a secar deve ser respeitada.
- As ranhuras de fluxo de ar devem estar limpas.

9.3 Carregar roupa



CUIDADO!

Certifique-se de que não fica roupa presa entre a porta do aparelho e a junta de borracha.

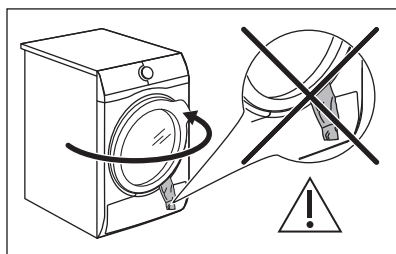

1. Puxe a porta do aparelho para a abrir.
2. Carregue a roupa, uma peça de cada vez.
3. Feche a porta do aparelho.

9.4 Ligar o aparelho

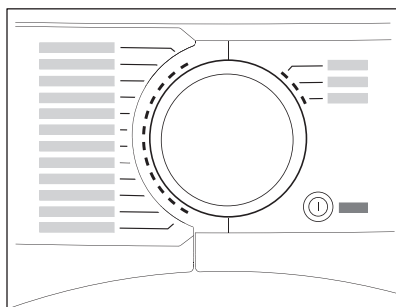

Para ligar o aparelho:

Prima o botão On/Off.

Quando o aparelho é ativado, o visor apresenta alguns indicadores.

9.5 Função Auto Off

Para diminuir o consumo de energia, a função Auto Off desativa automaticamente o aparelho:

- se o botão tátil Início/Pausa não for tocado dentro de 5 minutos;
- 5 minutos após o fim do ciclo.

Prima o botão On/Off para ativar o aparelho.

Quando o aparelho está ativado, o visor apresenta alguns indicadores.

9.6 Selecionar um programa

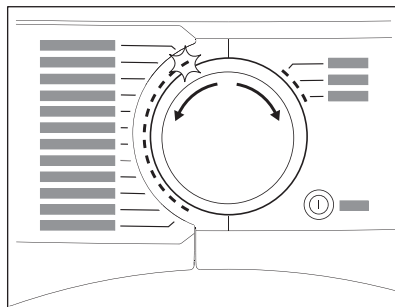

Utilize o seletor de programas para selecionar o programa.

A duração aproximada do programa aparece no visor.



O tempo real de secagem irá depender do tipo de carga (quantidade e composição), a temperatura ambiente e a humidade da sua roupa após a fase de rotação da secagem.

9.7 Opções

É possível selecionar 1 ou mais opções juntamente com o programa.

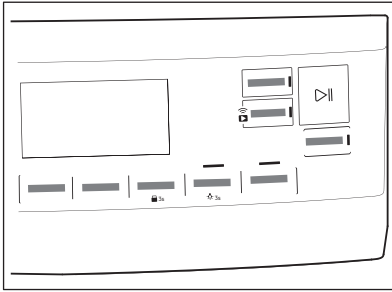

Para activar ou desactivar uma opção, toque no botão correspondente. o respetivo símbolo é apresentado no visor ou o LED acima do botão correspondente acende-se.

9.8 Opção de bloqueio para crianças

O bloqueio para crianças pode ser activado para impedir que as crianças brinquem com o aparelho. A opção de bloqueio para crianças bloqueia todos os botões tácteis e o selector de programas (esta opção não bloqueia o botão **On/Off**).

Pode activar a opção de bloqueio para crianças nestas situações:

- antes de tocar no botão **Início/Pausa** - não é possível activar o aparelho;
- após tocar no botão **Início/Pausa** - não é possível seleccionar programas e opções.

Ativação da opção de bloqueio para crianças:



1. Ligue o secador.
2. Selecciona 1 dos programas possíveis.
3. Toque continuamente no botão **Anti-arrugas/Rugas** durante cerca de 3 segundos.

O símbolo  aparece no visor.

4. Para desativar o bloqueio para crianças, toque no mesmo botão até que o símbolo desapareça.

9.9 Iniciar um programa.

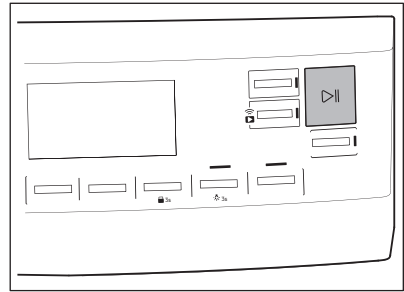

Para iniciar o programa:

Toque no botão **Início/Pausa**.

O aparelho começa a funcionar e o LED acima do botão deixa de piscar e fica aceso.

9.10 ProSense deteção de carga



A tecnologia ProSense **ProSense** deteta a o tamanho da carga de roupa, definindo a duração do programa.

Depois de definir um programa de secagem, o ícone **ProSense** acende-se no visor se o programa o suportar.

Depois de tocar no botão Início/Pausa, o ProSense inicia a deteção da carga de roupa:

1. O aparelho deteta a carga no primeiro minuto: o indicador pisca, as barras sob o ícone movem-se para a frente  e para trás e o tambor roda brevemente.
2. Quando o tambor parar de rodar, o visor apresenta a duração do novo programa ajustada de acordo com a carga detetada. O número de barras, de 1 a 4, representa a quantidade de carga estimada. 4 barras representam a quantidade de carga máxima para o programa selecionado.



Em caso de **sobrecarga do tambor**, o indicador de carga máxima declarada volta a acender-se com o

indicador **MAX** a piscar. Nesta situação, durante estes 30 segundos, é possível ao utilizador abrir a porta e remover a roupa em excesso. Depois de removida, toque no botão Início/Pausa para iniciar novamente o programa. Se a quantidade de roupa não for reduzida, o programa irá ser iniciado de qualquer forma. Neste caso, não é possível garantir os melhores resultados.

9.11 Alteração de programa

Para alterar um programa:

1. Prima o botão On/Off para desactivar o aparelho.
2. Prima o botão On/Off novamente para activar o aparelho.
3. Selecciona um novo programa.

9.12 Fim do programa



Limpe o filtro e esvazie o depósito de água após cada ciclo de secagem. (Consulte o capítulo MANUTENÇÃO E LIMPEZA.)

Quando o ciclo de secagem terminar, o símbolo aparece no visor. Se a opção Alarm. estiver ativa, o aparelho

emite um sinal sonoro intermitente durante 1 minuto.



Se não desligar o aparelho, é iniciada a fase anti-rugas (não em todos os programas). O símbolo intermitente indica a execução da fase anti-rugas. A roupa pode ser retirada durante esta fase.

Para retirar a roupa:

1. Prima o botão On/Off durante 2 segundos para desativar o aparelho.
2. Abra a porta do aparelho.
3. Retire a roupa.
4. Feche a porta do aparelho.

Causas possíveis de resultados de secagem insatisfatórios:

- Definições do nível de secagem padrão inadequadas. Consulte o capítulo *Ajuste do nível de secagem predefinido*
- A temperatura ambiente é demasiado elevada ou demasiado baixa. A temperatura ambiente ideal situa-se entre 18°-25°C.

9.13 Luz do tambor acesa

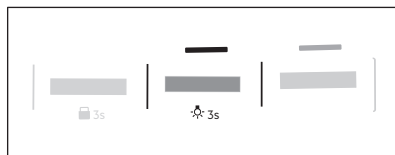

Toque continuamente no botão **Silencioso** durante cerca de 3 segundos.

A luz no interior do tambor está acesa.

10. SUGESTÕES E DICAS

10.1 Sugestões ecológicas

- Centrifugar bem a roupa antes da secagem.
- Não exceda os volumes de carga especificados no capítulo dos programas.
- Limpe o filtro após cada ciclo de secagem.
- Não utilize amaciador na lavagem se pretender secar a roupa no secador.

No secador, a roupa fica macia naturalmente.

- A água do recipiente da água pode ser utilizada para passar a roupa a ferro. Deve, em primeiro lugar, filtrar a água para eliminar fibras têxteis remanescentes (um simples filtro de café é adequado).



- Mantenha sempre as ranhuras de ventilação, no fundo do aparelho, livres de obstruções.
- Certifique-se de que existe uma boa circulação de ar no local onde o aparelho está instalado.

10.2 Ajuste do nível de secagem predefinido







Para alterar o nível de secagem predefinido:

1. Ligue o aparelho.
2. Selecciona 1 dos programas possíveis.
3. Toque continuamente nos botões **Tiempo/Tempo sec.** e **Anti-arrugas/Rugas** em simultâneo.

Um dos seguintes símbolos aparecerá no visor.

-  - Secagem máxima
-  - Secagem extra
-  - Secagem normal

4. Toque no botão **Inicio/Pausa** repetidamente até chegar ao nível de secagem que pretender.

Nível de secagem	Símbolo no visor	
Secagem máxima		
Secagem extra		
Secagem normal		

5. Para memorizar a definição, prima simultaneamente os botões **Tiempo/Tiempo sec.** e **Anti-arrugas/Rugas** durante 2 segundos.



No caso de máquinas ligadas à rede Wi-Fi, é realizada uma animação de **ProSense** barras durante alguns segundos para indicar que o seu aparelho está a atualizar dados para a Nuvem.

Se, em vez disso, o modo for alterado com a rotação do botão ou a desligar a máquina, a sincronização de dados será realizada durante a primeira nova ligação Wi-Fi.





10.3 Desativar o indicador do depósito

O indicador do depósito de água está activado por predefinição. Acende do fim do ciclo de secagem ou durante o ciclo se o depósito de água ficar cheio. Se estiver instalado um kit de escoamento, o depósito de água é escoado automaticamente e o indicador pode ser desativado.

Para desactivar o indicador:

1. Ligue o aparelho.
2. Selecciona 1 dos programas possíveis.
3. Toque continuamente nos botões **Silencioso** e **Alarm.** em simultâneo.

Uma de 2 configurações é possível:

- o indicador tanque/depósito :  acende-se se o símbolo  aparecer no visor – o indicador do depósito de água fica sempre **aceso**
- o indicador tanque/depósito :  apaga-se se o símbolo  aparecer no visor – o indicador do depósito de água fica sempre **apagado**

10.4 Contador de horas de funcionamento

Esta função permite visualizar o tempo total de funcionamento do aparelho em horas, que é contado a partir do momento em que é ligado pela primeira

vez. É apresentado o tempo de funcionamento real dos ciclos (não inclui pausas nem o tempo de inícios programados).

Para visualizar este valor, proceda assim:

1. Ligue o aparelho premindo o botão **On/Off**.
2. Prima e mantenha premidos os botões **Tiempo/Tempo sec. e Nivel de Sec.** durante alguns segundos.
3. Após 3 segundos, o visor apresenta o total de horas de funcionamento do aparelho: por exemplo, se o tempo de funcionamento for de **1276** horas, o visor apresenta o texto **Hr** durante 2 segundos e, em seguida, **12** durante 2 segundos, seguido de **76**. Este valor é apresentado com uma sequência de dois dígitos de cada vez: os dois primeiros dois dígitos indicam milhares e centenas, os dois segundos dígitos indicam dezenas e unidades.

Para sair deste modo, prima qualquer botão, rode o seletor ou desligue o aparelho.

10.5 Predefinições de fábrica

Esta função permite restaurar as definições de fábrica. As opções e

modos de trabalho guardados serão repostos. Também irá remover as credenciais da rede WiFi da memória do aparelho e repor as definições personalizadas do programa.

Para **ativar** esta opção, siga os passos abaixo:

1. Ligue o aparelho premindo o botão **On/Off**.
2. Aguarde aproximadamente 8 segundos.
3. Prima e mantenha premidos os botões **Silencioso e Anti-arrugas/Rugas** durante alguns segundos.
4. O aparelho confirmará o funcionamento ao apresentar **---**.

i Se o procedimento não funcionar (tal poderá dever-se ao tempo limite ou à combinação errada de teclas), desligue o aparelho e repita a sequência desde o início.

11. MANUTENÇÃO E LIMPEZA

11.1 Limpar o filtro

No fim de cada ciclo, o símbolo  *filtro* acende-se para indicar que é necessário limpar o filtro.

i O filtro recolhe o cotão durante o ciclo de secagem.

i Para alcançar os melhores desempenhos de secagem, limpe o filtro regularmente, pois o filtro entupido leva a ciclos mais longos e a um aumento do consumo de energia. Utilize a mão para limpar o filtro e, se necessário, um aspirador.



CUIDADO!

Evite a utilização de água para limpar o filtro. Ao invés, deite fora o cotão no balde do lixo (evitar a dispersão de fibra de plástico em ambiente aquático).

1. Abra a porta. Puxe o filtro para cima.

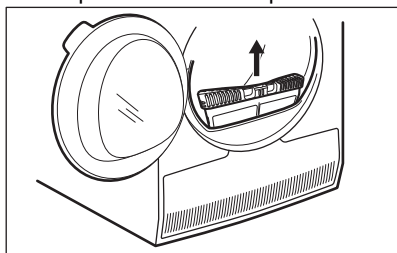

2. Pressione o gancho para abrir o filtro.

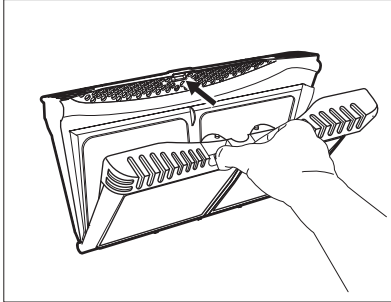

3. Retire o algodão à mão das duas partes internas do filtro.

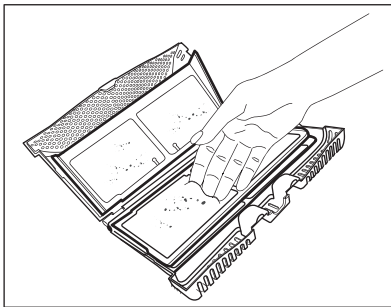
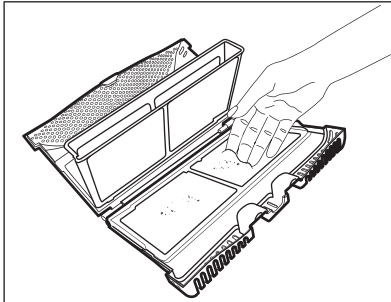

Coloque o algodão no lixo.

4. Se necessário, limpe o filtro com um aspirador. Feche o filtro.
5. Se necessário, retire o algodão do compartimento do filtro e da junta. Pode utilizar um aspirador. Coloque o filtro no interior do compartimento do filtro.

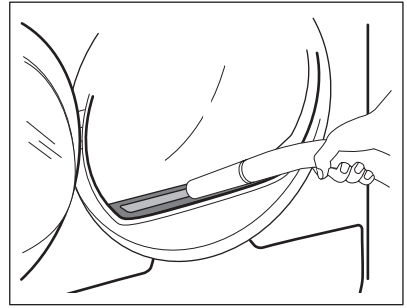

11.2 Esvaziar o reservatório de água

Esvazie o reservatório de água condensada após cada ciclo de secagem.

Se o recipiente da água de condensação estiver cheio, o programa é interrompido automaticamente. O símbolo *tanque/dépósito* acende no visor para indicar que deve esvaziar o depósito de água.

Para esvaziar o depósito de água:

1. Puxe o recipiente da água para fora e mantenha-o na horizontal.

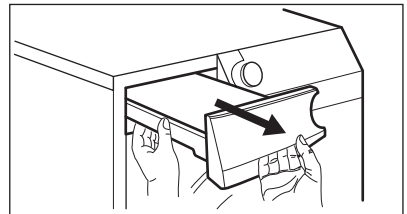

2. Puxe a ligação de plástico para fora e escoe a água para uma bacia ou um recipiente semelhante.

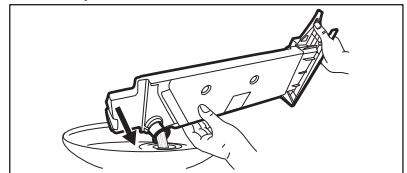

3. Empurre a ligação de plástico para dentro e coloque o depósito de água na posição correta.
4. Para retomar o programa, prima o botão Início/Pausa.

11.3 Limpar o condensador

Se o símbolo \Rightarrow *condensador* estiver intermitente no visor, inspecione o condensador e o respetivo compartimento. Limpe-o se estiver sujo. Faça a verificação pelo menos a cada 6 meses.



AVISO!

Não toque na superfície de metal com as mãos. Risco de ferimentos. Utilizar luvas de proteção. Limpe com cuidado para evitar danificar a superfície de metal.

Para inspecionar:

1. Abrir a porta. Puxe o filtro para cima.

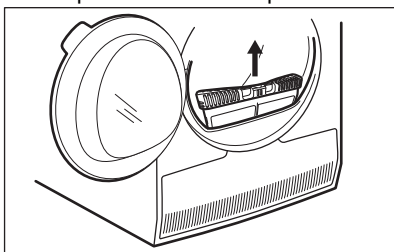

2. Abra a porta do condensador.

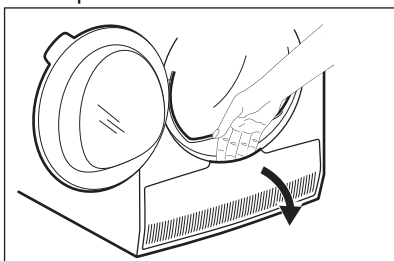

3. Rode a alavanca para desbloquear a tampa do condensador.

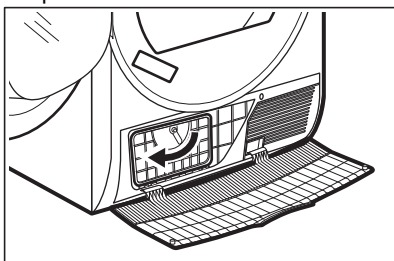

4. Baixe a tampa do condensador.

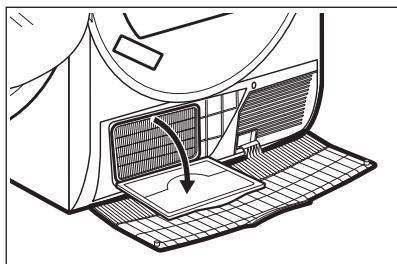

5. Se necessário, retire o cotão do condensador e do respetivo compartimento. Pode utilizar um aspirador com um acessório de escova.

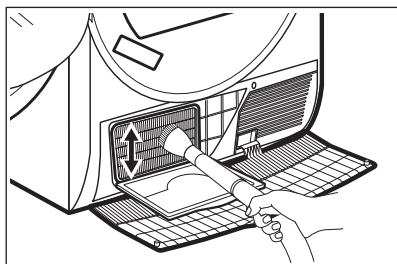

6. Feche a tampa do condensador.
7. Rode a alavanca até fazer clique.
8. Volte a colocar o filtro.

11.4 Limpar o tambor



AVISO!

Desligue o aparelho antes de o limpar.

Utilize um detergente normal neutro para limpar a superfície interior do tambor e as nervuras do tambor. Seque as superfícies limpas com um pano macio.



CUIDADO!

Não utilize materiais abrasivos ou palha-de-aço para limpar o tambor.

11.5 Limpar o painel de comandos e a estrutura exterior

Utilize um detergente normal neutro para limpar o painel de comandos e a estrutura exterior.

Utilize um pano macio para limpar. Seque as superfícies limpas com um pano macio.



CUIDADO!

Não utilize produtos de limpeza de móveis ou outros que possam provocar corrosão.

11.6 Limpar as ranhuras de ventilação

Utilize um aspirador para remover o coão das ranhuras de ventilação.

12. RESOLUÇÃO DE PROBLEMAS



AVISO!

Consulte os capítulos relativos à segurança.

12.1 Códigos de erro

O aparelho não inicia ou para durante o funcionamento.

Comece por tentar encontrar uma solução para o problema (consultar as tabelas). Se o problema persistir, contacte um Centro de Assistência Técnica Autorizado.



AVISO!

Desative o aparelho antes de efetuar qualquer verificação.

Se ocorrer algum problema grave, o aparelho emite sinais sonoros, o visor apresenta um código de erro e o botão Início/Pausa pode ficar a piscar:



Códigos de erro	Causa possível	Solução
E50	Motor do aparelho sobrecarregado. Demasiada roupa ou roupa presa no tambor.	O programa não foi concluído. Retire a roupa do tambor, defina o programa e reinicie o ciclo.
E90 ou E91	Avaria interna. Não há comunicação entre os elementos eletrónicos do aparelho.	O programa não terminou corretamente ou o aparelho parou demasiado cedo. Desligar e voltar a ligar o aparelho. Se o código de erro aparecer outra vez, contactar um Centro de Assistência Técnica Autorizado.
EH0	A corrente elétrica está instável.	Quando o aparelho apresentar EH0 , aguarde até a alimentação elétrica estar estável e, de seguida, prima no botão de início (start). Se o aparelho interromper o ciclo sem qualquer indicação, prima o início de ciclo. Se o aviso ocorrer, verifique a integridade do cabo/tomada ou da alimentação elétrica.

Se o visor apresentar outros códigos de erro, desativar e ativar o aparelho. Se o problema persistir, contactar um Centro de Assistência Técnica autorizado.

No caso de um problema diferente com a máquina de secar, verifique a tabela abaixo para possíveis soluções.

12.2 Resolução de problemas

Problema	Causa possível	Solução
O secador de roupa não funciona.	O secador de roupa não está ligado à alimentação eléctrica.	Ligue-o à alimentação eléctrica. Verifique o disjuntor no quadro eléctrico (instalação doméstica).
	A porta está aberta.	Feche a porta.
	O botão On/Off não foi premido.	Prima o botão On/Off.
	O botão Início/Pausa não foi tocado.	Toque no botão Início/Pausa.
Resultado de secagem insatisfatório.	O aparelho está no modo de espera.	Prima o botão On/Off.
	Seleção de programa incorrecto.	Selecione um programa adequado. ¹⁾
	O filtro está obstruído.	Limpe o filtro. ²⁾
	A opção Nivel de Sec. foi definida para  <i>seco plancha/engomar</i> . ³⁾	Altere a opção Nivel de Sec. para um nível superior.
	A carga era demasiado grande.	Não exceda a carga máxima.
	As ranhuras de ventilação estão obstruídas.	Limpe as ranhuras de ventilação no fundo do aparelho.
	Existe alguma sujidade no sensor de humidade do tambor.	Limpe a superfície frontal do tambor.
	O nível de secagem não foi definido para o nível desejado.	Ajuste o nível de secagem. ⁴⁾
O condensador está obstruído.	Limpe o condensador. ²⁾	
A porta de carregamento não fecha.	O filtro não está bloqueado na posição correcta.	Coloque o filtro na posição correcta.
	Há roupa presa entre a porta e o vedante.	Remova as peças presas e feche a porta.
Não é possível alterar o programa ou a opção.	Após o início do ciclo, não é possível alterar o programa ou a opção.	Desligue e ligue o secador de roupa. Altere o programa ou a opção conforme desejar.

Problema	Causa possível	Solução
Não é possível seleccionar uma opção. É emitido um sinal sonoro.	A opção que tentou seleccionar não é compatível com o programa seleccionado.	Desligue e ligue o secador de roupa. Altere o programa ou a opção conforme desejar.
Não existe luz no tambor	Lâmpada de tambor com defeito.	Contacte o centro de assistência para substituir a lâmpada do tambor.
Tempo de duração inesperado aparece no visor.	A duração da secagem é calculada em função da dimensão da carga e do teor de humidade.	É automático - o aparelho está a funcionar corretamente.
Um programa está inativo.	O depósito de água está cheio.	Drene o depósito de água, prima o botão Início/Pausa. ²⁾
O ciclo de secagem é demasiado curto.	O volume da carga é pequeno.	Selecione um programa de tempo. O valor de tempo tem de estar relacionado com a carga. Para secar uma peça ou pequenas quantidades de roupa, recomendamos tempos de secagem reduzidos.
	A roupa está demasiado seca.	Selecione o programa de tempo ou um nível de secagem mais elevado (por exemplo,  extra seco)
Ciclo de secagem demasiado longo ⁵⁾	O filtro está obstruído.	Limpe o filtro.
	A carga é demasiado grande.	Não exceda a carga máxima.
	A roupa não foi suficientemente centrifugada.	Centrifugue bem a roupa na máquina de lavar.
	Temperatura ambiente muito baixa ou muito elevada - não se trata de uma avaria no aparelho.	Certifique-se de que a temperatura ambiente é superior a +5 °C e inferior a +35 °C. A temperatura ambiente ideal para obter os melhores resultados de secagem situa-se entre +18 °C e +25 °C.
O visor mostra: 	Todos os botões estão inativos, exceto o Início/Pausa.	O aparelho faz o download das atualizações da APLICAÇÃO. Aguardar até o processo de atualização estar concluído. Se o aparelho for desativado durante uma atualização, esta é retomada quando o aparelho for novamente ativado.

Problema	Causa possível	Solução
Sem ligação sem fios ou a ligação é interrompida frequentemente.	A rede doméstica sem fios não funciona.	Verifique a configuração da rede doméstica sem fios. Reiniciar o router. Se o problema continuar a existir, contacte o seu prestador do serviço sem fios.
	O dispositivo inteligente ou o aparelho ou ambos não estão emparelhados com a rede sem fios.	Repita os passos de configuração da ligação no dispositivo inteligente ou no aparelho ou em ambos.
A ligação com o aparelho através da aplicação My AEG Care não funciona frequentemente.	Ligação fraca ou perda entre a máquina de secar e o router.	Assegure a ligação apropriada entre o aparelho e o router doméstico. Mova o router para mais perto do aparelho. Equipe a sua rede doméstica com um extensor de alcance sem fios. Não utilize ao mesmo tempo o forno microondas e o controlo remoto. O forno microondas pode interromper o sinal da ligação.

1) Consulte a descrição do programa — consulte o capítulo PROGRAMAS.

2) Consulte o capítulo *MANUTENÇÃO E LIMPEZA*.

3) Apenas secadores com a opção Nivel de Sec..

4) Consulte o capítulo SUGESTÕES E DICAS.

5) Nota: O ciclo de secagem termina automaticamente após um máximo de 6 horas.

12.3 Causas possíveis de resultados de secagem insatisfatórios:

- O filtro está obstruído. O filtro entupido torna a secagem ineficiente.
- As ranhuras de ventilação estão obstruídas.
- O tambor está sujo.
- Definições do nível de secagem padrão inadequadas. Consulte o capítulo *Ajuste do nível de secagem predefinido*
- A temperatura ambiente é demasiado elevada ou demasiado baixa. A temperatura ambiente ideal situa-se entre 18°-25°C.

13. INFORMAÇÃO TÉCNICA

Altura x Largura x Profundidade	850 x 596 x 638 mm (máximo 663 mm)
Profundidade máxima com a porta do aparelho aberta	1108 mm
Largura máxima com a porta do aparelho aberta	958 mm
Altura ajustável	850 mm (+ 15 mm - regulação dos pés)
Volume do tambor	118 l

Volume de carga máximo	9,0 kg
Tensão	230 V
Frequência	50 Hz
Nível de potência sonora	63 dB
Potência total	700 W
Classe de eficiência energética	A+++
Consumo de energia do programa NORMAL para algodão com uma carga completa. ¹⁾	1,68 kWh
Consumo de energia do programa NORMAL para algodão com uma carga parcial. ²⁾	0,86 kWh
Consumo de energia anual ³⁾	194,10 kWh
Consumo de potência quando ligado mas inativo ⁴⁾	0,05 W
Consumo de potência quando desligado ⁴⁾	0,05 W
Consumo de energia no modo de espera com rede ⁵⁾⁴⁾	2,0 W
Tempo até à colocação da ligação de rede em espera ⁴⁾	15 min.
Tipo de utilização	Doméstica
Temperatura ambiente permitida	+ 5°C a + 35°C
Nível de proteção contra a entrada de partículas sólidas e humidade garantido pela tampa de proteção, exceto onde o equipamento de baixa voltagem não tenha proteção contra humidade	IPX4
Designação do gás	R290

Peso	0,149 kg
1) Com referência à EN 61121. 9,0 kg de algodão centrifugado a 1000 rpm.	
2) Com referência à EN 61121. 4,5 kg de algodão centrifugado a 1000 rpm.	
3) Consumo de energia por ano em kWh, baseado em 160 ciclos de secagem com o programa standard para algodão, com carga completa ou parcial, e no consumo dos modos de poupança de energia. O consumo de energia real por ciclo depende da forma como o aparelho é utilizado (REGULAMENTAÇÃO (UE) N.º 392/2012).	
4) Com referência à EN 61121.	
5) O consumo de energia da função ligada é de aproximadamente 17,5 kWh por ano. Para desligar esta função, consulte o capítulo "Wi-Fi - Configuração da conectividade".	

A informação indicada na tabela acima está em conformidade com a regulamentação 392/2012 e com a diretiva de implementação 2009/125/CE da Comissão da UE.

14. FOLHA DE INFORMAÇÃO DE PRODUTO DE ACORDO COM O REGULAMENTO 1369/2017 DA UE

Folha de informação de produto	
Marca comercial	AEG
Modelo	TR939M4OBC PNC916099330
Capacidade nominal em kg	9,0
Máquina de secar roupa por ventilação ou condensação	Condensador
Classe de eficiência energética	A+++
Consumo de energia anual em kWh, com base em 160 ciclos de secagem do programa normal de algodão em carga total e em carga parcial e consumo dos modos de baixo consumo de energia. O valor real do consumo de energia por ciclo dependerá do modo de utilização do aparelho.	194,10
Máquina de secar roupa automática ou não automática	Automático
Consumo de energia do programa normal de algodão em carga total em kWh	1,68
Consumo de energia do programa normal de algodão em carga parcial em kWh	0,86
Consumo de energia em modo desligado em W	0,05
Consumo de energia em modo inativo em W	0,05
Duração em minutos do modo inativo	10

O "programa normal de algodão" usando em carga total e carga parcial é o programa de secagem normal a que se referem as informações constantes do rótulo e da ficha; este programa é adequado para a secagem de roupa de algodão com um teor de humidade normal e é o programa mais eficiente para o algodão em termos de consumo de energia.	
Duração ponderada em minutos do "programa normal de algodão em carga total e em carga parcial"	148
Duração em minutos do "programa normal de algodão em carga total"	199
Duração em minutos do "programa normal de algodão em carga parcial"	110
Classe de eficiência de condensação determinada por escala de G (menos eficiente) a A (mais eficiente)	A
Eficiência média em percentagem da condensação do programa normal de algodão em carga total	91
Eficiência média em percentagem da condensação do programa normal de algodão em carga parcial	91
Eficiência ponderada da condensação do "programa normal de algodão em carga total e em carga parcial"	91
Nível da potência sonora em dB	63
Eletrodoméstico de encastrar S/N	Não

A informação indicada na tabela acima está em conformidade com a regulamentação 392/2012 e com a diretiva de implementação 2009/125/CE da Comissão da UE.

15. PREOCUPAÇÕES AMBIENTAIS

Recicle os materiais que apresentem o símbolo . Coloque a embalagem nos contentores indicados para reciclagem. Ajude a proteger o ambiente e a saúde pública através da reciclagem dos aparelhos eléctricos e electrónicos. Não elimine os aparelhos que tenham o

símbolo  juntamente com os resíduos domésticos. Coloque o produto num ponto de recolha para reciclagem local ou contacte as suas autoridades municipais.

www.aeg.com/shop



136992710-A-512022



The software in this product contains components that are based on free and open source software. AEG gratefully acknowledges the contributions of the open software and robotics communities to the development project.

To access the source code of these free and open source software components whose license conditions require publishing, and to see their full copyright information and applicable license terms, please visit:
<http://aeg.opensourcerepository.com> (folder NIUS)

AEG