



LTN6G7210A

PT Manual de instruções | **Máquina de lavar**

PARA RESULTADOS PERFEITOS

Obrigado por escolher este produto AEG. Criámo-lo para lhe proporcionar um desempenho impecável durante muitos anos, com tecnologias inovadoras que tornam a sua vida mais fácil – funcionalidades que poderá não encontrar em aparelhos comuns. Continue a ler durante alguns minutos para tirar o máximo partido do produto.

Visite o nosso website para:



Obter conselhos de utilização, folhetos, resolução de problemas e informações sobre assistência e reparações:

www.aeg.com/support



Registe o seu produto para beneficiar de um serviço melhor:

www.registeraeg.com



Adquira acessórios, consumíveis e peças de substituição originais para o seu aparelho:

www.aeg.com/shop

APOIO AO CLIENTE E ASSISTÊNCIA

Usar sempre peças sobressalentes de origem.

Sempre que contactar o nosso Centro de Assistência Técnica Autorizado, assegure que tem disponíveis os dados seguintes: Modelo, PNC, Número de série.

Esta informação encontra-se na placa de identificação.

 Aviso/Cuidado – Informações de segurança

 Informações gerais e sugestões

 Informações ambientais

Sujeito a alterações sem aviso prévio.

ÍNDICE

1. INFORMAÇÕES DE SEGURANÇA.....	3
2. INSTRUÇÕES DE SEGURANÇA.....	5
3. DESCRIÇÃO DO PRODUTO.....	7
4. INFORMAÇÃO TÉCNICA.....	8
5. INSTALAÇÃO.....	8
6. PAINEL DE COMANDOS.....	11
7. TABELA DE PROGRAMAS.....	13
8. OPÇÕES.....	17
9. PROGRAMAÇÕES.....	19
10. ANTES DA PRIMEIRA UTILIZAÇÃO.....	21
11. UTILIZAÇÃO DIÁRIA.....	21
12. SUGESTÕES E DICAS.....	25
13. MANUTENÇÃO E LIMPEZA.....	27
14. RESOLUÇÃO DE PROBLEMAS.....	30
15. VALORES DE CONSUMO.....	33
16. GUIA RÁPIDO.....	35
17. PREOCUPAÇÕES AMBIENTAIS.....	36

1. ⚠️ INFORMAÇÕES DE SEGURANÇA



Antes de instalar e utilizar este aparelho, leia atentamente as instruções fornecidas.

O fabricante não poderá ser responsabilizado por ferimentos ou danos resultantes de instalação ou utilização incorretas. Guarde sempre as instruções em local seguro e acessível para consultar no futuro.

1.1 Segurança de crianças e pessoas vulneráveis

- Este aparelho pode ser utilizado por crianças com 8 anos de idade ou mais velhas e por pessoas com capacidades físicas, sensoriais ou mentais reduzidas ou falta de experiência e conhecimento se forem supervisionadas ou instruídas no que respeita à utilização do aparelho de uma forma segura e compreenderem os perigos envolvidos.
- É necessário manter as crianças entre 3 e 8 anos de idade e pessoas com incapacidades muito extensas e complexas afastadas do aparelho, a menos que sejam constantemente vigiadas.
- É necessário manter as crianças com menos de 3 anos de idade afastadas do aparelho, a menos que sejam constantemente vigiadas.
- As crianças devem ser vigiadas para garantir que não brincam com o aparelho.
- Mantenha todos os materiais de embalagem fora do alcance das crianças e elimine-os de forma apropriada.
- Mantenha os detergentes fora do alcance das crianças.
- Mantenha as crianças e os animais domésticos afastados do aparelho quando a porta estiver aberta.
- Se o aparelho tiver um dispositivo de segurança para crianças, recomendamos que o ative.
- A limpeza e a manutenção básica do aparelho não devem ser efetuadas por crianças sem supervisão.

1.2 Segurança geral

- Este aparelho destina-se apenas à lavagem de roupa doméstica, lavável à máquina.
- Este aparelho foi concebido unicamente para utilização doméstica num ambiente interior.
- Este aparelho pode ser utilizado em escritórios, quartos de hóspedes de hotéis, quartos de hóspedes de pousadas, casas de hóspedes de turismo rural e outros alojamentos semelhantes onde tal utilização não exceda os níveis de utilização doméstica (médios).
- Não altere as especificações deste aparelho.
- A carga máxima do aparelho é 7 kg. Não exceda a carga máxima para cada programa (consulte o capítulo "Programas").
- A pressão da água fornecida tem de estar entre um mínimo de 0,5 bar (0,05 MPa) e um máximo de 10 bar (1,0 MPa).
- A abertura de ventilação na base não deve ficar obstruída por tapete, tapete ou qualquer outro revestimento do piso.
- O aparelho deve ser ligado à rede de abastecimento de água com as mangueiras novas fornecidas com o aparelho ou com mangueiras novas fornecidas por um Centro de Assistência Técnica Autorizado.
- Não é permitido reutilizar uma mangueira antiga.
- Se o cabo de alimentação elétrica estiver danificado, deve ser substituído pelo fabricante, por um Centro de Assistência Técnica Autorizado ou por uma pessoa igualmente qualificada, para evitar perigos elétricos.
- Antes de qualquer operação de manutenção, desative o aparelho e desligue a ficha da tomada elétrica.
- Não utilize jatos de água e/ou vapor a alta pressão para limpar o aparelho.
- Limpe o aparelho com um pano húmido. Utilize apenas detergentes neutros. Não utilize produtos abrasivos, esfregões abrasivos, solventes ou objetos metálicos.

2. INSTRUÇÕES DE SEGURANÇA

2.1 Instalação



A instalação deve cumprir com as regulamentações nacionais relevantes.

- Retire todos os materiais de embalagem e os parafusos de transporte incluindo bucha de borracha com espaçador de plástico.
- Guarde os parafusos de fixação para transporte num local seguro. Se o aparelho for transportado no futuro, é necessário instalar os parafusos para bloquear o tambor e evitar danos no interior do aparelho.
- Tenha sempre cuidado quando deslocar o aparelho porque ele é pesado. Utilize sempre luvas de proteção e calçado fechado.
- Siga as instruções de instalação fornecidas com o aparelho.
- Não instale nem utilize o aparelho se estiver danificado.
- Não instale nem utilize o aparelho em locais onde a temperatura seja inferior a 0 °C ou onde fique exposto às condições meteorológicas.
- O piso onde instala o aparelho deve ser plano, estável, resistente ao calor e estar limpo.
- Certifique-se de que existe circulação de ar entre o aparelho e o piso.
- Quando o aparelho estiver colocado na sua posição definitiva, verifique se está corretamente nivelado, com a ajuda de um nível de bolha. Se não estiver, regule os pés até ficar nivelado.
- Não instale o aparelho diretamente sobre um ralo de escoamento no chão.
- Não pulverize água sobre o aparelho e não o exponha a humidade excessiva.
- Não instale o aparelho em locais onde a tampa do aparelho não possa ser aberta na totalidade.
- Não coloque um recipiente fechado debaixo do aparelho para recolher eventuais fugas de água. Contacte um Centro de Assistência Técnica Autorizado

para saber quais são os acessórios que pode utilizar.

2.2 Ligação elétrica

AVISO!

Risco de incêndio e choque elétrico.

- AVISO: Este aparelho foi concebido para ser instalado/ligado com ligação à terra no edifício.
- Utilize sempre uma tomada devidamente instalada e à prova de choques elétricos.
- Certifique-se de que os parâmetros indicados na placa de características são compatíveis com as características da alimentação eléctrica.
- Não utilize adaptadores de tomadas duplas ou triplas, nem cabos de extensão.
- Certifique-se de que não danifica a ficha e o cabo de alimentação eléctrica. Se for necessário substituir o cabo de alimentação, esta operação deve ser efectuada pelo nosso Centro de Assistência Técnica.
- Ligue a ficha à tomada eléctrica apenas no final da instalação. Certifique-se de que a ficha fica acessível após a instalação.
- Não toque no cabo de alimentação ou na ficha de alimentação com as mãos molhadas.
- Não puxe o cabo de alimentação para desligar o aparelho. Puxe sempre a ficha.

2.3 Ligação à rede de abastecimento de água

- A água fornecida não pode exceder os 25°C.
- Não danifique as manguerias da água.
- Antes de ligar o aparelho a canos novos, canos que não sejam usados há muito tempo, canos que tenham sido sujeitos a reparações ou canos que tenham recebido dispositivos novos (contador de água, etc.), deixe sair água até que saia limpa.
- Durante a primeira utilização do aparelho, certifique-se de que não existem fugas de água.

- Não utilize uma extensão de mangueira se a mangueira de entrada for demasiado pequena. Contacte um Centro de Assistência Técnica para saber como substituir a mangueira de entrada.
- Quando retirar o aparelho da embalagem, é possível que saia água da mangueira de escoamento. Isto deve-se aos testes do aparelho com a utilização de água na fábrica.
- Pode prolongar a mangueira de escoamento até ao máximo de 400 cm. Contacte um Centro de Assistência Técnica Autorizado para obter informações sobre outras mangueiras de escoamento e extensões.
- Certifique-se de que a torneira fica acessível após a instalação.

2.4 Utilização

AVISO!

Risco de ferimentos, choque elétrico, incêndio, queimaduras ou danos no aparelho.

- Siga as instruções de segurança da embalagem do detergente.
- Não coloque produtos inflamáveis, nem objetos molhados com produtos inflamáveis, no interior, perto ou em cima do aparelho.
- Não utilize a máquina para lavar roupa que esteja muito suja com óleo, massa lubrificante ou outras substâncias gordurosas. Podem danificar as peças de borracha da máquina de lavar roupa. Lave a roupa previamente à mão antes de a colocar na máquina de lavar roupa.
- Certifique-se de que retira todos os objectos metálicos da roupa.

2.5 Assistência técnica

- Para reparar o aparelho, contacte o Centro de Assistência Técnica Autorizado. Utilize apenas peças sobressalentes originais.
- Note que uma reparação própria ou não profissional pode ter consequências para a segurança e anular a garantia.
- As peças sobressalentes que se seguem estarão disponíveis durante 10 anos após

o modelo ter sido descontinuado: motor e escovas do motor, transmissão entre o motor e o tambor, bombas, amortecedores de choques e molas, tambor de lavagem, cruzeta do tambor e rolamentos esféricos relacionados, filamento de aquecimento e elementos de aquecimento, incluindo bombas de calor, tubagem e equipamento relacionado incluindo mangueiras, válvulas, filtros e aquastops, placas de circuito impressas, visores eletrónicos, interruptores de pressão, termóstatos e sensores, software e firmware incluindo software de redefinição, porta, dobradiça e vedantes de porta, outros vedantes, unidade de bloqueio da porta, periféricos de plástico tais como dispensadores de detergente. Note que algumas destas peças de reposição só estão disponíveis para reparadores profissionais e que nem todas as peças de reposição são relevantes para todos os modelos.

- Relativamente à(s) lâmpada(s) no interior deste produto e às lâmpadas sobressalentes vendidas separadamente: Estas lâmpadas destinam-se a suportar condições físicas extremas em eletrodomésticos, tais como temperatura, vibração, humidade, ou destinam-se a sinalizar informação relativamente ao estado operacional do aparelho. Não se destinam a ser utilizadas em outras aplicações e não se adequam à iluminação de espaços domésticos.

2.6 Eliminação

AVISO!

Risco de ferimentos ou asfixia.

- Desligue o aparelho da alimentação eléctrica e do fornecimento de água.
- Corte o cabo de alimentação eléctrica do aparelho e elimine-o.
- Remova o trinco da porta para evitar que crianças ou animais de estimação fiquem presos no tambor.
- Elimine o equipamento em conformidade com os requisitos locais de eliminação de Resíduos de Equipamentos Eléctricos e Electrónicos (REEE).

3. DESCRIÇÃO DO PRODUTO

3.1 Funções especiais

A sua nova máquina de lavar roupa satisfaz todos os requisitos para um tratamento eficaz da roupa com baixo consumo de água, energia e detergente, e para um cuidado adequado dos tecidos.

- O **ProSense System** ajusta automaticamente a duração do programa

à carga de roupa carregada no tambor para proporcionar resultados de lavagem perfeitos no mínimo de tempo possível.

- Graças à **opção Soft Plus**, o amaciador é distribuído uniformemente pela roupa e penetra profundamente nas fibras dos tecidos, o que melhora o amaciamento.

3.2 Visão geral do aparelho

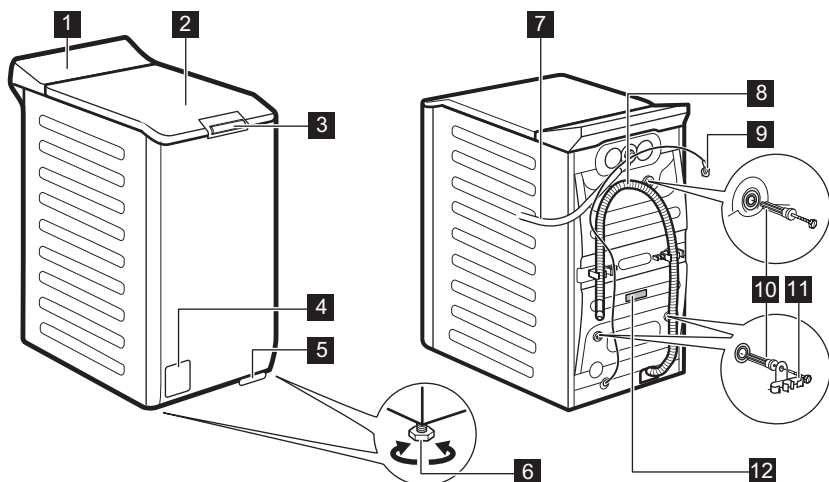

- 1 Painel de comandos
- 2 Tampa
- 3 Pega da tampa
- 4 Filtro da bomba de escoamento
- 5 Alavanca para mover o aparelho
- 6 Pés de nivelamento do aparelho
- 7 Mangueira de entrada

- 8 Mangueira de escoamento
- 9 Cabo de alimentação eléctrica
- 10 Parafusos de transporte
- 11 Suporte da mangueira
- 12 Placa de características

Informação para registar o produto.

A **placa de características** informa o nome do modelo (A), número do produto (B), características elétricas (C) e número de série (D).

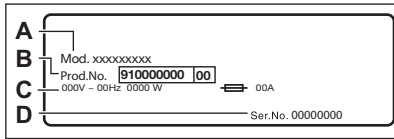

A **etiqueta de informação** informa o nome do modelo (A), número do produto (B) e número de série (C).

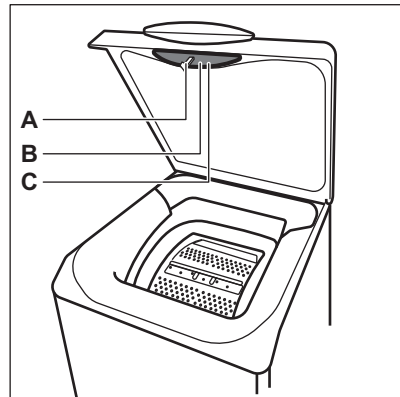

4. INFORMAÇÃO TÉCNICA

Dimensão	Largura/ Altura/ Profundidade total	39,7 cm /90,3 cm /59,9 cm
Ligação elétrica	Tensão Potência geral Fusível Frequência	230 V 2200 W 10 A 50 Hz
Nível de proteção contra a entrada de partículas sólidas e humidade garantido pela tampa de proteção, exceto onde o equipamento de baixa voltagem não tenha proteção contra humidade		IPX4
Pressão do fornecimento de água	Mínimo Máximo	0,5 bar (0,05 MPa) 10 bar (1,0 MPa)
Fornecimento de água ¹⁾		Água fria
Carga máxima	Algodão	7 kg
Velocidade de centrifugação	Velocidade de centrifugação máxima	1151 rpm

1) Ligue a mangueira de entrada de água a uma torneira de água com rosca de 3/4" .

5. INSTALAÇÃO

⚠ AVISO!

Consulte os capítulos relativos à segurança.

5.1 Desembalar e posicionar

1.

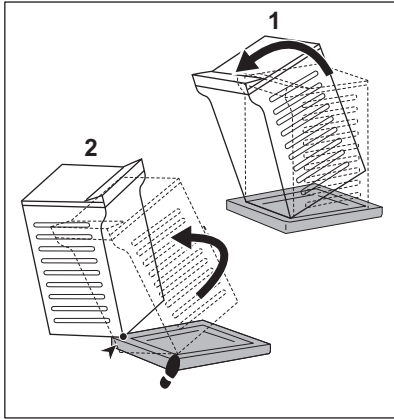

2.

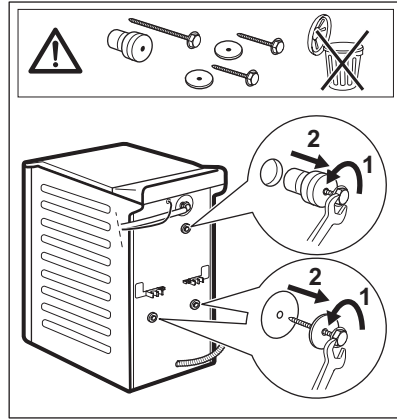

3.

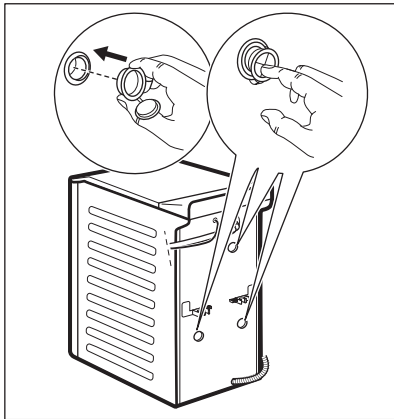

4.



Recomendamos que guarde o material de embalagem e os parafusos de transporte para quando transportar o aparelho.

Regule o aparelho corretamente para prevenir vibração, ruído e movimento do aparelho enquanto funciona.



AVISO!

Não coloque cartão, madeira ou materiais semelhantes debaixo dos pés do aparelho para o nivelar.

5.2 Mangueira de entrada

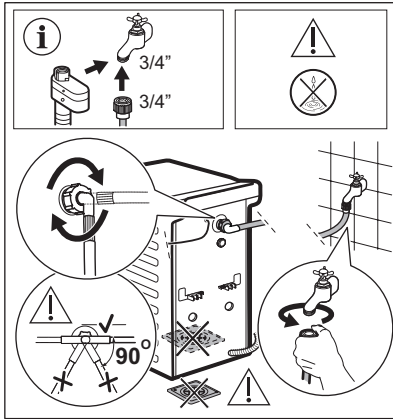

Os acessórios entregues com o aparelho podem variar dependendo do modelo.

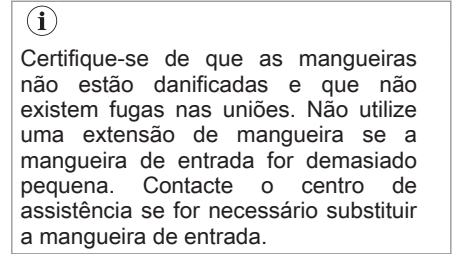

5.3 Escoamento da água

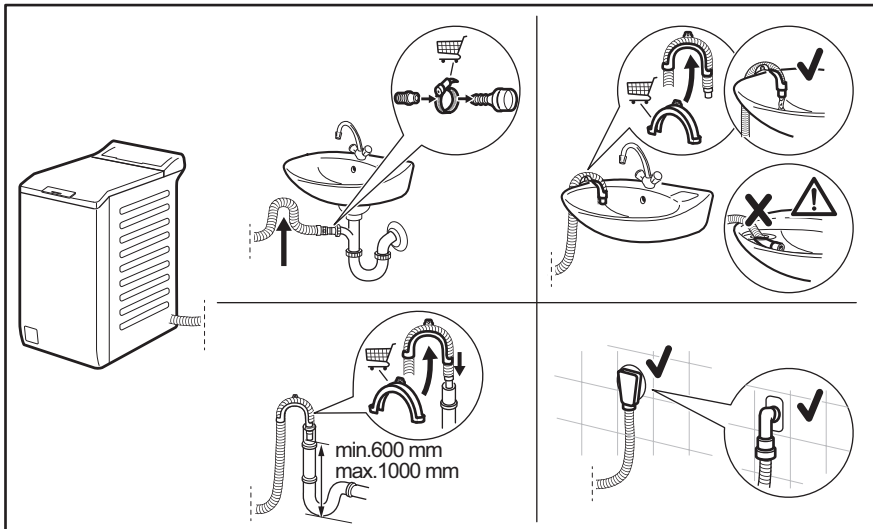

A mangueira de escoamento deve ficar a uma altura não inferior a 600 mm nem superior a 1000 mm.

Pode prolongar a mangueira de escoamento até ao máximo de 4000 mm. Contacte um Centro de Assistência Técnica Autorizado para obter informações sobre outras mangueiras de escoamento e extensões.

5.4 Ligação elétrica

No final da instalação, pode ligar a ficha à tomada elétrica.

A placa de características e o capítulo "Dados técnicos" indicam as características elétricas necessárias. Certifique-se de que são compatíveis com a fonte de alimentação elétrica.

Verifique se a instalação elétrica de sua casa suporta a carga máxima necessária, tendo também em conta quaisquer outros aparelhos em funcionamento.

Ligue a máquina a uma tomada ligada à

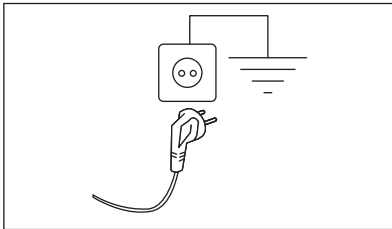

terra.

O cabo de alimentação deve estar acessível após a instalação da máquina

Para qualquer trabalho elétrico necessário para instalar este aparelho, contacte o nosso Centro de Assistência Técnica Autorizado.

O fabricante rejeita qualquer responsabilidade por danos ou ferimentos causados pelo não cumprimento da precaução de segurança acima referida.

6. PAINEL DE COMANDOS

6.1 Descrição do painel de controlo

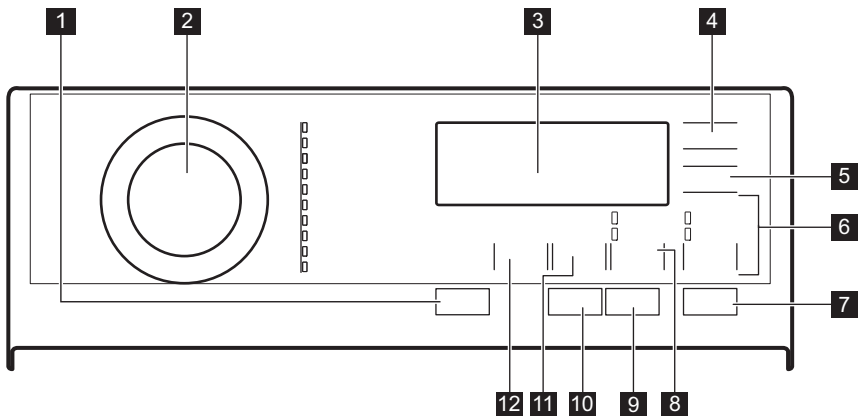

- 1** On/Off botão de pressão
- 2** Seletor de programas
- 3** Visor
- 4** Início Diferido botão tátil

- 5** Extra Rápido botão tátil
- 6** Aclarado/Enxag. botão tátil para ignorar
 - Extra Aclarado/Enxag. opção





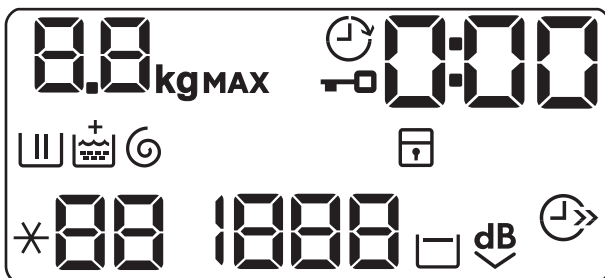

- Aclarado/Enxag. opção
- 7** Início/Pausa botão tátil
- 8** Manchas/Pre-Lav. botão tátil para ignorar
- Manchas opção
- Pre-Lav. opção

- 9** Anti-Alergia botão tátil
- 10** Detergente liquido botão tátil
- 11** Centrif. botão tátil de redução
- 12** Temp. °C botão tátil

6.2 Visor



	O indicador kg pisca durante o cálculo da carga de roupa.
MAX	Indicador de roupa máxima. Pisca quando a carga de roupa excede a carga máxima declarada do programa selecionado.
	Indicador de tampa bloqueada.
	Indicador de início diferido.
0:00	O indicador digital pode apresentar: <ul style="list-style-type: none"> • Duração do programa (por exemplo, 2:40). • Início programado (por exemplo, 30' ou 2h). • Fim do ciclo (□). • Código de alarme (E20). • Indicação do total de horas de funcionamento do aparelho. Consulte a secção "Contador de horas de funcionamento" no parágrafo no parágrafo "Definições" para obter mais detalhes.
	Indicador da fase de lavagem. Pisca durante as fases de pré-lavagem e lavagem.
	Indicador da fase de enxaguamento. Pisca durante a fase de enxaguamento.
	Opção Soft Plus. O indicador + aparece acima de quando a opção está definida.
	Indicador de fase de centrifugação e escoamento. Pisca durante a fase de escoamento e centrifugação.
	Indicador de bloqueio de segurança contra crianças.

	Indicador de temperatura. O indicador * - aparece quando é selecionada a lavagem a frio.
	Indicador de velocidade de centrifugação.
	Indicador de ausência de velocidade de centrifugação. A fase de centrifugação está desativada, o aparelho executa apenas a fase de escoamento.
	Indicador de cuba cheia.
	Indicador extra silencioso.
	Indicador de poupança de tempo.

7. TABELA DE PROGRAMAS

Programas de lavagem

Programa	Temperatura predefinida Gama de temperatura	Velocidade de centrifugação de referência Intervalo de velocidade de centrifugação	Carga máxima	Descrição do programa
Eco 40-60	40 °C ¹⁾	1200 rpm 1200-400 rpm	7 kg	Algodão branco e de cores resistentes. Peças com sujidade normal. O consumo de energia diminui e o tempo do programa de lavagem aumenta, garantindo bons resultados de lavagem..
Algod.	40 °C 95 °C – Fria	1200 rpm 1200 - 400 rpm	7 kg	Peças de algodão branco e de cor muito sujas ou com sujidade normal.
Sintéticos	40 °C 60 °C – Fria	1200 rpm 1200 - 400 rpm	3 kg	Artigos de tecido sintético ou misto. Peças com sujidade normal.
Delicados	30 °C 40 °C – Fria	1200 rpm 1200 - 400 rpm	2 kg	Tecidos delicados, como acrílico, viscose e poliéster, bem como tecidos mistos que precisam de lavagem suave. Para roupa com sujidade normal e ligeira.
 Lana/Lãs+Seda	40 °C 40 °C – Fria	1200 rpm 1200 - 400 rpm	1 kg	Lãs laváveis na máquina, lãs de lavar à mão e outros tecidos com o símbolo de cuidado "lavar à mão" ²⁾ .
20 min. - 3 kg	30 °C 40 °C – 30 °C	1200 rpm 1200 - 400 rpm	3 kg	Artigos de algodão e sintéticos com pouca sujidade ou usados apenas uma vez.

Programa	Temperatura predefinida Gama de temperatura	Velocidade de centrifugação de referência Intervalo de velocidade de centrifugação	Carga máxima	Descrição do programa
----------	--	---	--------------	-----------------------



Outdoor

30 °C

40 °C – Fria

1200 rpm

1200 - 400 rpm



2 kg³⁾

1 kg⁴⁾



Não utilize amaciador e certifique-se de que não existem resíduos de amaciador no distribuidor de detergente.

Roupa de exterior, técnica, tecidos desportivos, casacos à prova de água e respiráveis, casacos com pelo removível ou isolamento interno. A carga de roupa recomendada é 2 kg. Este programa pode também ser utilizado como ciclo de revitalização do material repelente de água, especificamente concebido para o tratamento de roupas com um revestimento hidrófobo. Para executar o ciclo de revitalização do material repelente de água, proceda assim:

- Coloque o detergente de lavagem no compartimento .
- Coloque um revitalizador especial de material repelente de água no compartimento destinado ao amaciador .
- Reduza a carga de roupa para 1 kg.

Para obter os melhores resultados com a acção de revitalização do material repelente de água, seque a roupa num secador de roupa com o programa de secagem Outdoor (se disponível e se a etiqueta do vestuário permitir a secagem em secador de roupa).

Edredón/Edredão	40 °C 60 °C – Fria	800 rpm 800 - 400 rpm	2 kg	Um cobertor sintético, artigos acolchoados, edredões, casacos com forro de pelo e artigos semelhantes.
Fácil Plancha/ Engomar	40 °C 60 °C – Fria	800 rpm 800 rpm - 400 rpm	3 kg	Peças sintéticas que requerem lavagem suave. Peças com sujidade normal e ligeira. ⁵⁾

Programa	Temperatura predefinida Gama de temperatura	Velocidade de centrifugação de referência Intervalo de velocidade de centrifugação	Carga máxima	Descrição do programa
Centrif./Drenar	-	1200 rpm 1200 rpm - 400 rpm	7 kg	Todos os tecidos, exceto lãs e tecidos delicados. Para centrifugar a roupa e escoar a água do tambor.

1) De acordo com o regulamentação da UE 2019/2023, este programa a 40 °C pode limpar de forma normal e em conjunto roupa suja de algodão declarada lavável a 40 °C ou a 60 °C no mesmo ciclo.



Para a temperatura alcançada na roupa, a duração do programa e outros dados, consulte o capítulo "Valores de consumo".

Os programas mais eficientes em termos de consumo de energia são geralmente aqueles que são executados a temperaturas mais baixas e com uma duração mais longa.

2) Durante este ciclo, o tambor roda lentamente para garantir uma lavagem suave. Pode parecer que o tambor não roda ou não roda apropriadamente, mas tal é normal para este programa.

3) Programa de lavagem.

4) Programa de lavagem e fase de impermeabilização.

5) Para reduzir os vincos, este ciclo regula a temperatura da água e executa uma lavagem suave com fase de centrifugação também suave. O aparelho acrescenta alguns enxaguamentos.

Compatibilidade das opções com os programas

OPÇÕES	PROGRAMA Eco 40-60	Algod.	Sintéticos	Delicados	Lana/Lãs+Seda	20 min. - 3 kg	Outdoor	Edredón/Edredão	Fácil Plancha/Engomar	Centrif./Drenar
Centrif.	■	■	■	■	■	■	■	■	■	■
- - -										■
Pausa enxaguamento <input type="checkbox"/>	■	■	■	■	■		■		■	
Extra silencioso		■	■	■						

OPÇÕES	PROGRAMA Eco 40-60	Algod.	Sintéticos	Delicados	Lana/Lãs+Seda 	20 min. - 3 kg	Outdoor 	Edredón/Edredão	Fácil Plancha/Engomar	Centrif./Drenar
--------	-----------------------	--------	------------	-----------	---	----------------	---	-----------------	-----------------------	-----------------

Manchas ¹⁾		■	■						■	
Pre-Lav.		■	■							■
Extra Aclarado/Enxag.		■	■	■			■		■	
Aclarado/Enxag.		■	■	■	■	■	■	■	■	■
Anti-Alergia		■								
Extra Rápido ²⁾		■	■	■						■
Início Diferido	■	■	■	■	■	■	■	■	■	■
Detergente líquido		■	■	■	■	■	■	■	■	■
Soft Plus		■	■	■				■	■	

1) Esta opção não está disponível para temperaturas inferiores a 40 °C.

2) Se seleccionar a duração menor, recomendamos que diminua a quantidade de roupa. Pode carregar totalmente o aparelho, mas os resultados da lavagem serão menos satisfatórios.

Compatibilidade das opções com os programas

Detergentes adequados para programas de lavagem

Programa	Detergente universal em pó ¹⁾	Detergente universal líquido	Detergente líquido para tecidos de cor	Lãs delicadas	Detergente especial
Eco 40-60	▲	▲	▲	--	--
Algod.	▲	▲	▲	--	--
Sintéticos	▲	▲	▲	--	--
Delicados	--	--	--	▲	▲
Lana/Lãs+Seda 	--	--	--	▲	▲
20 min. - 3 kg	--	▲	▲	--	--

Programa	Detergente universal em pó ¹⁾	Detergente universal líquido	Detergente líquido para tecidos de cor	Lãs delicadas	Detergente especial
Outdoor 	--	--	--	▲	▲
Edredón/Edredão	--	--	--	▲	▲
Fácil Plancha/Engomar	▲	▲	▲	--	--

1) A uma temperatura superior a 60 °C, recomenda-se a utilização de detergente em pó.

▲ = Recomendado

-- = Não recomendado

7.1 Woolmark Wool Care - Azul



A lavagem de lã desta máquina foi aprovada pela The Woolmark Company para a lavagem de vestuário de lã e tenha a etiqueta "Lavar à mão", desde que os peças de roupa sejam lavadas de acordo com as instruções incluídas na etiqueta de cuidados e com as instruções publicadas pelo fabricante desta máquina de lavar roupa. M1145

O símbolo da Woolmark é uma marca de certificação em muitos países.

8. OPÇÕES

8.1 Introdução



As opções/funções não podem ser seleccionadas com todos os programas de lavagem. Verifique a compatibilidade entre as opções/funções e os programas de lavagem na "Tabela de programas". O aparelho não permite a selecção de opções/funções incompatíveis em conjunto, porque algumas opções/funções excluem outras.

Certifique-se de que o ecrã e os botões tácteis estão sempre limpos e secos.

8.2 On/Off

Premir este botão durante alguns segundos permite ativar ou desativar o aparelho. O

aparelho emite dois sons diferentes quando é ativado ou desativado.

Uma vez que a função Stand-by (Espera) desativa automaticamente o aparelho para diminuir o consumo de energia em algumas situações, pode ser necessário ativar o aparelho novamente.

Para saber mais, consulte a secção "Stand-by (Espera)" no capítulo "Utilização diária".

8.3 Temp.°C

Quando seleccionar um programa de lavagem, o aparelho propõe automaticamente uma temperatura predefinida.

Selecione esta opção para alterar a temperatura predefinida.

O indicador $\ast\ast$ (água fria) da temperatura selecionada acende-se (o aparelho não aquece a água).

8.4 Centrif.

Quando selecionar um programa, o aparelho seleciona automaticamente a velocidade de centrifugação máxima permitida.

Toque repetidamente neste botão para:

- **Diminuir a velocidade de centrifugação.**



O visor mostra apenas as velocidades de centrifugação disponíveis com o programa selecionado.

- **Ativar a opção Cuba Cheia.**

A centrifugação final não é efetuada. A água do último enxaguamento não é escoada para evitar que os tecidos fiquem enrugados. O programa de lavagem termina com a água no tambor.

O visor apresenta o indicador . A tampa permanece bloqueada e o tambor roda regularmente para reduzir os vincos. É necessário escoar a água para desbloquear a tampa.

Se tocar no botão Início/Pausa, o aparelho executa a fase de centrifugação e escoar a água.



O aparelho escoar a água automaticamente após cerca de 18 horas.

- **Ativar a função Extra Silencioso.**

As fases de centrifugação intermédia e final são suprimidas e o programa termina com a água no tambor. Isto ajuda a reduzir os vincos.

O visor apresenta o indicador dB . A tampa permanece bloqueada. O tambor roda regularmente para reduzir os vincos. É necessário escoar a água para desbloquear a tampa.

Uma vez que o programa é muito silencioso, é adequado para o período noturno em que as tarifas de eletricidade são inferiores. Em alguns programas, os enxaguamentos são realizados com mais água.

Se tocar no botão Início/Pausa, o aparelho executa apenas a fase de escoamento.



O aparelho escoar a água automaticamente após cerca de 18 horas.

8.5 Manchas/Pre-Lav.

Prima repetidamente este botão para ativar uma das duas opções.

- **Manchas**

Selecione esta opção para adicionar uma fase de tira-nódoas a um programa, para tratar roupa muito suja ou manchada com um tira-nódoas.

Coloque o tira-nódoas no compartimento



. O tira-nódoas será adicionado na fase apropriada do programa de lavagem.



Esta opção pode aumentar a duração do programa e não está disponível com uma temperatura abaixo dos 40 °C.

- **Pre-Lav.**

Utilize esta opção para adicionar uma fase de pré-lavagem a 30 °C antes da fase de lavagem.

Esta opção é recomendada para roupa com bastante sujidade, especialmente se tiver areia, pó, lama ou outras partículas sólidas.



Esta opção pode aumentar a duração do programa.

O indicador correspondente acima do botão acende-se.

8.6 Aclarado/Enxag.

Com este botão, pode selecionar uma das seguintes opções:

- **Opção Extra Aclarado/Enxag.**

Esta opção adiciona alguns enxaguamentos de acordo com o programa de lavagem selecionado. Utilize esta opção para lavar roupa de pessoas alérgicas a resíduos de

detergente e em áreas onde a água seja macia.



Esta opção aumenta ligeiramente a duração do programa.

- Saltar a fase de lavagem - Aclarado/Enxag.
O aparelho executa apenas as fases de enxaguamento, centrifugação e escoamento do programa seleccionado.
- O indicador correspondente acende.

8.7 Extra Rápido

Com esta opção, pode diminuir a duração do programa.

- Se a roupa tiver sujidade normal ou ligeira, pode ser recomendável encurtar a duração do programa de lavagem. Toque neste botão **uma vez** para diminuir a duração.
- Se a carga de roupa for pequena, toque neste botão **duas vezes** para seleccionar um programa mais rápido.

O visor apresenta o indicador

8.8 Anti-Alergia

Defina esta opção com o programa Algod. para artigos brancos. Quando a opção estiver seleccionada, nem a temperatura, nem o tempo do ciclo podem ser alterados. A opção Extra Rápido e Extra silencioso não estão disponíveis.

O indicador correspondente acima do botão acende.

Esta opção elimina os microrganismos graças a uma fase de lavagem com a temperatura mantida acima de 60°C durante vários minutos. Isto ajuda a eliminar germes, bactérias e outros micro-organismos e

partículas. A adição de vapor em conjunto com uma fase de enxaguamento adicional garante a remoção total dos resíduos de detergente e de substâncias alergénicas/pólen, o que torna este programa adequado para pessoas que tenham a pele delicada ou sensível.

8.9 Detergente líquido

Se vai usar um detergente líquido, premir este botão para adaptar o ciclo. Esta opção também permanece ativa depois de desligar o aparelho, até que seja desmarcada novamente.

Acende o indicador correspondente.

CUIDADO!

Verificar se o interruptor líquido/pó do compartimento do detergente está na posição correta. Consultar o capítulo 'Detergente líquido ou em pó'.

8.10 Início Diferido

Com esta opção, pode atrasar o início de um programa para uma hora mais conveniente.

Toque repetidamente no botão para seleccionar o atraso pretendido. O tempo aumenta em passos de 30 minutos até 90 minutos e depois em passos de 2 horas até 20 horas.

Após tocar no botão Início/Pausa, o visor apresenta o indicador e o tempo de atraso seleccionado e o aparelho inicia a contagem decrescente.

8.11 Início/Pausa

Toque no botão Início/Pausa para iniciar ou parar o funcionamento do aparelho ou interromper um programa em curso.

9. PROGRAMAÇÕES

9.1 Sinais sonoros

Para desativar/ativar os sinais sonoros de fim de programa, toque nos botões Manchas/Pre-Lav. e Anti-Alergia simultaneamente durante 3 segundos.



Os sinais acústicos, continuam ativos quando o aparelho tem uma anomalia.

9.2 Bloqueio para crianças

Com esta opção, pode impedir que as crianças brinquem com o painel de comandos.

- Para **activar/desactivar** esta opção, toque nos botões Centrif. e Manchas/Pre-Lav. em simultâneo até que o indicador  **se acenda/apague** no visor.

Pode activar esta opção:

- Após tocar no botão Início/Pausa: todos os botões e o selector de programas ficam desactivados (excepto o botão On/Off).
- Antes de tocar no botão Início/Pausa: o aparelho não pode ser activado.

O aparelho mantém a selecção desta opção mesmo após ser desligado.



9.3 Permanente Soft Plus

Selecione a opção Soft Plus para otimizar a distribuição do amaciador e deixar os tecidos mais macios.

Sugerimos que a utilize quando utilizar amaciador.



Esta opção aumenta ligeiramente a duração do programa.

Para **ativar/desativar** esta opção, toque nos botões Temp. °C e Centrif. em simultâneo até que o indicador  **se acenda/apague** por cima do indicador .

9.4 Enxaguamento Extra Permanente

Com esta opção, pode ter sempre um enxaguamento extra quando seleccionar um novo programa.

- Para **ativar/desativar** esta opção, toque no botão Manchas/Pre-Lav. e em Aclarado/Enxag.. O indicador correspondente ao lado do botão tátil acende.

9.5 Contador de Horas funcionamento

É possível visualizar o tempo total de funcionamento do aparelho em horas,

começando a partir da primeira ligação. Este valor irá contar o tempo de funcionamento dos ciclos (não inclui pausas, tempo de início programado). Para visualizar este valor, proceda assim:

1. Ligue o aparelho premindo o botão On/Off.
2. Rode o selector de programas para o programa Eco 40-60 (1a posição no sentido dos ponteiros do relógio).
3. Prima e mantenha premidos os botões Manchas/Pre-Lav. e Anti-Alergia e durante alguns segundos (no espaço de 10 segundos após a ligação. Após estes 10 segundos, a combinação de teclas ativa-se e desativa os sinais sonoros).
4. Após 3 segundos, o visor mostra o total de horas de funcionamento do aparelho: por exemplo, 1276 horas, o visor mostra o texto Hr durante 2 segundos, 12 (milhares e centenas) durante 2 segundos e 76 (dezenas e unidades).



Se o procedimento não funcionar (devido a tempo limite, posição errada do selector de programas ou combinação errada de teclas), desligue o aparelho e repita a sequência desde o início.

9.6 Reinicialização de fábrica

Esta função permite restaurar as opções predefinidas de fábrica. Para **ativar** esta opção, siga os passos abaixo:

1. Ligue o aparelho premindo o botão On/Off.
2. Rode o selector de programas para o programa Sintéticos (3a posição no sentido dos ponteiros do relógio).
3. Prima e mantenha premidos os botões Manchas/Pre-Lav. e Anti-Alergia e durante alguns segundos (no espaço de 10 segundos após a ligação. Após estes 10 segundos, a combinação de teclas ativa-se e desativa os sinais sonoros).
4. O visor apresentará — — — durante cerca de 5 segundos.



Se o procedimento não funcionar (devido a tempo limite, posição errada do seletor de programas ou combinação errada de teclas), desligue o aparelho e repita a sequência desde o início.

10. ANTES DA PRIMEIRA UTILIZAÇÃO



É possível que observe alguma água no aparelho durante a instalação ou antes da primeira utilização. Trata-se de alguma água que ficou no aparelho após o teste funcional completo na fábrica, cujo objetivo é garantir que o aparelho é entregue ao cliente em perfeito estado de funcionamento, e não é motivo de preocupação.

1. Ligue a ficha na tomada elétrica.
2. Abra a torneira da água.

3. Coloque 2 litros de água no compartimento do detergente destinado à fase de lavagem. Isto ativa o sistema de escoamento.
4. Coloque uma pequena quantidade de detergente no compartimento destinado à fase de lavagem.
5. Selecione e inicie um programa para algodão com a temperatura mais elevada, sem roupa. Isto remove toda a sujidade do tambor e da cuba.

11. UTILIZAÇÃO DIÁRIA

11.1 Activar o aparelho

1. Ligue a ficha na tomada eléctrica.
2. Abra a torneira da água.
3. Prima o botão On/Off para activar o aparelho.

É emitida uma pequena melodia.

11.2 Carregar roupa

1. Abra a tampa do aparelho.

2. Prima o botão A.

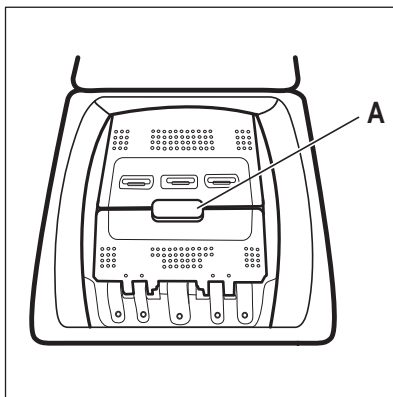

- O tambor abre automaticamente.
3. Coloque a roupa no tambor, uma peça de cada vez.
 4. Deve sacudir a roupa antes de a colocar no aparelho.
- Certifique-se de que não coloca demasiada roupa no tambor.

5. Feche o tambor e a tampa.

⚠ CUIDADO!

Antes de fechar a tampa do aparelho, certifique-se de que fechou o tambor corretamente.

11.3 Compartimentos de detergente e aditivos

1. Meça os detergentes especificados e o amaciador.
2. Coloque o detergente e o amaciador nos respectivos compartimentos.

i

Respeite as instruções indicadas nas embalagens dos detergentes, mas recomendamos que não exceda o nível máximo indicado. Esta quantidade garante os melhores resultados de lavagem.

i

Quando utilizar detergentes líquidos, adicione-os numa esfera doseadora (fornecida pelo fabricante do detergente). Coloque a esfera doseadora no interior do tambor da máquina, por cima das peças de roupa.

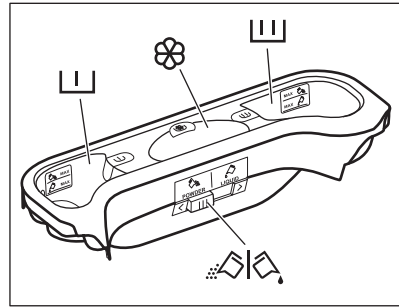

Compartimento de detergente para a fase de pré-lavagem.

As marcas MAX indicam os níveis máximos da quantidade de detergente (pó ou líquido). Quando selecionar um programa com pré-lavagem para tratamento de nós, adicione detergente (em pó ou líquido).



Compartimento de detergente para a fase de lavagem.

As marcas MAX indicam os níveis máximos da quantidade de detergente (pó ou líquido).



Compartimento para aditivos líquidos (amaciador de roupa, goma).

A marca M é o nível máximo para a quantidade de aditivos líquidos.



Aba para detergente em pó ou líquido.

11.4 Detergente em pó ou líquido

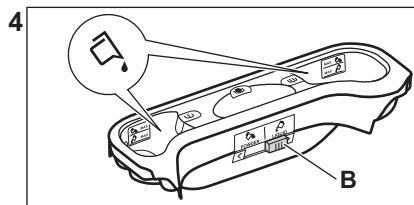
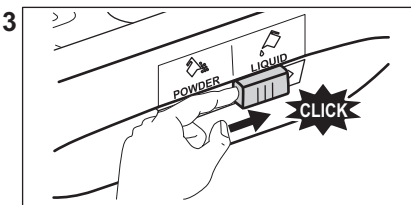
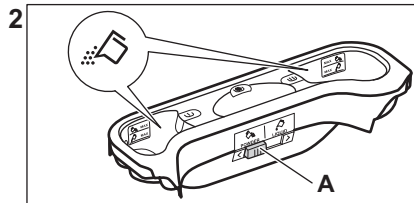
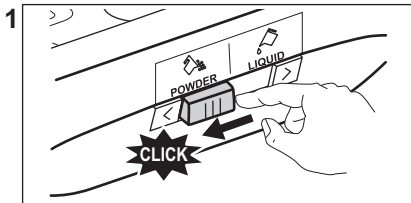

- Posição **A** para detergente em pó (definição de fábrica).
- Posição **B** para detergente líquido.



Quando utilizar detergente líquido:

- Não utilize detergentes líquidos gelatinosos ou espessos.
- Não coloque mais líquido do que o nível máximo.
- Não selecione a função de início diferido.

11.5 Selecionar um programa

1. Rode o seletor de programas e selecione o programa:
 - O indicador do programa correspondente acende-se.
 - O indicador Início/Pausa pisca.
 - O visor apresenta: a temperatura predefinida, a velocidade de centrifugação e os indicadores das fases do programa e a duração do programa.
2. Se necessário, altere a temperatura, a velocidade de centrifugação e a duração do ciclo ou acrescente opções aplicáveis. Quando ativar uma opção, o indicador da opção selecionada acende.



Se uma seleção **não for possível**, o indicador não aparece e o aparelho emite sinais sonoros.

11.6 Iniciar um programa de lavagem sem início diferido

Prima o botão Início/Pausa para iniciar o programa. O indicador correspondente pára de piscar e fica aceso. A indicador da fase em curso permanece intermitente no visor. O programa inicia e a porta é bloqueada. O visor apresenta o indicador .



A bomba de escoamento pode funcionar algum tempo enquanto o aparelho faz o enchimento com água.

11.7 Recálculo do tempo do ciclo



Aproximadamente 15 minutos após o início do programa:

- O aparelho ajusta automaticamente o tempo do ciclo para a roupa que colocou no tambor, para que obtenha resultados de lavagem perfeitos no mínimo tempo necessário.
- O visor apresenta o novo tempo.

11.8 Iniciar um programa de lavagem com início diferido

1. Prima o botão Início Diferido repetidamente até que o visor apresente o número de minutos ou horas do atraso. O indicador correspondente acende.
2. Prima o botão Início/Pausa. O aparelho inicia a contagem decrescente do início diferido. Quando a contagem decrescente terminar, o programa inicia automaticamente.



Antes de premir o botão Início/Pausa para iniciar o funcionamento do aparelho, pode cancelar ou alterar o tempo definido para o início diferido.

11.9 Cancelar o início diferido

Para cancelar o início diferido:

1. Prima o botão Início/Pausa para colocar o aparelho em pausa. O indicador correspondente pisca.
2. Prima o botão Início Diferido repetidamente até que o visor indique .
3. Prima o botão Início/Pausa novamente para iniciar o programa imediatamente.

11.10 Interromper um programa e alterar uma opção

Pode alterar apenas algumas opções antes de entrarem em funcionamento.

1. Prima o botão Início/Pausa. O indicador correspondente pisca.
2. Altere a opção seleccionada.
3. Prima o botão Início/Pausa novamente. O programa continua.

11.11 Cancelar um programa em curso

1. Prima o botão On/Off para cancelar o programa e desactivar o aparelho.
2. Prima o botão On/Off novamente para activar o aparelho.

Já pode seleccionar um novo programa de lavagem.



É possível que o aparelho escoe a água antes de iniciar o novo programa. Neste caso, certifique-se de que o detergente ainda está no compartimento do detergente; caso contrário, adicione detergente novamente.

11.12 ProSense System deteção de carga

Depois de tocar no botão Início/Pausa :

1. O ProSense System inicia a deteção de carga de roupa a lavar para calcular a duração real do programa. O indicador **kg** e os pontos de tempo **■** ficam a piscar.
2. Depois de cerca de 15 minutos, o visor apresenta a nova duração do programa: o indicador **kg** apaga-se e os pontos de tempo **■** param de piscar. O aparelho ajusta automaticamente a duração do programa em função da carga, para conseguir resultados perfeitos de lavagem, no mínimo tempo possível. A duração do programa pode aumentar ou diminuir.



Esta deteção ProSense System é feita apenas nos programas de lavagem completa (sem seleccionar a opção de saltar fases).



O ProSense System não está disponível com todos os programas, como: Lana/Lãs +Seda, Aclarado/Enxag., Centrif.Descarga, e programas com ciclos curtos.

11.13 Abrir a tampa com o programa em funcionamento

CUIDADO!

Se a temperatura e o nível da água no tambor forem demasiado elevados, o indicador permanece aceso e não é possível abrir a tampa.

Para abrir a tampa, proceda da seguinte forma:

1. Prima o botão On/Off durante alguns segundos para desativar o aparelho.
2. Aguarde alguns minutos e abra a tampa com cuidado.
3. Feche a tampa.
4. Ative o aparelho e volte a seleccionar o programa.

11.14 Abrir a tampa com o início diferido ativo

Quando o início diferido está em funcionamento, a tampa do aparelho está bloqueada.

Para abrir a tampa do aparelho:

1. Prima o botão Início/Pausa. O indicador apaga-se.
2. Abra a tampa do aparelho.
3. Feche a tampa e prima o botão Início/Pausa .

O início diferido prossegue.

11.15 Fim do ciclo

Quando o programa terminar, o aparelho pára automaticamente. É emitido um sinal sonoro (se estiver activado).

O visor apresenta e o indicador de tampa bloqueada apaga-se.

O indicador do botão Início/Pausa apaga-se.

1. Prima o botão On/Off para desactivar o aparelho.

Cinco minutos após o fim do programa, a função de poupança de energia desactiva automaticamente o aparelho.



Quando activar o aparelho novamente, o visor mostra o final do último programa seleccionado. Rode o selector de programas para seleccionar um novo ciclo.

2. Retire a roupa do aparelho.
3. Certifique-se de que o tambor fica vazio.
4. Mantenha a porta entreaberta para evitar bolores e odores.

11.16 Escoar a água após o fim do ciclo

O programa de lavagem está concluído, mas há água no tambor:

O tambor roda regularmente para evitar vincos na roupa.

O indicador de bloqueio da tampa  está aceso. A tampa permanece bloqueada.

Deve escoar a água para poder abrir a tampa:

1. Se necessário, reduza a velocidade de centrifugação.
2. Prima o botão Início/Pausa.
O aparelho faz a centrifugação e escoar a água.
3. Quando o programa terminar e o indicador de bloqueio da porta  se apagar, pode abrir a porta.
4. Prima On/Off durante alguns segundos para desactivar o aparelho.



O aparelho escoar e centrifuga automaticamente após cerca de 18 horas.

11.17 Opção AUTO Stand-by

A função AUTO Stand-by desactiva automaticamente o aparelho para diminuir o consumo de energia quando:

- O aparelho não é utilizado durante 5 minutos após o botão Início/Pausa ter sido premido.
Prima o botão On/Off para activar novamente o aparelho.
- 5 minutos após o fim do programa de lavagem
Prima o botão On/Off para activar novamente o aparelho.
O visor apresenta o fim do último programa seleccionado.
Rode o selector de programas para seleccionar um novo ciclo.



Se seleccionar um programa ou uma opção que termina com água na cuba, a função AUTO Stand-by **não desactiva** o aparelho, para lembrar que deve escoar a água.

12. SUGESTÕES E DICAS

AVISO!

Consulte os capítulos relativos à segurança.

12.1 Carregar roupa

- Divida a roupa em: branca, de cor, sintética, delicada e lã.
- Cumpra as instruções de lavagem indicadas nas etiquetas de cuidados a ter com a roupa.
- Não lave peças brancas e de cor em conjunto.

- Algumas peças coloridas podem desbotar com a primeira lavagem. Recomendamos que as lave separadamente durante as primeiras vezes.
- Vire do avesso todos os tecidos que tenham várias camadas, as peças de lã e as peças com estampagens.
- Trate previamente as nódoas difíceis.
- Lave as nódoas difíceis com um detergente especial.
- Tenha cuidado com as cortinas. Retire os ganchos ou coloque as cortinas num saco de lavagem ou numa fronha.

- Uma carga muito pequena pode causar problemas de desequilíbrio na fase de centrifugação e provocar vibração excessiva. Se isto ocorrer:
 - a. interrompa o programa e abra a porta (consulte o capítulo "Utilização diária");
 - b. redistribua manualmente a carga de modo que as peças fiquem distribuídas uniformemente na cuba;
 - c. prima o botão Início/Pausa. A fase de centrifugação continua.
- Abotoe as fronhas e feche os fechos de correr, os ganchos e as molas. Amarre cintos, cordões, atacadores, fitas e quaisquer outros elementos soltos.
- Não lave roupa que não tenha bainhas ou que tenha cortes. Utilize um saco de lavagem quando lavar peças pequenas e/ou delicadas (soutiens com armação, cintos, collants, atacadores, fitas, etc.).

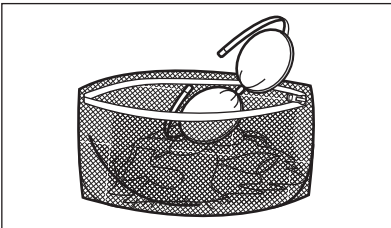

- Esvazie bolsos e desdobre as peças.

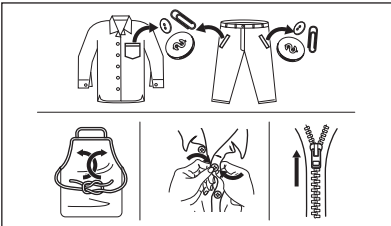

12.2 Nódos difíceis

Para algumas nódos, não basta usar água e detergente.

Recomendamos que trate previamente estas nódos antes de colocar a roupa no aparelho.

Existem tira-nódos especiais. Utilize um tira-nódos especial que se aplique ao tipo de nódos e ao tecido.

12.3 Tipo e quantidade de detergente

A escolha de detergente e a utilização de quantidades corretas não só afeta o desempenho da sua lavagem, mas também ajuda a evitar o desperdício e a proteger o ambiente:

- Utilize apenas detergentes e outros tratamentos especialmente concebidos para máquinas de lavar: Em primeiro lugar, siga estas regras genéricas:
 - detergentes em pó para todos os tipos de tecidos, excluindo os delicados. Prefira detergentes em pó que contenham lixívia para roupa branca e higienização de roupas,
 - detergentes líquidos, de preferência para programas de lavagem a baixa temperatura (máx. 60 °C) para todos os tipos de tecidos ou especiais apenas para lãs.
 - A escolha e quantidade de detergente dependerão: do tipo de tecido (delicados, lãs, algodões, etc.), da cor das roupas, do tamanho da carga, do grau de sujidade, da temperatura de lavagem e da dureza da água utilizada.
 - Respeite as instruções que encontrar nas embalagens dos detergentes e outros produtos de tratamento e não exceda o nível máximo indicado (**MAX**).
 - Não misture detergentes de tipo diferente.
 - Utilize menos detergente quando:
 - lavar uma carga de roupa pequena,
 - a roupa estiver pouco suja,
 - existem grandes quantidades de espuma durante a lavagem.
 - Quando utilizar detergente em pastilhas ou cápsulas, coloque-s sempre no interior do tambor, não do dispensador de detergente.
- Detergente insuficiente pode provocar:**
- resultados de lavagem não satisfatórios,
 - a carga a lavar fica cinzenta,
 - roupa gordurosa,
 - bolor no aparelho.
- Detergente em excesso pode provocar:**
- formação de espuma,
 - efeito reduzido da lavagem,
 - enxaguamento inadequado,
 - um maior impacto no ambiente.

12.4 Sugestões ecológicas

Para poupar água, energia e ajudar a proteger o ambiente, recomendamos que siga as seguintes sugestões:

- **A roupa com sujidade normal** pode ser lavada **sem pré-lavagem** para poupar detergente, água e tempo (também protege o ambiente!).
- Carregar o aparelho para a capacidade máxima **indicada para cada programa, ajuda a reduzir o consumo de energia de água.**
- Com o pré-tratamento adequado, é possível remover nódoas e sujidade moderada; a roupa poderá depois ser lavada a uma temperatura mais baixa.
- Para utilizar a quantidade correcta de detergente, consulte a quantidade sugerida pelo fabricante de detergente e verifique a dureza da água do seu sistema doméstico. Consulte "Dureza da água".

- Regule a velocidade de centrifugação **máxima possível** para o programa de lavagem selecionado **antes de secar a sua roupa numa máquina de secar roupa.** Tal irá poupar energia durante a secagem!

12.5 Dureza da água

Se a dureza da água for elevada ou moderada na sua área, recomendamos que utilize um amaciador de água para máquinas de lavar. Nas áreas onde a água for macia, não é necessário utilizar amaciador de água.

Para saber qual é a dureza da água na sua área, contacte os serviços de abastecimento de água locais.

Utilize a quantidade correcta de amaciador de água. Cumpra as instruções indicadas nas embalagens dos produtos.

13. MANUTENÇÃO E LIMPEZA

AVISO!

Consulte os capítulos relativos à segurança.

13.1 Programa de limpeza periódica

A limpeza periódica ajuda a prolongar a vida do seu aparelho.

Após cada ciclo, mantenha a porta e o dispensador de detergente entreabertos para obter circulação de ar e secar a humidade no interior do aparelho: ao fazê-lo evitará mofo e odores.

Se o aparelho não for utilizado durante um período prolongado, feche a torneira da água e desligue o aparelho.

Tabela de limpeza periódica indicativa:

Descalcificação	Duas vezes por ano
Lavagem de manutenção	Uma vez por mês
Limpar o vedante da tampa	A cada dois meses
Limpar o tambor	A cada dois meses

Limpar o dispensador de detergente	A cada dois meses
Limpar o filtro da bomba de escoamento	Duas vezes por ano
Limpar a mangueira de entrada e o filtro da válvula	Duas vezes por ano

Os parágrafos que se seguem explicam como deve limpar cada parte.

13.2 Remover objetos estranhos



Certifique-se de que os bolsos estão vazios e todos os elementos soltos estão amarrados antes de executar o seu ciclo. Consulte "A carga de roupa" em "Sugestões e dicas".

Retire quaisquer objetos estranhos (tais como: cliques metálicos, botões, moedas, etc.) que possa encontrar nos filtros e no tambor. Consulte os parágrafos "Limpar o tambor", "Limpar a bomba de escoamento" e "Limpar

a mangueira de admissão e o filtro da válvula". Se necessário, contacte um Centro de Assistência Técnica Autorizado.

13.3 Limpeza externa

Limpe o aparelho apenas com detergente suave e água morna. Seque totalmente todas as superfícies. Não utilize esfregões ou qualquer material abrasivo.

 **CUIDADO!**

Não utilize álcool, solventes ou produtos químicos semelhantes.

 **CUIDADO!**

Não limpe as superfícies de metal com detergente à base de cloro.

13.4 Descalcificação



Se a dureza da água for elevada ou moderada na sua área, recomendamos que utilize um produto de descalcificação da água para máquinas de lavar roupa.

Inspeccione regularmente o tambor para verificar se existe acumulação de calcário.

Os detergentes normais já contêm agentes amaciadores da água, mas recomendamos a execução ocasional de um ciclo com o tambor vazio e um produto descalcificante.



Cumpra sempre as instruções das embalagens dos produtos.

13.5 Lavagem de manutenção

Com os programas de baixa temperatura, é possível que fique algum detergente no

tambor. Efectue uma lavagem de manutenção regularmente. Para isso:

- Retire toda a roupa do tambor.
- Seleccione o programa de algodão com a temperatura máxima e coloque uma pequena quantidade de detergente.

13.6 Vedante da tampa

Examine regularmente o vedante e retire todos os objectos que estejam na parte interior. Se necessário, limpe o vedante com um creme de limpeza à base de amónia sem o riscar.



Cumpra sempre as instruções indicadas nas embalagens dos produtos.

13.7 Limpar o tambor

Examine regularmente o tambor para evitar a acumulação de ferrugem.

Para uma limpeza completa:

1. Limpe o tambor com um produto especial para aço inoxidável.



Cumpra sempre as instruções das embalagens dos produtos.

2. Execute um programa de algodão curto com a temperatura máxima ou utilize o programa Limpar Tambor se existir. Coloque uma pequena quantidade de detergente em pó no tambor vazio, para remover todos os resíduos restantes.

13.8 Limpar o distribuidor de detergente

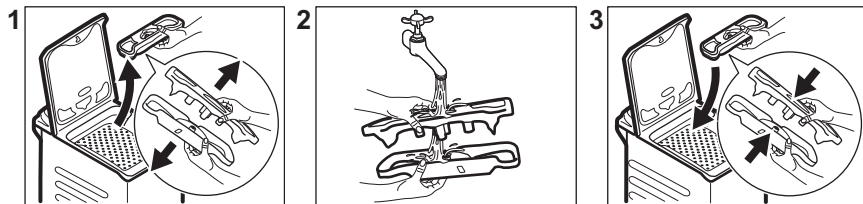

13.9 Limpar o filtro de escoamento

Verifique regularmente o filtro da bomba de escoamento e limpe-o sempre que estiver sujo.

Limpe a bomba de escoamento se:

- O aparelho não escoa a água.
- O tambor não roda.
- O aparelho emite ruído invulgar devido ao bloqueio da bomba de escoamento.
- O visor mostra o código de alarme. E20

⚠ AVISO!

- Desligue a ficha da tomada elétrica.
- Não retire o filtro enquanto o aparelho estiver em funcionamento.
- Não limpe a bomba se existir água quente no aparelho. Aguarde até que a água arrefeça.

Tenha sempre um pano à mão para secar os salpicos de água depois de retirar o filtro.

Para limpar a bomba, proceda assim:

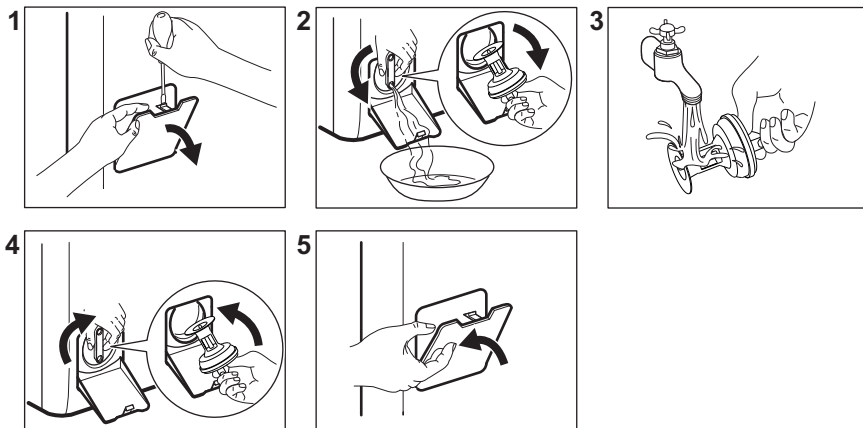

13.10 Limpar a mangueira de entrada e o filtro da válvula

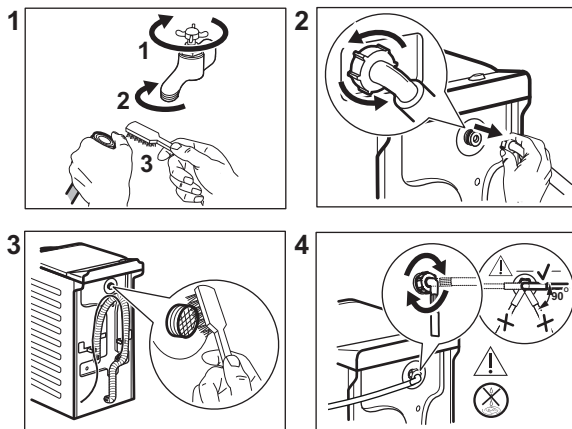

13.11 Escoamento de emergência

Se o aparelho não conseguir escoar a água, execute o procedimento descrito no parágrafo “Limpar a bomba de escoamento”. Se necessário, limpe a bomba.

Se escoar a água com o processo de escoamento de emergência, terá de ativar novamente o sistema de escoamento:

1. Coloque 2 litros de água no compartimento do distribuidor de detergente destinado à lavagem principal.
2. Inicie o programa de escoamento da água.

13.12 Precauções contra congelação

Se o aparelho for instalado num local onde a temperatura possa ser igual ou inferior a 0 °C, retire a água restante da mangueira de entrada e da bomba de escoamento.

1. Desligue a ficha da tomada eléctrica.
2. Feche a torneira da água.
3. Coloque as duas extremidades da mangueira de entrada dentro de um recipiente e deixe a água sair da mangueira.
4. Esvazie a bomba de escoamento. Consulte o procedimento de escoamento de emergência.
5. Quando a bomba de escoamento estiver vazia, instale novamente a mangueira de entrada.

⚠ AVISO!

Antes de utilizar novamente o aparelho, certifique-se de que a temperatura é superior a 0 °C.

O fabricante não poderá ser responsabilizado por quaisquer danos causados por baixas temperaturas.

14. RESOLUÇÃO DE PROBLEMAS

⚠ AVISO!

Consulte os capítulos relativos à segurança.

14.1 Códigos de alarme e falhas possíveis

O aparelho não inicia ou para durante o funcionamento. Começar por tentar encontrar uma solução para o problema (consultar as tabelas).

AVISO!

Desativar o aparelho antes de efetuar qualquer verificação.

Com alguns problemas, o visor exibe um código de alarme e o botão Início/Pausa pode ficar intermitente continuamente:

Problema	Solução possível
E 10 O aparelho não enche corretamente com água.	<ul style="list-style-type: none">• Assegurar que a torneira da água está aberta.• Certifique-se de que a pressão do abastecimento de água não está demasiado baixa. Para obter estas informações, contacte os serviços locais de abastecimento de água.• Verificar se a torneira da água não está obstruída.• Assegurar que a mangueira de admissão não está torcida, nem tem danos ou vincos.• Verificar se a ligação da mangueira de admissão de água está correta.• Verificar se o filtro da mangueira de entrada e o filtro da válvula não estão entupidos. Consultar "Manutenção e limpeza".
E20 O aparelho não escoar a água.	<ul style="list-style-type: none">• Verificar se o sifão do lava-loiça não está entupido.• Verificar se a mangueira de escoamento não está torcida nem dobrada.• Assegurar que o filtro da mangueira de admissão não está entupido. Se necessário, limpar o filtro. Consultar "Manutenção e limpeza".• Verificar se a ligação da mangueira de admissão de água está correta.• Definir o programa de escoamento se definir um programa sem fase de escoamento.• Definir o programa de escoamento se definir uma opção que termine com água no tambor.
E40 A tampa do aparelho está aberta ou mal fechada.	<ul style="list-style-type: none">• Verifique se a tampa está bem fechada.
E91 Não há comunicação entre os elementos eletrónicos do aparelho.	<ul style="list-style-type: none">• O programa não terminou corretamente ou o aparelho parou demasiado cedo. Desligar e voltar a ligar o aparelho.• Se o código de alarme aparecer outra vez, contactar um Centro de Assistência Técnica Autorizado.
EHO A corrente elétrica está instável.	<ul style="list-style-type: none">• Aguardar até a corrente elétrica estabilizar.
EFO O dispositivo anti-inundação está ligado.	<ul style="list-style-type: none">• Desligar o aparelho e fechar a torneira da água. Contacte um Centro de Assistência Técnica Autorizado.

Se o visor apresentar outros códigos de alarme, desativar e ativar o aparelho. Se o problema persistir, contactar um Centro de Assistência Técnica autorizado.

No caso de ocorrer um problema diferente com a máquina de lavar, controlar a tabela abaixo com possíveis soluções.

Problema	Solução possível
O programa não inicia.	<ul style="list-style-type: none"> • Verificar se a ficha está ligada à tomada elétrica. • Assegurar que a tampa do aparelho e a porta do tambor estão fechadas. • Verificar se não há nenhum fusível danificado no quadro de fusíveis. • Certifique-se de que tocou em Início/Pausa . • Se foi selecionada a opção de início programado, cancelar esta definição ou aguardar até a contagem decrescente terminar. • Desativar a função de bloqueio para crianças se estiver ligada. • Verificar se o botão está na posição do programa selecionado.
O aparelho enche-se com água e escoamento imediato.	<ul style="list-style-type: none"> • Controlar se a mangueira de escoamento está na posição correta. A mangueira pode estar posicionada demasiado baixa. Consultar as "Instruções de instalação".
A fase de centrifugação não inicia ou o ciclo de lavagem demora mais tempo do que o normal.	<ul style="list-style-type: none"> • Definir o programa de centrifugação. • Assegurar que o filtro da mangueira de admissão não está entupido. Se necessário, limpar o filtro. Consultar "Manutenção e limpeza". • Equilibrar manualmente as peças no tambor e iniciar novamente a fase de centrifugação. Este problema pode ser causado por problemas de equilíbrio.
Há água no chão.	<ul style="list-style-type: none"> • Verificar se as uniões das mangueiras de água estão bem apertadas e sem fugas de água. • Controlar se a mangueira de entrada de água e a mangueira de escoamento não estão danificadas. • Verificar se está a usar o detergente certo e a quantidade correta.
Não é possível abrir a tampa do aparelho.	<ul style="list-style-type: none"> • Verificar se não foi selecionado um programa de lavagem que termina com água no tambor. • Verificar se o programa de lavagem terminou. • Definir o programa de escoamento ou centrifugação se houver água no tambor. • Controlar se o aparelho está a receber energia elétrica. • Este problema pode ser causado por uma avaria no aparelho. Contacte um Centro de Assistência Técnica Autorizado.
O aparelho emite um ruído anormal e vibra.	<ul style="list-style-type: none"> • Verificar se o aparelho está bem nivelado. Consultar as "Instruções de instalação". • Certifique-se de que os materiais de embalagem e os parafusos de transporte foram removidos. Consultar as "Instruções de instalação". • Colocar mais roupa no tambor. A carga pode ser demasiado pequena.
A duração do programa aumenta ou diminui durante a execução do programa.	<ul style="list-style-type: none"> • A função ProSense System consegue ajustar a duração do programa de acordo com o tipo e carga de roupa. Consulte a secção "Deteção de carga ProSense System" no capítulo "Utilização diária".

Problema	Solução possível
Os resultados da lavagem não são satisfatórios.	<ul style="list-style-type: none"> • Aumentar a quantidade de detergente ou usar um detergente diferente. • Usar produtos especiais para remover as nódoas difíceis antes de lavar a roupa. • Certifique-se de que definiu a temperatura correta. • Diminuir a carga de roupa.
Demasiada espuma no tambor durante o ciclo de lavagem.	<ul style="list-style-type: none"> • Reduzir a quantidade de detergente.
Depois do ciclo de lavagem, a gaveta do distribuidor fica com resíduos de detergente.	<ul style="list-style-type: none"> • Verificar se a aba está na posição correta. • Verificar se está a ser usado o distribuidor de detergente de acordo com as indicações do manual do utilizador.

Ativar o aparelho depois desta verificação. O programa continua a partir do ponto onde foi interrompido.

Se o problema voltar a ocorrer, contactar um Centro de Assistência Técnica autorizado.

Os dados necessários para o centro de assistência encontram-se na placa de classificação da máquina.

15. VALORES DE CONSUMO

15.1 Introdução



Consulte o link da web www.theenergylabel.eu para informação detalhada sobre a etiqueta de energia.



O código QR na etiqueta de energia fornecida com o aparelho disponibiliza-lhe uma ligação da web para a informação relacionada com o desempenho do aparelho na base de dados da EU EPREL. Mantenha a etiqueta de energia para consulta juntamente com o manual do utilizador e todos os outros documentos disponibilizados com este aparelho. É também possível encontrar a mesma informação na EPREL utilizando o link <https://eprel.ec.europa.eu> e o nome do modelo e o número do produto que encontra na placa de características do aparelho. Consulte o capítulo "Descrição do produto" para a posição da placa de características.

15.2 Legenda

kg	Carga de roupa.	hh:mm	Duração do programa.
kWh	Consumo de energia.	°C	Temperatura na roupa.

Litros	Consumo de água.	rpm	Velocidade de centrifugação.
%	Humidade restante no fim da fase de centrifugação. Quanto mais alta for a velocidade de centrifugação, mais alto é o ruído e mais baixa a humidade restante.		



Os valores e a duração do programa podem diferir dependendo de diferentes condições (por exemplo, a temperatura ambiente, temperatura e pressão da água, tamanho da carga e tipo de roupa, voltagem da alimentação) e também se alterar a definição padrão de um programa.

15.3 De acordo com a regulamentação da Comissão UE 2019/2023

Eco 40-60 programa	kg	kWh	Litros	hh:mm	%	°C	rpm ¹⁾
Carga total	7	1.160	50	3:25	53	48	1151
Meia carga	3,5	0.630	39	2:40	53	41	1151
Um quarto de carga	2	0.400	32	2:40	55	29	1151

1) Velocidade máxima de centrifugação.

Consumo energético em modos diferentes

Off (desligado) (W)	Stand-by (W)	Início programado (W)
0.48	0.48	4.00

O tempo para o modo de Off/Stand-by é de 15 minutos no máximo.

15.4 Programas comuns



Estes valores são apenas indicativos.

Programa	kg	kWh	Litros	hh:mm	%	°C	rpm ¹⁾
Algod. ²⁾ 90 °C	7	2.60	85	3:25	53	85	1200
Algod. 60 °C	7	1.85	85	3:25	53	55	1200

Programa	kg	kWh	Litros	hh:mm	%	°C	rpm ¹⁾
Algod. 20° ³⁾ 20 °C	7	0.40	85	2:45	53	20	1200
Sintéticos 40 °C	3	0.65	55	2:10	35	40	1200
Delicados ⁴⁾ 30 °C	2	0.35	50	1:00	35	30	1200
Lana/Lãs+Seda 30 °C	1	0.20	35	1:10	30	30	1200

- 1) Indicador de referência da velocidade de centrifugação.
- 2) Adequado para a lavagem de têxteis muito sujos.
- 3) Adequado para lavar tecidos de algodão, sintéticos e mistos ligeiramente sujos.
- 4) Também executa um ciclo rápido de lavagem para roupa ligeiramente suja.

16. GUIA RÁPIDO

16.1 Utilização diária

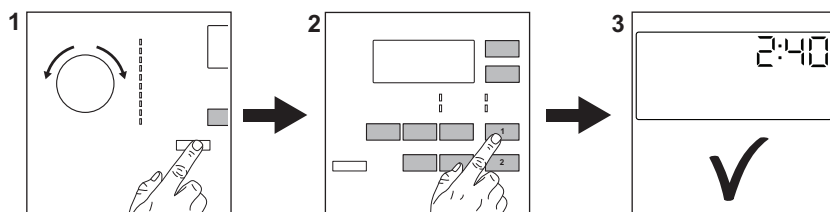

Ligue a ficha na tomada elétrica.

Abra a torneira da água.

Coloque a roupa.

Verta detergente e outro tratamento no compartimento adequado do dispensador de detergente.

1. Prima o botão **On/Off** para ativar o aparelho. Rode o seletor de programas para selecionar o programa pretendido.

2. Defina as opções pretendidas (1) através dos botões táteis correspondentes. Para iniciar o programa, toque no **Início/Pausa** botão (2).

3. O aparelho inicia. No final do programa, retire a roupa.

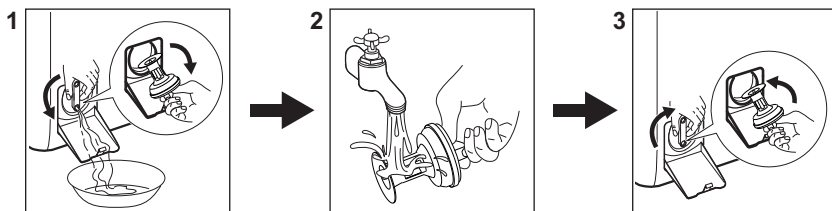

Prima o botão **On/Off** para desativar o aparelho.

16.2 Limpar o filtro da bomba de escoamento



Limpe o filtro regularmente, especialmente se o código de alarme **E20** aparecer no visor.

16.3 Programas

Programas	Carga	Descrição do produto
Eco 40-60	7 kg	Algodão branco e de cor. Roupa com sujidade normal.
Algod.	7 kg	Algodão branco e de cor.
Sintéticos	3 kg	Artigos de tecido sintético ou misto.
Delicados	2 kg	Tecidos delicados de acrílico, viscose e poliéster.
 Lana/Lãs+Seda	1 kg	Lã lavável na máquina, lã de lavar à mão e peças delicadas.
20 min. - 3 kg	3 kg	Artigos de algodão e sintéticos com pouca sujidade ou usados apenas uma vez.
Outdoor 	2 kg ¹⁾ 1 kg ²⁾	Vestuário desportivo de exterior moderno.
Edredón/Edredão	2 kg	Cobertores sintéticos ou preenchidos por penas e penugem, roupas almofadadas, edredões.
Fácil Plancha/Engomar	3 kg	Peças sintéticas que requerem lavagem suave. Peças com sujidade normal e ligeira. ³⁾
Centrif./Drenar	7 kg	Todos os tecidos, excepto lãs e tecidos muito delicados. Programa para centrifugação e drenagem da água.

1) Programa de lavagem.

2) Programa de lavagem e fase de impermeabilização.

3) Para reduzir os vincos, este ciclo regula a temperatura da água e executa uma lavagem suave com fase de centrifugação também suave. O aparelho acrescenta alguns enxaguamentos.

17. PREOCUPAÇÕES AMBIENTAIS

Recicle os materiais que apresentem o símbolo . Coloque a embalagem nos

contentores indicados para reciclagem. Ajude a proteger o ambiente e a saúde pública

através da reciclagem dos aparelhos eléctricos e electrónicos. Não elimine os aparelhos que tenham o símbolo  juntamente com os resíduos domésticos.

Coloque o produto num ponto de recolha para reciclagem local ou contacte as suas autoridades municipais.





aeg.com

135971930-A-122023



CE