

ZOPXE6XN

PT	Manual de instruções   Forno	2
ES	Manual de instrucciones   Horno	29

## VISITE O NOSSO WEBSITE PARA:



Obter conselhos de utilização, folhetos, resolução de problemas e informações sobre assistência e reparações:

[www.zanussi.com/support](http://www.zanussi.com/support)

Sujeito a alterações sem aviso prévio.

## ÍNDICE

1. INFORMAÇÕES DE SEGURANÇA.....	2
2. INSTRUÇÕES DE SEGURANÇA.....	4
3. INSTALAÇÃO.....	8
4. DESCRIÇÃO DO PRODUTO.....	9
5. PAINEL DE COMANDOS.....	9
6. ANTES DA PRIMEIRA UTILIZAÇÃO.....	10
7. UTILIZAÇÃO DIÁRIA.....	11
8. FUNÇÕES DE RELÓGIO.....	14
9. UTILIZAR OS ACESSÓRIOS.....	16
10. FUNÇÕES ADICIONAIS.....	17
11. SUGESTÕES E DICAS.....	17
12. MANUTENÇÃO E LIMPEZA.....	20
13. RESOLUÇÃO DE PROBLEMAS.....	25
14. EFICIÊNCIA ENERGÉTICA.....	26
15. ESTRUTURA DO MENU.....	27
16. PREOCUPAÇÕES AMBIENTAIS.....	28

## 1. ⚠️ INFORMAÇÕES DE SEGURANÇA

Leia atentamente as instruções fornecidas antes de instalar e utilizar o aparelho. O fabricante não é responsável por quaisquer ferimentos ou danos resultantes de instalação ou utilização incorretas. Guarde sempre as instruções em local seguro e acessível para consultar no futuro.

### 1.1 Segurança de crianças e pessoas vulneráveis

- Este aparelho pode ser utilizado por crianças com 8 anos de idade ou mais velhas e por pessoas com capacidades físicas, sensoriais ou mentais reduzidas ou falta de experiência e conhecimento se forem supervisionadas ou instruídas no que respeita à utilização do aparelho de uma forma segura e compreenderem os perigos envolvidos. É necessário manter as crianças com menos de 8 anos de

idade e pessoas com incapacidades muito extensas e complexas afastadas do aparelho, a menos que sejam constantemente vigiadas.

- As crianças devem ser vigiadas para garantir que não brincom com o aparelho.
- Mantenha todos os materiais de embalagem fora do alcance das crianças e elimine-os de forma apropriada.
- AVISO: O forno e as partes acessíveis ficam quentes durante a utilização. Mantenha as crianças e os animais domésticos afastados do aparelho quando estiver a ser utilizado e durante o arrefecimento.
- Se o aparelho tiver um dispositivo de segurança para crianças, recomendamos que o ative.
- A limpeza e a manutenção básica do aparelho não devem ser efetuadas por crianças sem supervisão.

## **1.2 Segurança geral**

- Este aparelho destina-se apenas a ser utilizado para cozinhar.
- Este aparelho foi concebido unicamente para utilização doméstica num ambiente interior.
- Este aparelho pode ser utilizado em escritórios, quartos de hóspedes de hotéis, quartos de hóspedes de pousadas, casas de hóspedes de turismo rural e outros alojamentos semelhantes onde tal utilização não exceda os níveis de utilização doméstica (médios).
- Apenas uma pessoa qualificada pode instalar este aparelho e substituir o cabo.
- Não use o aparelho antes de instalá-lo na estrutura embutida.
- Desligue o aparelho da fonte de alimentação antes de realizar qualquer manutenção.
- Se o cabo de alimentação elétrica estiver danificado, este deve ser substituído pelo fabricante, por um Centro de Assistência Técnica Autorizado ou por uma pessoa igualmente qualificada, para evitar perigos elétricos.

- **AVISO:** Certifique-se de que o aparelho está desligado antes de substituir a lâmpada, para evitar a possibilidade de choque elétrico.
- **AVISO:** O forno e as partes acessíveis ficam quentes durante a utilização. Deve ter cuidado para evitar tocar nas resistências ou na superfície da cavidade do aparelho.
- Utilize sempre luvas de forno para retirar ou inserir acessórios ou recipientes de ir ao forno.
- Para remover os apoios para prateleiras, puxe primeiro a parte da frente do apoio para prateleiras e depois a extremidade traseira das paredes laterais. Instale os apoios para prateleiras na sequência inversa.
- Não utilize um aparelho de limpeza a vapor para limpar o aparelho.
- Não utilize agentes de limpeza abrasivos ou raspadores metálicos afiados para limpar a porta de vidro, porque podem riscar a superfície e quebrar o vidro.
- Antes da limpeza pirolítica, retire todos os acessórios e depósitos/derrames excessivos da cavidade do aparelho.

## 2. INSTRUÇÕES DE SEGURANÇA

### 2.1 Instalação

#### **AVISO!**

A instalação deste aparelho tem de ser efetuada por uma pessoa qualificada.

- Retire a embalagem toda.
- Não instale nem utilize o aparelho se estiver danificado.
- Siga as instruções de instalação fornecidas com o aparelho.
- Tenha sempre cuidado quando deslocar o aparelho porque ele é pesado. Utilize sempre luvas de proteção e calçado fechado.
- Não puxe o aparelho pela pega.
- Instale o aparelho num local seguro e adequado que cumpra com os requisitos da instalação.

- Respeite as distâncias mínimas relativamente a outros aparelhos e unidades.
- Antes de montar o aparelho, verifique se a porta do aparelho abre sem limitações.
- O aparelho está equipado com um sistema de arrefecimento elétrico. É necessário utilizar a alimentação elétrica.

Altura mínima do armário (altura mínima do armário debaixo do balcão)	590 (600) mm
---	--------------

Largura do armário	560 mm
--------------------	--------

Profundidade do armário	550 (550) mm
-------------------------	--------------

Altura da parte da frente do aparelho	598 mm
--	--------

Altura da parte de trás do aparelho	579 mm
--	--------

Largura da parte da frente do aparelho	594 mm
Largura da parte de trás do aparelho	558 mm
Profundidade do aparelho	561 mm
Profundidade de encastre do aparelho	540 mm
Profundidade com a porta aberta	1007 mm
Dimensão mínima da abertura de ventilação. Abertura localizada na parte inferior traseira	560x20 mm
Comprimento do cabo de alimentação eléctrica. O cabo sai pelo canto traseiro direito	1100 mm
Parafusos de montagem	4x25 mm

## 2.2 Ligação eléctrica

### AVISO!

Risco de incêndio e choque eléctrico.

- Todas as ligações eléctricas devem ser efectuadas por um electricista qualificado.
- O aparelho tem de ficar ligado à terra.
- Certifique-se de que os parâmetros indicados na placa de características são compatíveis com as características da alimentação eléctrica.
- Utilize sempre uma tomada devidamente instalada e à prova de choques eléctricos.
- Não utilize adaptadores de tomadas duplas ou triplas, nem cabos de extensão.
- Certifique-se de que não danifica a ficha e o cabo de alimentação eléctrica. Se for necessário substituir o cabo de alimentação, esta operação deve ser efectuada pelo nosso Centro de Assistência Técnica.
- Não permita que algum cabo eléctrico toque na porta do aparelho ou no nicho abaixo do aparelho, especialmente quando a porta estiver quente.
- As protecções contra choques eléctricos das peças isoladas e não isoladas devem estar fixas de modo a não poderem ser retiradas sem ferramentas.

- Ligue a ficha à tomada eléctrica apenas no final da instalação. Certifique-se de que a ficha fica acessível após a instalação.
- Se a tomada eléctrica estiver solta, não ligue a ficha.
- Não puxe o cabo de alimentação para desligar o aparelho. Puxe sempre a ficha.
- disjuntores de protecção, fusíveis (os fusíveis de rosca devem ser retirados do suporte), diferenciais e contactores.
- A instalação eléctrica deve possuir um dispositivo de isolamento que lhe permita desligar o aparelho da corrente eléctrica em todos os pólos. O dispositivo de isolamento deve ter uma abertura de contacto com uma largura mínima de 3 mm.
- Feche totalmente a porta do aparelho antes de ligar a ficha na tomada eléctrica.
- Este aparelho é fornecido com ficha e cabo de alimentação.

### Tipos de cabos aplicáveis para instalação ou substituição para a Europa:

H07 RN-F, H05 RN-F, H05 RRF, H05 VV-F, H05 V2V2-F (T90), H05 BB-F

Para informações sobre a secção do cabo, consulte a potência total na placa de características. Também pode consultar a tabela:

Potência total (W)	Secção do cabo (mm <sup>2</sup> )
máximo 1380	3x0.75
máximo 2300	3x1
máximo 3680	3x1.5

O cabo de ligação à terra (cabo verde/ amarelo) tem de ser 2 cm mais comprido do que os cabos de fase castanho e neutro azul



## 2.3 Utilização

### AVISO!

Risco de ferimentos, queimaduras, choque elétrico ou explosão.

- Não altere as especificações deste aparelho.
- Certifique-se de que as aberturas de ventilação não ficam obstruídas.
- Não deixe o aparelho sem vigilância durante o funcionamento.
- Desative o aparelho após cada utilização.
- Tenha cuidado quando abrir a porta do aparelho com o aparelho em funcionamento. Pode sair ar quente.
- Não utilize o aparelho com as mãos molhadas ou quando ele estiver em contacto com água.
- Não aplique pressão sobre a porta aberta.
- Não utilize o aparelho como superfície de trabalho ou armazenamento.
- Abra a porta do aparelho com cuidado. A utilização de ingredientes com álcool pode provocar uma mistura de álcool e ar.
- Evite que faíscas ou chamas entrem em contacto com o aparelho quando abrir a porta.
- Não coloque produtos inflamáveis, nem objetos molhados com produtos inflamáveis, no interior, perto ou em cima do aparelho.

### AVISO!

Risco de danos no aparelho.

- Para evitar danos ou descoloração no esmalte:
  - não coloque recipientes de ir ao forno ou outros objetos diretamente sobre o fundo do aparelho.
  - não coloque folha de alumínio diretamente sobre o fundo da cavidade do aparelho.
  - não coloque água diretamente no aparelho quente.
  - não mantenha pratos e alimentos húmidos no aparelho após acabar de cozinhar.
  - tenha cuidado quando remover ou montar os acessórios.

- A eventual descoloração do esmalte ou do aço inoxidável não afeta o desempenho do aparelho.
- Utilize uma assadeira profunda para bolos húmidos. Os sumos de fruta provocam manchas que podem ser permanentes.
- Cozinhe sempre com a porta do aparelho fechada.
- Se o aparelho ficar instalado atrás de uma porta de armário, nunca feche a porta com o aparelho em funcionamento. Se a porta ficar fechada, poderá ocorrer acumulação de calor e humidade que podem danificar o aparelho, os móveis ou o piso. Não feche a porta do armário enquanto o aparelho não tiver arrefecido completamente após utilização.

## 2.4 Manutenção e limpeza

### AVISO!

Risco de ferimentos, incêndio e danos no aparelho.

- Antes de qualquer ação de manutenção, desative o aparelho e desligue a ficha da tomada elétrica.
- Certifique-se de que o aparelho está frio. Existe o risco de quebra dos painéis de vidro.
- Substitua imediatamente os painéis de vidro se estiverem danificados. Contacte um Centro de Assistência Técnica Autorizado.
- Tenha cuidado quando remover a porta do aparelho. A porta é pesada!
- Limpe o aparelho com regularidade para evitar que o material da superfície se deteriore.
- Limpe o aparelho com um pano macio e húmido. Utilize apenas detergentes neutros. Não utilize produtos abrasivos, esfregões, solventes ou objetos metálicos.
- Se utilizar um spray para forno, siga as instruções de segurança da embalagem.

## 2.5 Limpeza pirolítica

### AVISO!

Risco de ferimentos / incêndio / emissão de produtos químicos (vapores) no Modo Pirolítico.

- Antes de efetuar a limpeza pirolítica e o pré-aquecimento inicial, elimine da cavidade do forno:
  - todos os excessos de alimentos, óleos ou derrames de gordura/dépósitos.
  - quaisquer objetos amovíveis (incluindo prateleiras, calhas laterais, etc., fornecidos com o aparelho) especialmente tachos antiaderentes, panelas, tabuleiros, utensílios, etc.
- Leia atentamente todas as instruções para a limpeza pirolítica.
- Mantenha as crianças afastadas do aparelho enquanto a limpeza pirolítica estiver a funcionar. O aparelho fica muito quente e liberta ar quente a partir das saídas de arrefecimento.
- A limpeza pirolítica é uma operação efetuada com temperatura elevada e pode libertar fumos dos resíduos alimentares e dos materiais, pelo que recomendamos que:
  - garanta uma boa ventilação durante e após cada limpeza pirolítica.
  - proporcione uma boa ventilação durante e após o pré-aquecimento inicial.
- Não derrame nem aplique água na porta do forno durante e após a limpeza pirolítica para evitar danificar os painéis de vidro.
- Os fumos libertados por todos os fornos pirolíticos/resíduos de alimentos não são nocivos para pessoas, incluindo crianças, ou pessoas com condições médicas.
- Mantenha os animais de estimação pequenos afastados do aparelho durante e após a limpeza pirolítica e o pré-aquecimento inicial. Os animais de estimação pequenos (especialmente pássaros e répteis) podem ser altamente sensíveis a alterações de temperatura e gases emitidos.
- As superfícies antiaderentes de tachos, panelas, tabuleiros, utensílios, etc., podem ser danificadas pela operação de limpeza pirolítica a alta temperatura de

todos os fornos pirolíticos e podem ser fonte de fumos nocivos de baixo nível.

## 2.6 Iluminação interna

### AVISO!

Risco de choque elétrico.

- Relativamente à(s) lâmpada(s) no interior deste produto e às lâmpadas sobressalentes vendidas separadamente: Estas lâmpadas destinam-se a suportar condições físicas extremas em eletrodomésticos, tais como temperatura, vibração, humidade, ou destinam-se a sinalizar informação relativamente ao estado operacional do aparelho. Não se destinam a ser utilizadas em outras aplicações e não se adequam à iluminação de espaços domésticos.
- Este produto contém uma fonte de luz da classe de eficiência energética G.
- Utilize apenas lâmpadas com as mesmas especificações.

## 2.7 Assistência técnica

- Para reparar o aparelho, contacte o Centro de Assistência Técnica Autorizado.
- Utilize apenas peças sobressalentes originais.

## 2.8 Eliminação

### AVISO!

Risco de ferimentos ou asfixia.

- Contacte a sua autoridade municipal para saber como descartar o aparelho corretamente.
- Desligue o aparelho da alimentação eléctrica.
- Corte o cabo de alimentação eléctrica do aparelho e elimine-o.
- Remova o trinco da porta para evitar que crianças ou animais de estimação fiquem presos no aparelho.

### 3. INSTALAÇÃO

#### ⚠ AVISO!

Consulte os capítulos relativos à segurança.

#### 3.1 Encastre

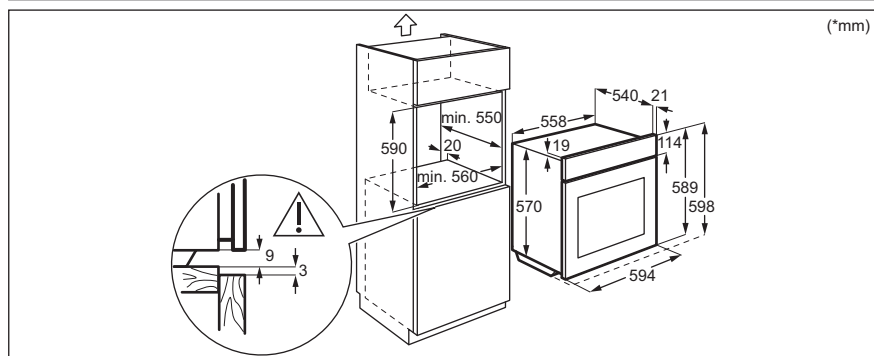
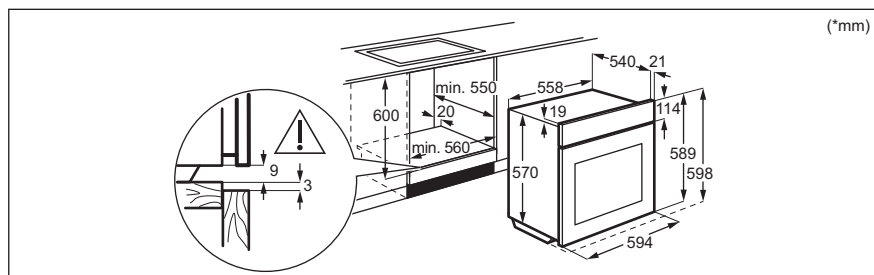

#### 3.2 Fixação do forno no armário

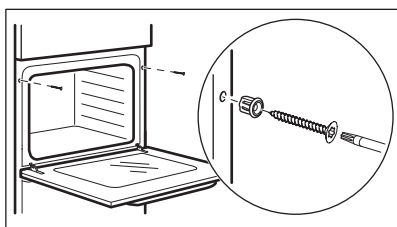



## 4. DESCRIÇÃO DO PRODUTO

### 4.1 Visão geral

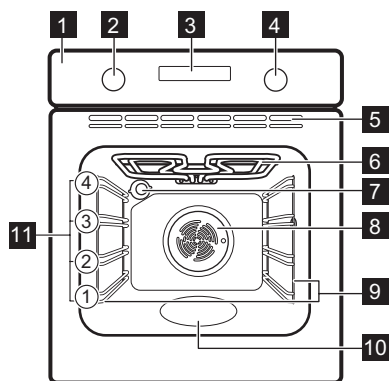

- 1 Painel de comandos
- 2 Botão para os tipos de aquecimento
- 3 Visor
- 4 Botão de controlo (para a temperatura)
- 5 Saídas de ar para a ventoinha de arrefecimento
- 6 Elemento de aquecimento
- 7 Lâmpada
- 8 Ventilador
- 9 Apoio para prateleira, amovível
- 10 Baixo relevo da cavidade
- 11 Nível das prateleiras

### 4.2 Acessórios

- **Prateleira em grelha**  
Para tachos, formas de bolos, assados.
- **Tabuleiro para assar**  
Para bolos e biscoitos.
- **Tabuleiro para grelhar/assar**

Para cozer e assar ou como tabuleiro para recolher gordura.

- **Calhas telescópicas**  
Com as calhas telescópicas, pode colocar e remover as grelhas mais facilmente.

## 5. PAINEL DE COMANDOS

### 5.1 Descrição geral do painel de comandos



OK



Temporizador

Aquecimento rápido

Luz

Bloquear

Confirmar a definição

Prima o botão

Rodar o botão

Selecione um tipo de aquecimento para ligar o aparelho.

Rode o botão para os tipos de aquecimento para a posição off (desligado) para desligar o aparelho.

## 5.2 Visor

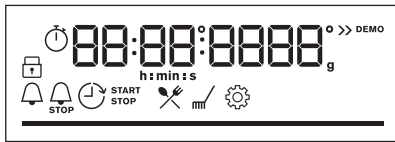

Visor com funções chave.

### Indicadores do visor

#### Indicadores básicos



Bloquear



Cozedura assistida



Limpeza



Definições



Aquecimento rápido

#### Indicadores do temporizador



Conta-minutos



Hora de fim



Atraso do temporizador



Temporizador crescente

**Barra de progresso** - para temperatura ou tempo. A barra fica totalmente vermelha quando o aparelho atinge a temperatura definida.



## 6. ANTES DA PRIMEIRA UTILIZAÇÃO

### ⚠ AVISO!

Consulte os capítulos relativos à segurança.

### 6.1 Limpeza inicial

Antes da primeira utilização, limpe o aparelho vazio e regule a hora:



00:00

Acertar as horas. Premir **OK**.

### 6.2 Pré-aquecimento inicial

Pré-aqueça o forno vazio antes da primeira utilização.

**Passo 1** Remova todos os acessórios e apoios para prateleiras amovíveis do forno.

---

**Passo 2** Regule a temperatura máxima para a função:   
Deixe o forno funcionar durante 1 hora.

---

**Passo 3** Regule a temperatura máxima para a função:   
Deixe o forno funcionar durante 15 min.

---

 O forno pode emitir algum odor e fumo durante o pré-aquecimento. Certifique-se de que o espaço é ventilado.

---

## 7. UTILIZAÇÃO DIÁRIA

### **AVISO!**

Consulte os capítulos relativos à segurança.

### 7.1 Como definir: Tipos de aquecimento

---

**Passo 1** Rode o botão para os tipos de aquecimento para selecionar um tipo de aquecimento.

---





**Passo 2** Rode o botão de controlo para definir a temperatura.

---





 - mantenha premido para ligar a função: Aquecimento rápido. Não está disponível para algumas funções do forno.

---

### 7.2 Tipos de aquecimento

Tipo de aquecimento	Aplicação
 <b>Ventilado + Resistência Circ</b>	Para cozer em até duas posições de prateleira ao mesmo tempo e para secar alimentos. Defina a temperatura do forno entre 20 °C - 40 °C a menos do que para Calor superior/inferior.
 <b>Calor superior/inferior</b>	Para cozer e assar alimentos numa posição de prateleira.
 <b>Congelados</b>	Para deixar os alimentos de conveniência (por exemplo, batatas fritas, batatas em cunha ou crepes) estaladiços.
 <b>Função Pizza</b>	Para cozer pizza. Para um tostado intenso e uma base crocante.
 <b>Aquecimento inferior</b>	Para cozer bolos com bases estaladiças e conservar alimentos.

---

Tipo de aquecimento	Aplicação
 <b>Descongelo</b>	Para descongelar alimentos (legumes e fruta). O tempo de descongelação depende da quantidade e do tamanho dos alimentos congelados.
 <b>Ventilado com Resistência</b>	Esta função foi concebida para poupar energia durante o cozinhado. Quando utilizar esta função, a temperatura na cavidade pode diferir a temperatura definida. É utilizado o calor residual. A potência do aquecimento pode ser reduzida. Para mais informações consulte o capítulo "Utilização diária", notas sobre: Ventilado com Resistência.
 <b>Grelhador</b>	Para grelhar alimentos finos e tostar pão.
 <b>Grelhador ventilado</b>	Para assar peças de carne grandes ou aves com ossos numa posição da prateleira. Para fazer gratinados e alourar.
 <b>Menu</b>	Para entrar no menu: Cozedura assistida, Limpeza, Definições.

### 7.3 Notas sobre: Ventilado com Resistência

Esta função foi utilizada para cumprir com os requisitos de classe eficiente energética e design ecológico (de acordo com as normas EU 65/2014 e EU 66/2014). Testes de acordo com:

IEC/EN 60350-1

A porta do forno deve estar fechada durante a cozedura para que a função não seja

interrompida e o forno funcione com a mais alta eficiência energética possível.







Quando utiliza esta função, a lâmpada é automaticamente desativada após 30 seg.

Para instruções de cozedura, consulte o capítulo "Sugestões e dicas", Ventilado com Resistência. Para recomendações gerais sobre poupança de energia, consulte o capítulo "Eficiência Energética", Poupança de Energia.

### 7.4 Como definir: Cozedura assistida

Cada prato deste submenu propõe um tipo de aquecimento e uma temperatura recomendados. Utilize a função para preparar rapidamente um prato com as predefinições. Pode ajustar o tempo e a temperatura durante a cozedura.

Para alguns dos pratos, também pode cozinhar com: • Peso automático

Passo 1	Passo 2	Passo 3	Passo 4
 	 	 <b>P1 - P25</b>	 <b>OK</b>

Entre no menu.

Selecione Cozedura assistida. Prima **OK**.

Selecione o prato. Premir **OK**.

Coloque o prato no forno. Confirme a definição.

## 7.5 Cozedura assistida

### Legenda



Peso automático disponível.



Pré-aqueça o aparelho antes de começar a cozinhar.

















### Legenda



Nível da prateleira.

O visor apresenta **P** e um **número** do prato tque pode verificar na tabela.



Prato	Peso	Nível de prateleira/ acessório
<b>1</b> Filete, mal passado (aquecimento a baixa temperatura)		
<b>2</b> Filete, médio (aquecimento a baixa temperatura)	0.5 - 1.5 kg; 5 - 6 cm pedaços espessos	<b>2</b> ; assadeira numa <b>prateleira em grelha</b> Utilize as suas especiarias favoritas ou simplesmente sal e pimenta moída fresca. Frite a carne durante alguns minutos numa frigideira quente. Insira no aparelho.
<b>3</b> Filete, concluído (aquecimento a baixa temperatura)		
<b>4</b> Vitela assada (p. ex., pá)	0.8 - 1.5 kg; 4 cm pedaços espessos	<b>2</b> ; assadeira numa <b>prateleira em grelha</b> Utilize as suas especiarias favoritas. Frite a carne durante alguns minutos numa frigideira quente. Insira no aparelho.
<b>5</b> Cachaço ou pá de porco assada	1.5 - 2 kg	<b>2</b> ; assadeira numa <b>prateleira em grelha</b> Após metade do tempo de cozedura, vire a carne.
<b>6</b> Lombo, fresco	1 - 1.5 kg; 5 - 6 cm pedaços espessos	<b>2</b> ; <b>tabuleiro para assar</b> Utilize as suas especiarias favoritas. Frite a carne durante alguns minutos numa frigideira quente. Insira no aparelho.
<b>7</b> Entrecosto	2 - 3 kg; utilizar entrecosto cru, 2 - 3 cm de grossura	<b>2</b> ; assadeira numa <b>prateleira em grelha</b> Adicione líquido para cobrir o fundo de um prato.
<b>8</b> Frango inteiro	1 - 1.5 kg; fresco	<b>2</b> ; assadeira numa <b>prateleira em grelha</b> Utilize as suas especiarias favoritas. Vire o frango após metade do tempo de cozedura para obter um tostado uniforme.
<b>9</b> Peito de frango	180 - 200 g por peça	<b>2</b> ; <b>tabuleiro para assar</b> Utilize as suas especiarias favoritas.
<b>10</b> Rolo de Carne	1 kg	<b>2</b> ; <b>tabuleiro para assar</b> Utilize as suas especiarias favoritas.

	Prato	Peso	Nível de prateleira/ acessório
11	Peixe inteiro, grelhado	0.5 - 1 kg por peixe	  2; <b>tabuleiro para assar</b> Encha o peixe com manteiga e utilize as suas especiarias e ervas favoritas.
12	Filete de peixe	-	 2; caçarola na <b>prateleira em grelha</b> Utilize as suas especiarias favoritas.
13	Cheesecake	-	 1;  forma de mola de 26 cm na <b>prateleira em grelha</b>
14	Tarte de maçã coberta	-	 1; forma circular na <b>prateleira em grelha</b>
15	Queques de chocolate	-	 3; tabuleiro de queques no <b>tabuleiro para assar</b>
16	Bolo em forma de pão	-	 2; tabuleiro de pão na <b>prateleira em grelha</b>
17	Batatas assadas	1 kg	 2; <b>tabuleiro para assar</b> Coloque as batatas inteiras com a pele no tabuleiro para assar.
18	Crequetes congelados	0.5 kg	 3; <b>tabuleiro para assar</b>
19	Batatas congeladas	0.75 kg	 3; <b>tabuleiro para assar</b>
20	Lasanha de carne/ legumes com folhas de massa seca	1 - 1.5 kg	 1; caçarola na <b>prateleira em grelha</b>
21	Batatas gratinadas (batatas cruas)	1 - 1.5 kg	 1; caçarola na <b>prateleira em grelha</b>
22	Pizza fresca, fina	-	 1; <b>tabuleiro para assar</b> forrado com papel vegetal
23	Pizza fresca, grossa	-	 1; <b>tabuleiro para assar</b> forrado com papel vegetal
24	Quiche	-	 1; forma de assar na <b>prateleira em grelha</b>
25	Baguete/ Ciabatta/Pão branco	0.8 kg	 3; <b>tabuleiro para assar</b> forrado com papel vegetal Mais tempo necessário para o pão branco.



## 8. FUNÇÕES DE RELÓGIO





### 8.1 Funções do relógio

Função de relógio	Aplicação
 Conta-minutos	É emitido um sinal sonoro quando o tempo terminar.





Função de relógio	Aplicação
 <b>Tempo para cozinhar</b>	Quando o temporizador termina é emitido um sinal sonoro e a função de aquecimento pára.
 <b>Atraso do temporizador</b>	Para adiar o início e/ou final do cozinhado.
 <b>Temporizador crescente</b>	O máximo é de 23 h 59 min. Esta função não afeta o funcionamento do forno. Para ligar e desligar a Temporizador crescente seleccione: Menu, Definições.

## 8.2 Como definir: Funções do relógio

Como definir: Hora		
Passo 1	Passo 2	Passo 3
		
para alterar a hora do dia, entre no menu e seleccione Definições, Hora do dia.	Acertar o relógio.	Premir: OK.

Como definir: Conta-minutos		
Passo 1	Passo 2	Passo 3
		
Premir: 	Definir a Conta-minutos	Premir: OK.

 O temporizador inicia a contagem decrescente imediatamente.

Como definir: Tempo para cozinhar			
Passo 1	Passo 2	Passo 3	Passo 4
			
Escolha uma função de aquecimento e defina a temperatura.	Prima repetidamente: 	Defina o tempo da cozedura.	Premir: OK.

 O temporizador inicia a contagem decrescente imediatamente.

## Como definir: Atraso do temporizador

Passo 1	Passo 2	Passo 3	Passo 4	Passo 5	Passo 6
Selecione a função de aquecimento.	Prima repetidamente:	O visor apresenta: hora do dia.	Defina a hora de início.	O visor mostra: --:--	Defina a hora de fim.
		INICIAR		PARAR	
			Premir: OK.		Premir: OK.

O temporizador inicia a contagem decrescente a uma hora de início definida.

## 9. UTILIZAR OS ACESSÓRIOS

### AVISO!

Consulte os capítulos relativos à segurança.

também dispositivos anti-inclinação. A armação elevada à volta da prateleira impede que os recipientes deslizem para fora da prateleira.

### 9.1 Inserir acessórios

Um pequeno entalhe na parte inferior aumenta a segurança. Os entalhes são

#### Prateleira em grelha:

Introduza a prateleira entre as barras-guia dos apoios para prateleiras e certifique-se de que os pés de apoio ficam para baixo.

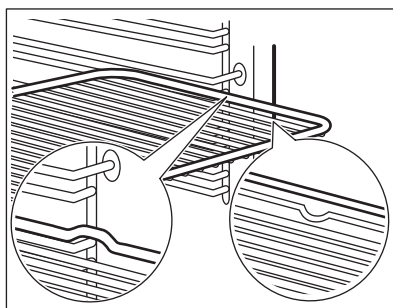

#### Tabuleiro para assar / Tabuleiro para grelhar:

Introduza o tabuleiro entre as barras-guia do apoio para prateleiras.

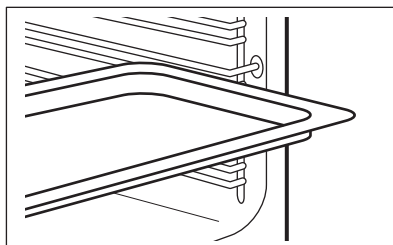



## 10. FUNÇÕES ADICIONAIS

### 10.1 Bloquear

**Esta função evita uma alteração acidental da função do aparelho.**

Ligá-la com o aparelho a funcionar – a cozedura definida continua, o painel de comandos fica bloqueado.  
Ligá-la quando o aparelho estiver desligado – não pode ser ligada, o painel de comandos está bloqueado.



- mantenha premido para ligar a função.  
É emitido um sinal sonoro.



- mantenha premido para desligar.

3 x - fica intermitente quando o bloqueio está ativo.

### 10.2 Desativação automática

Por questões de segurança, o forno desativa-se ao fim de algum tempo se estiver alguma função de aquecimento ativa e não houver alteração de quaisquer definições.



(°C)



(h)

30 - 115

12.5

120 - 195

8.5

200 - 245

5.5



(°C)



(h)

250

3

A Desativação Automática não funciona com as seguintes funções: Luz, Atraso do temporizador.

### 10.3 Ventoinha de arrefecimento

Quando o aparelho está a funcionar, a ventoinha de arrefecimento liga-se automaticamente para manter as superfícies do aparelho frias. Se desligar o aparelho, a ventoinha de arrefecimento pode continuar a funcionar até o aparelho arrefecer.

## 11. SUGESTÕES E DICAS

### 11.1 Recomendações para cozinhar







A temperatura e os tempos de cozedura indicados nas tabelas são apenas valores de referência. Dependem das receitas e da qualidade e quantidade dos ingredientes utilizados.





O seu aparelho pode ter um processo para cozer ou assar diferente do aparelho que utilizava anteriormente. As sugestões abaixo exibem as definições recomendadas para temperatura, tempo de cozedura e posições da prateleira para tipos específicos de alimentos.

Se não encontrar as regulações para alguma receita específica, procure uma semelhante.

## 11.2 Ventilado com Resistência



Para obter os melhores resultados, siga as sugestões indicadas na tabela abaixo.

		 (°C)		 (min.)
Pastéis doces, 12 unidades	tabuleiro para assar ou tabuleiro para recolha de gorduras	180	2	35 - 40
Pastéis, 9 unidades	tabuleiro para assar ou tabuleiro para recolha de gorduras	180	2	35 - 40
Pizza, congelada, 0,35 kg	prateleira em grelha	220	2	35 - 40
Torta Suíça	tabuleiro para assar ou tabuleiro para recolha de gorduras	170	2	30 - 40
Brownie	tabuleiro para assar ou tabuleiro para recolha de gorduras	180	2	30 - 40
Soufflé, 6 unidades	formas pequenas de cerâmica na prateleira em grelha	200	3	30 - 40
Base flan massa lev.	forma de base de flan na prateleira em grelha	170	2	20 - 30
Bolo Victoria	assadeira na prateleira em grelha	170	2	35 - 45
Peixe escalfado, 0,3 kg	tabuleiro para assar ou tabuleiro para recolha de gorduras	180	3	35 - 45
Peixe inteiro, 0,2 kg	tabuleiro para assar ou tabuleiro para recolha de gorduras	180	3	35 - 45
Filete de peixe, 0,3 kg	forma de piza na prateleira em grelha	180	3	35 - 45
Carne escalfada, 0,25 kg	tabuleiro para assar ou tabuleiro para recolha de gorduras	200	3	40 - 50
Shashlik, 0,5 kg	tabuleiro para assar ou tabuleiro para recolha de gorduras	200	3	25 - 35
Biscoitos, 16 unidades	tabuleiro para assar ou tabuleiro para recolha de gorduras	180	2	20 - 30
Macarons, 20 unidades	tabuleiro para assar ou tabuleiro para recolha de gorduras	180	2	40 - 45
Queques, 12 unidades	tabuleiro para assar ou tabuleiro para recolha de gorduras	170	2	30 - 40
Pastelaria salgada, 16 unidades	tabuleiro para assar ou tabuleiro para recolha de gorduras	170	2	35 - 45
Biscoitos de massa fina, 20 unidades	tabuleiro para assar ou tabuleiro para recolha de gorduras	150	2	40 - 50

		 (°C)		 (min.)
Tarteletes, 8 unidades	tabuleiro para assar ou tabuleiro para recolha de gorduras	170	2	20 - 30
Legumes, escalfados, 0,4 kg	tabuleiro para assar ou tabuleiro para recolha de gorduras	180	3	35 - 40
Omeleta de legumes	forma de piza na prateleira em grelha	200	3	30 - 45
Legumes mediterrânicos, 0,7 kg	tabuleiro para assar ou tabuleiro para recolha de gorduras	180	4	35 - 40

### 11.3 Ventilado com Resistência - acessórios recomendados

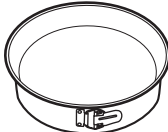

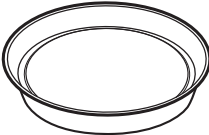



Utilize os tabuleiros e recipientes escuros e não refletores. Têm melhor absorção do calor do que a loiça de cor clara e refletora.





			
<b>Forma para piza</b>	<b>Assadeira</b>	<b>Formas individuais</b>	<b>Forma com base para flan</b>
Escuro, não refletor 28 cm de diâmetro	Escuro, não refletor 26 cm de diâmetro	Vitrocerâmica 8 cm de diâmetro, 5 cm de altura	Escuro, não refletor 28 cm de diâmetro

### 11.4 Tabelas de cozedura para testes

Informação para institutos de teste

Testes de acordo com a norma IEC 60350-1.

				 (°C)	 (min)	
Bolos pequenos, 16 por tabuleiro	Calor superior/inferior	Tabuleiro para assar	3	150	25 - 35	-
Bolos pequenos, 16 por tabuleiro	Ventilado + Resistência Circ	Tabuleiro para assar	3	150	20 - 30	Pré-aqueça o forno durante 10 min.
Bolos pequenos, 16 por tabuleiro	Ventilado + Resistência Circ	Tabuleiro para assar	1 e 3	150	20 - 30	-

				( °C)	(min)	
Tarte de maçã, 2 formas, Ø 20 cm	Calor superior/inferior	Prateleira em grelha	2	170	80 - 100	-
Tarte de maçã, 2 formas, Ø 20 cm	Ventilado + Resistência Circ	Prateleira em grelha	2	160	70 - 90	-
Pão-de-ló, forma de bolo de Ø26 cm	Calor superior/inferior	Prateleira em grelha	2	160	30 - 40	Pré-aqueça o forno durante 10 min.
Pão-de-ló, forma de bolo de Ø26 cm	Ventilado + Resistência Circ	Prateleira em grelha	2	160	30 - 40	Pré-aqueça o forno durante 10 min.
Pão-de-ló, forma de bolo de Ø26 cm	Ventilado + Resistência Circ	Prateleira em grelha	1 e 3	160	25 - 40	Pré-aqueça o forno durante 10 min.
Pão pequeno	Calor superior/inferior	Tabuleiro para assar	3	150	20 - 30	-
Pão pequeno	Ventilado + Resistência Circ	Tabuleiro para assar	2	150	20 - 30	-
Pão pequeno	Ventilado + Resistência Circ	Tabuleiro para assar	1 e 3	150	15 - 25	-
Tosta	Grelhador	Prateleira em grelha	3	máx.	5 - 7	Pré-aqueça o forno até este atingir a temperatura definida.
Hambúrguer de vaca, 6 peças, 0,6 kg	Grelhador	Prateleira em grelha e tabuleiro de recolha de gorduras	3	máx.	15 - 30	Coloque a prateleira em grelha no terceiro nível e o tabuleiro de recolha de gorduras no segundo nível do forno. Vire os alimentos a meio do tempo de cozedura. Pré-aqueça o forno durante 10 min.

## 12. MANUTENÇÃO E LIMPEZA

### AVISO!

Consulte os capítulos relativos à segurança.

## 12.1 Notas sobre a limpeza



### Agentes de limpeza

Limpe a parte da frente do aparelho apenas usando um pano de microfibras com água morna e um detergente suave.

Utilize uma solução de limpeza para limpar as superfícies metálicas.

Limpe manchas com um detergente suave.



### Utilização diária

Limpe a cavidade após cada utilização. A acumulação de gordura ou outros resíduos pode provocar incêndios.

Pode ocorrer condensação de humidade no aparelho ou nos painéis de vidro da porta. Para diminuir a condensação, deixe o aparelho funcionar durante 10 minutos antes da cozedura. Não guarde alimentos no aparelho durante mais de 20 minutos. Seque a cavidade apenas usando um pano de microfibras após cada utilização.



### Acessórios

Limpe todos os acessórios após cada utilização e deixe-os secar. Utilize um pano de microfibras com água morna e um detergente suave. Não lave os acessórios na máquina de lavar loiça.

Não limpe acessórios antiaderentes utilizando detergentes abrasivos ou objetos afiados.

## 12.2 Como remover: Apoios para prateleiras

Retire os apoios para prateleiras para limpar o forno.

**Passo 1** Desligar o forno e aguardar até estar frio.

**Passo 2** Puxe a parte da frente do apoio para prateleiras para fora da parede lateral.

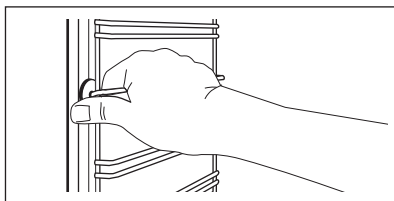

**Passo 3** Puxe a parte de trás do apoio para prateleiras para fora da parede lateral e retire-o.

**Passo 4** Instale os apoios para prateleiras na sequência inversa. Os pinos de fixação das calhas telescópicas devem ficar virados para a frente.

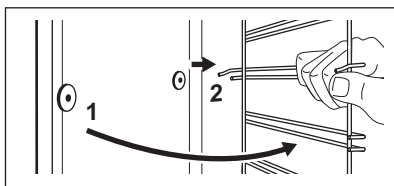

## 12.3 Como utilizar: Limpeza pirolítica

Limpeza do forno com Limpeza pirolítica.

**AVISO!**

Existe o risco de queimaduras.

### CUIDADO!

Se existirem outros aparelhos instalados no mesmo armário, não os utilize enquanto estiver a utilizar esta função. Isso pode danificar o forno.

#### Antes da Limpeza pirolítica:

Desligue o forno e aguarde até estar frio.

Remova todos os acessórios.

Limpe a base do forno e a porta interna de vidro com água morna, um pano macio e detergente suave.

#### Limpeza pirolítica

##### Passo 1

Aceda ao menu: Limpeza .

##### Opção

##### Duração

C1 - Limpeza ligeira



2 h

##### Passo 2

OK – prima para iniciar a limpeza.

##### Passo 3

Após a limpeza, rode o botão das funções de aquecimento para a posição de desligado.

 Quando a limpeza for iniciada, a porta do forno é bloqueada e a lâmpada é desligada. Até a porta desbloquear, o visor apresenta: .  
Para parar a limpeza antes do fim, rode o botão dos tipos de aquecimento para a posição Off (desligado).

#### Quando a limpeza termina:

Desligue o forno e aguarde até estar frio.

Limpe a cavidade com um pano macio.

Retire os resíduos do fundo da cavidade.

## 12.4 Aviso de limpeza

#### O forno lembra-lhe quando deve limpá-lo com limpeza pirolítica.

 pisca no visor durante 5 segundos após cada sessão de cozedura.

Para desligar o lembrete, introduza o Menu e seleccione Definições, Aviso de limpeza.

## 12.5 Como remover e instalar: Porta

A porta do forno tem quatro painéis de vidro. Pode remover a porta do forno e os painéis de vidro internos para os limpar. Leia todas as instruções sobre "Remoção e instalação da porta" antes de remover os painéis de vidro.

### CUIDADO!

Não utilize o forno sem os painéis de vidro.

**Passo 1** Abra completamente a porta e segure em ambas as dobradiças.

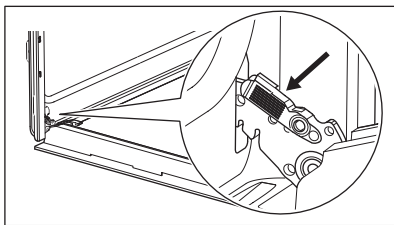

**Passo 2** Levante e puxe os trincos até ouvir um clique.

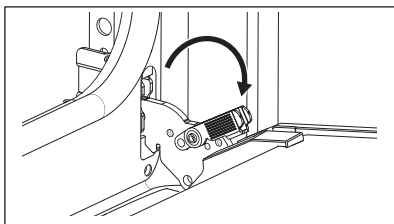

**Passo 3** Fechar a porta do forno até à primeira posição de abertura (a meio). Depois, levante e puxe a porta e retire-a dos encaixes.

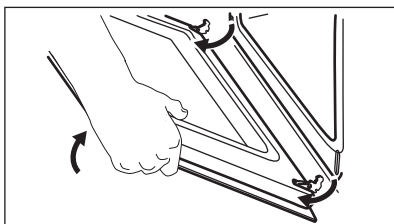

**Passo 4** Coloque a porta num pano macio numa superfície estável e liberte o sistema de bloqueio para remover os painéis de vidro.

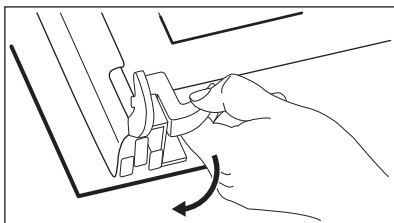

**Passo 5** Rode os fixadores em 90° e retire-os dos respectivos alojamentos.

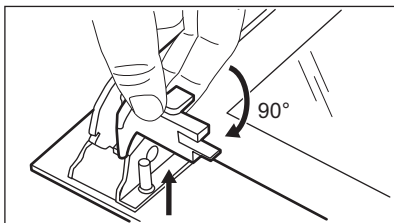

**Passo 6** Comece por levantar com cuidado e, em seguida, retire os painéis de vidro, um a um. Comece pelo painel superior.

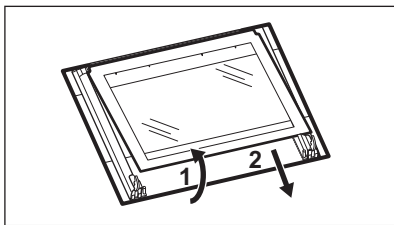

**Passo 7** Limpe os painéis de vidro com água e sabão. Seque os painéis de vidro com cuidado. Não lave os acessórios na máquina de lavar louça.

**Passo 8** Após a limpeza, instale os painéis de vidro e a porta do forno.

Se a porta estiver instalada corretamente, ouvirá um estalido quando fechar os trincos.

Certifique-se de que instala os painéis de vidro (A, B e C) na sequência correta. Verifique o símbolo/impressão no lado do painel de vidro, cada um dos painéis de vidro parece diferente para facilitar a desmontagem e a montagem. Quando instalado corretamente, o friso para porta emite um clique. Certifique-se de que instala o painel de vidro do meio corretamente nos alojamentos.

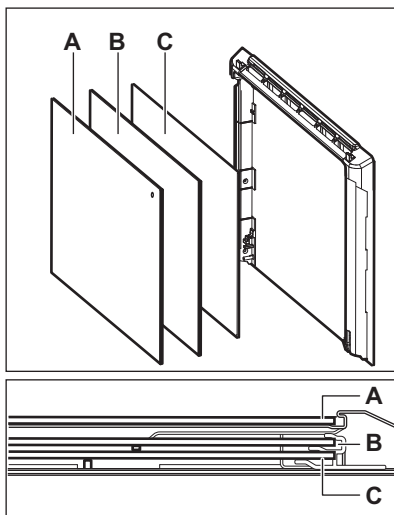

## 12.6 Como substituir: Lâmpada

### AVISO!

Risco de choque elétrico.  
A lâmpada pode estar quente.

### Antes de substituir a lâmpada:

#### Passo 1

Desligue o forno. Espere até que o forno esteja frio.

#### Passo 2

Desligue o forno da corrente elétrica.

#### Passo 3

Coloque um pano no fundo da cavidade.



## Lâmpada posterior

**Passo 1** Rode a proteção de vidro para a retirar.

**Passo 2** Limpe a cobertura de vidro.

**Passo 3** Substitua a lâmpada por uma lâmpada adequada, resistente ao calor até 300 °C.

**Passo 4** Instale a cobertura de vidro.

## 13. RESOLUÇÃO DE PROBLEMAS

### AVISO!

Consulte os capítulos relativos à segurança.

### 13.1 O que fazer se...

Em quaisquer casos não incluídos nesta tabela, contacte um centro de assistência autorizado.

#### O aparelho não liga ou não aquece

Problema	Verificar se...
Não consegue ativar ou utilizar o aparelho.	O aparelho está ligado corretamente a uma fonte elétrica.
O aparelho não aquece.	O desligar automático foi desativado.
O aparelho não aquece.	A porta do aparelho está fechada.
O aparelho não aquece.	O fusível não está fundido.
O aparelho não aquece.	O Bloqueio está desativado.

#### Componentes

Problema	Verificar se...
A lâmpada está desligada.	Ventilado com Resistência - está ativada.
A lâmpada não funciona.	A lâmpada está fundida.

#### Códigos de erro

O visor mostra...	Verificar se...
Err C3	A porta do aparelho está fechada ou o bloqueio da porta não está partido.
Err F102	A porta do aparelho está fechada.
Err F102	O bloqueio da porta não está partido.
00:00	Houve um corte de energia. Definir a hora do dia.

## Códigos de erro

Se o visor apresentar um código de erro que não esteja presente nesta tabela, desligue e volte a ligar o quadro elétrico de casa para reiniciar o aparelho. Se o código de erro recorrer, contacte um Centro de Assistência Técnica Autorizado.

## 13.2 Dados de assistência técnica

Se não conseguir encontrar uma solução para o problema, contacte o seu fornecedor ou um Centro de Assistência Técnica Autorizado.

Os dados necessários para o centro de assistência técnica encontram-se na placa de identificação do aparelho. A placa de características está na moldura frontal da cavidade do aparelho. Não remova a placa de características da cavidade do aparelho.

### Recomendamos que escreva os dados aqui:

Modelo (MOD.) .....

Número do produto (PNC) .....

Número de série (S.N.) .....

## 14. EFICIÊNCIA ENERGÉTICA

### 14.1 Informação do produto e ficha informativa do produto

Nome do fornecedor	Zanussi
Identificação do modelo	ZOPXE6XN 944068319
Índice de Eficiência Energética	81.7
Classe de eficiência energética	A+
Consumo de energia com uma carga normal, modo convencional	0.94 kWh/ciclo
Consumo de energia com uma carga padrão, modo de ventilação forçada	0.67 kWh/ciclo
Número de cavidades	1
Fonte de calor	Eletricidade
Volume	65 l
Tipo de forno	Forno encastrado
Massa	35.9 kg

IEC/EN 60350-1 - Aparelhos de cozinha elétricos domésticos - Parte 1: Fogões, fornos, fornos a vapor e grelhadores - Métodos para medir o desempenho.

## 14.2 Poupança de energia



O aparelho possui funções que ajudam a poupar energia nos cozinhados de todos os dias.

Certifique-se de que a porta do aparelho está fechada quando o aparelho funcionar. Não abra a porta do aparelho muitas vezes durante a confeção. Mantenha a junta da porta limpa e certifique-se de que está bem fixa na posição correta.

Utilize recipientes de metal para melhorar a poupança de energia.

Sempre que possível, não pré-aqueça o aparelho antes de cozinhar.

Quando preparar vários pratos de uma vez, reduza ao mínimo possível os intervalos entre confeções.

### Cozinhar com a ventoinha

Sempre que possível, utilize as funções de cozedura que utilizam a ventoinha, para poupar energia.

### Aquecimento residual

O ventilador e a lâmpada continuam ligadas. Quando desligar o aparelho, o visor indica o

calor residual. Pode utilizar esse calor para manter os alimentos quentes.

Quando a duração da cozedura for superior a 30 min, reduza a temperatura do aparelho para 3 a 10 min no mínimo antes do fim da cozedura. O calor residual no interior do aparelho continuará a cozinhar.

Utilize o calor residual para aquecer outros pratos.

### Manter os alimentos quentes

Para utilizar o calor residual para manter uma refeição quente, seleccione a regulação de temperatura mais baixa possível. O visor apresenta o indicador de calor residual ou a temperatura.

### Cozinhar com a lâmpada desligada

Desligue a lâmpada durante a cozedura. Ligue-a apenas quando precisar.

### Ventilado com Resistência

Função concebida para poupar energia durante a cozedura.

Quando utilizar esta função, a lâmpada é desligada automaticamente após 30 seg. Pode ligar a lâmpada novamente, mas isso reduz a poupança de energia esperada.

## 15. ESTRUTURA DO MENU

### 15.1 Menu

Passo 1	Passo 2	Passo 3	Passo 4	Passo 5
- seleccione para entrar no Menu.	Seleccione a opção a partir da Menu estrutura e prima <b>OK</b> .	Seleccione a definição.	<b>OK</b> - prima para confirmar a definição.	Ajuste o valor e prima <b>OK</b> .
Rode o botão dos tipos de aquecimento para a posição de desligado para de Menu.				
<b>Menu estrutura.</b>				
Cozedura assistida	Limpeza		Definições	

Definições					
01	Hora	Alterar	02	Brilho do visor	1 - 5
03	Sons "teclado"	1 - Sinal sonoro 2 - Clique 3 - Som desligado	04	Volume do alarme	1 - 4
05	Temporizador crescente	Ligado/Desligado	06	Luz	Ligado/Desligado
07	Aquecimento rápido	Ligado/Desligado	08	Aviso de limpeza	Ligado/Desligado
09	Modo Demo	Código de ativação: 2468	10	Versão do software	Verificar
11	Restaurar configurações	Sim / Não			

## 16. PREOCUPAÇÕES AMBIENTAIS

Recicle os materiais que apresentem o símbolo . Coloque a embalagem nos contentores indicados para reciclagem. Ajude a proteger o ambiente e a saúde pública através da reciclagem dos aparelhos eléctricos e electrónicos. Não elimine os

aparelhos que tenham o símbolo  juntamente com os resíduos domésticos. Coloque o produto num ponto de recolha para reciclagem local ou contacte as suas autoridades municipais.

## VISITE NUESTRO SITIO WEB PARA:



Obtener consejos, folletos, soluciones a problemas e información de servicio y reparación:

[www.zanussi.com/support](http://www.zanussi.com/support)

Salvo modificaciones.

## CONTENIDO

1. INFORMACIÓN SOBRE SEGURIDAD.....	29
2. INSTRUCCIONES DE SEGURIDAD.....	31
3. INSTALACIÓN.....	35
4. DESCRIPCIÓN DEL PRODUCTO.....	36
5. PANEL DE MANDOS.....	36
6. ANTES DEL PRIMER USO.....	37
7. USO DIARIO.....	38
8. FUNCIONES DEL RELOJ.....	41
9. USO DE LOS ACCESORIOS.....	43
10. FUNCIONES ADICIONALES.....	43
11. CONSEJOS.....	44
12. MANTENIMIENTO Y LIMPIEZA.....	47
13. SOLUCIÓN DE PROBLEMAS.....	52
14. EFICACIA ENERGÉTICA.....	53
15. ESTRUCTURA DEL MENÚ.....	54
16. ASPECTOS MEDIOAMBIENTALES.....	55

## 1. ⚠ INFORMACIÓN SOBRE SEGURIDAD

Antes de instalar y utilizar el aparato, lea atentamente las instrucciones facilitadas. El fabricante no se hace responsable de lesiones o daños producidos como resultado de una instalación o un uso incorrectos. Conserve siempre estas instrucciones en lugar seguro y accesible para futuras consultas.

### 1.1 Seguridad de niños y personas vulnerables

- Este aparato puede ser utilizado por niños de 8 años en adelante y personas cuyas capacidades físicas, sensoriales o mentales estén disminuidas o que carezcan de la experiencia y conocimientos suficientes para manejarlo, siempre que cuenten con las instrucciones o la supervisión sobre el uso del electrodoméstico de forma segura y

comprendan los riesgos. Es necesario mantener alejados del aparato a los niños de menos de 8 años, así como a las personas con minusvalías importantes y complejas, salvo que estén bajo supervisión continua.

- Es necesario vigilar a los niños para que no jueguen con el aparato.
- Mantenga todo el material de embalaje fuera del alcance de los niños y deséchelo de forma adecuada.
- **ADVERTENCIA:** El horno y las piezas accesibles se calientan mucho durante el funcionamiento. Mantenga a los niños y las mascotas alejados del aparato cuando esté en uso y cuando se enfríe.
- Si este aparato tiene un bloqueo de seguridad para niños, debe activarlo.
- La limpieza y mantenimiento de usuario del producto no podrán ser realizados por niños sin supervisión.

## **1.2 Instrucciones generales de seguridad**

- Este aparato está diseñado exclusivamente para cocinar.
- Este aparato está diseñado para uso doméstico en interiores.
- Este aparato se puede utilizar en oficinas, habitaciones de hotel, habitaciones de Bed&Breakfast, casas de campo y otros alojamientos similares donde dicho uso no exceda (en promedio) los niveles de uso doméstico.
- Solo un electricista cualificado puede instalar este aparato y sustituir el cable.
- No utilice el aparato antes de instalarlo en la estructura empotrada.
- Desenchufe el aparato de la red eléctrica antes de realizar tareas de mantenimiento.
- Si el cable de alimentación presenta algún daño, el fabricante, su servicio técnico autorizado o un profesional tendrán que cambiarlo para evitar riesgos.

- **ADVERTENCIA:** Asegúrese de que el aparato está apagado antes de cambiar la bombilla para evitar el riesgo de descarga eléctrica.
- **ADVERTENCIA:** El horno y las piezas accesibles se calientan mucho durante el funcionamiento. Debe tener cuidado para evitar tocar los elementos de calentamiento o la superficie del interior del aparato.
- Utilizar siempre guantes o manoplas para horno para retirar o introducir accesorios o recipientes.
- Para retirar los carriles de apoyo, tire primero del frontal del carril y, a continuación, separe el extremo trasero de las paredes laterales. Instale los carriles de apoyo en el orden inverso.
- No utilice un limpiador a vapor para limpiar el aparato.
- No utilice productos de limpieza abrasivos ásperos ni rascadores de metal afilado para limpiar el cristal de las tapas abisagradas de la placa si no quiere arañar su superficie, lo que podría hacer que el cristal se hiciese añicos.
- Antes de la limpieza pirolítica, retirar todos los accesorios y cualquier depósito/derrames que haya en el interior del aparato.

## 2. INSTRUCCIONES DE SEGURIDAD

### 2.1 Instalación

#### **ADVERTENCIA!**

Sólo un técnico cualificado puede instalar el aparato.

- Retire todo el embalaje.
- No instale ni utilice un aparato dañado.
- Siga las instrucciones de instalación suministradas con el aparato.
- Tenga cuidado al mover el aparato, porque es pesado. Utilice siempre guantes de protección y calzado cerrado.
- No tire nunca del aparato sujetando el asa.

- Instale el aparato en un lugar seguro y adecuado que cumpla los requisitos de instalación.
- Respete siempre la distancia mínima entre el aparato y los demás electrodomésticos y mobiliario.
- Antes de montar el aparato, compruebe si la puerta se abre sin limitaciones.
- El aparato está equipado con un sistema de refrigeración eléctrica. Debe utilizarse con la fuente de alimentación eléctrica.

Altura mínima del armario (Altura mínima del armario debajo de la encimera)	590 (600) mm
---	--------------

Ancho del armario	560 mm
-------------------	--------

Profundidad del armario	550 (550) mm
Altura de la parte frontal del aparato	598 mm
Altura de la parte trasera del aparato	579 mm
Anchura de la parte frontal del aparato	594 mm
Anchura de la parte trasera del aparato	558 mm
Fondo del aparato	561 mm
Fondo empotrado del aparato	540 mm
Fondo con la puerta abierta	1007 mm
Tamaño mínimo de la abertura de ventilación. Abertura situada en la parte trasera inferior	560x20 mm
Longitud del cable de alimentación. El cable está en la esquina derecha de la parte trasera	1100 mm
Tornillos de montaje	4x25 mm

## 2.2 Conexión eléctrica



### ADVERTENCIA!

Riesgo de incendios y descargas eléctricas.

- Todas las conexiones eléctricas deben realizarlas electricistas cualificados.
- El aparato debe conectarse a tierra.
- Asegúrese de que los parámetros de la placa de características son compatibles con los valores eléctricos del suministro eléctrico.
- Utilice siempre una toma con aislamiento de conexión a tierra correctamente instalada.
- No utilice adaptadores de enchufes múltiples ni cables prolongadores.
- Asegúrese de no provocar daños en el enchufe ni en el cable de red. Si es necesario cambiar el cable de alimentación del aparato, debe hacerlo el centro de servicio técnico autorizado.
- Evite que el cable de red toque o entre en contacto con la puerta del aparato o con el

huevo por debajo del aparato, especialmente mientras funciona o si la puerta está caliente.

- Los mecanismos de protección contra descargas eléctricas de componentes con corriente y aislados deben fijarse de forma que no puedan aflojarse sin utilizar herramientas.
- Conecte el enchufe a la toma de corriente únicamente cuando haya terminado la instalación. Asegúrese de tener acceso al enchufe del suministro de red una vez finalizada la instalación.
- Si la toma de corriente está floja, no conecte el enchufe.
- No desconecte el aparato tirando del cable de conexión a la red. Tire siempre del enchufe.
- Use únicamente dispositivos de aislamiento apropiados: línea con protección contra los cortocircuitos, fusibles (tipo tornillo que puedan retirarse del soporte), dispositivos de fuga a tierra y contactores.
- La instalación eléctrica debe tener un dispositivo de aislamiento que permita desconectar el aparato de todos los polos de la red. El dispositivo de aislamiento debe tener una apertura de contacto con una anchura mínima de 3 mm.
- Cierre completamente la puerta del aparato antes de enchufar el cable de alimentación a la toma de corriente.
- El aparato se suministra con enchufe y cable de red.

### Tipos de cables aplicables para su instalación o cambio para Europa:

H07 RN-F, H05 RN-F, H05 RRF, H05 VV-F, H05 V2V2-F (T90), H05 BB-F

Para la sección del cable, consulte la potencia total de la placa de características. También puede consultar la tabla:

Potencia total (W)	Sección del cable (mm <sup>2</sup> )
máximo 1380	3x0.75
máximo 2300	3x1
máximo 3680	3x1.5



El cable de tierra (cable verde/amarillo) debe ser 2 cm más largo que los cables de fase marrón y neutro azul.



## 2.3 Uso

### **ADVERTENCIA!**

Riesgo de lesiones, quemaduras y descargas eléctricas o explosiones.

- No cambie las especificaciones de este aparato.
- Asegúrese de que las aberturas de ventilación no están bloqueadas.
- No deje el aparato desatendido durante el funcionamiento.
- Apague el aparato después de cada uso.
- Tenga cuidado al abrir la puerta del aparato mientras funciona. Puede liberarse aire caliente.
- No utilice el aparato con las manos mojadas ni con agua en contacto.
- No ejerza presión sobre la puerta abierta.
- No utilice el aparato como superficie de trabajo ni para depositar objetos.
- Abra la puerta del aparato con cuidado. El uso de ingredientes con alcohol puede provocar una mezcla de alcohol y aire.
- No deje que las chispas ni las llamas abiertas entren en contacto con el aparato cuando abra la puerta.
- No coloque productos inflamables o artículos mojados con productos inflamables dentro, cerca o sobre el aparato.

### **ADVERTENCIA!**

Podría dañar el aparato.

- Para evitar daños o decoloraciones en el esmalte:
  - no coloque recipientes ni otros objetos directamente en la base.
  - no coloque papel de aluminio directamente en la parte inferior del interior del aparato.
  - no ponga agua directamente en el aparato caliente.

- no deje platos húmedos ni alimentos en el aparato una vez finalizada la cocción.
- tenga cuidado al retirar o instalar los accesorios.
- La pérdida de color del esmalte o el acero inoxidable no afecta al rendimiento del aparato.
- Utilice una bandeja honda para pasteles húmedos. Los jugos de las frutas provocan manchas permanentes.
- Cocina siempre con la puerta del aparato cerrada.
- Si el aparato se instala detrás de un panel de un mueble (por ejemplo una puerta) asegúrese de que la puerta nunca esté cerrada mientras funciona el aparato. El calor y la humedad pueden acumularse detrás de un panel del armario cerrado y provocar daños al aparato, el alojamiento o el suelo. No cierre del panel del armario hasta que el aparato se haya enfriado completamente después de su uso.

## 2.4 Mantenimiento y limpieza

### **ADVERTENCIA!**

Existe riesgo de lesiones, incendios o daños al aparato.

- Antes de proceder con el mantenimiento, apague el aparato y desconecte el enchufe de la red.
- Asegúrese de que el aparato esté frío. Los paneles de cristal pueden romperse.
- Cambie inmediatamente los paneles de cristal de la puerta que estén dañados. Póngase en contacto con el servicio técnico autorizado.
- Tenga cuidado al desmontar la puerta del aparato. ¡La puerta es muy pesada!
- Limpie periódicamente el aparato para evitar el deterioro del material de la superficie.
- Limpie el aparato con un paño suave humedecido. Utilice solo detergentes neutros. No utilice productos abrasivos, estropajos duros, disolventes ni objetos metálicos.
- Si utiliza aerosoles de limpieza para hornos, siga las instrucciones de seguridad del envase.

## 2.5 Limpieza Piroclítica

### **ADVERTENCIA!**

Riesgo de lesiones / Incendios / Emisiones quÍmicas (humos) en el modo piroclítico.

- Antes de realizar la limpieza piroclítica y el precalentamiento inicial, retire del interior del horno:
  - restos de comida, aceite o grasa o depósitos.
  - cualquier objeto extraÍble (incluidos estantes, rieles laterales, etc., suministrados con el aparato), especialmente cualquier olla, sartén, bandeja, utensilio, etc. antiadherente.
- Lea atentamente todas las instrucciones de limpieza piroclítica.
- Mantenga a los menores alejados del aparato cuando se realiza la limpieza piroclítica. El aparato se calienta mucho y el aire caliente se expulsa por las salidas de ventilación delanteras.
- La limpieza piroclítica es una operación a alta temperatura que puede liberar humos de los residuos de cocci3n y de los materiales de fabricaci3n, por lo que se recomienda a los consumidores:
  - proporcionar una buena ventilaci3n durante y despu3s de la limpieza piroclítica.
  - proporcionar una buena ventilaci3n durante y despu3s del precalentamiento inicial.
- No derrame ni aplique agua a la puerta del horno durante y despu3s de la limpieza piroclítica para no provocar daos en los paneles de vidrio.
- Los humos emitidos por todos los hornos piroclíticos y residuos de cocci3n descritos no son daos para las personas, incluidos los nios o personas con problemas m3dicos.
- Mantenga las mascotas pequeas alejadas del aparato durante y despu3s de la limpieza piroclítica y precalentamiento inicial. Las mascotas pequeas (especialmente las aves y los reptiles) pueden ser muy sensibles a los cambios de temperatura y los humos emitidos.
- Las superficies antiadherentes de recipientes, sartenes, bandejas, utensilios,

etc., pueden daarse por la alta temperatura piroclítica de todos los hornos piroclíticos y tambi3n pueden ser fuente de humos daos de baja intensidad.

## 2.6 Iluminaci3n interna

### **ADVERTENCIA!**

Riesgo de descarga el3ctrica.

- En cuanto a la(s) bombilla(s) de este producto y las de repuesto vendidas por separado: Estas bombillas est3n destinadas a soportar condiciones fÍsicas extremas en los aparatos dom3sticos, como la temperatura, la vibraci3n, la humedad, o est3n destinadas a sealar informaci3n sobre el estado de funcionamiento del aparato. No est3n destinadas a utilizarse en otras aplicaciones y no son adecuadas para la iluminaci3n de estancias dom3sticas.
- Este producto contiene una fuente luminosa de la clase de eficiencia energ3tica G.
- Utilice solo bombillas de las mismas caracterÍsticas .

## 2.7 Asistencia t3cnica

- Para reparar el aparato, p3ngase en contacto con el centro de servicio autorizado.
- Utilice solamente piezas de recambio originales.

## 2.8 Eliminaci3n

### **ADVERTENCIA!**

Existe riesgo de lesiones o asfisia.

- Contacte con las autoridades locales para saber c3mo desechar correctamente el aparato.
- Desconecte el aparato de la red.
- Corte el cable el3ctrico cerca del aparato y des3chelo.
- Retire el pestillo de la puerta para evitar que los nios o las mascotas queden atrapados en el aparato.

## 3. INSTALACIÓN

### ⚠ ADVERTENCIA!

Consulte los capítulos sobre seguridad.

### 3.1 Empotrado

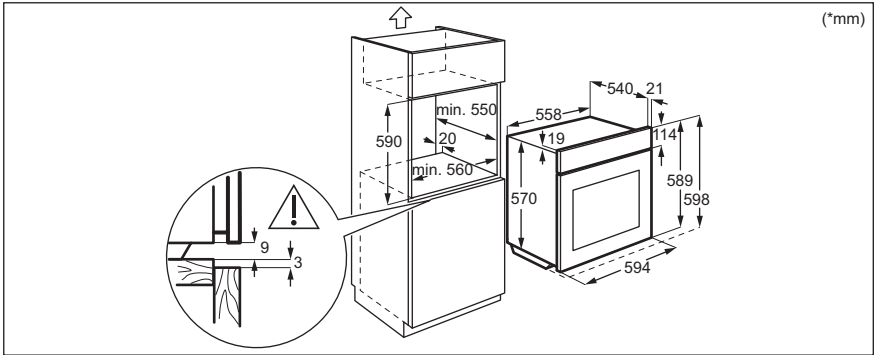
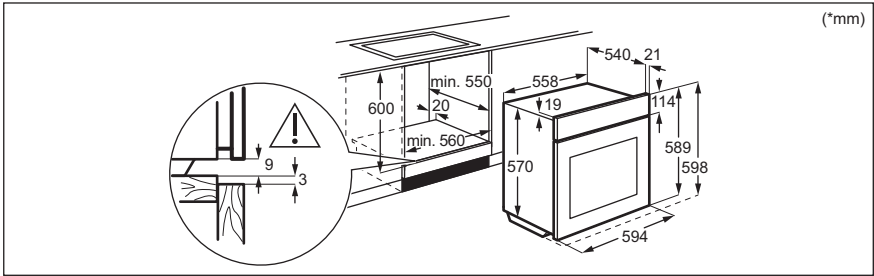

### 3.2 Fijación del horno al mueble

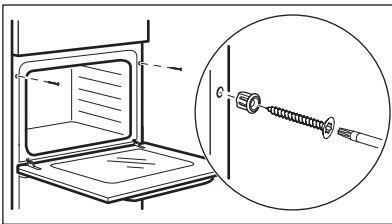

## 4. DESCRIPCIÓN DEL PRODUCTO

### 4.1 Resumen general

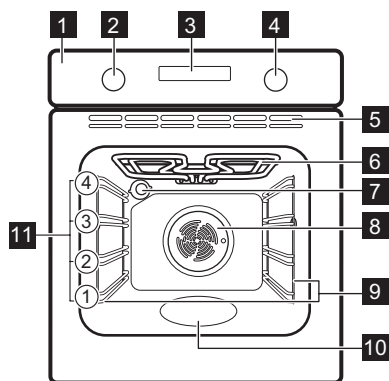

- 1 Panel de control
- 2 Mando de las funciones de cocción
- 3 Pantalla
- 4 Mando de control (para la temperatura)
- 5 Respiraderos del ventilador de refrigeración
- 6 Resistencia
- 7 Bombilla
- 8 Ventilador
- 9 Soporte de parrilla extraíble
- 10 Relieve de la cavidad
- 11 Posiciones de las parrillas

### 4.2 Accesorios

- **Parrilla**  
Para utensilios de cocina, moldes de pastelería, asados.
- **Bandeja**  
Para bizcochos y galletas.
- **Parrilla/sartén para asar**

Para hornear y asar o como bandeja para grasa.

- **Carriles telescópicos**  
Con los carriles telescópicos es más fácil colocar y quitar los estantes.

## 5. PANEL DE MANDOS

### 5.1 Vista general del panel de control



Temporizador



Calentamiento rápido



Luz



Bloqueo

OK

Confirmar ajuste



Pulse



Gire el mando

Seleccione una función de cocción para encender el aparato.

Gire el mando de las funciones de cocción hasta la posición de apagado para apagar el aparato.

## 5.2 Pantalla

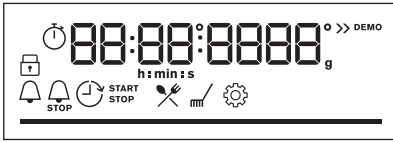

Pantalla con funciones principales.

### Indicadores de pantalla

#### Indicadores básicos



Bloqueo



Cocción asistida



Limpieza



Ajustes



Calentamiento rápido

#### Indicadores de temporizador



Avisador



Hora de fin



Tiempo de retardo



Tiempo de funciona-  
miento

**Barra de progreso** - para la temperatura o el tiempo. La barra está completamente roja cuando el aparato alcanza la temperatura ajustada.



## 6. ANTES DEL PRIMER USO



### ADVERTENCIA!

Consulte los capítulos sobre seguridad.

### 6.1 Limpieza inicial

Antes del primer uso, limpie el aparato vacío y ajuste el tiempo:



00:00

Ajuste la hora. Pulse **OK**.

### 6.2 Precaentamiento inicial

Precalente el horno vacío antes de utilizarlo por primera vez.

#### Paso 1

Retire todos los accesorios del horno y carriles laterales extraíbles del horno.

---

**Paso 2** Seleccione la temperatura máxima para la función:   
Deje funcionar el horno 1 hora.

---

**Paso 3** Seleccione la temperatura máxima para la función:   
Deje funcionar el horno 15 minutos.

---

 El horno puede emitir olores y humos durante el precalentamiento. Asegúrese de que la sala esté ventilada.

---

## 7. USO DIARIO

### **ADVERTENCIA!**

Consulte los capítulos sobre seguridad.

### 7.1 Cómo ajustar: Funciones de cocción

---

**Paso 1** Gire el mando del horno y seleccione la función de cocción.

---

**Paso 2** Gire el mando de control para ajustar la temperatura.

---

 - mantenga pulsado para activar la función. Calentamiento rápido. Disponible para algunas funciones del horno.

---

### 7.2 Funciones de cocción

Función de cocción	Aplicación
--------------------	------------

---



**Aire caliente**

Para hornear en hasta dos posiciones de parrilla a la vez y para secar alimentos. Ajuste la temperatura entre 20 y 40 °C menos que para Cocción convencional.



**Cocción convencional**

Para hornear y asar alimentos en una posición de parrilla.



**Congelados**

Para productos precocinados (por ejemplo, patatas fritas, porciones de patata o rollitos de primavera) crujientes.



**Función Pizza**





Para hornear pizza. Para obtener un dorado más intenso y una base más crujiente.



**Calor inferior**

Para hornear pasteles con base crujiente y conservar alimentos.

---

Función de cocción	Aplicación
 <b>Descongelar</b>	Para descongelar alimentos (verduras y frutas). El tiempo de descongelación depende de la cantidad y el tamaño de los alimentos congelados.
 <b>Horneado húmedo + ventilador</b>	Función diseñada para ahorrar energía durante la cocción. Cuando se utiliza esta función, la temperatura del horno puede diferir de la temperatura programada. Se utiliza el calor residual. La potencia calorífica puede reducirse. Para más información, consulte el capítulo "Uso diario", Notas sobre: Horneado húmedo + ventilador.
 <b>Grill</b>	Para asar al grill alimentos de poco espesor y tostar pan.
 <b>Grill turbo</b>	Asado con aire caliente para piezas de carne más grandes o aves con hueso en un nivel. Para gratinar y dorar.
 <b>Menú</b>	Para acceder al menú: Cocción asistida, Limpieza, Ajustes.

### 7.3 Notas sobre: Horneado húmedo + ventilador

Esta función se utilizaba para cumplir con los requisitos de eficiencia energética y diseño ecológico (según EU 65/2014 y EU 66/2014). Pruebas según:

IEC/EN 60350-1

La puerta del horno debe estar cerrada durante la cocción para que no se interrumpa

la función y el horno funcione con la máxima eficiencia energética posible.







Cuando se utiliza esta función, la lámpara se apaga automáticamente después de 30 s.

Consulte las instrucciones de cocción en el capítulo "Consejos", Horneado húmedo + ventilador. Para recomendaciones generales sobre ahorro energético, consulte el capítulo "Eficiencia energética", ahorro energético.

### 7.4 Cómo ajustar: Cocción asistida

Para cada plato de este submenú se recomienda una función de cocción y una temperatura. Utilice la función para preparar un plato rápidamente con los ajustes predeterminados. Puede ajustar la hora y la temperatura durante la cocción.

Para algunos de los platos, también puede cocinar con: • Peso automático

Paso 1	Paso 2	Paso 3	Paso 4
 	 	 <b>P1 - P25</b>	 <b>OK</b>
Acceda al menú.	Seleccionar Cocción asistida. Pulse <b>OK</b> .	Seleccione el plato. Pulse <b>OK</b> .	Introduzca el plato en el horno. Confirmar ajuste.

## 7.5 Cocción asistida

### Leyenda



Peso automático disponible.



Precaliente el aparato antes de empezar a cocinar.

### Leyenda















Nivel del estante.

La pantalla muestra **P** y un **número** del plato que puede consultar en la tabla.





Plato	Peso	Nivel/accesorio de la parrilla
<b>1</b> Filete poco hecho (cocción lenta)		2 fuente de asado encendida <b>parrilla</b> Use sus condimentos favoritos o simplemente sal y pimienta con molienda fresca. Fría la carne durante unos minutos en una sartén caliente. Insértelo en el aparato.
<b>2</b> Filete, en su punto (cocción lenta)	0.5 - 1.5 kg; 5-6 pedazos gruesos cm	2 fuente de asado encendida <b>parrilla</b> Use sus especias favoritas. Fría la carne durante unos minutos en una sartén caliente. Insértelo en el aparato.
<b>3</b> Filete hecho (cocción lenta)		2 fuente de asado encendida <b>parrilla</b> Use sus especias favoritas. Fría la carne durante unos minutos en una sartén caliente. Insértelo en el aparato.
<b>4</b> Asado de ternera (por ejemplo, el hombro)	0.8 - 1.5 kg; 4- pedazos gruesos cm	2 fuente de asado encendida <b>parrilla</b> Use sus especias favoritas. Fría la carne durante unos minutos en una sartén caliente. Insértelo en el aparato.
<b>5</b> Cerdo asado en el cuello o en el hombro	1.5 - 2 kg	2; fuente de asado en la <b>parrilla</b> Después de la mitad del tiempo de cocción, volteé la carne.
<b>6</b> Lomo, fresco	1 - 1.5 kg; 5-6 pedazos gruesos cm	2 bandeja de hornear Use sus especias favoritas. Fría la carne durante unos minutos en una sartén caliente. Insértelo en el aparato.
<b>7</b> Costillas	2 - 3 kg; utilice 2-3 costillas finas cm	2; fuente de asado sobre <b>parrilla</b> Añada líquido para cubrir la base de un plato.
<b>8</b> Pollo entero	1 - 1.5 kg; fresco	2 fuente de asado encendida <b>parrilla</b> Use sus especias favoritas. Dele la vuelta al pollo a la mitad del tiempo de cocción para obtener un dorado uniforme.
<b>9</b> Pechuga de pollo	180 - 200 g por trozo	2 bandeja de hornear Use sus especias favoritas.
<b>10</b> Pastel de carne	1 kg	2; bandeja de hornear Use sus especias favoritas.
<b>11</b> Pescado entero, al grill	0.5 - 1 kg por pescado	2 bandeja de hornear Llene el pescado con mantequilla y utilice sus especias y hierbas favoritas.
<b>12</b> Filete de pescado	-	2; cazuela sobre <b>parrilla</b> Use sus especias favoritas.
<b>13</b> Tarta de queso	-	1;  molde desmontable de 26 cm sobre la <b>parrilla</b>



	Plato	Peso	Nivel/accesorio de la parrilla
14	Tarta de manzana	-	 1; forma de pastel en la <b>parrilla</b>
15	Magdalenas de chocolate	-	 3; bandeja para magdalenas sobre <b>bandeja para hornear</b>
16	Pastel de hogaza	-	 2; molde de pan en la <b>parrilla</b>
17	Patatas al horno	1 kg	 2; <b>bandeja</b> Ponga las patatas enteras con piel en la bandeja.
18	Croquetas congeladas	0.5 kg	 3; <b>bandeja</b>
19	Pomos congelados	0.75 kg	 3; <b>bandeja</b>
20	Lasaña de carne/ verdura con láminas de pasta seca	1 - 1.5 kg	 1; cazuela sobre <b>parrilla</b>
21	Patatas gratinadas (patatas crudas)	1 - 1.5 kg	 1; cazuela sobre <b>parrilla</b>
22	Pizza fresca y fina	-	 1; <b>bandeja de hornear</b> forrada con papel de hornear
23	Pizza fresca, gruesa	-	 1; <b>bandeja de hornear</b> forrada con papel de hornear
24	Quiche	-	 1; molde de hornear en la <b>parrilla</b>
25	Baguette / chapata / pan blanco	0.8 kg	 3 <b>bandeja de hornear</b> forrado con papel de hornear Se necesita más tiempo para el pan blanco.





## 8. FUNCIONES DEL RELOJ

### 8.1 Funciones de reloj







Función de reloj	Aplicación
 <b>Avisador</b>	Al finalizar el tiempo, sonará la señal acústica.
 <b>Tiempo de cocción</b>	Cuando el temporizador finaliza, suena la señal y la función de cocción se detiene.
 <b>Tiempo de retardo</b>	Para posponer el inicio y/o fin de la cocción.
 <b>Tiempo de funcionamiento</b>	El máximo es 23 h 59 min. Esta función no influye en el funcionamiento del horno. Para encender y apagar Tiempo de funcionamiento seleccione: Menú, Ajustes.

## 8.2 Cómo ajustar: Funciones de reloj

Cómo ajustar: Hora		
Paso 1	Paso 2	Paso 3
		
Para cambiar la hora, acceda al menú y seleccione Ajustes, Hora.	Ajuste el reloj	Pulse: <b>OK</b> .

Cómo ajustar: Avisador		
Paso 1	Paso 2	Paso 3
		
Pulse: 	Ajustar la Avisador	Pulse: <b>OK</b> .
La pantalla muestra: 0:00 		

 El temporizador comienza la cuenta atrás inmediatamente.

Cómo ajustar: Tiempo de cocción			
Paso 1	Paso 2	Paso 3	Paso 4
			
Elija una función de cocción y la temperatura.	Pulse repetidamente: 	Ajuste el tiempo de cocción.	Pulse: <b>OK</b> .
La pantalla muestra: 0:00  STOP			

 El temporizador comienza la cuenta atrás inmediatamente.

Cómo ajustar: Tiempo de retardo					
Paso 1	Paso 2	Paso 3	Paso 4	Paso 5	Paso 6
					
Seleccione la función de cocción.	Pulse repetidamente: 	Ajuste la hora de inicio.	Pulse: <b>OK</b> .	La pantalla muestra: --:-- PARAR 	Ajuste la hora de fin.
La pantalla muestra: la hora INICIO		La pantalla muestra: --:-- PARAR		Pulse: <b>OK</b> .	

## Cómo ajustar: Tiempo de retardo

 El temporizador empieza a contar hacia atrás a una hora programada.

## 9. USO DE LOS ACCESORIOS

### ADVERTENCIA!

Consulte los capítulos sobre seguridad.

### 9.1 Inserción de accesorios

Una pequeña muesca en la parte superior aumenta la seguridad. Las hendiduras

también son dispositivos antivuelco. El borde elevado que rodea la bandeja evita que los utensilios de cocina resbalen de la parrilla.

#### **Parrilla:**

Inserte la parrilla entre las guías del carril y asegúrese de que las hendiduras apuntan hacia abajo.

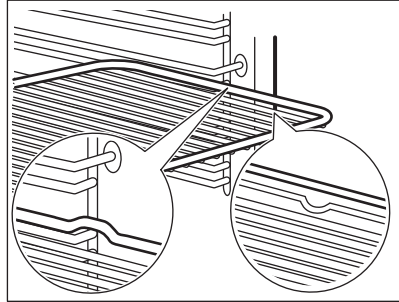

#### **Bandeja / Bandeja honda:**

Introduzca la bandeja entre las guías del carril de apoyo.

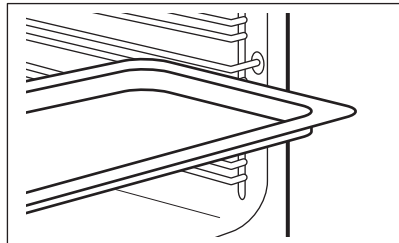

## 10. FUNCIONES ADICIONALES

### 10.1 Bloqueo

**Esta función impide que se produzca accidentalmente un cambio en la función del aparato.**

Actívela cuando el aparato esté en funcionamiento: la cocción ajustada continúa y el panel de control está bloqueado.

Actívela cuando el aparato esté apagado: no se puede encender y el panel de control está bloqueado.

**Esta función impide que se produzca accidentalmente un cambio en la función del aparato.**





 - mantenga pulsado para activar la función.  
Suenan una señal.

 - mantenga pulsado para apagarla.

 3 x  - parpadea cuando se enciende el bloqueo.

## 10.2 Desconexión automática

Por motivos de seguridad, el aparato se desactiva transcurrido un tiempo si una función de cocción está en funcionamiento y no se modifica ningún ajuste.

 (°C)	 (h)
30 - 115	12.5
120 - 195	8.5
200 - 245	5.5



(°C)

250



(h)

3

La función de desconexión automática no funciona con las siguientes funciones: Luz, Tiempo de retardo.

## 10.3 Ventilador de refrigeración

Cuando el aparato está en funcionamiento, el ventilador de enfriamiento se enciende automáticamente para mantener frías sus superficies. Si apaga el aparato, el ventilador de enfriamiento puede seguir funcionando hasta que se enfríe.

# 11. CONSEJOS

## 11.1 Recomendaciones de cocción







La temperatura y los tiempos de cocción de las tablas son meramente orientativos. Dependen de las recetas y de la calidad y cantidad de los ingredientes utilizados.

El aparato puede hornear o asar de forma diferente del aparato que tenía anteriormente. Las siguientes sugerencias muestran los ajustes recomendados para la temperatura, el tiempo de cocción y la posición de los estantes para tipos de alimentos concretos.

Si no encuentra los ajustes para una receta especial, busque otra similar.



## 11.2 Horneado húmedo + ventilador

Para obtener el mejor resultado, siga las recomendaciones de la tabla siguiente.

		 (°C)		 (min)
Rollitos dulces, 12 piezas	bandeja o bandeja honda	180	2	35 - 40
Rollitos, 9 piezas	bandeja o bandeja honda	180	2	35 - 40
Pizza congelada, 0,35 kg	parrilla	220	2	35 - 40
Brazo de gitano	bandeja o bandeja honda	170	2	30 - 40
Brownie	bandeja o bandeja honda	180	2	30 - 40
Soufflé, 6 piezas	ramekin cerámico sobre parrilla	200	3	30 - 40
Base de masa brisé	molde de base sobre parrilla	170	2	20 - 30
Tarta Victoria	bandeja de hornear sobre parrilla	170	2	35 - 45
Pescado pochado, 0,3 kg	bandeja o bandeja honda	180	3	35 - 45
Pescado entero, 0,2 kg	bandeja o bandeja honda	180	3	35 - 45
Filete de pescado, 0,3 kg	molde para pizza sobre parrilla	180	3	35 - 45
Carne pochada, 0,25 kg	bandeja o bandeja honda	200	3	40 - 50
Shashlik, 0,5 kg	bandeja o bandeja honda	200	3	25 - 35
Galletas, 16 piezas	bandeja o bandeja honda	180	2	20 - 30
Mostachones de almendra, 20 piezas	bandeja o bandeja honda	180	2	40 - 45
Muffins, 12 piezas	bandeja o bandeja honda	170	2	30 - 40
Tarta salada, 16 piezas	bandeja o bandeja honda	170	2	35 - 45
Galletas crujientes de masa quebrada, 20 piezas	bandeja o bandeja honda	150	2	40 - 50
Tartaletas, 8 piezas	bandeja o bandeja honda	170	2	20 - 30
Verduras pochadas, 0,4 kg	bandeja o bandeja honda	180	3	35 - 40
Tortilla vegetariana	molde para pizza sobre parrilla	200	3	30 - 45
Verduras mediterráneas, 0,7 kg	bandeja o bandeja honda	180	4	35 - 40

### 11.3 Horneado húmedo + ventilador - accesorios recomendados

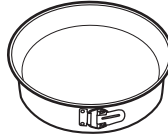

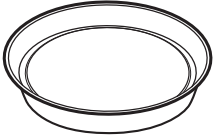



Utilice molde y recipientes oscuros y mates. Tiene mejor absorción del calor que los platos de color claro y brillantes.







			
<b>Bandeja para pizza</b>	<b>Bandeja para hornear</b>	<b>Ramequines</b>	<b>Molde para base</b>
Oscuro, mate 28 cm de diámetro	Oscuro, mate 26 cm de diámetro	Cerámica 8 cm de diámetro, 5 cm de altura	Oscuro, mate 28 cm de diámetro

### 11.4 Tablas de cocción para organismos de control

Información para institutos de pruebas

Pruebas realizadas de conformidad con IEC 60350-1.

				 ( °C)	 (min)	
Pastelillos, 16 unidades por bandeja	Cocción convencional	Bandeja	3	150	25 - 35	-
Pastelillos, 16 unidades por bandeja	Aire caliente	Bandeja	3	150	20 - 30	Precaliente el horno durante 10 min.
Pastelillos, 16 unidades por bandeja	Aire caliente	Bandeja	1 y 3	150	20 - 30	-
Tarta de manzana, 2 moldes, Ø 20 cm	Cocción convencional	Parrilla	2	170	80 - 100	-
Tarta de manzana, 2 moldes, Ø 20 cm	Aire caliente	Parrilla	2	160	70 - 90	-
Bizcocho, molde de repostería Ø26 cm	Cocción convencional	Parrilla	2	160	30 - 40	Precaliente el horno durante 10 min
Bizcocho, molde de repostería Ø26 cm	Aire caliente	Parrilla	2	160	30 - 40	Precaliente el horno durante 10 min

				 ( °C)	 (min)	
Bizcocho, molde de repostería Ø26 cm	Aire caliente	Parrilla	1 y 3	160	25 - 40	Precaliente el horno durante 10 min
Mantecados	Cocción convencional	Bandeja	3	150	20 - 30	-
Mantecados	Aire caliente	Bandeja	2	150	20 - 30	-
Mantecados	Aire caliente	Bandeja	1 y 3	150	15 - 25	-
Tostadas	Grill	Parrilla	3	máx.	5 - 7	Precaliente el horno hasta alcanzar la temperatura ajustada.
Hamburguesa de vacuno, 6 piezas, 0,6 kg	Grill	Parrilla y bandeja de goteo	3	máx.	15 - 30	Coloque la parrilla en el tercer nivel y la graseira en el segundo nivel del horno. De la vuelta a la comida a la mitad del tiempo de cocción. Precaliente el horno durante 10 min

## 12. MANTENIMIENTO Y LIMPIEZA

### ADVERTENCIA!

Consulte los capítulos sobre seguridad.

### 12.1 Notas sobre la limpieza



#### Agentes limpiadores

Limpe la parte frontal del aparato solo con un paño de microfibra humedecido en agua tibia y detergente suave.

Utilice un producto de limpieza para limpiar las superficies metálicas.

Limpe las manchas con un detergente suave.



#### Uso diario

Limpe el interior después de cada uso. La acumulación de grasa u otros residuos puede provocar un incendio.

Puede aparecer condensación por humedad en el aparato o en los paneles de cristal. Para reducir la condensación ponga en funcionamiento el horno 10 minutos antes de cocinar. No guarde la comida en el aparato más de 20 minutos. Seque la cavidad solo con un paño de microfibra después de cada uso.



Limpie todos los accesorios después de cada uso y déjelos secar. Use solo un paño suave humedecido en agua tibia y detergente suave. No lave los accesorios en el lavavajillas.

Evite limpiar los accesorios antiadherentes con limpiadores abrasivos u objetos afilados.

### Accesorios

## 12.2 Cómo quitar: Carriles de apoyo

Para limpiar el horno, retire los carriles de apoyo.

**Paso 1** Apague el horno y espere a que esté frío.

**Paso 2** Tire de la parte delantera del carril de apoyo para separarlo de la pared lateral.

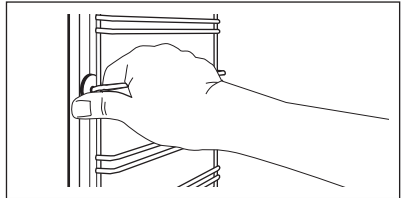

**Paso 3** Tire del extremo trasero del carril de apoyo para separarlo de la pared y extráigalo.

**Paso 4** Instale los carriles de apoyo en el orden inverso. Los pasadores de retención de los carriles telescópicos deben apuntar hacia delante.

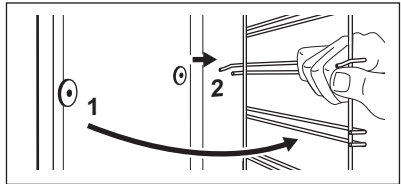

## 12.3 Instrucciones de uso: Limpieza pirolítica

Limpie el horno con Limpieza pirolítica.

### ⚠ ADVERTENCIA!

Existe riesgo de quemaduras.

### ⚠ PRECAUCIÓN!

Si hay otros aparatos instalados en el mismo armario, no los utilice al mismo tiempo que esta función. El horno podría dañarse.

### Antes de Limpieza pirolítica:

Apague el horno y espere a que esté frío.

Retire todos los accesorios del horno.

Limpie el suelo del horno y la puerta interior de cristal con agua templada, un paño suave y detergente suave.

### Limpieza pirolítica

**Paso 1**

Acceda al menú: Limpieza  $\text{mf}$ .

**Opción**

**Duración**

C1 - Limpieza ligera

2 h



## Limpeza pirolítica

### Paso 2

OK - pulse para comenzar la limpieza.

### Paso 3

Tras la limpieza, gire el mando de las funciones de cocción hasta la posición de apagado.

**i** Cuando comienza la limpieza, se bloquea la puerta del horno y se apaga la bombilla. Hasta que la puerta se abra, la pantalla mostrará: **T**.  
Para detener la limpieza antes de que termine, gire el mando de las funciones de cocción del horno a la posición de apagado.

### Cuando termina la limpieza:

Apague el horno y espere a que esté frío.    Seque el interior con un paño suave.    Retire los residuos de la parte inferior del interior.

## 12.4 Aviso de limpieza

### El horno le recuerda que debe limpiarlo con la limpieza pirolítica.

 parpadea en la pantalla durante 5 segundos después de cada sesión de cocción.

Para desactivar el aviso, pulse la tecla Menú y seleccione Ajustes, Aviso de limpieza.

## 12.5 Cómo quitar e instalar: Puerta

La puerta del horno tiene cuatro paneles de cristal. Puedes retirar la puerta del horno y los paneles internos de cristal para limpiarlos. Lee enteramente las instrucciones de "Extracción e instalación de la puerta" antes de retirar los paneles de cristal.

### PRECAUCIÓN!

No utilices el horno sin los paneles de cristal.

### Paso 1

Abra completamente la puerta y sujete las dos bisagras.

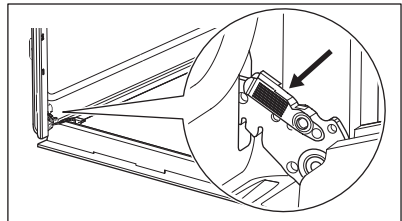

**Paso 2** Levanta y tira de los pestillos hasta que hagan clic.

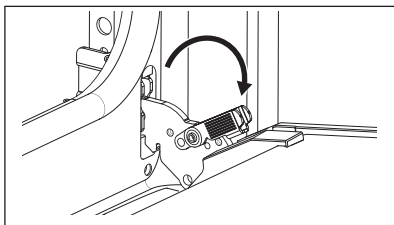

**Paso 3** Cierre la puerta del horno hasta la primera posición de apertura (a mitad de camino). A continuación, levanta y tira de la puerta para extraerla de su sitio.

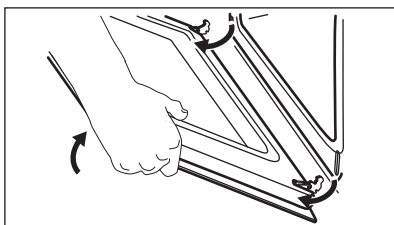

**Paso 4** Pon la puerta sobre un paño suave en una superficie estable y Libera el sistema de bloqueo para quitar los paneles de cristal.

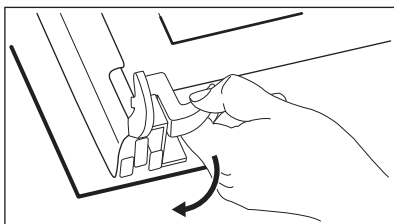

**Paso 5** Gire los pasadores en un ángulo de 90° y extráigalos de sus asientos.

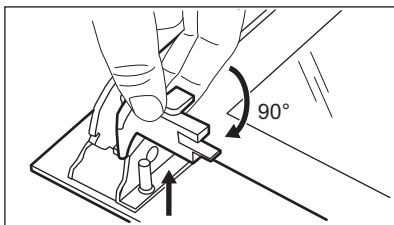

**Paso 6** Levante primero con cuidado y después retire los paneles de cristal uno a uno. Empiece por el panel superior.

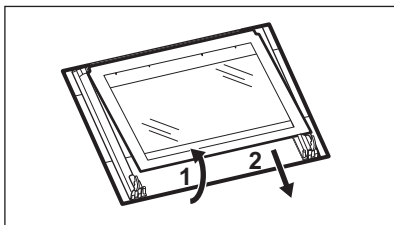

**Paso 7** Limpie los paneles de cristal con agua y jabón. Seque cuidadosamente los paneles de cristal con cuidado. No limpie los paneles de cristal en el lavavajillas.

**Paso 8**

Después de la limpieza, instala el panel de cristal y la puerta del horno.

Si la puerta está instalada correctamente, oírás un clic al cerrar los pestillos.

Asegúrate de volver a colocar los paneles de cristal (A, B y C) en el orden correcto. Compruebe el símbolo/la ilustración del lado del panel de cristal, cada uno de los paneles de cristal es distinto para facilitar el montaje y desmontaje.

Al instalarlo correctamente, el acabado de la puerta hace clic.

Asegúrese de que coloca correctamente el panel de cristal intermedio en los puntos de sujeción adecuados.

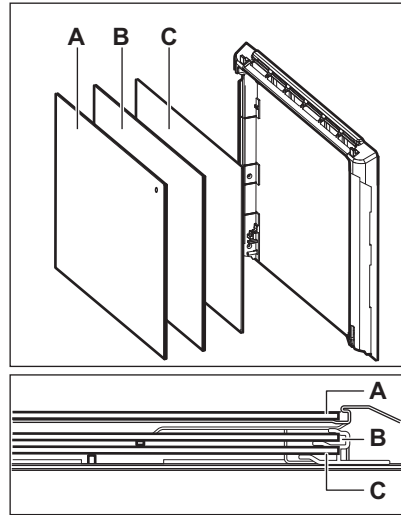
**12.6 Cómo cambiar: Bombilla****⚠ ADVERTENCIA!**

Riesgo de descarga eléctrica.  
La lámpara puede estar caliente.

**Antes de reemplazar la bombilla:**

Paso 1	Paso 2	Paso 3
Apague el horno. Espere hasta que el horno esté frío.	Desconecte el horno de la red.	Coloque un paño en el fondo de la cavidad.

**Bombilla trasera**

<b>Paso 1</b>	Gire la tapa de cristal para extraerla.
<b>Paso 2</b>	Limpie la tapa de cristal.
<b>Paso 3</b>	Cambie la bombilla por otra apropiada termorresistente hasta 300 °C.
<b>Paso 4</b>	Instale la tapa de cristal.

## 13. SOLUCIÓN DE PROBLEMAS

### ADVERTENCIA!

Consulte los capítulos sobre seguridad.

### 13.1 Qué hacer si...

En cualquier caso no incluido en esta tabla, por favor contacte con un Centro de Servicio Autorizado.

El aparato no se enciende o no se calienta	
Problema	Compruebe que...
No se puede encender ni utilizar el aparato.	El aparato está bien conectado a la red eléctrica.
El aparato no se calienta.	El apagado automático está desactivado.
El aparato no se calienta.	La puerta del aparato está cerrada.
El aparato no se calienta.	No ha saltado el fusible.
El aparato no se calienta.	El icono del candado está apagado.

Componentes	
Problema	Compruebe que...
La bombilla está apagada.	Horneado húmedo + ventilador - está encendido.
La bombilla no funciona.	La bombilla se ha fundido.

Código de error	
La pantalla muestra...	Compruebe que...
Err C3	La puerta del aparato está cerrada o el cierre de la puerta no está roto.
F102	La puerta del aparato está cerrada.
F102	El cierre de la puerta no está roto.
00:00	Se ha producido un corte de corriente. Ajuste la hora.

Si la pantalla muestra un código de error que no está en esta tabla, apague y encienda el fusible de la vivienda para reiniciar el aparato. Si el código de error se repite, contacte con un Centro de servicio autorizado.

### 13.2 Datos de servicio

Si no logra subsanar el problema, póngase en contacto con su distribuidor o un centro de servicio técnico autorizado.

Los datos que necesita para el Centro de servicio técnico se encuentran en la placa de características. La placa de características se encuentra en el marco delantero del interior del aparato. No retire la placa de características de la cavidad del aparato.

**Se recomienda escribir los datos aquí:**

Modelo (MOD): .....

Número de producto (PNC) .....

Número de serie (S.N.) .....

## 14. EFICACIA ENERGÉTICA

### 14.1 Información del producto y hoja de información del producto

Nombre del proveedor	Zanussi
Identificación del modelo	ZOPXE6XN 944068319
Índice de eficiencia energética	81.7
Clase de eficiencia energética	A+
Consumo de energía con una carga estándar, modo convencional	0.94 kWh/ciclo
Consumo de energía con una carga estándar, modo de ventilador forzado	0.67 kWh/ciclo
Número de cavidades	1
Fuente de energía	Electricidad
Volumen	65 l
Tipo de horno	Horno empotrable
Masa	35.9 kg

IEC/EN 60350-1 - Aparatos electrodomésticos de cocción - Parte 1: Gamas, hornos, hornos de vapor y grills - Métodos de medida del rendimiento.

### 14.2 Ahorro energético



El aparato tiene características que le ayudan a ahorrar energía durante la cocina de cada día.

Asegúrese de que la puerta del aparato esté cerrada cuando esté en funcionamiento. No abra la puerta del aparato muchas veces durante la cocción. Mantenga limpia la junta de la puerta y asegúrese de que está bien fijada en su posición.

Utilice utensilios de cocina de metal para mejorar el ahorro energético.

No precaliente el aparato antes de cocinar en la medida de lo posible.

Reduzca al máximo el tiempo entre horneados cuando prepare varios platos de una vez.

#### **Cocción con ventilador**

En la medida de lo posible, utilice las funciones de cocción con ventilador para ahorrar energía.

#### **Calor residual**

La bombilla y el ventilador siguen funcionando. Al apagar el aparato la pantalla mostrará el calor residual. El calor puede emplearse para mantener caliente los alimentos.

Para una duración de la cocción superior a 30 minutos, reduzca la temperatura del aparato un mínimo de 3 a 10 minutos antes de llegar al final de la cocción. El calor

residual dentro del aparato hará que la comida se siga cocinando.

Utilice el calor residual para calentar otros platos.

### Mantener calientes los alimentos

Si desea utilizar el calor residual para mantener calientes los alimentos, seleccione el ajuste de temperatura más bajo posible. El indicador de calor residual o la temperatura aparecen en la pantalla.

### Cocción con la bombilla apagada

Apague la luz mientras cocina. Enciéndala únicamente cuando la necesite.







### Horneado húmedo + ventilador

Función diseñada para ahorrar energía durante la cocción.

Cuando utilice esta función, la lámpara se apagará automáticamente después de 30 segundos. Puede volver a encender la luz, pero de este modo reducirá el ahorro energético esperado.

## 15. ESTRUCTURA DEL MENÚ

### 15.1 Menú

Paso 1	Paso 2	Paso 3	Paso 4	Paso 5
				
 - seleccione para acceder al Menú.	Seleccione la opción de la estructura Menú y pulse <b>OK</b> .	Seleccione el ajuste.	<b>OK</b> : pulse para confirmar el ajuste.	Ajuste el valor y pulse <b>OK</b> .

Gire el mando de las funciones de cocción hasta la posición de apagado para salir de Menú.

#### Menú estructura

Cocción asistida 

Limpieza 

Ajustes 

#### Ajustes

01	Hora	Cambiar	02	Brillo de la pantalla	1 - 5
03	Tono de teclas	1 - Pitido 2 - Haga clic 3 - Sonido apagado	04	Volumen del timbre	1 - 4
05	Tiempo de funcionamiento	Encendido/ Apagado	06	Luz	Encendido/Apagado
07	Calentamiento rápido	Encendido/ Apagado	08	Aviso de limpieza	Encendido/Apagado
09	Modo demostración	Código de activación. 2468	10	Versión del software	Comprobar
11	Restaurar todos los ajustes	Sí / No			

## 16. ASPECTOS MEDIOAMBIENTALES

Recicle los materiales con el símbolo . Coloque el material de embalaje en los contenedores adecuados para su reciclaje. Ayude a proteger el medio ambiente y la salud pública, así como a reciclar residuos de aparatos eléctricos y electrónicos. No

deseche los aparatos marcados con el símbolo  junto con los residuos domésticos. Lleve el producto a su centro de reciclaje local o póngase en contacto con su oficina municipal.

zanussi.com

867376350-A-042023



CE