

# STRONG

## HD TV 32" (80CM) / FHD 40" (100CM) SRT 32HF2003 / SRT 40FF2003



Picture similar

User Manual  
Bedienungsanleitung  
Manuel utilisateur  
Manual del Usuario  
Инструкции за употреба  
Uživatelská příručka  
Korisnički priručnik  
Használati útmutató  
Manuale utente

Gebruiksaanwijzing  
Instrukcja obsługi  
Manual do Utilizador  
Manual de Utilizare  
Uputstvo za upotrebu  
Používateľská príručka  
Navodila za uporabo  
Посібник користувача  
Руководство пользователя

# SERVICE CENTER

AT	  <b>support_at@strong.tv</b> 0820 400 150 (€ 0,12/Min. österr. Festnetz)	HU	  <b>support_hu@strong.tv</b> +36 1 445 26 10
BG	  <b>support_bg@strong.tv</b> +359 32 634451	IT	  <b>support_it@strong.tv</b> 199 404 032 <b>Da rete fissa</b> 24,8 cent. al min. 12,5 cent. scatto alla risposta <b>Da rete mobile</b> max 49 cent. al min. 15,6 cent. scatto allo risposta
CZ	  <b>support_cz@strong.tv</b> 844 44 44 90	NL	  <b>support_nl@strong.tv</b>
DE	  <b>support_de@strong.tv</b> 0180 501 49 91 (€ 0,14/Min. deutsches Festnetz) (€ 0,42/Min. max. Mobilfunknetze)	PL	  <b>support_pl@strong.tv</b> 801 702 017
DK	  <b>support_dk@strong.tv</b>	PT	  <b>support_pt@strong.tv</b> +351 2 100 06 125
ES	  <b>support_es@strong.tv</b> +34 91 119 61 76	SK	  <b>support_sk@strong.tv</b> 0850 15 05 50
FR	  <b>support_fr@strong.tv</b>	SL	  <b>support_sl@strong.tv</b> +386 1 828 08 58
HR	  <b>support_hr@strong.tv</b> +385 1 344 57 66	UA	  <b>support_ua@strong.tv</b> +380 (44) 238 61 50

Supplied by STRONG Austria  
Represented by STRONG Ges.m.b.H.  
Teinfaltstraße 8/4. Stock  
1010 Vienna, Austria  
Email: support\_at@strong.tv

## Licenças

Este produto contém um ou mais programas protegidos por leis de direitos autorais internacionais e dos EUA como obras inéditas. Estes programas são confidenciais e propriedade da Dolby Laboratories. A sua reprodução ou divulgação, no seu todo ou em parte, ou a produção de trabalhos deles derivados, sem a autorização expressa da Dolby Laboratories estão proibidas. Direitos autorais 2003-2009 da Dolby Laboratories. Todos os direitos reservados.

## DECLARAÇÃO UE DE CONFORMIDADE SIMPLIFICADA

A STRONG declara, por este meio, que o dispositivo SRT 32HF2003, SRT 40FF2003 está em conformidade com a Diretiva 2014/53/UE.

O documento Completo da Declaração de Conformidade EU, está disponível no seguinte endereço da Internet: <http://www.strong.tv/en/doc>

Sujeito a alterações. Em consequência da pesquisa contínua e do desenvolvimento das especificações técnicas, o design e o aspecto dos produtos podem ser alterados. Fabricado sob licença dos Laboratórios Dolby. Dolby, Dolby Audio, e o símbolo duplo D são marcas registadas da Dolby Laboratories Licensing Corporation. Os termos HDMI, HDMI High-Definition Multimedia Interface, e o logotipo HDMI são marcas comerciais ou marcas registadas da HDMI Licensing Administrator, Inc. Todos os nomes dos produtos são marcas comerciais ou marcas comerciais registadas dos respectivos proprietários.

© STRONG 2023. Todos os direitos reservados.

To obtain the best performance and safety, please read this manual carefully. Please keep this manual for future reference.

## **ÍNDICE ANALÍTICO**



<b>1.0 INTRODUÇÃO</b>	<b>4</b>
1.1 INSTRUÇÕES DE SEGURANÇA	4
1.2 ARMAZENAMENTO	4
1.3 ACESSÓRIOS	4
1.4 INSTALAÇÃO DO EQUIPAMENTO	5
<b>2.0 INSTALAÇÃO</b>	<b>5</b>
2.1 CÓDIGO DE PIN PRÉ-DEFINIDO: 0000	5
2.2 PAINEL DIANTEIRO	5
2.3 PAINEL TRASEIRO	6
2.4 COMANDO REMOTO	7
2.5 INSTALAR AS PILHAS	8
2.6 UTILIZAR O COMANDO REMOTO	8
<b>3.0 PRIMEIRA INSTALAÇÃO</b>	<b>8</b>
3.1 INSTALAÇÃO AIR > DVB-T	9
3.2 INSTALAÇÃO POR CABO > DVB-C	9
3.3 INSTALAÇÃO POR SATÉLITE DVB-S	9
<b>4.0 GUIA ELECTRÓNICO DE PROGRAMAS (EPG)</b>	<b>10</b>
<b>5.0 DEFINIÇÕES DO MENU</b>	<b>10</b>
5.1 CONTROLO DO MENU (MODO DTV)	10
5.2 CANAL	10
5.2.1 TIPO DE ANTENA	10
5.2.2 SINTONIA AUTO	10
5.2.3 CONFIGURAR A ANTENA PARABÓLICA	10
5.2.4 SINTONIA MANUAL DTV	10

5.2.5 SINTONIA MANUAL ATV (APENAS NO MODO DVB-C)	10
5.2.6 CONFIGURAÇÕES DOS CANAIS	11
<b>5.3 MENU DA IMAGEM</b>	<b>11</b>
5.3.1 CONTRASTE/LUMINOSIDADE/COR	11
5.3.2 TEMPERATURA DA COR	11
5.3.3 REDUÇÃO DE RUÍDO	11
<b>5.4 MENU DO SOM</b>	<b>12</b>
<b>5.5 MENU DE TEMPORIZADOR</b>	<b>12</b>
<b>5.6 BLOQUEAR</b>	<b>12</b>
<b>5.7 MENU DE OPÇÕES</b>	<b>12</b>
5.7.1 HDMI CEC	13
<b>6.0 MEDIA</b>	<b>13</b>
6.1 LEMBRETE AO UTILIZAR O LEITOR USB	13
6.2 MENU USB	14
6.3 REPRODUZIR FILMES	14
6.4 REPRODUZIR MÚSICA	14
6.5 NAVEGAR PELAS FOTOGRAFIAS	15
6.5.1 NAVEGAR PELOS DOCUMENTOS DO TEXTO	15
6.5.2 ACTUALIZAÇÃO DE SOFTWARE ATRAVÉS DE USB	15
<b>7.0 RESOLUÇÃO DE PROBLEMAS</b>	<b>15</b>
<b>8.0 ESPECIFICAÇÕES</b>	<b>17</b>

## 1.0 INTRODUÇÃO

### 1.1 INSTRUÇÕES DE SEGURANÇA

Leia todas as instruções antes de utilizar o equipamento. Guarde convenientemente estas instruções para utilização futura.

- Utilize apenas ligações/acessórios especificados ou fornecidos pelo fabricante (tais como o adaptador de alimentação exclusivo, a bateria, etc...).
- Consulte as informações da parte de trás da caixa exterior para obter informações sobre as ligações eléctricas e segurança antes de instalar ou utilizar o aparelho.
- Para reduzir o risco de incêndio ou choques eléctricos, não exponha este aparelho à chuva ou humidade.
- As aberturas de ventilação não devem ser obstruídas com objectos, como jornais, tecidos, cortinas, etc.
- O aparelho não deve ficar exposto a pingos ou salpicos e não devem ser colocados objectos com líquidos, como vasos, em cima do aparelho.
- A indicação  indica que existe risco de choques eléctricos. Os fios externos devem ser instalados por um técnico ou deverão ser utilizados fios ou cabos prontos a utilizar.
- Para evitar ferimentos, este aparelho deve ser fixo firmemente ao chão/ parede de acordo com as instruções de instalação.
- Existe o risco de explosão se a bateria for substituída de forma incorrecta. Substitua apenas por baterias iguais ou de tipo equivalente.
- A bateria (pilha ou pilhas ou bateria) não deve ser exposta a fontes de calor excessivo, como luz solar, fogo ou outras.
- O som demasiado alto proveniente dos auriculares e auscultadores pode causar perda de audição.
- Ouvir música com volume muito alto e durante longos períodos de tempo pode causar danos à audição.
- A fim de reduzir o risco de danos na audição, deve baixar o volume para um nível seguro, confortável, e reduzir o tempo de escuta a níveis elevados.
- A tomada de alimentação ou acoplador do aparelho é utilizado como dispositivo para desligar a alimentação eléctrica e deve, por isso, estar sempre acessível. Quando não estiver a ser utilizado e durante deslocações, por favor, preste atenção ao conjunto do cabo de alimentação, por exemplo, ate o cabo de alimentação utilizando um atilho ou algo semelhante, sem arestas ou superfícies que possam desgastar o conjunto do cabo de alimentação. Quando colocado novamente em utilização, por favor, certifique-se de que o cabo de alimentação não está danificado. No caso de apresentar danos, deve substituir o cabo de alimentação por um semelhante com as mesmas especificações. A ausência de uma luz indicadora no aparelho não significa que este esteja desligado da rede. Para desligar o aparelho da corrente, deve retirar a ficha da tomada de parede.
- Deve ser prestada especial atenção aos aspectos ambientais para eliminação da bateria.
- Nenhuma fonte de chama exposta, como velas acesas, deve ser colocada em cima do aparelho.
-  Para evitar a propagação de fogo, mantenha sempre as velas ou outras chamas afastadas deste produto.
- Um terminal USB pode fornecer um máximo de 500 mA.
-  O equipamento com este símbolo é um aparelho eléctrico da Classe II ou com isolamento duplo. Foi concebido para não necessitar de uma ligação à terra de segurança.

#### Ambiente de Funcionamento

- Não instale este equipamento num espaço confinado, como uma estante ou unidade semelhante.
- Não utilize o aparelho perto de zonas húmidas e frias, proteja a unidade do sobreaquecimento.
- Mantenha-o afastado da luz solar directa.
- Não utilize o aparelho perto de lugares com poeiras.
- Não coloque nenhuma vela próximo das aberturas, para evitar a entrada de materiais estranhos inflamáveis no televisor.

#### Directiva WEEE

 Eliminação correcta do produto. Esta marca indica que este produto não deve ser eliminado com outros resíduos domésticos na UE. Para evitar possíveis danos ao meio ambiente ou à saúde humana causados pela eliminação incontrolada de resíduos, recicle o produto de forma responsável para promover a reutilização sustentável dos recursos materiais. Para devolver o seu aparelho usado, utilize os sistemas de recolha ou contacte o revendedor onde adquiriu o produto, que procederá à sua reciclagem segura.

### 1.2 ARMAZENAMENTO

O seu aparelho foi cuidadosamente verificado e embalado antes do envio. Ao desembalá-lo, certifique-se de que todas as peças estão incluídas e mantenha a embalagem afastada das crianças. Recomendamos que guarde a embalagem durante o período de garantia, para manter o seu dispositivo perfeitamente protegido em caso de reparação ou garantia.

### 1.3 ACESSÓRIOS

- 1x instruções de instalação
- 1x Instruções de segurança/Certificado de garantia
- 1x comando remoto
- 2x pilhas AAA

## 1.4 INSTALAÇÃO DO EQUIPAMENTO

Fig. 1

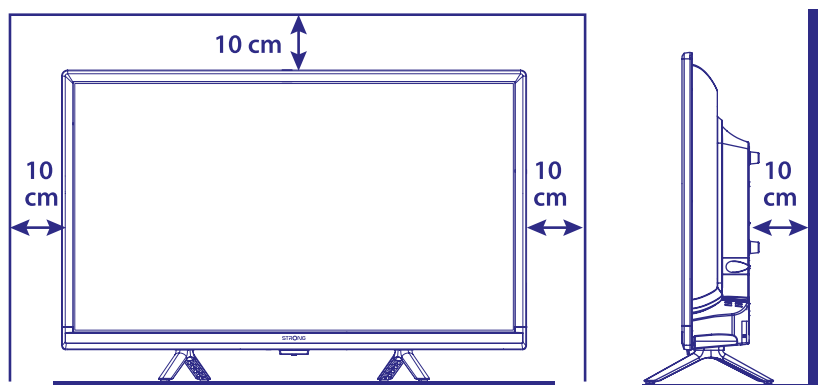

Instale o monitor sobre uma superfície sólida horizontal, como uma mesa ou escrivaninha. Para a ventilação, deixe um espaço de, pelo menos, 10 cm à volta do aparelho. Para evitar situações inseguras e de falha, por favor, não coloque nenhum objecto em cima do aparelho. Este aparelho pode ser usado em climas tropicais e/ou moderados.

### Instruções de montagem do suporte

1. Coloque cuidadosamente o televisor com a parte dianteira voltada para baixo sobre uma superfície plana e almofadada para proteger o televisor e o ecrã de eventuais danos.
2. Retire os 2 pés e instale-os no televisor.
3. Fixe os pés na parte inferior do televisor utilizando os 4 parafusos M4x15mm.

O manual do utilizador disponível no nosso site da web [www.strong.tv](http://www.strong.tv) fornece as instruções completas para a instalação e utilização deste televisor. Os símbolos têm os seguintes significados:

<b>AVISO</b>	Alerta para informações de aviso.
<b>NOTA</b>	Alerta para outras informações adicionais importantes ou de grande utilidade.
<b>MENU</b>	Representa um botão no comando remoto ou no televisor.
<i>Mover para</i>	Representa um item do menu dentro de uma janela.

## 2.0 INSTALAÇÃO

### 2.1 CÓDIGO DE PIN PRÉ-DEFINIDO: 0000

### 2.2 PAINEL DIANTEIRO

Fig. 2

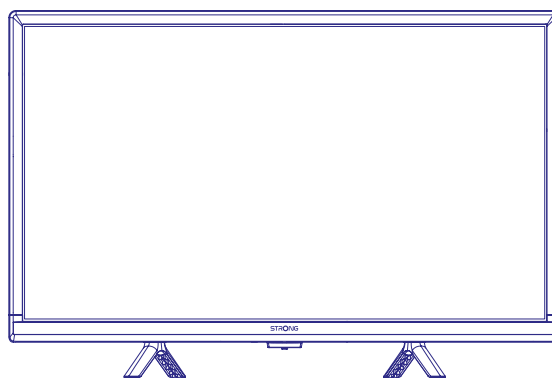

**NOTA:** Os gráficos são fornecidos apenas a título de exemplo.

1. Indicador de alimentação/Sensor remoto
2. Altifalantes
3. Botões: Fonte de entrada/ Menu/ V-/V+/ CH-/ CH+

## 2.3 PAINEL TRASEIRO

**NOTA:** Os gráficos são fornecidos apenas a título de exemplo.

**Fig. 3**

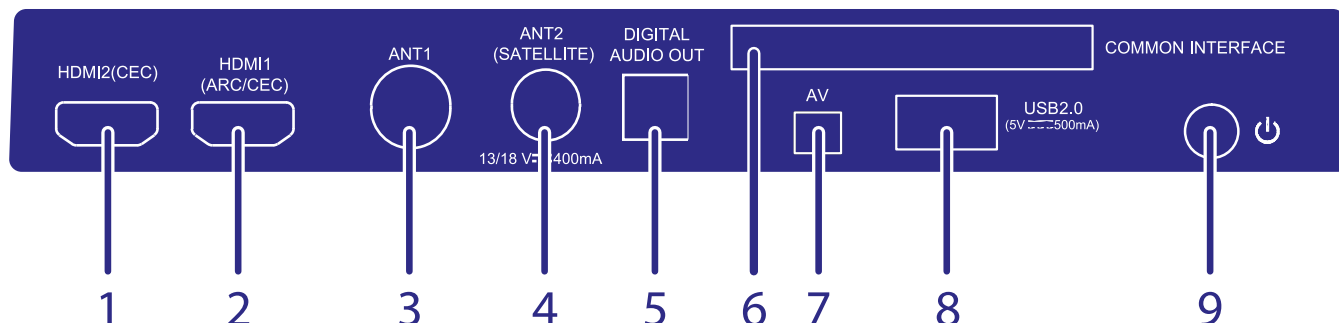

**32"**

1. HDMI 2 (CEC)

Ligue o sinal de entrada HDMI de uma fonte como um DVD, um leitor de Blu-ray ou uma consola de jogos.

2. HDMI 1

Ligue o sinal de entrada HDMI a partir de uma fonte de sinal, como Chromecast stick, Android box, Google TV box ou amplificador de áudio Dolby.

3. ANT 1

Ligue um cabo coaxial para receber o sinal da antena DVB-T/T2 ou do cabo DVB-C.

4. ANT 2/SAT IN

Ligue um cabo coaxial para receber o sinal da parabólica LNB.

5. S/PDIF (ótico)

Utilize um cabo ótico para ligar o televisor a um amplificador digital compatível ou a um equipamento de cinema em casa.

6. INTERFACE COMUM

Insira um Módulo de acesso condicional (CAM) para descodificar canais.

7. Mini AV IN

Liga a sua câmara de vídeo ou outro dispositivo utilizando um cabo AV de 3,5 mm ao televisor para reproduzir vídeos no ecrã do televisor.

8. USB 2.0

Liga um dispositivo USB para reprodução de arquivos multimídia

9. Botão Power

Pressione para ligar a TV, abra o menu ou pressione durante muito tempo o interruptor para standby

**40"**

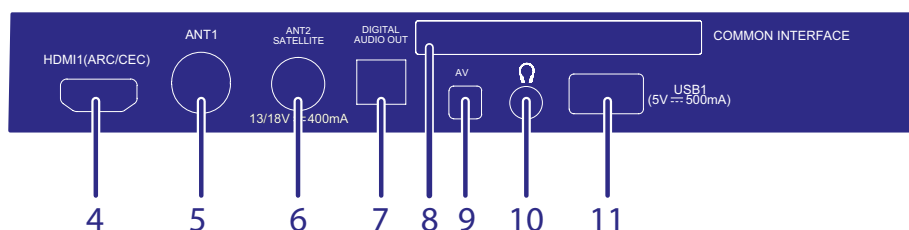
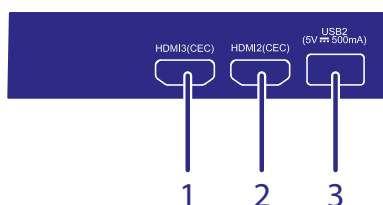

1. HDMI 3 (CEC)

Ligue o sinal de entrada HDMI de uma fonte como um DVD, um leitor de Blu-ray ou uma consola de jogos.

2. HDMI 2 (CEC)

Ligue o sinal de entrada HDMI de uma fonte como um DVD, um leitor de Blu-ray ou uma consola de jogos.

3. USB 2.0

Liga um dispositivo USB para reprodução de arquivos multimídia

4. HDMI 1

Ligue o sinal de entrada HDMI a partir de uma fonte de sinal, como Chromecast stick, Android box, Google TV box ou amplificador de áudio Dolby.

5. ANT 1

Ligue um cabo coaxial para receber o sinal da antena DVB-T/T2 ou do cabo DVB-C.

6. ANT 2/SAT IN

Ligue um cabo coaxial para receber o sinal da parabólica LNB.

7. S/PDIF (ótico)

Utilize um cabo ótico para ligar o televisor a um amplificador digital compatível ou a um equipamento de cinema em casa.

8. INTERFACE COMUM

Insira um Módulo de acesso condicional (CAM) para descodificar canais.

9. HEADPHONE

Saída de áudio para Auscultadores e Auriculares, os altifalantes serão silenciados quando os auriculares estiverem ligados.

10. USB 2.0

Liga um dispositivo USB para reprodução de arquivos multimídia

11. Mini AV IN

Liga a sua câmara de vídeo ou outro dispositivo utilizando um cabo AV de 3,5 mm ao televisor para reproduzir vídeos no ecrã do televisor.



## 2.4 COMANDO REMOTO

Fig. 4

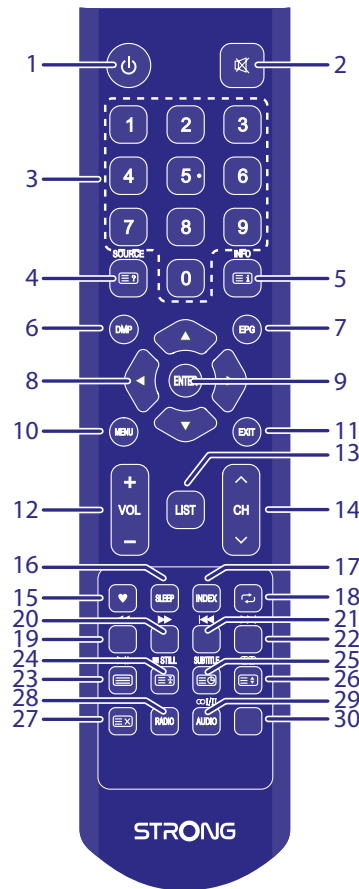

- |                |  |
|----------------|--|
| 1.             | Prima para ligar o televisor ou colocá-lo em espera.   |
| 2.             | Prima para desactivar ou restaurar o volume.   |
| 3. 0 ~ 9       | Prima para configurar directamente os canais.  |
| 4.             | Prima para aceder às fontes de televisão.  |
| 5. INFO        | Prima para visualizar as informações actuais incluindo formato de ecrã, fonte, etc.  |
| 6. DMP         | Acesso directo ao menu de multimédia   |
| 7. EPG         | Prima para visualizar as actuais informações EPG em modo DTV.  |
| 8.             | Navegar pelo menu.   |
| 9. ENTER       | Prima para confirmar e executar a selecção.  |
| 10. MENU       | Prima para aceder ou sair do menu TV. Retrocede em algumas opções de menu.   |
| 11. EXIT       | Prima para sair de qualquer menu.  |
| 12. VOL +/-    | Prima para ajustar o volume.   |
| 13. LIST       | Prima para visualizar a sua lista de favoritos atribuída ou aos canais da lista principal. Carregue em  (Para cima/baixo) para percorrer os seus canais favoritos atribuídos, carregue em <b>ENTER</b> para confirmar. |
| 14. CH +/-     | Prima para seleccionar o canal anterior/seguinte. Passos grandes na lista de Canais  |
| 15.            | Abre ou fecha o menu Lista de favoritos  |
| 16. SLEEP      | Selecione a hora de suspensão, por exemplo, 15 min, 30 min, etc.   |
| 17. INDEX      | Índice ou lista de transmissores-recetores   |
| 18.            | Alterna entre o último canal ou item visualizado   |
| 19. RED /      | Carregue para recuar rapidamente.  |
| 20. GREEN /    | Carregue para avançar rapidamente.   |
| 21. YELLOW /   | Carregue para reproduzir o ficheiro anterior.  |
| 22. BLUE /     | Carregue para reproduzir o ficheiro seguinte.  |
| 23.  /         | Liga/desliga o teletexto. Multimédia para iniciar/colocar a reprodução em pausa.   |
| 24.  /         | Bloqueia a imagem ou para a reprodução.  |
| 25. SUBTITLE / | Ativa/desativa as legendas no modo DTV   |
| 26.  /         | Carregue para seleccionar formatos de ecrã ou a função de zoom   |
| 27.  / HIDE    | Ocultar texto no modo de teletexto   |
| 28. RADIO      | Alterna entre televisão e rádio.   |
| 29.  / AUDIO   | Selecciona os idiomas de áudio   |
| 30.            | Sem função   |

## 2.5 INSTALAR AS PILHAS

Fig. 5

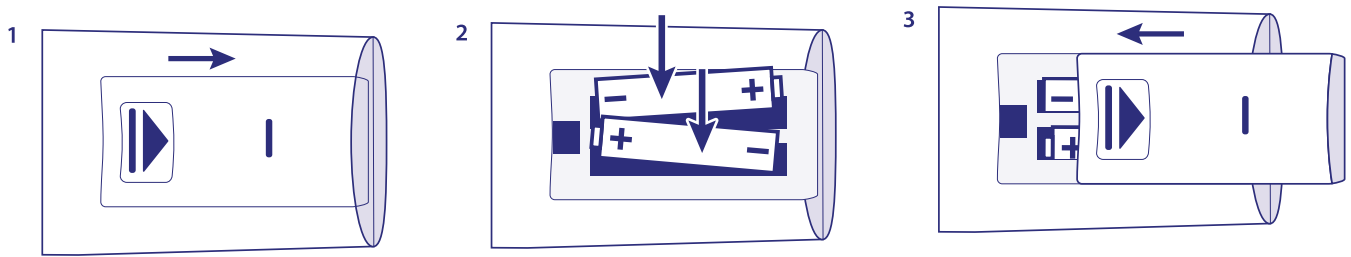

Coloque 2x pilhas AAA no compartimento para pilhas do comando remoto. Certifique-se de que faz coincidir as polaridades das pilhas com as indicações no interior do compartimento.

**NOTA:** Os gráficos são fornecidos apenas a título de exemplo.

1. Faça deslizar a tampa
2. Insira 2x pilhas AAA no compartimento e certifique-se de que as polaridades estão correctas.
3. Para fechar, faça deslizar a tampa

### Precauções ao utilizar as pilhas

A utilização desadequada das pilhas pode provocar derrame. Siga cuidadosamente as seguintes instruções.

1. Tome atenção à polaridade das pilhas para evitar curtos-circuitos.
2. Quando a tensão das pilhas não é suficiente, afectando o alcance de utilização, deve substituí-las por pilhas novas. Retire as pilhas do comando remoto caso não tenha intenções de utilizar o aparelho durante um longo período de tempo.
3. Não utilize ao mesmo tempo pilhas de tipos diferentes (por exemplo pilhas de manganês e pilhas alcalinas).
4. Não coloque as pilhas no fogo, não carregue nem desmonte as pilhas.
5. Elimine as pilhas respeitando a regulamentação relevante de protecção ambiental.

## 2.6 UTILIZAR O COMANDO REMOTO

- Utilize o comando remoto apontando-o na direcção do sensor remoto. Os itens entre o comando remoto e o sensor remoto podem interferir na operação normal.
- Não sujeite o comando remoto a vibrações violentas. Não salpique líquidos em cima do comando remoto, não coloque o comando remoto em locais muito húmidos.
- No coloque o comando remoto sob a luz directa do sol pois pode ficar deformado devido ao calor.
- Se o sensor remoto estiver sob a luz directa do sol ou uma luz intensa, o comando remoto poderá não funcionar. Se for o caso, altere a iluminação ou a posição do televisor, ou utilize o comando remoto mais perto do sensor remoto.

## 3.0 PRIMEIRA INSTALAÇÃO

Depois de todas as ligações serem efetuadas corretamente, ligue o televisor. O assistente de boas-vindas é apresentado no ecrã. Confirme com **OK** para iniciar a instalação. A seleção de idioma é apresentada no ecrã. Utilize ▲▼ (Para baixo/cima) para seleccionar o idioma OSD da sua preferência. Carregue em ► (Direita) e depois utilize ▲▼ (Para cima/baixo) para seleccionar o país onde vai utilizar este televisor. Isto é importante para especificar corretamente a definição como carácter de texto. Carregue em ► (Direita) para alterar do modo Home to Shop (Casa para loja) para modo de demonstração do televisor na loja, caso contrário mantenha-o como está. Carregue em ► (Direita) e depois utilize ▲▼ (Para cima/baixo) para seleccionar o tipo de antena/sintonizador que está a utilizar para recepção. Carregue em ► (Direita) para ir para a configuração de sintonização. Se quiser alterá-la, utilize ◀ (Esquerda) para recuar neste assistente.

Quando seleccionar o tipo de antena, pode escolher a fonte de entrada do sintonizador que pretende utilizar.

*Air - DVB-T* para receber emissões terrestres com antena interna ou externa.

*Cabo - DVB-C* para receber emissões por cabo se você tiver conexão a cabo do provedor local.

*Satélite* para receber emissões de satélite e se tiver uma antena de satélite

O passo seguinte varia consoante a sua escolha na Configuração do Sintonizador.

## 3.1 INSTALAÇÃO AIR > DVB-T

Diretamente quando seleciona *Air* e carregue no botão ► (Direita). É iniciada a pesquisa automática de canais. Aguarde todos os canais serem encontrados. Agora pode usufruir de televisão digital. Se não forem encontrados canais, verifique a ligação da antena ou verifique se a antena está direcionada corretamente para a torre de transmissão. Primeiro, inicie a instalação em Menu/Option/Installation Guide (Menu/Opção/Guia de instalação).

## 3.2 INSTALAÇÃO POR CABO > DVB-C

Depois selecione *Cable* (Cabo) e carregue no botão ► (Direita). O *Cable Scan Menu* (Menu de pesquisa por cabo) é aberto. Neste menu pode selecionar *Full* (Total) para procurar canais automaticamente se não conhecer os detalhes do fornecedor local. Selecione *Network Search* (Pesquisa de rede) para instalar a lista de canais pela ordem de canais ordenados do fornecedor local.

### Configuração do Cabo

Prima ▲▼◀▶ para destacar suas definições.

*Scan type (Tipo de pesquisa)* Pode selecionar *Network Search* (Pesquisa de rede) ou *Full* (Total).

*Frequência* A configuração pré-definida é *Auto*. Para introduzir o seu próprio valor prima ◀▶ e insira. Por favor utilize (0 ~ 9) para introduzir a frequência principal utilizada pelo seu fornecedor em KHz.

*ID de rede* A configuração pré-definida é *Auto*. Para introduzir o seu próprio valor prima ◀▶ e insira. Por favor utilize (0 ~ 9) para introduzir a ID da rede do seu fornecedor.

*Velocidade de Dados* A configuração pré-definida é *Auto*. Para introduzir o seu próprio valor prima ◀▶ e insira. Por favor utilize (0 ~ 9) para introduzir a Velocidade de Dados utilizada pelo seu fornecedor. (Ks/s) os valores mais utilizados são 6900 ou 6875.

Depois de efetuar a seleção, carregue em **ENTER** para iniciar a pesquisa automática de canais. Aguarde todos os canais serem encontrados. Agora pode usufruir de televisão digital. Se não forem encontrados canais, verifique a ligação da antena ou verifique se introduziu os valores de rede corretamente. Primeiro, inicie a instalação em Menu/Option/Installation Guide (Menu/Opção/Guia de instalação).

**NOTA:** Por favor, verifique as configurações do seu sistema de cabo usado pelo seu provedor! O exame Full terá uma duração de aproximadamente 20 minutos, dependendo da sua rede por cabo.

## 3.3 INSTALAÇÃO POR SATÉLITE DVB-S

Selecione *Satellite* (Parabólica). Prima o botão ► (Direita) para efetuar a instalação dos canais a partir de um satélite. Se selecionou Alemanha ou Áustria, é apresentado o menu *Channel Preset* (Predefinição de canais). Selecione se pretende carregar uma lista de canais pré-instalados prontos a utilizar ou efetuar a pesquisa automática de canais para todos os países.

Selecione *Auto Channel Search* (Procura automática de canais) para abrir o menu *Satellite Setup* (Configurar parabólica).

Utilize ▲▼ (Para baixo/cima) para verificar se a antena parabólica está apontada e confirme com o botão **ENTER**.

Utilize ► (Direita) para realçar as opções da instalação da antena parabólica.

Selecione *LNB type* (Tipo de LNB) para escolher o tipo de LNB utilizada na antena parabólica. (O mais comum é 09750/10600).

Selecione *DiSEqC 1.0* ou *1.1* se a instalação estiver a utilizar um comutador para selecionar uma ou mais antenas parabólicas.

(O mais comum é definir *DiSEqC 1.0* para a porta LNB 1).

Selecione *Motor* para que o especialista em antenas saiba como utilizar o motor para receber várias antenas parabólicas.

Se todas as definições e a seleção estiverem efetuadas, carregue no botão *BLUE Scan* (Azul - Pesquisar) para abrir o menu seguinte *Channel Search* (Procurar canal).

*Scan Mode* (Modo de pesquisa) Pode optar entre *Default* (predefinição) (recomendado) e *Blind Scan* (Pesquisa aleatória)

*Encrypted type (Tipo encriptado)* Selecione *FTA channels* (Canais FTA) para procurar apenas canais em aberto.

Selecione *Encrypted* (Encriptado) para procurar apenas canais codificados.

Selecione *All* (Todos) para procurar todos os canais.

*Service Type (Tipo de serviço)* Selecione *All* (Todos) para procurar canais de televisão digitais e de rádio.

Selecione *DTV* para apresentar apenas canais de televisão digitais.

Selecione *RADIO* (Rádio) para procurar apenas canais de rádio.

É recomendável utilizar as predefinições.

Confirme com o botão **ENTER** para iniciar a pesquisa automática de canais. Aguarde até todos os canais serem encontrados.

Agora pode usufruir de televisão digital. Se não forem encontrados canais, verifique a ligação da antena ou verifique se introduziu os valores de rede corretamente. Primeiro, inicie a instalação em Menu/Option/Installation Guide (Menu/Opção/Guia de instalação).

## 4.0 GUIA ELECTRÓNICO DE PROGRAMAS (EPG)

EPG significa Guia Electrónico Digital de Programas (Digital Electronic Programme Guide).

É disponibilizado pelos fornecedores de programas e proporciona informações sobre os programas transmitidos. Pode aceder a este guia em modo digital premindo **EPG** no comando remoto. Prima **EPG** para abrir a interface **EPG**. Utilize **▲▼** para seleccionar um programa.

Prima **INDEX** e **▶** para passar para a visão geral de um canal **EPG**. Utilize **▲▼** para seleccionar o evento sobre o qual gostaria de saber mais detalhes. Prima o botão **INFO** para o ecrã completo. Prima **EXIT** para parar e voltar aos modos de visualização. Em seguida, prima os **BOTÕES COLORIDOS** para seleccionar as definições necessárias

VERDE	Informações
AMARELO	Lista de agendamento
AZUL	Defina um lembrete para um evento ou defina a função de temporizador.

## 5.0 DEFINIÇÕES DO MENU

Os itens abaixo dependem se estiverem disponíveis da fonte de entrada seleccionada. Use **☰** para seleccionar outra fonte. As seleções são DTV, ATV, HDMI, AV e USB Media.

### 5.1 CONTROLO DO MENU (MODO DTV)

Prima **MENU** para aceder ao menu principal. Prima **◀▶** para seleccionar um item. Prima **ENTER** para aceder a esse item. Prima **ENTER** para seleccionar os submenus. Prima **MENU** para sair do item seleccionado.

### 5.2 CANAL

Prima **MENU** para visualizar o menu principal. Prima **ENTER** para seleccionar Canal no menu principal. Carregue em **▲▼** (Para baixo/cima) para seleccionar a opção que pretende ajustar ou selecione o menu Channel (Canal). Carregue em **ENTER** para aceder ao submenu.

Depois de terminados os seus ajustes, prima **MENU** para guardar os ajustes e voltar ao menu anterior. Os itens abaixo dependem se estiverem disponíveis a partir da fonte de entrada seleccionada. Utilize **☰** para seleccionar outra fonte

#### 5.2.1 TIPO DE ANTENA

Carregue em **ENTER** para seleccionar o tipo de antena que pretende utilizar. Pode optar entre Air, Cable (Cabo) ou Satellite (Parabólica).

#### 5.2.2 SINTONIA AUTO

Prima **▲▼** para seleccionar Sintonia Auto. Se a TV utilizar o sintonizador DVB-T ou DVB-C, por favor consulte os capítulos 3.1 e 3.2; caso utilize o sintonizador de satélite (DVB-S), por favor consulte o capítulo 3.3. Primeiro, selecione o país onde se encontra. Isto define e selecciona automaticamente as definições importantes do processo de pesquisa.

#### 5.2.3 CONFIGURAR A ANTENA PARABÓLICA

Se utilizar DVB-S/S2 como fonte de entrada, o menu Dish Setup (Configuração da antena) permite-lhe configurar o seu satélite e respectivas definições como a porta DiSEqC e o tipo de LNB. Em seguida, pode iniciar a sintonização automática com o botão de pesquisa BLUE (Azul) ou de sintonização manual com o botão **INDEX** (Índice) com o botão de transmissor-recetor.

#### 5.2.4 SINTONIA MANUAL DTV

Procurar e guardar os programas manualmente. Procurar e guardar os programas manualmente. Prima **▲▼** para seleccionar Sintonia Manual DTV. Em seguida, prima **ENTER** para aceder ao submenu. Prima **◀▶** para seleccionar um N° de Canal e, em seguida, prima **ENTER** para dar início à busca. A busca é interrompida quando é detectado um programa e este programa é guardado na posição actual do canal. Prima **MENU** para sair.

#### 5.2.5 SINTONIA MANUAL ATV (APENAS NO MODO DVB-C)

No menu Channel (Canal), selecione ATV Manual Tuning (Sintonização manual de ATV) e prima **ENTER** para aceder. Realce e prima **▲▼** para seleccionar Armazenamento para 1 (talvez outro número), Sistema do som e Núm. do Canal. Em seguida, selecione busca e prima **OK** para dar início à busca. Prima **▶** para que a unidade inicie a busca na direcção das frequências mais altas. Prima **◀** para que a unidade inicie a busca na direcção das frequências mais baixas. A busca é interrompida quando é detectado um programa e este programa é guardado na posição actual do canal. Se desejar interromper a busca, prima **MENU**.

<i>CH actual</i>	Definir o número do canal
<i>Padrão de vídeo</i>	Selecione o padrão de vídeo (disponível: AUTO, PAL, NTSC, SECAM)
<i>Sistema de Som</i>	Selecione o Sistema de Som
<i>Sintonia Fina</i>	Ajustar a frequência do canal
<i>Procura</i>	Iniciar a procura de canais

## 5.2.6 CONFIGURAÇÕES DOS CANAIS

<i>Edição de Programas</i>	Editar os programas. Pode premir os <b>BOTÕES COLORIDOS</b> no comando remoto para saltar programas, dar um novo nome e eliminar programas ou mover programas, e adicionar programas à lista de favoritos premindo FAV.
<i>Nova pesquisa dinâmica</i>	Esta função permite procurar alterações ou novos canais automaticamente. Carregue em <b>ENTER</b> para seleccionar On (Ligado) ou Off (Desligado). <b>NOTA:</b> se estiver definida como ligada, a ordenação da lista de canais pode ser alterada se forem encontrados novos canais.
<i>Informação sobre Sinal</i> <i>Informação CI</i>	Mostra as informações sobre o canal DTV actual. Apenas disponível com o sinal DTV. Se utilizar um módulo CI para decodificar canais codificados, este menu mostra o menu interno do cartão e/ou CAM.
<i>Numeração de canais lógicos LCN</i>	Esta função ordena os canais automaticamente por ordem lógica no modo DVB-T se o transmissor suportar esta função. Prima <b>ENTER</b> para seleccionar On ou Off.
<i>Tipo de Canais</i>	Seleccione FTA para pesquisar apenas canais Free-To-Air (descodificados) ou ALL (todos) para pesquisar canais FTA e Canais Codificados.

**NOTA:** I Se a função Logical Channel Numbering (Número de canais lógicos) estiver definida como ligada, não é possível ordenar os canais normalmente. A função Logical Channel Numbering (Número de canais lógicos) não está a funcionar no modo de antena parabólica.

## 5.3 MENU DA IMAGEM

<i>Modo de imagem</i>	Selecione um dos modos de controlo automático de imagem. As opções disponíveis são Home (Início), Vivid (Vívido), Standard (Padrão), Mild (Moderado). Selecione User (Utilizador) para ajustar Contrast (Contraste), Brightness (Luminosidade), Colour (Cor) e Sharpness (Nitidez), conforme necessário.
<i>Temperatura da cor</i>	Selecione o tom de cor geral da imagem. As opções disponíveis são User (Utilizador), Cool (Frio), Standard (Padrão) e Warm (Quente). Noise Reduction (Redução de ruído) Elimina o ruído na imagem. As opções disponíveis são Off (Desligado), Low (Reduzido), Middle (Médio), High (Elevado) e Default (Predefinição).
<i>Redução de Ruído</i>	Elimina o ruído da imagem. As opções disponíveis são Desligado, Baixa, Média, Alta e Default.

### 5.3.1 CONTRASTE/LUMINOSIDADE/COR

Se Picture Mode (Modo de imagem) estiver definido como User (Utilizador), pode alterar as seguintes definições. Prima o botão ▲▼ para seleccionar uma opção e, em seguida, prima o botão ◀▶ para ajustar.

<i>Contraste</i>	Ajuste a intensidade das áreas mais luminosas da imagem, as zonas de sombra da imagem não variam
<i>Luminosidade</i>	Ajuste a saída da fibra óptica da imagem, irá afectar as zonas escuras da imagem.
<i>Cor</i>	Ajuste a saturação da cor de base conforme a sua preferência.
<i>Matiz</i>	Sem função
<i>Nitidez</i>	Ajuste a imagem para obter o máximo de nitidez dos detalhes.

### 5.3.2 TEMPERATURA DA COR

Altere a gama geral das cores da imagem.

Prima o botão ▲▼ para seleccionar Temperatura da Cor e, em seguida, prima o botão **ENTER** para aceder ao submenu.

Prima o botão ▲▼ para seleccionar o efeito de imagem relevante.

<i>Frio</i>	Aumenta a tonalidade do azul para o branco.
<i>Padrão</i>	Aumenta as cores neutras do branco.
<i>Quente</i>	Aumenta a tonalidade do vermelho para branco.

### 5.3.3 REDUÇÃO DE RUÍDO

Para filtrar e reduzir o ruído da imagem e melhorar a qualidade da imagem. Prima o botão ▲▼ para seleccionar Redução de Ruído e, em seguida, prima o botão **ENTER** para aceder ao submenu.

<i>Desligado</i>	Selecione para desactivar a detecção de ruído do vídeo.
<i>Baixo</i>	Detectar e reduzir o ruído de vídeo baixo.
<i>Meio</i>	Detectar e reduzir o ruído de vídeo moderado.
<i>Alto</i>	Detectar e reduzir o ruído de vídeo melhorado.
<i>Padrão</i>	Definido como Valor Predefinido.

## 5.4 MENU DO SOM

<i>Modo de áudio</i>	Selecione o modo de áudio favorito para cada entrada. As escolhas são Standard (Padrão), Music (Música), Movie (Cinema), Sports (Desporto) e User (Utilizador).
<i>Graves</i>	Ajuste a frequência mais baixa do som.
<i>Agudos</i>	Ajuste a frequência mais alta do som.
<i>Equilíbrio</i>	Controle o equilíbrio do som entre os altifalantes direito e esquerdo (auricular).
<i>Volume Auto</i>	Ajuste o volume correspondente ao nível de áudio de entrada. As opções são Ligado e Desligado.
<i>Surround</i>	Simule o efeito surround do áudio estéreo. As opções são On (Ligado) e Off (Desligado).
<i>Som Envolvente</i>	Liga o Sistema de Recuperação do Som (Sound Retrieval System).
<i>Comutador AD</i>	Ligue a descrição Audio, pode activar as configurações do volume de AD. Quando activa a descrição audível, um narrador irá descrever o que estiver a ser visualizado no ecrã para pessoas cegas ou com dificuldades de visão. (Apenas disponível em modo DTV.)
<i>Atraso de áudio</i>	Se o áudio não estiver sincronizado, pode ajustar o atraso de áudio.

## 5.5 MENU DE TEMPORIZADOR

Prima **MENU** para visualizar o menu principal. Carregue em ◀▶ para seleccionar **TIMER** (Temporizador) no menu principal. Prima ▲▼ para fazer outros ajustes. Prima **ENTER** para confirmar ou Prima **MENU** para retornar.

<i>Sincronização auto</i>	A predefinição é a sincronização de tempo definida como ligada. Se quiser definir a hora manualmente, selecione Off (Desligado).
<i>Relógio</i>	A hora é automaticamente obtida da estação transmissora do canal e não precisa de ser acertada manualmente. Temporizador de Dormir Prima ▲▼ para seleccionar o Temporizador de Dormir. Opções Disponíveis: Desligado, 10 min., 20 min., 30 min., 60 min., 90min., 120 min., 180 min. e 240 min.
<i>Espera Auto</i>	Esta função permite-lhe configurar o desligamento automático do seu televisor. Seleccione entre 3H, 4H, 5H ou Desligado para desactivar esta função.
<i>Sem sinal</i>	Se os sinais de fonte não aparecerem ou deixarem de aparecer, o televisor muda automaticamente para o modo de espera. As opções são On (Ligado) e Off (Desligado).
<i>Fuso Horário</i>	Prima ▲▼◀▶ para seleccionar Fuso Horário se você gosta de mudar para outra zona.
<i>Temporizador OSD</i>	Esta função permite-lhe seleccionar o tempo durante o qual é apresentada a barra de informações. Seleccione entre 5s, 15s ou 30s.

## 5.6 BLOQUEAR

Prima **MENU** para visualizar o menu principal. Prima ◀▶ para aceder às configurações do menu Bloquear. Para ativar, insira o código PIN (padrão: 0000). Prima ▲▼ para seleccionar Bloqueio do Sistema. Estão disponíveis as seguintes opções:

<i>Bloquear sistema</i>	Esta opção permite ativar ou desativar a proteção por palavra-passe. Carregue em <b>ENTER</b> para definir esta função como On (Ligado) ou Off (Desligado).
<i>Configurar Palavra-passe</i>	Prima <b>ENTER</b> para reconfigurar a palavra-passe (a palavra-passe original é 0000)
<i>Bloquear sistema</i>	Esta opção permite impedir a visualização de um ou mais canais com um código PIN.
<i>Bloqueio de Canal</i>	Esta opção permite evitar a visualização de um ou mais canais. Prima <b>ENTER</b> para ver a lista de canais e seleccione o canal que deseja bloquear utilizando ▲▼ Prima <b>AMARELO</b> para bloquear o canal. Se necessário, proceda da mesma forma para bloquear outros canais.
<i>Orientação Parental</i>	Prima ▲▼ e defina a idade dos programas adequados para as crianças

## 5.7 MENU DE OPÇÕES

<i>Idioma</i>	Selecione o Idioma do menu de sua preferência. A configuração pré- definida é o Inglês. Prima ▲▼ para seleccionar o idioma do menu.
<i>Idiomas de Áudio</i>	Prima ◀▶ para seleccionar Principal para a pista de áudio principal ou Secundário Canal de áudio seguinte se a primeira não estiver disponível. Prima ▲▼◀▶ para seleccionar o Idioma de Áudio preferido e, em seguida, prima <b>ENTER</b> .
<i>Legendas</i>	Selecione esta opção para ligar ou desligar as legendas no ecrã, caso estejam disponíveis.
<i>Idioma das Legendas</i>	Prima ▲▼◀▶ para seleccionar o Idioma das Legendas preferido e, em seguida, prima <b>ENTER</b>
<i>Pessoas com deficiências auditivas</i>	Se quiser ativar as legendas adicionais para pessoas com deficiências auditivas, seleccione esta função como On (Ligado).
<i>País</i>	Apresenta o país seleccionado na instalação.
<i>Ambiente</i>	Carregue em <b>ENTER</b> para optar entre os modos <b>HOME</b> (Início) ou <b>STORE</b> (Loja). No modo Store (Loja), é apresentada uma faixa de informações no ecrã.
<i>Poupança de energia</i>	Esta opção permite seleccionar o estado de poupança de energia. Se estiver definida como Off (Desligado), permite-lhe ajustar alguns níveis de ecrã que utilizam níveis de consumo elevados.
<i>Indicar estado de funcionamento</i>	Carregue em <b>ENTER</b> para optar entre os modos On (Ligado) ou Off (Desligado). Após alguns instantes, apresenta informações no ecrã.
<i>HDMI CEC</i>	Consulte o capítulo seguinte 5.7.1

Logotipo inicial

Predifinição

Guia de instalação

Versão do software

Atualização de Software (USB)

Carregue em **ENTER** para optar entre os modos On (Ligado) ou Off (Desligado). Para apresentar o logotipo inicial depois de ligar o televisor.

Carregue em **ENTER** e no PIN para repor todas as definições para as predifinições. A seleção pode ser efetuada para manter a lista de canais atual ou eliminá-la também.

Esta opção permite-lhe também efetuar a instalação inicial novamente. Prima **ENTER** para seleccionar Start (Iniciar). Agora pode repor todas as definições incluídas no menu principal e eliminar todos os canais instalados. O televisor volta para a instalação inicial. Consulte o capítulo 3.

Estão disponíveis aqui os detalhes da versão do software instalado.

Se estiver disponível uma nova versão de software para este modelo no nosso website e tiver copiado o ficheiro descomprimido para um dispositivo USB vazio, formatado em FAT32, pode actualizar o software do sistema deste televisor. Após a actualização bem-sucedida, uma mensagem é exibida na tela. Desligue-o removendo o conector de alimentação principal. Remova o dispositivo USB e ligue a alimentação.

**NOTA:** NUNCA desconecte o dispositivo USB da TV, a TV da alimentação principal ou desligue a alimentação durante o procedimento de actualização. Isso pode danificar o seu dispositivo e a garantia será anulada!

## 5.7.1 HDMI CEC

*Controlo CEC* Seleccione este item e prima **ENTER**. Prima ◀▶ para Ligar Ligado ou Desligar Desligado HDMI CEC.

*Receptor de Áudio* Prima ◀▶ para Ligar Ligado ou Desligar Desligado o Receptor de Áudio.

*Espera auto* Carregue em ◀▶ para ativar esta funcionalidade. Quando terminar, desligue o televisor. O dispositivo ligado é desativado automaticamente.

*Ligação automática* Carregue em ◀▶ para seleccionar esta opção. Quando ligar, o dispositivo ligado ativa o televisor automaticamente.

*Lista de Dispositivos* Prima **ENTER** para abrir o menu principal do dispositivo.

## 6.0 MEDIA

### 6.1 LEMBRETE AO UTILIZAR O LEITOR USB

1. Alguns dispositivos de armazenamento USB poderão não ser compatíveis para funcionar correctamente com este televisor.
2. Faça uma cópia de segurança de todos os dados no dispositivo de armazenamento USB para o caso de se perderem os dados devido a um acidente inesperado. A STRONG não assume qualquer responsabilidade por perdas devido a uma utilização incorrecta ou mau funcionamento. A cópia de segurança é da responsabilidade do consumidor.
3. Para ficheiros maiores, a velocidade de carregamento pode ser ligeiramente mais lenta.
4. A velocidade de reconhecimento de um dispositivo de armazenamento USB pode variar consoante o dispositivo utilizado.
5. Ao ligar ou desligar o dispositivo de armazenamento USB, certifique-se de que o televisor não está em modo USB caso contrário o dispositivo de armazenamento USB ou os ficheiros gravados no mesmo poderão ser danificados.
6. Utilize apenas um dispositivo de armazenamento USB que esteja formatado em sistema de ficheiros FAT32, NTFS (apenas reprodução) fornecido com o sistema operativo do Windows. No caso de um dispositivo de armazenamento formatado como um utilitário diferente que não seja suportado pelo Windows, este poderá não ser reconhecido.
7. Para actualizações de software e funções de banco de dados, recomenda-se usar pen drives USB (chaves) em FAT32.
8. Ao utilizar um disco rígido USB que não seja alimentado de forma independente, assegure-se de que a sua potência não excede 500 mA. Caso contrário, o sistema de TV passará para o modo de espera, e deverá retirar o disco rígido USB e reiniciar o sistema de TV.
9. A mensagem "Unsupported File" (Ficheiro não compatível) será mostrada se o formato de ficheiro não for suportado ou o ficheiro estiver corrompido.
10. A grande imagem em FHD precisa de mais tempo para ser processada, o que não depende do televisor. Por favor, seja paciente.
11. Este televisor pode não suportar alguns ficheiros multimédia alterados e actualizados devido à alteração do formato de codificação ou outros avanços técnicos.
12. Por favor consulte o capítulo 9. Anexo para consultar uma lista de formatos de ficheiros suportados para reprodução USB.

## 6.2 MENU USB

Carregue em **(F)** (Fonte) e selecione Media ou no botão **DMP**. Pode ver filmes, música, fotografias e ficheiros de texto a partir dos dispositivo de armazenamento USB.

Ligue um dispositivo de armazenamento USB ao terminal de entrada USB e selecione os tipos de meios na página de início: Filme, Música, Fotografia e texto. Prima **ENTER**, o ecrã mostra o dispositivo USB que estiver ligado, prima novamente **ENTER** para ver as pastas de ficheiros e os ficheiros. Prima **▲▼** ou **◀▶** para seleccionar uma pasta, prima **ENTER** para abrir a pasta e seleccionar os ficheiros. Coloque em realce o ficheiro que deseja reproduzir ou ver ou prima directamente **▶||** para iniciar a reprodução imediatamente. Prima **■** para interromper a reprodução e voltar à pasta do nível superior. Prima repetidamente **EXIT** para voltar à pasta de nível superior. Repita novamente para seleccionar e reproduzir outro tipo de suporte.

**NOTA:** Ao seleccionar um dos três tipos de suporte, por exemplo *Filme*, as pastas apresentadas mostrarão apenas ficheiros de vídeos e de nenhum outro formato.

## 6.3 REPRODUZIR FILMES

Durante a reprodução, prima **INFO** ou **ENTER** para mostrar/sair da barra do menu. Prima os botões de controlo do USB no comando remoto para fazer operações relevantes.

*Reproduzir&Pausa/Stop/Ant./Seg*

Prima **▶||** para reproduzir ou fazer uma pausa na reprodução. Prima **■** para interromper a reprodução. Prima **◀▶** para reproduzir o ficheiro de vídeo anterior ou seguinte. Prima **INFO** e utilize **◀▶** para colocar em realce o ícone correspondente da barra de controlo e, em seguida, prima **ENTER**. O televisor responderá em conformidade.

*Retrocesso Rápido/Avanço Rápido*

Prima e mantenha premido durante alguns segundos **◀▶** para determinar o ponto de reprodução desejado e, em seguida, prima **▶||** para iniciar a reprodução a partir da nova posição.

*Modo de Reprodução*

Coloque em realce o ícone correspondente e prima **ENTER** para passar para outro modo de reprodução.

*Informação*

Coloque em realce o ícone correspondente e prima **ENTER** para visualizar as informações do vídeo que estiver a ser reproduzido.

*Ampliar/reduzir*

Realce o botão e carregue em **ENTER** para alterar o modo de visualização.

## 6.4 REPRODUZIR MÚSICA

Prima **INFO** ou **ENTER** para mostrar/sair da barra do menu. Prima os botões de controlo USB no comando remoto para fazer operações relevantes.

*Play & Pause/Stop/Previous/Next*

Prima **▶||** para reproduzir ou fazer uma pausa na reprodução. Prima **■** para interromper a reprodução. Prima **◀▶** para reproduzir o ficheiro de música anterior ou seguinte. Prima **◀▶** para colocar em realce o ícone correspondente da barra de controlo e, em seguida, prima **ENTER**. O leitor reage em conformidade.

*Avanço Rápido/ Retrocesso Rápido*

Prima e mantenha premido durante alguns segundos **◀▶** para determinar o ponto de reprodução desejado e, em seguida, prima **▶||** no comando remoto para iniciar a reprodução a partir da nova posição.

*Repetir*

Coloque o ícone em realce e prima **ENTER**. Pode seleccionar 3 modos diferentes: Nenhum para desactivar a função, 1 para repetir apenas uma pista e Todas para repetir a lista inteira assim que terminar.

*Informação*

Coloque em realce o ícone e prima **ENTER** para visualizar as informações da música que estiver a ser reproduzida.

### NOTA:

- Se um (ou mais) ficheiro(s) da lista de reprodução for seleccionado, os botões **◀▶** só reproduzirão os ficheiros seleccionados.
- Este menu apenas mostra ficheiros suportados.
- Os ficheiros com outras extensões de ficheiro não são mostrados, mesmo que estejam guardados no mesmo dispositivo de armazenamento USB.
- Um ficheiro mp3 com elevada modulação pode provocar distorção do som durante a reprodução.
- Este televisor suporta a apresentação das letras (em inglês). O número máximo de caracteres por linha é de 48.
- O nome do ficheiro da música e da letra deverá ser igual para que seja apresentada a letra enquanto é reproduzida a música.
- Se desejar ver a letra no ecrã ao mesmo tempo que reproduz a música, deverá guardar a letra na mesma pasta utilizando o mesmo nome de ficheiro com a extensão ".lrc".



## 6.5 NAVEGAR PELAS FOTOGRAFIAS

Prima **INFO** ou **ENTER** para mostrar/sair da barra do menu. Prima os botões de controlo USB no comando remoto para fazer operações relevantes.

*Play & Pause/Stop/Previous/Next*

*Repetir*

*Informação*

*Rodar*

*Zoom In/Zoom Out*

*Mover Vista*

Prima **▶▶** para reproduzir ou fazer uma pausa na reprodução. Prima **■** para interromper a reprodução. Prima **◀▶** para mostrar a fotografia anterior ou seguinte. Prima **◀▶** para colocar em realce o ícone da barra de controlo e, em seguida, prima **ENTER**. O televisor responderá em conformidade.

Coloque o ícone em realce e prima **ENTER**. Pode seleccionar 3 modos diferentes: Nenhum para desactivar a função, 1 para repetir apenas uma pista e Todas para repetir a lista inteira assim que terminar.

Coloque em realce o botão e prima **ENTER** para visualizar as informações da fotografia mostrada.

Coloque em realce o ícone da barra do menu e prima **ENTER** para rodar a fotografia de 90° no sentido do relógio ou no sentido oposto ao do relógio.

Coloque em realce o ícone da barra do menu e prima **ENTER** para aproximar ou afastar a fotografia.

Quando a fotografia é aumentada, utilize esta função para ver convenientemente.

Coloque em realce este ícone, prima **ENTER** e, em seguida, prima **▲▼◀▶** para mover a fotografia.

### 6.5.1 NAVEGAR PELOS DOCUMENTOS DO TEXTO

Prima **◀▶** para seleccionar Texto no menu principal. Em seguida, prima **◀▶** para seleccionar a unidade de disco que deseja ver e prima **ENTER** para aceder. Selecciono o ficheiro que deseja visualizar utilizando **▲▼◀▶** e confirme premindo **ENTER**. Abandone este passo premindo **ENTER**. Prima **◀▶** para seleccionar voltar e recuar até ao menu anterior.

### 6.5.2 ACTUALIZAÇÃO DE SOFTWARE ATRAVÉS DE USB

Pode verificar periodicamente se está disponível alguma versão melhorada do software. Isto pode ser visualizado e transferido do nosso Website [www.strong.tv](http://www.strong.tv). Procure o número do modelo na secção de suporte de assistência no nosso Website. Se houver alguma versão de software melhorada, pode transferir o ficheiro e copiá-lo para a raiz de um dispositivo USB. Em seguida, carregue no botão **▲▼** (Para baixo/cima) para seleccionar Software Update (USB) (Atualização de software (USB)) no menu Option (Opção) no televisor. Ligue o dispositivo USB na ranhura USB e carregue em **ENTER** para atualizar o respetivo software. Confirme com Yes (Sim) utilizando **◀▶** (Esquerda/direita). Quando a atualização for concluída, retire a pen USB, desligue o dispositivo da fonte de alimentação e ligue-o novamente.

## 7.0 RESOLUÇÃO DE PROBLEMAS

Antes de solicitar um serviço técnico, reveja as seguintes informações para detectar possíveis causas e soluções para o problema que estiver a ocorrer. Se o televisor não estiver a funcionar correctamente depois de terminadas as verificações, por favor contacte a linha de assistência local ou o concessionário STRONG. Em alternativa, pode enviar um mail de apoio através do nosso site [www.strong.tv](http://www.strong.tv).

Problema	Possível causa e solução
O indicador LED/ Espera não acende	<ol style="list-style-type: none"> <li>1. Verifique se a ficha de alimentação está corretamente ligada na televisão e na tomada elétrica.</li> <li>2. Certifique-se de que o interruptor está LIGADO também em todos os conectores multiponto.</li> <li>3. A tomada elétrica poderá estar danificada.</li> <li>4. O LED de Espera tem um defeito.</li> </ol>
Sem sinal	<ol style="list-style-type: none"> <li>1. A TV não está ligada a uma fonte de sinal (DVB-C, DVB-S/ S2 ou DVB-T/T2) ou a antena (terrestre ou de satélite) talvez não esteja alinhada corretamente, de acordo com a respetiva ligação; o equipamento de distribuição poderá ter uma avaria, ter alguma incompatibilidade ou defeito.</li> <li>2. DVB-T/T2: antenas ativas necessitam que a alimentação da antena esteja LIGADA ou que esteja ligada a alimentação externa. A antena poderá estar fora de uma zona de receção de sinal digital. Verifique a referência dos fornecedores de serviços relativamente a cobertura.</li> <li>3. DVB-S/S2: valores incorretos de alguns parâmetros do sintonizador (por exemplo, um ou vários canais mudam de transponder ou já não são emitidos). Valores incorretos de parâmetros LNB.</li> </ol>
A imagem e o som permanecem congelados ou são visíveis no ecrã macroblocos ou distorções semelhantes	<p>DVB-S/S2, DVB-T/T2: o sinal de receção é demasiado fraco ou está a ser distorcido por sinais eletromagnéticos, de alta-frequência ou outros sinais de interferência.</p> <p>DVB-T/T2: perturbações provocadas por reflexões de sinal.</p> <p>DVB-C, DVB-S/S2: os cabos de ligação na fonte de sinal são demasiado longos (demasiada atenuação).</p> <p>DVB-T/T2, DVB-S/S2: a antena não está devidamente ajustada ou está desalinhada após uma possível tempestade, etc.</p>

Problema	Possível causa e solução
Qualquer outro problema relacionado com receção ou sinal	<ol style="list-style-type: none"> <li>1. Cabos no geral poderão estar soltos. Poderá ter en-trado humidade em cabos ou conectores. No momento, existe chuva ou uma tempestade forte (DVB-S/2 e -T/T2). Verifique as ligações dos cabos. DVB-S/2 e -T/T2: verifique todos os equipamentos ligados entre o ponto de receção e a televisão. Aguarde que a chuva/tempestade forte passe. Se não encontrar uma solução, consulte um especialista local em satélites.</li> <li>2. DVB-S/S2: o prato do satélite NÃO está alinhado com o(s) satélite(s) (correto(s)). Consulte um especialista local em satélites.</li> <li>3. DVB-S/S2: o prato do satélite é demasiado pequeno. Encontram-se árvores ou edifícios no caminho. Consulte um especialista local em satélites.</li> <li>4. DVB-S/S2: o sinal é demasiado forte, poderá ser necessário ser atenuado. Consulte um especialista local em satélites.</li> </ol>
Sem cor	<ol style="list-style-type: none"> <li>1. Os dispositivos não estão devidamente ligados (en-tradas SCART, RCA) ou estão a ser utilizados cabos errados/ defeituosos.</li> <li>2. Ajuste a saturação.</li> <li>3. Mude de canal na televisão. É possível que o programa atual seja transmitido em preto e branco.</li> </ol>
Sem imagem, som normal	<ol style="list-style-type: none"> <li>1. Ajuste o brilho e o contraste.</li> <li>2. Está sintonizado um canal de rádio, o programa não está a transmitir sinal de vídeo ou existe outra interferência/ falha de transmissão.</li> </ol>
Imagem normal, sem som	<ol style="list-style-type: none"> <li>1. Prima o botão para aumentar o nível do volume.</li> <li>2. O som está mudo, prima MUDO para restabelecer o som.</li> <li>3. Se forem utilizados dispositivos externos para emitir som, certifique-se de que são selecionadas as fontes corretas e o modo de som correto. Para obter detalhes, verifique também as dicas no Manual do Utilizador dos dispositivos ligados.</li> <li>4. Poderá estar sintonizado um canal sem áudio (de-mo), o programa não está a transmitir sinal de áudio ou existe alguma outra interferência/falha de transmissão.</li> </ol>
A reprodução de vídeo está a provocar macroblocos/ congelamento de imagem ou distorções semelhantes, especialmente no conteúdo HD	A velocidade de leitura/escrita do seu dispositivo USB poderá estar demasiado baixa. Certifique-se de que utiliza um dispositivo de armazenamento USB com velocidade e espaço suficientes. Dispositivos de armazenamento USB poderão não suportar velocidade suficiente.
O controlo remoto não funciona	<ol style="list-style-type: none"> <li>1. Substitua as pilhas. Se estiver a utilizar pilhas recarregáveis, certifique-se de que são de baixa autodes-carga.</li> <li>2. As pilhas não estão instaladas corretamente ou foram misturados tipos de baterias.</li> <li>3. O sensor de IR está bloqueado ou poderá estar a sofrer interferência de um fonte luminosa forte.</li> </ol>
A televisão desliga-se após algum tempo	LIGUE a televisão e verifique as definições da função de ESPERA automática; por predefinição, a televisão DESLIGA-SE após 4 horas para cumprir os regulamentos europeus de baixo consumo energético e para ajudar a poupar energia.

**NOTA:** Se, depois destas soluções, o problema persistir, por favor contacte o centro de apoio local ou envie um mail de apoio através do nosso site [www.strong.tv](http://www.strong.tv).

## 8.0 ESPECIFICAÇÕES

<b>Áudio</b>	
Saída de Áudio:	32": 5W 40": 8W
<b>Vídeo</b>	
DVB-T:	Faixa de recepção: VHF (174MHz ~ 230MHz), UHF (474MHz ~ 862MHz)
Impedância de entrada:	75Ω
Largura de banda do canal:	7MHz/8MHz Modulação: DVB-T: COFDM 2K/8K QPSK, 16QAM, 64QAM
DVB-S/S2:	QPSK, 8PSK
DVB-T2:	QPSK, 16QAM, 64QAM, 256QAM
DVB-C:	16QAM, 32QAM, 64QAM, 128QAM, 256QAM
Sistema de vídeo:	MPEG-2 MP @ ML, MPEG-2 MP @ HL, per-fil H.2 Principal / Principal-10, @ L4.1, Compatibilidade com profundidade de cor de 8/10 bits, 1920x1080 @ 60 fps
Sistema de Som:	MPEG-1 layer 1/2
Sistema:	DTV: DVB-T/T2, DVB-S/S2, DVB-C, DVB-T, DVB-S ATV: PAL/SECAM / NTSC AV: PAL, NTSC
<b>Conectores 32"</b>	
1x ANT IN 1x SAT IN	
2x HDMI	
1x USB	
1x S/PDIF (optical)	
1x AV IN	
1x COMMONINTERFACE (CI)	
<b>Conectores 40"</b>	
1x ANT IN 1x SAT IN	
2x HDMI	
1x USB	
1x S/PDIF (optical)	
1x AV IN	
1x COMMONINTERFACE (CI)	
1x auscultadores	
<b>Dados Gerais</b>	
Tensão de operação:	100 ~ 240 V AC 50/60 Hz
Consumo:	32": 55W 40": 74W
Consumo em espera:	<0.5 W
Temperatura de operação:	5 °C ~ +35 °C
Temperatura de armazenamento:	-15 °C ~ +45 °C
Humidade em operação:	0% ~ 89% RH, sem condensação
Humidade em armazenamento:	0% ~ 85% RH, sem condensação
Dimensões (LxPxA) em mm:	32": 732.5 x 80.6 x 434.7 40": 904.3 x 80.3 x 516
Peso líquido:	32": 3.7 kg 40": 5.4 kg







