

DESCRIÇÃO

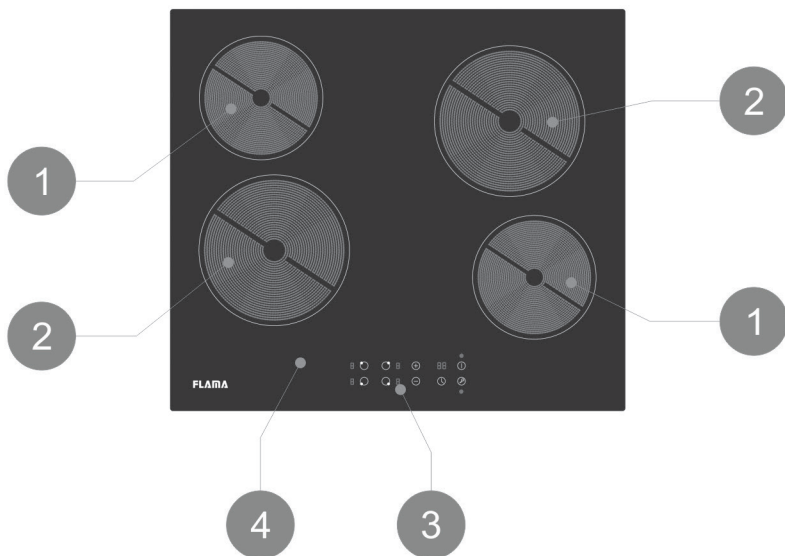

1. Foco de cocção de 1200 W
2. Foco de cocção de 1800 W
3. Painel de controle
4. Placa de vitrocerâmica

Os produtos FLAMA são concebidos a pensar no bem-estar e satisfação do consumidor, privilegiando os mais elevados padrões de qualidade, funcionalidade e design.

Leia estas instruções atentamente antes de instalar ou utilizar o aparelho. Estão incluídas algumas informações de segurança importantes em conjunto com as orientações e recomendações que lhe permitirão tirar o máximo partido de todas as funções disponíveis.

Este aparelho tem de ser instalado e ligado de acordo com os regulamentos em vigor.

Depois de desembalar o aparelho, certifique-se de que não existem danos visíveis.

Se o aparelho tiver sofrido danos durante o transporte, não o utilize e contacte imediatamente a loja/retalhista onde comprou o aparelho.

CONSELHOS DE SEGURANÇA

Leia atentamente todas as instruções antes de utilizar o aparelho pela primeira vez e guarde-o para consultas futuras. Uma utilização não conforme com as instruções, liberta a FLAMA de todas as responsabilidades.

- Leia este manual atentamente antes de instalar e ligar o aparelho. A FLAMA não aceita qualquer responsabilidade em caso de instalação e utilização incorretas.

- Este aparelho tem garantia apenas para utilização doméstica. Este aparelho não pode ser utilizado por crianças com 8 ou mais anos de idade e por pessoas com capacidades físicas, sensoriais ou mentais reduzidas, ou com falta de experiência e conhecimento, exceto se estiverem sob supervisão ou se tiverem sido instruídas acerca da utilização segura do aparelho e compreenderem os perigos envolvidos. As crianças não devem brincar com o aparelho. A limpeza e a manutenção do utilizador não podem ser realizadas por crianças sem supervisão.

- Este aparelho apenas pode ser utilizado para cozinhar/aquecer alimentos e líquidos. Não o utilize para mais nenhuma finalidade.

- É importante que utilize apenas tachos metálicos especificamente concebidos e/ou aprovados para utilização em placas cerâmicas. Nunca permita que recipientes de plástico ou melamina entrem em contacto com os focos de aquecimento.

- Se utilizar um adaptador, tem de fazê-lo em conformidade com as instruções do fabricante e garantir que o circuito elétrico não é sobrecarregado, pois tal pode provocar sobreaquecimento.
- Não torça nem dobre os cabos e mantenha-os afastados de superfícies quentes. No seguimento da instalação, certifique-se de que o cabo de alimentação não fica preso por baixo do aparelho.
- Mantenha as superfícies do aparelho limpas. Caso contrário, pode provocar avarias no aparelho.
- A superfície deste aparelho fica extremamente quente durante a utilização. A superfície deste aparelho mantém-se quente depois de ter sido desligada. Não toque nem limpe os focos de aquecimento enquanto não tiverem arrefecido completamente.
- Se o cabo de alimentação estiver danificado, tem de ser substituído pelo fabricante, pelo respetivo técnico de manutenção ou por pessoas com qualificações semelhantes, de modo a evitar riscos.

Este produto cumpre as Diretivas de Compatibilidade Eletromagnética e de Baixa Tensão.

Este manual de instruções também está disponível no formato PDF em www.flama.pt.

INSTALAÇÃO

- Remova toda a embalagem, películas protetoras e adesivos do aparelho, exceto a placa de características do aparelho.
- Coloque o aparelho num ambiente seco.
- As dimensões que se seguem são facultadas como orientação para instalação; o técnico procederá à instalação de acordo com os regulamentos em vigor.
- O técnico de instalação deverá ligar o cabo de alimentação de acordo com os regulamentos em vigor.

Para instalar este aparelho, proceda da seguinte forma:

CORTE DA SUPERFÍCIE DE TRABALHO

- Corte a superfície de trabalho conforme é mostrado do esquema abaixo e garanta que os tamanhos reais utilizados seguem a tabela abaixo.
- Para instalação e utilização, deve assegurar-se um mínimo de 5 cm à volta do corte.
- A superfície de trabalho tem de possuir uma espessura de, no mínimo, 30 mm.
- A superfície de trabalho tem de ser termorresistente.

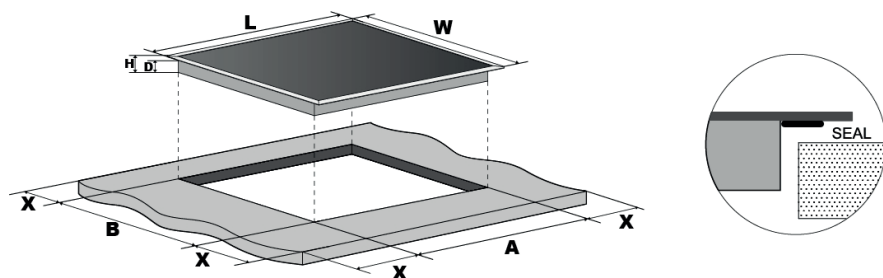

L (mm)	W (mm)	H (mm)	D (mm)	A (mm)	B (mm)	X (mm)
590	520	52	48	560	490	50 mín.

ESPAÇO ATÉ À PAREDE TRASEIRA OU LATERAL

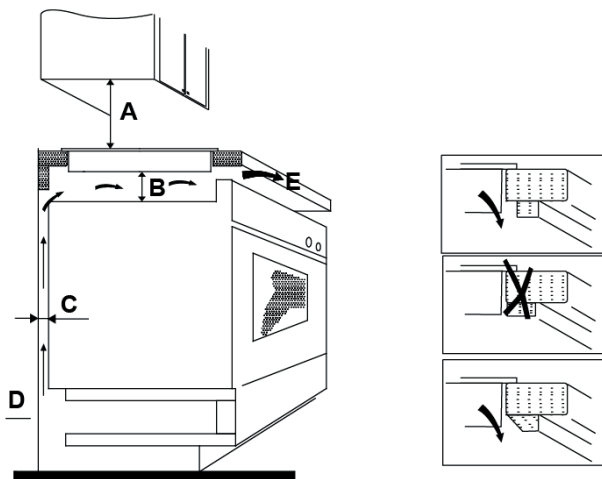

A (mm)	B (mm)	C (mm)	D (mm)	E (mm)
760	50 mín.	20 mín.	Folga Entrada de ar	Saída de ar (5 mm)

SUPORTES DE FIXAÇÃO

- Fixe os suportes conforme é mostrado abaixo:

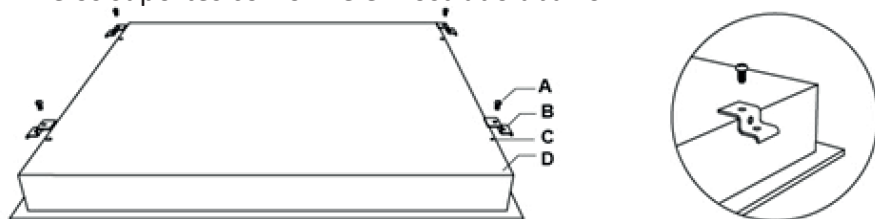

A	B	C	D
Parafuso	Suporte	Orifício do parafuso	Base da placa

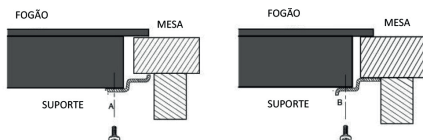

LIGAÇÃO ELÉTRICA

Este aparelho tem uma potência nominal total de 6000 W e tem de ser ligado com cabos a um interruptor adequado adjacente à estrutura do aparelho.

O aparelho tem de ser instalado por um electricista qualificado.

Tenha em atenção que deve existir um interruptor acessível acima da superfície de trabalho para ser possível desligar a alimentação.

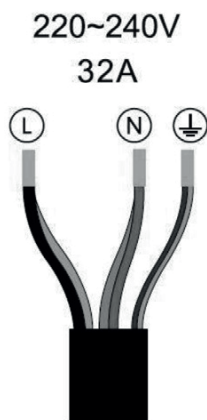

PLACA	TENSÃO	POTÊNCIA TOTAL
4 focos	220-240 V	6,0 KW

Painel de controlo



1. Controlo Ligar/Desligar
2. Controlos de regulação da potência
3. Controlo do bloqueio para crianças
4. Controlo de regulação do temporizador

TEMPORIZADOR, POTÊNCIA E FUNÇÕES DE COCÇÃO

Ligar/Desligar (ON/OFF)

Para ligar ou desligar o aparelho, prima sem soltar o controlo Ligar/Desligar (1) até ouvir um sinal sonoro. Quando o aparelho se liga, os indicadores dos focos de aquecimento são mostrados.

Definir a temperatura dos focos

Prima o foco de aquecimento pretendido e, em seguida, utilize os botões “+” ou “-” para aumentar ou diminuir a potência do foco pretendido. As definições de potência vão da mínima “0” à máxima “9”.

Nota: se não seleccionar uma definição de potência no período de 1 minuto, a placa desliga-se automaticamente.

Prima Desligar no controlo do foco de aquecimento quando tiver terminado e, em seguida, desligue o aparelho ao premir o Controlo de alimentação (1).

É importante que utilize apenas tachos metálicos especificamente

concebidos e/ou aprovados para utilização em placas cerâmicas. Nunca permita que recipientes de plástico ou melamina entrem em contacto com os focos de aquecimento.

Temporizador automático

Pode utilizar o Temporizador para usar um dos focos de aquecimento durante um período de tempo entre 1 e 99 minutos:

- Prima o botão do foco de aquecimento no qual pretende usar o temporizador e seleccione o nível de definição de aquecimento.
- Prima o Controlo do temporizador (4).
- Seleccione o tempo pretendido entre 1 e 99 minutos ao utilizar os botões “+” ou “-”.
- Agora, o foco de aquecimento funcionará durante o tempo selecionado e desliga-se automaticamente no final desse período. Será audível um sinal sonoro no final do período de tempo.
- Se necessitar de cancelar antes do final do tempo definido, basta premir o controlo do foco de aquecimento e, em seguida, o Controlo do temporizador.

Bloqueio para crianças

Para ativar o Bloqueio para crianças, prima sem soltar o controlo do Bloqueio para crianças até que “Lo” seja apresentado. O bloqueio está então definido e o aparelho não pode ser utilizado.

Para desbloquear o Bloqueio para crianças, basta voltar a premir sem soltar o controlo do Bloqueio para crianças até que a indicação desapareça.

Indicador de aviso de superfície quente

Tenha em atenção que é apresentado um indicador de superfície quente (H) quando uma ou mais zonas de aquecimento estejam em utilização e desaparece quando o foco tiver arrefecido completamente.

MANUTENÇÃO E LIMPEZA

Antes da realização de qualquer tarefa de manutenção ou limpeza, **DESLIGUE** o aparelho e certifique-se de que o aparelho está completamente frio.

LIMPEZA DA SUPERFÍCIE DA PLACA

- Limpe os salpicos da superfície da placa logo que possível após a utilização. Certifique-se sempre de que a superfície arrefeceu antes de limpar.
- Utilize um pano suave ou papel de cozinha para limpar a superfície. Se os salpicos tiverem secado na superfície, poderá ser necessário utilizar um produto especial de limpeza para vitrocerâmica, disponível em todos os hipermercados.
- Não utilize outros produtos de limpeza abrasivos e/ou palha de aço, pois tal pode riscar a superfície da placa.

O QUE FAZER EM CASO DE PROBLEMAS

O aparelho não tem potência:

- Verifique se não existe uma falha de energia;
- Verifique se a tomada elétrica tem corrente;
- O temporizador automático chegou ao fim.

Depois de cozinhar, é indicada a letra “H”:

- Este é o indicador da superfície quente; vai permanecer ligado enquanto o foco de aquecimento em questão não tiver arrefecido.

A placa emite um ruído tipo estalido durante a utilização:

- É normal; trata-se do som das bobinas de aquecimento durante o funcionamento.

ANOMALIAS E REPARAÇÃO

Em caso de avaria, leve o aparelho a um Serviço de Assistência Técnica autorizado. Não tente desmontar ou reparar o aparelho, já que tal poderá acarretar perigos.



Este símbolo indica a recolha separada de equipamentos elétricos e eletrónicos.

O objetivo prioritário da recolha separada destes resíduos é reduzir a quantidade a eliminar, promover a reutilização, a reciclagem e outras formas de valorização, de forma a reduzir os seus efeitos negativos sobre o ambiente.

Quando fora de uso este aparelho não deverá ser descartado junto com os restantes resíduos urbanos não indiferenciados.

O utilizador é responsável por proceder à sua entrega gratuita nas instalações de recolha seletiva existentes para o efeito.

A retoma dos equipamentos fora de uso poderá igualmente ser efetuada pelos pontos de venda, na compra de um equipamento novo que seja equivalente e que desempenhe as mesmas funções.

Para obter informações mais detalhadas sobre os locais de recolha deverá dirigir-se à sua Câmara Municipal ou a um ponto de venda destes equipamentos.

DESCRIPCIÓN

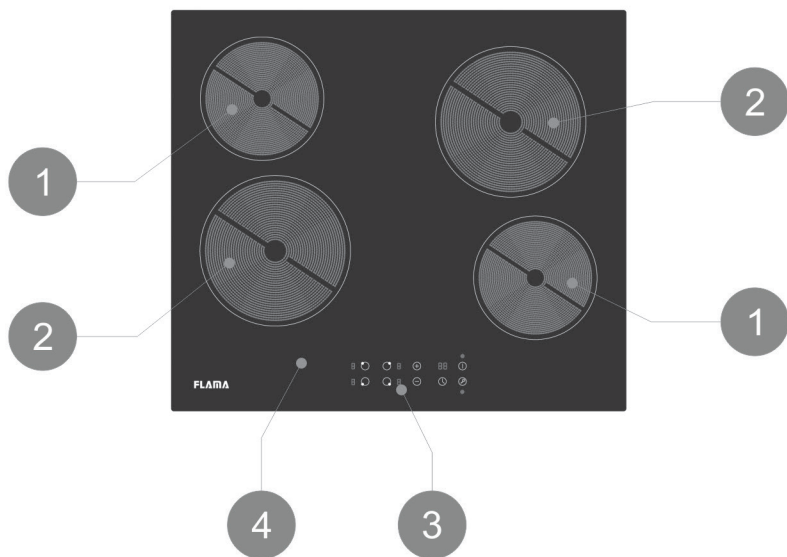

1. Zona de cocción de 1200 W
2. Zona de cocción de 1800 W
3. Panel de control
4. Placa vitrocerámica

Los productos FLAMA están diseñados pensando en el bienestar y la satisfacción del consumidor, enfocándose en los más altos estándares de calidad, funcionalidad y diseño.

Lea estas instrucciones detenidamente antes de instalar o usar el aparato. Se incluye información de seguridad importante con las pautas y recomendaciones que le permitirán aprovechar al máximo todas las funciones disponibles.

Este electrodoméstico debe instalarse y conectarse de acuerdo con la normativa vigente.

Después de desembalar el aparato, asegúrese de que no haya daños visibles. Si el aparato se ha dañado durante el transporte, no lo use e inmediatamente contacte a la tienda /minorista donde compró el aparato.

CONSEJOS DE SEGURIDAD

Lea todas las instrucciones detenidamente antes de utilizar el aparato por primera vez y guárdelo para futuras consultas. El uso que no cumpla con las instrucciones libera a FLAMA de toda responsabilidad.

- Lea este manual detenidamente antes de instalar y conectar el aparato. FLAMA no acepta ninguna responsabilidad en caso de instalación y uso incorrectos.

- Este aparato está garantizado solo para uso doméstico. Este aparato no puede ser utilizado por niños de 8 años en adelante ni por personas con capacidades físicas, sensoriales o mentales reducidas, o con falta de experiencia y conocimiento, a menos que estén bajo supervisión o hayan sido instruidos en el uso seguro del aparato. y entender los peligros involucrados. Los niños no deben jugar con el aparato. Los niños no pueden realizar la limpieza y el mantenimiento sin supervisión.

- Este aparato solo se puede utilizar para cocinar/calentar alimentos y líquidos. No lo use para ningún otro propósito.

- Es importante que use solo ollas de metal específicamente diseñadas y / o aprobadas para su uso en placas de cerámica. Nunca permita que los recipientes de plástico o melamina entren en contacto con las zonas de cocción.

- Si utiliza un adaptador, debe hacerlo de acuerdo con las instrucciones del fabricante y asegurarse de que el circuito eléctrico no esté sobrecargado, ya que esto puede causar

un sobrecalentamiento.

- No retuerza ni doble los cables y manténgalos alejados de superficies calientes. Después de la instalación, asegúrese de que el cable de alimentación no quede atrapado debajo del aparato.
- Mantenga limpias las superficies del aparato. De lo contrario, puede provocar un mal funcionamiento del aparato.
- La superficie de este aparato se calienta mucho durante su uso. La superficie de este aparato permanece caliente después de apagarlo. No toque ni limpie las zonas de cocción hasta que se hayan enfriado por completo.
- Si el cable de alimentación está dañado, debe ser reemplazado por el fabricante, su técnico de mantenimiento o personas con calificaciones similares para evitar riesgos.

Este producto cumple con las directivas de compatibilidad electromagnética y bajo voltaje.

Este manual de instrucciones también está disponible en formato PDF en www.flama.pt.

- Retire todo el embalaje, las películas protectoras y las etiquetas adhesivas del aparato, excepto la placa de identificación del aparato.
- Coloque el aparato en un ambiente seco.
- Las siguientes dimensiones se proporcionan como guía para la instalación; el técnico procederá con la instalación de acuerdo con la normativa vigente.
- El instalador debe conectar el cable de alimentación de acuerdo con la normativa vigente.

Para instalar este aparato, proceda de la siguiente manera:

CORTE DE SUPERFICIE DE TRABAJO

- Corte la superficie de trabajo como se muestra en el diagrama siguiente y asegúrese que los tamaños reales utilizados siguen la tabla a continuación.
- Para la instalación y uso, se debe asegurar un mínimo de 5 cm alrededor del corte.
- La superficie de trabajo debe tener un grosor mínimo de 30 mm.
- La superficie de trabajo debe ser resistente al calor.

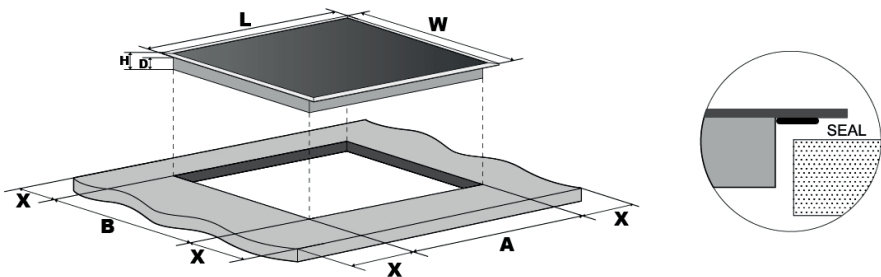

L (mm)	W (mm)	H (mm)	D (mm)	A (mm)	B (mm)	X (mm)
590	520	52	48	560	490	50 mín.

ESPACIO HASTA LA PARED POSTERIOR O LATERAL

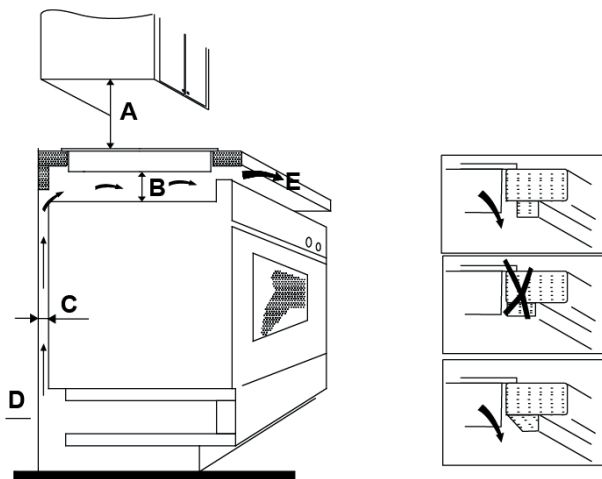

A (mm)	B (mm)	C (mm)	D (mm)	E (mm)
760	50 mín.	20 mín.	flojo Entrada de aire	Salída de aire (5 mm)

SOPORTES DE FIJACIÓN

- Arregle los soportes como se muestra a continuación:

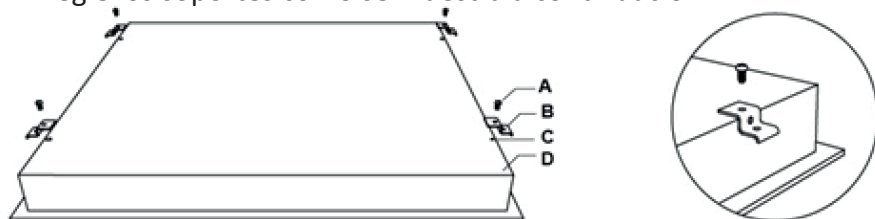

A	B	C	D
Tornillo	Soporte	Orificio del tornillo	Base de la placa

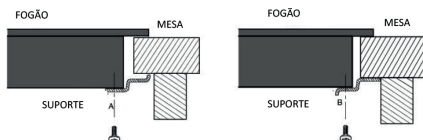

CONEXIÓN ELÉCTRICA

Este aparato tiene una potencia nominal total de 6000 W y debe conectarse con cables a un interruptor adecuado adyacente a la estructura del aparato.

El producto debe ser instalado por un electricista calificado.

Tenga en cuenta que debe haber un interruptor accesible sobre la superficie de trabajo para poder desconectar la alimentación.

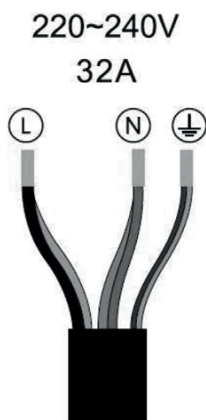

PLACA	TENSIÓN	POTENCIA TOTAL
4 zonas	220-240 V	6,0 KW

Panel de control



1. Control de encendido / apagado
2. Controles de regulación de potencia
3. Control de bloqueo infantil
4. control de ajuste de tiempo

TEMPORIZADOR, POTENCIA Y FUNCIONES DE COCCIÓN

ENCENDIDO/APAGADO (ON/OFF)

Para encender o apagar el aparato, mantenga pulsado el control de encendido / apagado (1) hasta que escuche un pitido. Cuando se enciende el aparato, se muestran los indicadores de las zonas de cocción.

Establecer la temperatura de las zonas

Presione el elemento calefactor deseado y luego use los botones “+” o “-” para aumentar o disminuir la potencia de la zona deseada. La configuración de potencia varía de mínimo “0” a máximo “9”. Nota: si no selecciona una configuración de potencia en 1 minuto, la placa se apaga automáticamente.

Presione Desconectar en el control de la zona de cocción cuando haya terminado, luego apague el aparato presionando el control de Encendido (1).

Es importante que solo use ollas de metal específicamente diseñadas y / o aprobadas para su uso en placas de cerámica. Nunca permita que los recipientes de plástico o melamina entren en contacto con las zonas de cocción.

Temporizador

Puede usar el temporizador para usar una de las zonas de cocción durante un período de tiempo entre 1 y 99 minutos:

- Presione el botón en la zona de cocción donde desea usar el temporizador y seleccione el nivel de configuración de cocción.
- Presione el control del temporizador (4).
- Seleccione el tiempo deseado entre 1 y 99 minutos con los botones “+” o “-”.
- Ahora, la zona de cocción funcionará durante el tiempo seleccionado y se apagará automáticamente al final de ese período. Se escuchará un pitido al final del período de tiempo.
- Si necesita cancelar antes de que haya transcurrido el tiempo establecido, simplemente presione el control de calor y luego el control del temporizador.

Bloqueo para niños

Para activar el bloqueo para niños, mantenga presionado el control de bloqueo para niños hasta que aparezca “Lo”. El bloqueo ahora está configurado y el dispositivo no se puede usar.

Para desbloquear el bloqueo para niños, simplemente presione y mantenga presionado el control de bloqueo para niños nuevamente hasta que aparezca la indicación.

Indicador de advertencia de superficie caliente

Tenga en cuenta que se muestra un indicador de superficie caliente (H) cuando una o más zonas de calentamiento están en uso y desaparece cuando el punto se ha enfriado por completo.

MANTENIMIENTO Y LIMPIEZA

Antes de realizar cualquier tarea de mantenimiento o limpieza, **APAGUE** el aparato y asegúrese de que esté completamente frío.

LIMPIEZA DE LA SUPERFICIE DE LA PLACA

- Limpie las salpicaduras de la superficie de la placa lo antes posible después de su uso. Siempre asegúrese de que la superficie se haya enfriado antes de limpiar.
- Use un paño suave o papel de cocina para limpiar la superficie. Si las salpicaduras se han secado en la superficie, puede ser necesario usar un producto de limpieza especial para vitrocerámica, disponible en todos los hipermercados.
- No utilice otros productos de limpieza abrasivos y / o lana de acero, ya que esto puede rayar la superficie de la placa.

QUÉ HACER EN CASO DE PROBLEMAS

El aparato no tiene energía:

- Compruebe que no haya falla de energía;
- Compruebe si la toma de corriente tiene energía;
- El autodisparador ha finalizado.

Después de cocinar, se indica la letra "H":

- Este es el indicador de la superficie caliente; permanecerá encendido mientras el elemento calefactor en cuestión no se haya enfriado.

La placa emite un chasquido durante el uso:

- Es normal; Este es el sonido de las bobinas de calentamiento durante la operación.

ANOMALÍAS Y REPARACIÓN

En caso de mal funcionamiento, lleve el dispositivo a un Servicio de asistencia técnica autorizado. No intente desmontar o reparar el aparato, ya que esto puede causar peligro.



Este símbolo indica la recogida separada de equipos eléctricos y electrónicos.

El objetivo prioritario de la recogida de estos residuos es reducir la cantidad a eliminar, promover la reutilización, el reciclado y otras formas de valorización, para reducir

sus efectos negativos sobre el medio ambiente.

Cuando este aparato esté fuera de uso, no debe desecharse con los demás residuos urbanos no diferenciados.

El usuario es responsable de proceder a su entrega gratuita en las instalaciones de recogida selectiva existentes para ello.

La recuperación de los equipamientos fuera de uso también podrá ser realizada por los puntos de venta, en la compra de un equipamiento nuevo que sea equivalente y que desempeñe las mismas funciones.

Para obtener información más detallada sobre los locales de recogida debe dirigirse a su Ayuntamiento o a un punto de venta de estos equipamientos.

CONDIÇÕES DE GARANTIA

1. Guarde cuidadosamente o comprovativo de compra (talão) deste produto. Quando se efetua a reparação nestas condições, o técnico exigirá o respetivo comprovativo de compra. Essa assistência só lhe poderá ser prestada depois de ter provado com o comprovativo de compra que o seu aparelho se encontra dentro do prazo de garantia.
2. O prazo de garantia deste aparelho é de 2 anos a partir da data de aquisição.
3. Dentro do prazo de garantia, repararemos ou substituiremos, gratuitamente todas as peças que, na utilização normal do aparelho, se tenham deteriorado em consequência de defeito comprovado de material ou de fabrico.
4. Não estão cobertas por esta garantia, lâmpadas, peças facilmente quebráveis, de vidro ou de plástico ou quaisquer outras deficiências que não prejudiquem o bom funcionamento do mesmo.
5. Não nos responsabilizamos por estragos causados pela utilização deficiente ou descuidada do aparelho, pela ligação a corrente elétrica diferente da indicada na etiqueta de características do aparelho, por deficiente instalação elétrica ou por causas atmosféricas, químicas ou eletroquímicas. Serão declinadas outras reclamações ou pedidos de indemnização relativos a objetos que não façam parte integrante do aparelho.
6. A prestação duma assistência a coberto da garantia, não prolonga o prazo da mesma. Só dentro deste prazo é que são prestadas assistências ao abrigo da garantia. o direito a esta só é reconhecido ao primeiro comprador do aparelho e não pode ser transmitido a terceiros.
7. A garantia caduca quando pessoas não autorizadas tenham tentado efetuar reparações, modificações ou substituições de peças no aparelho.
8. Todas as despesas e riscos de transporte para a nossa fabrica ou vice-versa serão sempre por conta do comprador.

CONDIÇÕES DE GARANTIA

Para obtenção do serviço de Assistência Técnica durante o período de garantia de 24 meses após a data da compra, é necessário:

A apresentação da Fatura/comprovativo de Compra, onde conste o modelo e o número de fabrico do produto (sempre que possível).

Nota: A não apresentação dos documentos referidos, será motivo para a não prestação de serviços a coberto da garantia.

CONDICIONES DE LA GARANTÍA

1. Conserve en lugar seguro el comprobante de compra del aparato. Cuando se realice una reparación que cumpla las condiciones, el técnico exigirá el comprobante de compra correspondiente. Sólo se le podrá prestar asistencia después de haber comprobado con el comprobante de compra, que su aparato se encuentra dentro del plazo de garantía.
2. El plazo de garantía de este aparato es de 2 años a partir de la fecha de compra.
3. Dentro del plazo de garantía, repararemos o sustituiremos de manera gratuita, todas las piezas que dentro de un uso normal del aparato, se hayan deteriorado como consecuencia de un defecto del material o de fabricación.
4. Esta garantía no cubre bombillas, piezas que se rompan con facilidad, de vidrio o de plástico o cualquier deficiencia que no perjudique al buen funcionamiento del mismo.
5. No nos responsabilizamos de los daños causados por el uso indebido o descuidado del aparato, por enchufarlo a una corriente eléctrica diferente de la que se indica en la etiqueta de características del aparato, por una instalación eléctrica deficiente o por causas atmosféricas, químicas o electroquímicas. Se declinarán las reclamaciones o solicitudes de indemnización relativas a objetos que no formen parte integrante del aparato.
6. La prestación de una asistencia cubierta por la garantía, no prolonga el plazo de la misma. Sólo se presta asistencia cubierta por la garantía cuando está dentro de este plazo. Sólo se reconoce el derecho a esta garantía al primer comprador del aparato y no se puede transmitir a terceros.
7. La garantía caduca cuando personas no autorizadas han intentado realizar reparaciones, modificaciones o sustituciones de piezas en el aparato.
8. Todos los gastos y riesgos de transporte hacia o desde nuestra fábrica, corren a cuenta del comprador.

CONDICIONES DE LA GARANTÍA

Para obtener el servicio de Asistencia Técnica durante el periodo de garantía de 24 meses a partir de la fecha de la compra, es necesario:

La presentación de la Factura/Recibo de compra, donde conste el modelo y el número de fábrica del producto (cuando sea posible).

Nota: La no presentación de los documentos indicados, será motivo para la no prestación de los servicios cubiertos por la garantía.

FLAMA

FLAMA - Fábrica de Louças e Electrodomésticos, S.A.
Zona Industrial | Apartado 2041 | 3701-906 Cesar
PORTUGAL

Tel. +351 256 850 170 • Fax +351 256 850 179
E-Mail: info@flama.pt • <http://www.flama.pt>

I9035.01