

FLAMA®



2326FL

TERMOVENTILADOR 2000W
TERMOVENTILADOR 2000W

www.flama.pt

Este produto é adequado apenas para espaços bem isolados ou utilização ocasional.
Este producto está indicado únicamente en lugares abrigados o para una utilización puntual.

DESCRIÇÃO



1. Sinalizador luminoso
2. Botão rotativo Power & Mode (Alimentação e modo)
3. Botão de regulação do termostato

Os produtos FLAMA são concebidos a pensar no bem-estar e satisfação do consumidor, privilegiando os mais elevados padrões de qualidade, funcionalidade e design.

CONSELHOS DE SEGURANÇA

Leia atentamente todas as instruções antes de utilizar o aparelho pela primeira vez e guarde este manual. Uma utilização não conforme com as instruções, liberta a FLAMA de todas as responsabilidades.

Verifique se a tensão de alimentação da instalação corresponde à inscrita na placa de características do aparelho. Este aparelho deve ser ligado a uma tomada com ligação de terra.

Verifique se o disjuntor de protecção do circuito, ao qual vai ligar o aparelho, é no mínimo de 10A.

Este aparelho foi concebido para utilização exclusivamente doméstica, e no interior de casa.

Crianças com menos de 3 anos devem ser mantidas longe a menos que continuamente vigiadas. As crianças com mais de 3 anos e menos de 8 anos só podem ligar/desligar o aparelho, desde que o aparelho tenha sido colocado ou instalado na sua posição normal de funcionamento e se forem vigiadas ou tenham recebido instruções relativas à utilização do aparelho de uma forma segura e entenderem os riscos envolvidos.

Crianças com mais de 3 anos e menos de 8 anos não devem ligar, regular e limpar o aparelho ou efetuar a manutenção. Cuidado: algumas partes deste produto podem se tornar muito quentes e causar queimaduras. Deve-se ter particular atenção quando crianças e pessoas vulneráveis estão presentes.

As crianças deverão ser vigiadas para assegurar que não brincam com o aparelho.

Desligue o aparelho da alimentação após cada utilização e aquando da limpeza.

Não mergulhe o aparelho em água ou qualquer outro líquido. A sua limpeza deverá ser efectuada conforme indicado nas instruções de Manutenção e Limpeza.

De forma a evitar sobreaquecimento, não cubra o aparelho. Não deverá colocar o aparelho directamente por baixo de uma tomada de alimentação.

Não utilize este aparelho nas imediações de casas de banhos, chuveiros ou piscinas.

Não retire a ficha da tomada por meio de esticção do cabo de alimentação.

Não utilize o aparelho se este não estiver a funcionar correctamente ou se estiver de algum modo danificado. Qualquer intervenção para além da limpeza deve ser executada num Serviço de Assistência Técnica Autorizado Flama.

Não utilize o aparelho se o cabo de alimentação ou a ficha se encontrarem danificados.

Não tente substituir o cabo de alimentação ou a ficha dado tratar-se de uma operação perigosa. Mande-os substituir imediatamente num serviço de Assistência Técnica Autorizado Flama, a fim de evitar um perigo.

Este produto cumpre as Diretivas de Compatibilidade Eletromagnética e de Baixa Tensão.

Este manual de instruções também está disponível no formato PDF em www.flama.pt.

O termoventilador pode ser operado através dos controlos manuais situados no termoventilador.

- Retire o termoventilador da caixa e do saco com cuidado.
- Certifique-se de que o aparelho se encontra na posição desligado (o) antes de ligar o termoventilador à tomada.
- O termoventilador deve ser colocado numa superfície sólida e plana.
- Ligue a ficha de alimentação a uma tomada eléctrica. Certifique-se de que a ficha está bem fixa na tomada. Se não estiver bem encaixada, pode sobreaquecer e danificar a tomada. O conjunto do cabo e da ficha pode aquecer durante a utilização normal.
- Rode o botão rotativo **Power & Mode** (alimentação e modo) para a temperatura programada pretendida. A temperatura baixa (1000W) é representada por (I) e a temperatura alta (2000W) por (II).
- Para operação apenas da ventoinha, sem qualquer produção de calor, rode o botão rotativo **Power & Mode** (alimentação e modo) para a definição de ventoinha ().
- Para regular a temperatura, ajuste o **botão de regulação do termóstato**, consoante a temperatura ambiente e a temperatura pretendida. O aparelho só entra em funcionamento após rodar o **botão de regulação do termóstato** para uma temperatura maior que à medida pelo termóstato interno do aparelho.
- Para desligar o termoventilador, rode o botão rotativo **Power & Mode** (alimentação e modo) para a posição desligado (o). De seguida, retire a ficha da tomada.
- O Sinalizador luminoso permanece aceso até o aparelho ser desligado.

INSTRUÇÕES DO TERMÓSTATO

- Antes de regular o termóstato, deixe o termoventilador operar e aquecer a sala. Para isso, rode o Botão de regulação do termóstato para a temperatura máxima.

- Quando a temperatura pretendida for atingida, baixe a regulação do termóstato até o termoventilador desligar. Pode fazer isto rodando o botão de regulação do termóstato no sentido contrário aos ponteiros do relógio.
- O termoventilador manterá automaticamente a temperatura regulada ao ligar e desligar ciclicamente. Para evitar que o termoventilador ligue e desligue ciclicamente, regule o botão de regulação do termóstato para uma posição de maior temperatura.

NOTA: É normal que o termoventilador se ligue e desligue à medida que mantém a temperatura fixa.

CARACTERÍSTICAS DE SEGURANÇA

SISTEMA DE PROTEÇÃO EM CASO DE QUEDA:

O aparelho dispõe de um dispositivo de segurança que o desliga automaticamente no caso da posição de trabalho não estar correta ou em caso do aparelho tombar.

- O termoventilador está equipado com uma protecção de sobrecarga térmica para evitar o sobreaquecimento.
- O termoventilador desliga-se automaticamente quando atinge uma temperatura excessiva. Este só volta a funcionar se o utilizador reiniciar o aparelho. (Ver INSTRUÇÕES PARA REINICIAR a seguir)

INSTRUÇÕES PARA REINICIAR

- Desligue o termoventilador e espere 15 minutos até o aparelho arrefecer.
- Após 15 minutos, ligue de novo o aparelho e opere normalmente.

DICAS PARA RESOLUÇÃO DE PROBLEMAS

Se o seu termoventilador se desligar inesperadamente ou deixar de funcionar, isto pode dever-se à activação de uma das características de segurança anteriormente mencionadas para prevenir o sobreaquecimento.

- Certifique-se de que a ficha de alimentação está ligada a uma tomada eléctrica em funcionamento.
- Verifique as definições do termóstato. O termoventilador pode estar desligado porque atingiu a temperatura fixa pretendida.

NOTA: De forma a evitar sobreaquecimento, não cubra o aparelho.

Se o aparelho for utilizado numa casa de banho com banheira ou duche, é necessário respeitar o “volume de protecção” ilustrado na fig. 1.

De qualquer forma, deve ser sempre instalado longe de torneiras, lavatórios, duchas, etc.

O aparelho não deve ser colocado imediatamente por baixo de uma tomada de alimentação fixa.

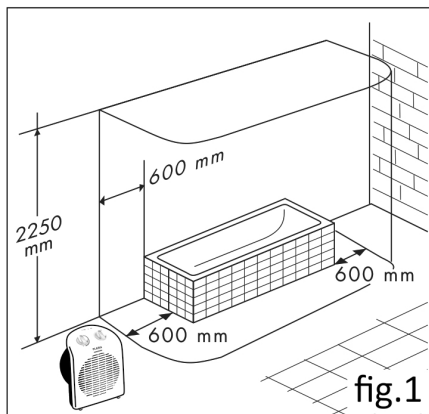

MANUTENÇÃO E LIMPEZA

AVISO:

Desligue sempre a ficha antes de mover ou reparar o aparelho.

LIMPEZA:

IMPORTANTE! NÃO IMERGIR O TERMOVENTILADOR EM ÁGUA! Limpe as grelhas do termoventilador com o acessório de aspiração de escova do seu aspirador. Isto irá remover algodão e sujidade da parte interior do aquecedor. **NÃO TENDE DESMONTAR O TERMOVENTILADOR.** Limpe a parte exterior do termoventilador com um pano macio.

PERIGO: Não utilize gasolina, benzina, diluente, líquidos de limpeza abrasivos, etc. pois estes irão danificar o termoventilador. **NUNCA UTILIZE ÁLCOOL OU SOLVENTES.**

ARMAZENAMENTO: Armazene o termoventilador juntamente com estas instruções na caixa original em local fresco e seco.

REQUISITOS DE INFORMAÇÃO

Identificador(es) de modelo: 2326FL					
Elemento	Símbolo	Valor	Unidade	Elemento	Unidade
Potência calorífica				Tipo de potência calorífica, apenas para os aquecedores de ambiente local elétricos de acumulação (selecionar uma opção)	
Potência calorífica nominal	P_{nom}	2.0	kW	Comando manual da carga térmica, com termostato integrado	Não
Potência calorífica mínima (indicativa)	P_{min}	1.0	kW	Comando manual da carga térmica, com retroação da temperatura interior e/ou exterior	Não
Potência calorífica contínua máxima	$P_{max, c}$	2.0	kW	Comando eletrónico da carga térmica, com retroação da temperatura interior e/ou exterior	Não
Consumo de eletricidade auxiliar				Potência calorífica com ventilador	Não
À potência calorífica nominal	el_{max}	0.01	kW	Tipo de potência calorífica/comando da temperatura interior (selecionar uma opção)	
À potência calorífica mínima	el_{min}	0.01	kW	Potência calorífica numa fase única, sem comando da temperatura interior	Não
À potência calorífica mínima	el_{SB}	N/A	kW	Em duas ou mais fases manuais, sem comando da temperatura interior	Não
				Com comando da temperatura interior por termostato mecânico	Sim
				Com comando eletrónico da temperatura interior	Não
				Com comando eletrónico da temperatura interior e temporizador diário	Não
				Com comando eletrónico da temperatura interior e temporizador semanal	Não
				Outras opções de comando (seleção múltipla possível)	
				Comando da temperatura interior, com deteção de presença	Não
				Comando da temperatura interior, com deteção de janelas abertas	Não
				Com opção de comando à distância	Não
				Com comando de arranque adaptativo	Não
				Com limitação do tempo de funcionamento	Não
				Com sensor de corpo negro	Não
Elementos de contacto	FLAMA - Fábrica de Louças e Eletrodomésticos, S.A. Rua Alto de Mirões • Zona industrial • Ap. 2041 • 3700-727 CESAR • Portugal				



Este símbolo indica a recolha separada de equipamentos elétricos e eletrónicos.

O objetivo prioritário da recolha separada destes resíduos é reduzir a quantidade a eliminar, promover a reutilização, a reciclagem e outras formas de valorização, de forma a reduzir

os seus efeitos negativos sobre o ambiente.

Quando fora de uso este aparelho não deverá ser descartado junto com os restantes resíduos urbanos não indiferenciados.

O utilizador é responsável por proceder à sua entrega gratuita nas instalações de recolha seletiva existentes para o efeito.

A retoma dos equipamentos fora de uso poderá igualmente ser efetuada pelos pontos de venda, na compra de um equipamento novo que seja equivalente e que desempenhe as mesmas funções.

Para obter informações mais detalhadas sobre os locais de recolha deverá dirigir-se à sua Câmara Municipal ou a um ponto de venda destes equipamentos.



1. Piloto luminoso
2. Botón Power & Modo (Encendido y modo)
3. Botón de regulación del termostato

Los productos FLAMA son concebidos pensando en el bienestar y la satisfacción del consumidor, dando siempre prioridad a los más elevados patrones de calidad, funcionalidad y diseño.

CONSEJOS DE SEGURIDAD

Lea atentamente todas las instrucciones antes de utilizar el aparato por primera vez. Una utilización no conforme con las instrucciones, exenta a FLAMA de toda la responsabilidad. Verifique si la tensión de alimentación de la instalación corresponde a la que está inscrita en la placa de características del aparato.

Este aparato debe ser conectado a tierra.

Verifique si el disyuntor de protección del circuito, al cual va a conectar el aparato, es como mínimo de 10A.

Este aparato fue concebido para utilización exclusivamente doméstica, y en el interior de la casa.

Los niños menores de 3 años se deben mantener lejos a no ser monitoreada continuamente. Los niños mayores de 3 años y menores de 8 años sólo puede encender / apagar el dispositivo, ya que el dispositivo ha sido colocado o instalado en su posición de funcionamiento normal y si han recibido supervisión o instrucciones relativas al uso del aparato en un manera segura y comprender los riesgos que implica.

Los niños mayores de 3 años y menos de 8 años de edad no deben llamar con regularidad y limpiar el dispositivo o el mantenimiento.

Atención: algunas partes de este producto pueden calentarse y producir quemaduras. Debe prestar especial atención cuando los niños son las personas presentes y vulnerables.

Los niños deberán ser vigilados para garantizar que no jueguen con el aparato.

Desconecte el aparato de la alimentación después de cada utilización y por ocasión de la limpieza.

No sumerja el aparato en agua o cualquier otro líquido. Su limpieza deberá ser efectuada de acuerdo con lo indicado en las instrucciones de Manutención y Limpieza.

De forma a prevenir el sobrecalentamiento, no cubre el aparato.

No tenga directamente el aparato debajo de una tomada de alimentación.

No utilizar este aparato cerca de baños, duchas o piscinas.

No desenchufe el aparato a través de estirón del cable de alimentación.

No utilice el aparato si éste no está funcionando correctamente o si de algún modo está dañado. Cualquier intervención que no sea la limpieza debe ser ejecutada en un Servicio de Asistencia Técnica Autorizado Flama.

No utilice el aparato si el cable de alimentación o el enchufe están dañados.

No trate de reemplazar el cable de alimentación o el enchufe ya que esta es una operación peligrosa. Pídale que cambie inmediatamente en un Servicio Autorizado de Asistencia Técnica Flama con el fin de evitar situaciones de peligro.

Este producto cumple las directivas de compatibilidad electromagnética y de baja tensión.

Este manual de instrucciones también está disponible en formato PDF en www.flama.pt

El termoventilador puede funcionar por medio de controles remotos localizados en él.

- Saque con cuidado el termoventilador de la bolsa y de la caja.
- Asegúrese de que la unidad está en la posición de apagado (O) antes de conectar el termoventilador al enchufe.
- El termoventilador deberá estar situado en una superficie firme y plana.
- Conecte el cable en un enchufe eléctrico. Asegúrese de que el enchufe encaja firmemente en la toma. Si no queda bien ajustado podría provocarse un sobrecalentamiento y dañar el enchufe. Tanto el enchufe como el cordón conector estarán templados durante el uso normal.
- Gire el botón de **Power & Mode** a la posición de calor deseado. La temperatura baja (1500 W) se representa con (I) y la temperatura alta (2000 W) se representa con (II).
- Para la función de sólo ventilador, sin ningún calor, gire el botón **Power & Mode** a la posición de ventilador ().
- Para ajustar la temperatura, ajustar el mando del termostato, en función de la temperatura ambiente y la temperatura deseada. El aparato sólo entra en funcionamiento después de girar la perilla de control del termostato en mayor medida por la cual la unidad de termostato de temperatura interna.
- Para apagar el calentador, gire el botón giratorio Potencia y Modo (potencia y modo) a la posición de apagado (O). A continuación, retire el enchufe.
- El Piloto luminoso permanecerá encendido hasta que el aparato se apague.

INSTRUCCIONES PARA EL TERMOSTATO

- Antes de regular el termostato, deje que el termoventilador se ponga en marcha y que caliente la habitación.
- Cuando se alcance la temperatura deseada, reduzca el ajuste del termostato hasta que la unidad se apague.

- Ahora el termoventilador mantendrá la temperatura automática encendiendo y apagando el termoventilador. Para evitar estos ciclos, ajuste el **botón de regulación del termostato**.

Observación: Es normal que el termoventilador pase de encendido (ON) a apagado (OFF) cuando mantiene la temperatura fija.

FUNCIONES DE SEGURIDAD

SISTEMA DE PROTECCIÓN EN CASO DE CAÍDA:

El aparato dispone de un dispositivo de seguridad que lo desconecta automáticamente en caso de que la posición de trabajo no sea correcta o en caso de que el aparato se caiga.

- El aparato contiene un protector de sobrecarga térmica para evitar el sobrecalentamiento.
- Cuando se alcanza una temperatura de sobrecalentamiento, el termoventilador se apagará automáticamente. Sólo se podrá volver a poner en marcha cuando el usuario vuelva a ajustar la unidad. (Vea INSTRUCCIONES DE REINICIACIÓN más abajo).

INSTRUCCIONES DE REINICIACIÓN

- Desenchufe el termoventilador y espere 15 minutos a que la unidad se enfríe.
- Después de 15 minutos, enchufe la unidad otra vez y hágala funcionar con normalidad.

CONSEJOS PARA RESOLUCIÓN DE PROBLEMAS

Si su termoventilador se apaga de repente o falla el funcionamiento, podrá poner en marcha una de las funciones de seguridad anteriores para evitar el sobrecalentamiento.

- Asegúrese de que el cable de alimentación está conectado a un enchufe eléctrico.
- Compruebe su ajuste del termostato. El termoventilador podrá apagarse si ha alcanzado el ajuste de la temperatura deseada.

Si el aparato se utiliza en un cuarto de baño con bañera o ducha, es necesario respetar el “volumen de protección” que se muestra en la fig. 1.

En cualquier caso, debe instalarse siempre alejado de grifos, lavabos, duchas, etc.

El aparato no debe colocarse inmediatamente debajo de una toma de corriente fija.

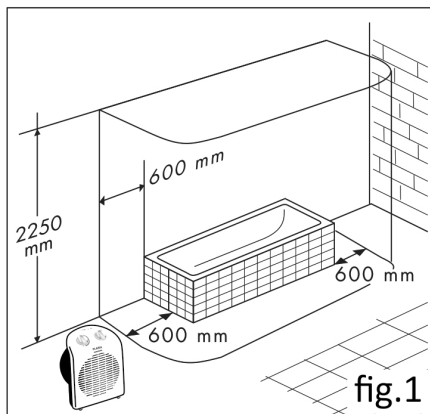

fig.1

MANTENIMIENTO Y LIMPIEZA

ADVERTENCIA:

Desenchufe siempre el cable antes de moverlo o limpiarlo.

LIMPIEZA:

¡IMPORTANTE! ¡NUNCA SUMERJA EL termoventilador EN AGUA! Limpie las rejillas del termoventilador con el cepillo de aspiración de su aspiradora. Esto eliminará la pelusa y la suciedad que se encuentre dentro del termoventilador. NO INTENTE SACAR EL termoventilador. Limpie el cuerpo del termoventilador con un paño suave.

ATENCIÓN:

No utilice gasolina, benzina, disolvente, limpiadores abrasivos, etc. ya que dañarán el termoventilador. NUNCA UTILICE ALCOHOL NI DISOLVENTES.

ALMACENAMIENTO:

Guarde el termoventilador junto con estas instrucciones en su caja original en un lugar fresco y seco.

REQUISITOS DE INFORMACIÓN

Identificador(es) del modelo: 2326FL					
Partida	Partida	Valor	Unidad	Partida	Unidad
Potencia calorífica				Tipo de aportación de calor, únicamente para los aparatos de calefacción local eléctricos de acumulación (seleccione uno)	
Potencia calorífica nominal	P_{nom}	2.0	kW	Control manual de la carga de calor, con termostato integrado	No
Potencia calorífica mínima (indicativa)	P_{min}	1.0	kW	Control manual de la carga de calor con respuesta a la temperatura interior o exterior	No
Potencia calorífica máxima continuada	$P_{max,c}$	2.0	kW	Control electrónico de la carga de calor con respuesta a la temperatura interior o exterior	No
Consumo auxiliar de electricidad				Potencia calorífica asistida por ventiladores	No
A potencia calorífica nominal	$e_{l,max}$	0.01	kW	Tipo de control de potencia calorífica/de temperatura interior (seleccione uno)	
A potencia calorífica mínima	$e_{l,min}$	0.01	kW	Potencia calorífica de un solo nivel, sin control de temperatura interior	No
En modo de espera	$e_{l,SB}$	N/A	kW	Dos o más niveles manuales, sin control de temperatura interior	No
				Con control de temperatura interior mediante termostato mecánico	Sí
				Con control electrónico de temperatura interior	No
				Control electrónico de temperatura interior y temporizador diario	No
				Control electrónico de temperatura interior y temporizador semanal	No
				Otras opciones de control (pueden seleccionarse varias)	
				Control de temperatura interior con detección de presencia	No
				Control de temperatura interior con detección de ventanas abiertas	No
				Con opción de control a distancia	No
				Con control de puesta en marcha adaptable	No
				Con limitación de tiempo de funcionamiento	No
				Con sensor de lámpara negra	No
Información de contacto	FLAMA - Fábrica de Louças e Eletrodomésticos, S.A. Rua Alto de Mirões • Zona industrial • Ap. 2041 • 3700-727 CESAR • Portugal				



Este símbolo indica la recogida separada de equipos eléctricos y electrónicos.

El objetivo prioritario de la recogida de estos residuos es reducir la cantidad a eliminar, promover la reutilización, el reciclado y otras formas de valorización, para reducir sus efectos negativos sobre el medio ambiente.

Cuando este aparato esté fuera de uso, no debe desecharse con los demás residuos urbanos no diferenciados.

El usuario es responsable de proceder a su entrega gratuita en las instalaciones de recogida selectiva existentes para ello.

La recuperación de los equipamientos fuera de uso también podrá ser realizada por los puntos de venta, en la compra de un equipamiento nuevo que sea equivalente y que desempeñe las mismas funciones.

Para obtener información más detallada sobre los locales de recogida debe dirigirse a su Ayuntamiento o a un punto de venta de estos equipamientos.

CONDIÇÕES DE GARANTIA

1. Guarde cuidadosamente o comprovativo de compra (talão) deste produto. Quando se efetua a reparação nestas condições, o técnico exigirá o respetivo comprovativo de compra. Essa assistência só lhe poderá ser prestada depois de ter provado com o comprovativo de compra que o seu aparelho se encontra dentro do prazo de garantia.
2. O prazo de garantia deste aparelho é de 2 anos a partir da data de aquisição.
3. Dentro do prazo de garantia, repararemos ou substituiremos, gratuitamente todas as peças que, na utilização normal do aparelho, se tenham deteriorado em consequência de defeito comprovado de material ou de fabrico.
4. Não estão cobertas por esta garantia, lâmpadas, peças facilmente quebráveis, de vidro ou de plástico ou quaisquer outras deficiências que não prejudiquem o bom funcionamento do mesmo.
5. Não nos responsabilizamos por estragos causados pela utilização deficiente ou descuidada do aparelho, pela ligação a corrente elétrica diferente da indicada na etiqueta de características do aparelho, por deficiente instalação elétrica ou por causas atmosféricas, químicas ou eletroquímicas. Serão declinadas outras reclamações ou pedidos de indemnização relativos a objetos que não façam parte integrante do aparelho.
6. A prestação duma assistência a coberto da garantia, não prolonga o prazo da mesma. Só dentro deste prazo é que são prestadas assistências ao abrigo da garantia. o direito a esta só é reconhecido ao primeiro comprador do aparelho e não pode ser transmitido a terceiros.
7. A garantia caduca quando pessoas não autorizadas tenham tentado efetuar reparações, modificações ou substituições de peças no aparelho.
8. Todas as despesas e riscos de transporte para a nossa fabrica ou vice-versa serão sempre por conta do comprador.

CONDIÇÕES DE GARANTIA

Para obtenção do serviço de Assistência Técnica durante o período de garantia de 24 meses após a data da compra, é necessário:

A apresentação da Fatura/comprovativo de Compra, onde conste o modelo e o número de fabrico do produto (sempre que possível).

Nota: A não apresentação dos documentos referidos, será motivo para a não prestação de serviços a coberto da garantia.

CONDICIONES DE LA GARANTÍA

1. Conserve en lugar seguro el comprobativo de compra del aparato. Cuando se realice una reparación que cumpla las condiciones, el técnico exigirá el comprobativo de compra correspondiente. Sólo se le podrá prestar asistencia después de haber comprobado con el comprobativo de compra, que su aparato se encuentra dentro del plazo de garantía.
2. El plazo de garantía de este aparato es de 2 años a partir de la fecha de compra.
3. Dentro del plazo de garantía, repararemos o sustituiremos de manera gratuita, todas las piezas que dentro de un uso normal del aparato, se hayan deteriorado como consecuencia de un defecto del material o de fabricación.
4. Esta garantía no cubre bombillas, piezas que se rompan con facilidad, de vidrio o de plástico o cualquier deficiencia que no perjudique al buen funcionamiento del mismo.
5. No nos responsabilizamos de los daños causados por el uso indebido o descuidado del aparato, por enchufarlo a una corriente eléctrica diferente de la que se indica en la etiqueta de características del aparato, por una instalación eléctrica deficiente o por causas atmosféricas, químicas o electroquímicas. Se declinarán las reclamaciones o solicitudes de indemnización relativas a objetos que no formen parte integrante del aparato.
6. La prestación de una asistencia cubierta por la garantía, no prolonga el plazo de la misma. Sólo se presta asistencia cubierta por la garantía cuando está dentro de este plazo. Sólo se reconoce el derecho a esta garantía al primer comprador del aparato y no se puede transmitir a terceros.
7. La garantía caduca cuando personas no autorizadas han intentado realizar reparaciones, modificaciones o sustituciones de piezas en el aparato.
8. Todos los gastos y riesgos de transporte hacia o desde nuestra fábrica, corren a cuenta del comprador.

CONDICIONES DE LA GARANTÍA

Para obtener el servicio de Asistencia Técnica durante el periodo de garantía de 24 meses a partir de la fecha de la compra, es necesario:

La presentación de la Factura/Recibo de compra, donde conste el modelo y el número de fábrica del producto (cuando sea posible).

Nota: La no presentación de los documentos indicados, será motivo para la no prestación de los servicios cubiertos por la garantía.

FLAMA[®]

Fábrica de louças e electrodomésticos, S.A.

Rua Alto de Mirões • Zona industrial • Ap. 2041 • 3700-727 CESAR

PORTUGAL

Tel. +351 256 850 170 • Fax +351 256 850 179

E-Mail: info@flama.pt • <http://www.flama.pt>

12326.00