



Acqua Rs3

HIDROLIMPIADORA DE ALTA PRESIÓN

Máquina de limpeza a alta pressão

High Pressure Cleaner

Nettoyeur haute pression

Уред за почистване под високо налягане

ي ل ا ع ط غ ض ل ي س غ ة ن ي ك ا م



- INSTRUCCIONES ORIGINALES
- INSTRUÇÕES ORIGINAIS
- ORIGINAL INSTRUCTIONS
- ORIGINALANWEISUNGEN
- ОРИГИНАЛНИ ИНСТРУКЦИИ

• ة ي ل ص أ ل ا ت ا م ي ل ع ت ل ا



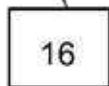
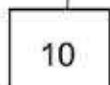
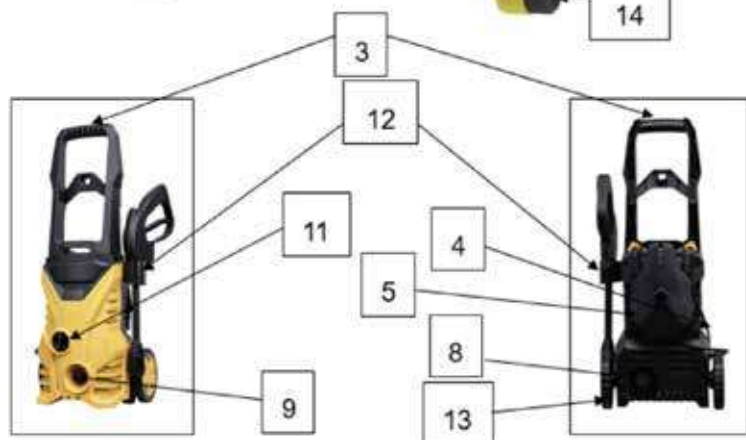
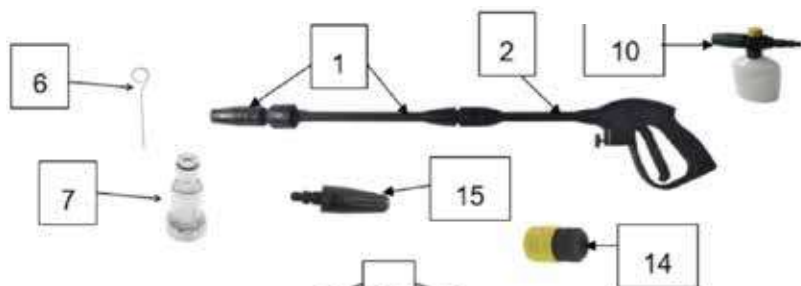

GRACIAS POR HABER ELEGIDO UN PRODUCTO DI4, ESPERAMOS QUE SE AJUSTE A SUS NECESIDADES Y SEA DE SU AGRADO.

ADVERTENCIA

POR FAVOR, LEA LAS INSTRUCCIONES DE USO DETENIDAMENTE ANTES DE UTILIZAR EL PRODUCTO. GUÁRDELAS EN UN LUGAR SEGURO PARA FUTURAS REFERENCIAS.

DESCRIPCIÓN

1. Lanza y boquilla
2. Pistola rociadora
3. Asa
4. Cable
5. Almacenamiento de cables
6. Aguja
7. Junta de admisión
8. Toma de entrada de agua
9. Toma de salida de agua
10. Depósito de detergente incorporado
11. Interruptor de encendido
12. Gancho para la pistola
13. Ruedas
14. Conector 1/2 HPC
15. Boquilla turbo
16. Manguera

INSTRUCCIONES DE SEGURIDAD

Los niños no deben utilizar este electrodoméstico.

Los niños deben estar bajo supervisión para garantizar que no jueguen con el aparato.

Las personas con capacidades físicas, sensoriales o mentales reducidas o con falta de experiencia y conocimientos, pueden utilizar los aparatos si se encuentran bajo supervisión o se les ha proporcionado instrucciones acerca del uso del aparato de forma segura,

así como haber comprendido los peligros que conlleva su uso.

Esta máquina está diseñada para la limpieza alimentada por electricidad. Tiene dos componentes principales: la carcasa de plástico (exterior) y el motor (interior), junto con los accesorios necesarios para que la máquina funcione correctamente.

La hidrolimpiadora se utiliza para limpiar objetos domésticos y superficies exteriores (herramientas, vehículos, barcos, terrazas, fachadas, jardín, muebles, etc.) con agua limpia. No está destinada a un uso comercial o industrial.

Utilice esta unidad como se describe en el presente manual. Cualquier manipulación y uso contrario a las instrucciones de uso no será en ningún caso responsabilidad del fabricante y anulará la garantía.

El incumplimiento de las instrucciones de seguridad y funcionamiento puede suponer un riesgo de descarga eléctrica, incendio y/o lesiones personales.

Si va a regalar esta unidad a otra persona, por favor facilite también este manual.

No utilice accesorios que no sean los recomendados por el fabricante; pueden dañar la unidad y/o causar lesiones.

Antes de cualquier conexión, compruebe lo siguiente:

El aparato, el cable de alimentación y los accesorios no están dañados. En dicho caso, no utilice el aparato y llévelo a su distribuidor para que lo revise y lo repare.

La tensión indicada en la placa de características del aparato corresponde a la de su instalación eléctrica.

No desmonte el aparato usted mismo. Cualquier operación de desmontaje, reparación o inspección debe ser realizada exclusivamente por una persona cualificada. No toque el enchufe con las manos mojadas. No deje que el enchufe caiga en el agua.

No camine sobre el cable de alimentación, no ejerza una presión excesiva ni tire del cable para evitar daños.

Los niños, los animales y las personas que no participen en el uso de la máquina deben permanecer a una distancia mínima de 10 metros del pulverizador.

La manguera de alta presión debe permanecer conectada a la máquina mientras el sistema esté bajo presión. Antes de desconectar la manguera de alta presión, apague primero la máquina y luego apriete el gatillo hasta que no haya más presión en el sistema.

No utilice líquidos corrosivos o inflamables en la máquina. No doble, retuerza o plegue la manguera.

El cable de alimentación no se debe enrollar ni envolver alrededor del aparato durante su uso.

No tire del cable de alimentación para desenchufar el aparato ni lo utilice como asa.

Apague el aparato en caso de accidente (por ejemplo, en caso de contacto con detergentes: aclare con abundante agua limpia) o avería para evitar situaciones

de inseguridad. Compruebe las condiciones de la herramienta y llévela a un servicio técnico para que la revise y la repare en caso necesario.

Para evitar cualquier peligro, no abra el aparato.

No utilice la herramienta en lugares donde puedan producirse situaciones peligrosas o accidentes. No utilice la hidrolimpiadora en interiores, en lugares donde se desprendan gases, etc.

Para mover la unidad con facilidad, doble la lanza. Asegúrese de que la unidad esté apagada y desenchufada antes de transportarla.

Antes de montar, desmontar, reparar, transportar, realizar el mantenimiento y almacenar la hidrolimpiadora, por favor compruebe si está desconectada de la red eléctrica. Manipule la unidad con cuidado, no la deje caer.

No utilice la máquina en condiciones climáticas extremas, como cuando haga mucho frío. No utilice la máquina con agua muy fría.

Utilice la máquina en un lugar estable y plano.

Al transportar la máquina, tenga en cuenta su peso. No sobreestime sus fuerzas y pida ayuda en caso de que sea necesario.

La máquina debe transportarse de un punto a otro desconectada. Utilice siempre el asa para empujar la máquina.

Utilice el asa para levantar la máquina.

El transporte inadecuado de la máquina puede provocar accidentes y lesiones.

Durante el uso, el transporte, el montaje, el desmontaje, en caso de avería, durante las pruebas o averías previsibles, la máquina debe permanecer siempre en posición vertical.

Por seguridad, asegúrese de limpiar el aparato cada tres meses. Antes de su uso, asegúrese de inspeccionar el filtro y la boquilla, comprobando que no haya impurezas. Después de su uso, asegúrese de que no hay agua en la bomba ni en la manguera.

Utilice siempre ropa de protección, guantes, gafas de seguridad y protección auditiva de doble aislamiento. Está prohibido utilizar la máquina con los pies descalzos o con sandalias.

Presión máxima de entrada 0,3 MPa.

Tenga cuidado con la fuerza de retroceso y el par de torsión repentino en el conjunto de pulverización al presionar el gatillo. Utilice siempre las dos manos para agarrar la pistola con firmeza antes de apretar el gatillo. Solo pulse el interruptor después de que la manguera de alta presión esté bien fijada.

Función de la válvula de seguridad: cuando la presión de la bomba supera la válvula de preajuste, devuelve el exceso de líquido al sistema de entrada.

Función del presostato: Cuando se apaga la pistola, el presostato corta la fuente de alimentación para su protección.

La conexión de la alimentación eléctrica deberá realizarse por una persona cualificada y cumplir con la norma IEC 60364-1. El suministro eléctrico de este aparato debe incluir un dispositivo de corriente residual que interrumpa el suministro si la corriente de fuga a tierra supera los 30 mA durante 30 ms o un dispositivo que pruebe el circuito de tierra.

Prepare una manguera de entrada de agua con un conector rápido en un lado (la manguera y el conector no están incluidos en esta máquina). Atornille el adaptador de entrada en el tubo de entrada de la máquina. Empuje y conecte el conector rápido a este adaptador. Por el otro lado, en la manguera de agua, el usuario puede elegir un conector de grifo o un filtro de agua en función de la situación real.

Esta máquina tiene una función de succión automática; puede aspirar agua de una piscina cuando el usuario sigue apretando el gatillo de la pistola. Por favor, tenga en cuenta que la altura vertical entre la máquina y la piscina de agua no supera los 2 metros. La manguera de agua debe contar con un filtro en caso de que la suciedad

provenza del agua.

Asegúrese de que puede soportar el agua y una presión máxima de 0,3 MPa (3 bares). Si desea conectar su aparato a otras fuentes de agua, asegúrese de que la presión máxima de entrada de agua sea de 0,3 MPa (3 bares). La longitud mínima recomendada para la manguera de suministro de agua es de 10 metros (pero no más de 25 metros) con un diámetro de 1/2". La máquina no debe conectarse a la red de agua potable.

ADVERTENCIA: Esta máquina se ha diseñado para utilizarse con el producto de limpieza suministrado o recomendado por el fabricante, el uso de otros productos de limpieza o químicos puede afectar negativamente a la seguridad de la máquina.

ADVERTENCIA: Los chorros de alta presión pueden ser peligrosos si se utilizan de manera incorrecta. El chorro no debe dirigirse a las personas, a los equipos eléctricos con carga eléctrica o al propio aparato.

ADVERTENCIA: No utilice la máquina cerca de personas que no lleven ropa de protección.

ADVERTENCIA: No dirija el chorro contra usted o contra otras personas para limpiar la ropa o los pies.

ADVERTENCIA: Riesgo de explosión. No pulverice líquidos inflamables.

ADVERTENCIA: Los limpiadores de alta presión no deben utilizarse por niños o personal no capacitado.

ADVERTENCIA: Las mangueras, los accesorios y los acoplamientos de alta presión son importantes para la seguridad del aparato, utilice únicamente las mangueras, los accesorios y los acoplamientos recomendados por el fabricante.

ADVERTENCIA: Para garantizar la seguridad del aparato, utilice únicamente piezas de recambio originales del fabricante o autorizadas por este.

ADVERTENCIA: El agua que ha circulado a través de los dispositivos antirretorno se considera no potable.

ADVERTENCIA: Desenchufe la clavija de la toma de corriente durante la limpieza o el mantenimiento y cuando sustituya piezas o cambie la función de la máquina.

ADVERTENCIA: No utilice el aparato si el cable de alimentación o piezas importantes del aparato están dañadas, por ejemplo, los dispositivos de seguridad, la manguera de alta presión o el gatillo.

ADVERTENCIA: Si se utiliza un cable de extensión, el enchufe y la toma de corriente deben ser de construcción hermética.

ADVERTENCIA: Asegúrese de que las emisiones de gases contaminantes no estén cerca de las tomas de aire.

ADVERTENCIA: Los alargadores inadecuados pueden ser peligrosos. Si se utiliza un cable alargador, deberá ser adecuado para su uso en exteriores, y la conexión debe mantenerse seca y alejada del suelo. Se recomienda que esto se lleve a cabo mediante un carrete de cable que

mantenga la toma de corriente a una altura mínima de 60 mm del suelo.

ADVERTENCIA: Desconecte siempre el interruptor de desconexión de la red cuando deje la máquina sin vigilancia.

Si el cable de alimentación está dañado, este deberá ser reemplazado por el fabricante, un agente de servicio o personal cualificado equivalente, a fin de evitar cualquier riesgo.

Este aparato está diseñado para utilizarse a una altitud máxima de 2000 metros sobre el nivel del mar.

El aparato debe conectarse a un suministro de agua utilizando un nuevo juego de mangueras; no debe utilizarse el antiguo juego de tuberías.

Solo el personal técnico cualificado del servicio de asistencia técnica oficial de la marca puede realizar reparaciones o intervenciones en el aparato.

No dirija el chorro hacia la máquina, la toma de corriente ni a la conexión de los cables.

Compruebe la conexión de la manguera antes de usar la hidrolimpiadora, las piezas defectuosas y con fugas deben repararse o reemplazarse inmediatamente.

Para evitar la presión máxima de funcionamiento, la manguera de salida debe tener una longitud mínima de 3 metros.

No utilice la limpiadora a presión en ambientes

inflamables.

Al utilizar la hidrolimpiadora, mantenga la mano alejada del chorro de agua y de la manguera.

A veces el agua reflejada también es peligrosa.

No dirija el agua hacia el fuego o equipos calientes. Las partículas calientes y el vapor son peligrosos.

Utilice la mano solo para apretar el gatillo, no atasque el gatillo en la posición ON.

Una presión de agua fluctuante o elevada es señal de un defecto o de la acumulación del calcio en la manguera.

En este caso, apague la máquina inmediatamente.

No utilice la hidrolimpiadora sin agua. Esto le causará daños.

Antes de poner en marcha la máquina, abra completamente el grifo de suministro de agua. Tenga cuidado de no doblar la manguera.

Si la manguera o el tubo de la máquina se congelan en invierno, no la utilice. Antes de guardar la máquina, debe vaciar el agua de la misma. Guarde siempre la hidrolimpiadora en un lugar seguro, seco y protegido de las heladas.

No utilice la máquina en un lugar sucio.

El agua de mar no es apta para su uso en esta máquina.

El aparato no es apto para un uso industrial prolongado.

B&B TRENDS SL. no se hace responsable de ningún daño que se pueda ocasionar a personas, animales u

objetos, como resultado del incumplimiento de estas advertencias.

DATOS TÉCNICOS

Código de la máquina	Y2.1.0standard
Presión nominal	7,7 MPa (77 bares)
Presión permitida (máx.)	11,5 MPa (115 bares)
Entrada (máx.)	0,3 MPa (3 bares)
Caudal nominal	5,0 l/min
Tensión nominal	230V-240V~
Frecuencia nominal	50Hz
Potencia nominal de entrada	1600 W
Grado de protección	IPX5
Clase de protección	II
Nivel de potencia sonora	98 dB(A)
Nivel de presión sonora	89 ±3 dB(A)
Aceleración	≤2,5 m/s ²
Temperatura máx. del agua	45 °C
Peso neto	6,2 kg

DIAGRAMA ELÉCTRICO

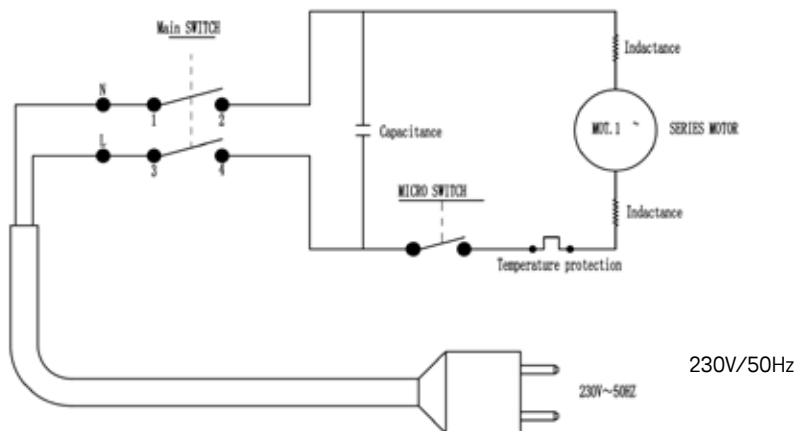

MONTAJE

Conexión de manguera de alta presión

Conecte la manguera de presión a la salida de la máquina, asegúrese de que está conectada firmemente. **Véase imagen 1**



Conexión de la pistola

Conecte la lanza de la pistola a la culata de la pistola. Gire la lanza de la pistola (cepillo fijo/lanza turbo) en el sentido de las agujas del reloj hasta que se bloquee en su posición. Conecte la manguera a la rosca de la culata de la pistola con una llave inglesa. Compruebe que el anillo de sellado está bien fijado. **Véase imagen 2**

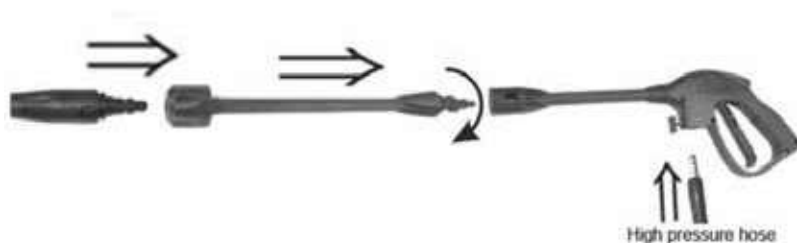

Conexión de la manguera de entrada

1. Conecte la manguera de agua a la entrada, asegúrese de que está conectada firmemente. No encienda la máquina en este momento.

2. Abra el grifo, asegúrese de que la presión del agua de entrada se mantiene entre 0,01 MPa y 0,3 MPa.

3. Apriete el gatillo hasta que se expulse todo el aire de la máquina y el agua salga de la pistola. Esto significará que ahora la bomba está llena de agua.

4. A continuación, encienda el interruptor. **Véase imagen 3**



Imagen 3

FUNCIONAMIENTO

Funcionamiento de la pistola

El ángulo de pulverización se puede ajustar. El ángulo de pulverización puede variar de recto a un modo de rociado en abanico girando la boquilla. **Véase imagen 4**

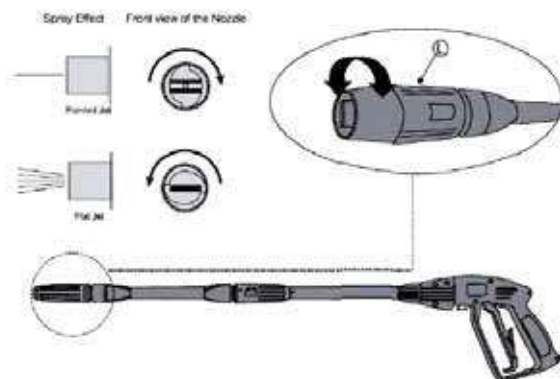

Funcionamiento a alta/baja presión

La boquilla controla la presión de la hidrolimpiadora. Empuje la boquilla en la posición cerrada para el funcionamiento a alta presión manteniendo al menos 30 cm de distancia de las piezas de trabajo.

NOTA: En el modo de alta presión no se dispensará detergente

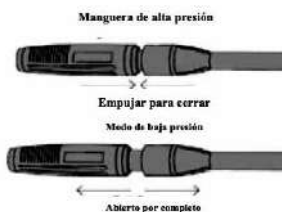

Funcionamiento a baja presión (para dispensar detergente de limpieza)

Retire la boquilla para el funcionamiento a baja presión. Esta es la posición requerida para dispensar el detergente desde el depósito de detergente incorporado. **Véase imagen 5**

NOTA: Es necesario diluir el detergente para conseguir una limpieza más eficaz. Se recomienda diluir el detergente en un recipiente adecuado hasta la concentración requerida antes de utilizarlo



Imagen 5

Apagar el aparato

Cierre el suministro de agua en el grifo.

Presione el gatillo para reducir la presión en el aparato.

Saque la manguera de entrada de agua, luego deje que la máquina funcione unos segundos para drenar el agua de almacenamiento en la bomba.

Apague el aparato y desconecte el enchufe de la toma de corriente.

Desconecte la manguera de presión. Para drenar el agua residual, levante la pistola de chorro y apriete el gatillo. **Véase imagen 6**



MANTENIMIENTO Y REPARACIÓN DEL USUARIO

Desconecte la hidrolimpiadora de la alimentación eléctrica antes de realizar el mantenimiento del usuario.

Cierre el suministro de agua del grifo y pulse el gatillo para descargar la presión.

Lubrique periódicamente la fijación con el aceite lubricante.

Cuando la presión del agua no es uniforme o es demasiado alta, es señal de que la manguera está defectuosa o de que se ha acumulado el calcio en la boquilla.

Apague la máquina inmediatamente.

Utilice el limpiador de boquillas para limpiar la manguera y el filtro de entrada de agua.

Cambie el filtro defectuoso.

Asegúrese de que la máquina esté limpia y limpie los componentes cuando sea necesario.

Siga las instrucciones de funcionamiento de las diferentes piezas. Las tuercas anulares enchufables se utilizan para conectar la pistola, la manguera y otras piezas.

Las juntas de las conexiones de tuerca anular no deberán estar dañadas.

Gire el depósito de detergente y fíjelo a la boquilla de espuma.

Conecte la boquilla de espuma con la pistola de chorro.

Ponga en marcha la máquina. Introduzca el producto de limpieza en una proporción del 1%. Advertencia:

Utilice únicamente el producto de limpieza suministrado por el fabricante o su servicio postventa.

Mantenga el aparato seguro y guárdelo con cuidado en un lugar seco y seguro. Guarde siempre la máquina fuera del alcance de los niños.

Evite almacenar la hidrolimpiadora a temperaturas inferiores al punto de congelación.

Corte la corriente si el aparato funciona de manera incorrecta.

PROBLEMAS Y SOLUCIONES

Desconecte la hidrolimpiadora de la alimentación eléctrica antes de realizar el mantenimiento del usuario.

¡Advertencia! Desconecte la hidrolimpiadora de la alimentación eléctrica antes de realizar el mantenimiento del usuario.

Si el cable de alimentación está dañado, este deberá ser sustituido por el fabricante, o por su agente de servicio o por una persona con cualificación similar para evitar cualquier peligro.

Problemas y soluciones posibles

Problemas	Causas	Posibles soluciones
La máquina no se pone en marcha	La máquina no está enchufada	Conecte la máquina a una toma de corriente adecuada
	Enchufe defectuoso	Póngase en contacto con su centro de atención al cliente
	El fusible está quemado	
	Cable alargador defectuoso	Utilice la máquina sin el cable alargador y cambie el cable defectuoso
Fluctuaciones de presión	La bomba aspira el aire	Compruebe que las mangueras y los accesorios son impermeables
	Válvulas sucias, desgastadas o atascadas	Contacte con su centro de atención al cliente
	El suministro de agua no es suficiente	Aumente la presión del agua, compruebe si la manguera está obstruida y/o cambie la manguera grande
	Juntas de la bomba desgastadas	Contacte con su centro de atención al cliente
La máquina se para	El fusible está quemado	Contacte con su centro de atención al cliente
	Tensión de red incorrecta	Desconecte las demás máquinas
		Compruebe que la tensión de red corresponde
		con la especificada en la placa de características
	Sensor térmico activado	Deje enfriar la máquina durante 5 minutos
El chorro está parcialmente bloqueado	Limpie el chorro con una aguja y rocíe un poco de agua hacia la parte trasera a través del chorro	

Pulsaciones de la máquina	Aire en la manguera de entrada/ bomba	Deje que la máquina funcione con el gatillo abierto hasta que la presión de trabajo se restablezca regularmente
	Suministro inadecuado	Aumente la presión del agua, compruebe si la manguera está obstruida o cambie la manguera grande
	El chorro está parcialmente bloqueado	Limpie el chorro con una aguja y rocíe un poco de agua hacia la parte trasera a través del chorro
	Filtro de agua obstruido	Limpie el filtro
	Doblado de mangueras	Enderece la manguera
La máquina se pone en marcha y se detiene automáticamente	Fugas en la pistola y/o	Póngase en contacto con su centro de atención al cliente más cercano
La máquina arranca, pero el agua no sale	No hay suministro de agua	Conecte la entrada de agua
	Filtro de agua obstruido	Limpie el filtro
	Chorro bloqueado	Limpie el chorro con una aguja y rocíe un poco de agua hacia la parte trasera a través del chorro

INSPECCIÓN Y MANTENIMIENTO

Por seguridad, asegúrese de limpiar el aparato cada tres meses. Antes de su uso, asegúrese de inspeccionar el filtro y la boquilla, comprobando que no haya impurezas. Después de su uso, asegúrese de que no hay agua en la bomba ni en la manguera.

Si el producto necesita repararse durante el periodo de garantía, por favor devuélvalo a la tienda. Es necesario presentar el certificado de compra para reparar u obtener una máquina de repuesto.

Antes de empaquetar, se debe limpiar el aparato y después utilizar un embalaje cerrado y que sea resistente. Guarde el aparato en seco.



Este producto cumple con la Directiva Europea 2012/19/EU relativa a los aparatos eléctricos y electrónicos, conocida como RAEE (residuos de aparatos eléctricos y electrónicos), que establece el marco legal aplicable en la Unión Europea para la eliminación y reutilización de los residuos de aparatos eléctricos y electrónicos. No tire el producto a la basura. Diríjase al centro de recogida de residuos eléctricos y electrónicos más cercano.



Lea el manual de instrucciones.



Cumple con las normas y directivas europeas aplicables.



Clase de protección II. Esto significa que el aparato está equipado con un doble aislamiento. No es necesario un enchufe para conectar a tierra

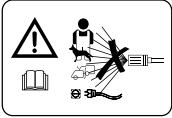

¡ADVERTENCIA! El chorro no debe dirigirse a personas, animales, aparatos con cargas eléctricas o al propio aparato.



Esta máquina no es adecuada para la conexión a la instalación de agua potable.



Nivel de potencia sonora garantizado.



Grado de protección IPX5, esto significa que el aparato está protegido contra los pequeños chorros de agua, por ejemplo, el riego de los aspersores de un jardín.



Utilice siempre protección auditiva de doble aislamiento y gafas protectoras.

Nosotros

B&B TRENDS, S.L.

con direccion

C / Catalunya, 24. P.I. Ca N'Oller
08130, Sta. Perpètua de Mogoda (Barcelona). ESPAÑA

declaramos bajo nuestra exclusiva responsabilidad que nuestro modelo DI4 Acqua Rs3 con estándar tipo Y2.1.0 standard cumple con las Directivas 2006/42 / EC (Maquinaria), 2014/30 / EU (EMC), 2011/65 / EU (RoHS) y sus enmienda (UE) 2015/863, basada en los resultados de las pruebas utilizando las siguientes normas armonizadas de acuerdo con las Directivas mencionadas y otras normas y especificaciones técnicas: EN60335-1: 2012 + A11: 2014 + A13: 2017, EN60335-2-79: 2012, EN55014-1: 2017, EN55014-2: 2015, EN IEC 61000-3-2: 2019, EN 61000-3-3: 2013 + A1: 2019, IEC 62321.

Firmado

Juan Luis Heredia
Gerente de I + D

A handwritten signature in black ink, appearing to read 'Juan Luis Heredia', written over a horizontal line.

PORTUGUÊS

GOSTARÍAMOS DE LHE AGRADECER POR ESCOLHER A D14. ESPERAMOS QUE O DESEMPENHO DO PRODUTO VÁ AO ENCONTRO DAS SUAS EXPETATIVAS.

AVISO

LEIA COM ATENÇÃO AS INSTRUÇÕES DE UTILIZAÇÃO ANTES DE USAR O PRODUTO. GUARDE-AS NUM LOCAL SEGURO PARA CONSULTA POSTERIOR.

DESCRIÇÃO

1. Lança e bocal
2. Pistola de pulverização
3. Pega
4. Cabo
5. Arrumação para o cabo
6. Agulha
7. Junta de entrada
8. Entrada de água
9. Saída de água
10. Depósito integrado de detergente
11. Botão de alimentação
12. Gancho da pistola
13. Rodas
14. Conetor 1/2 HPC
15. Bocal turbo
16. Mangueira

INSTRUÇÕES DE SEGURANÇA

Este aparelho não deve ser usado por crianças.

As crianças devem ser supervisionadas para se assegurar que estas não brincam com o aparelho.

Os aparelhos podem ser usados por pessoas com capacidades físicas, sensoriais ou mentais reduzidas, ou falta de experiência ou conhecimento, sob supervisão ou se lhes tiverem sido dadas instruções relativas à utilização do aparelho de forma segura e se entenderem

os perigos envolvidos.

Esta máquina é para utilização em limpeza e é alimentada por eletricidade. É constituída por dois componentes principais: caixa em plástico (exterior) e motor (interior). Vem acompanhada dos acessórios necessários que garantem o correto funcionamento da máquina.

A máquina de limpeza a alta pressão é utilizada na limpeza de objetos domésticos e de superfícies no exterior (ferramentas, veículos, barcos, terraços, fachadas, jardins, mobília, etc.) com água limpa. Não se destina a uso comercial ou industrial.

Utilize o produto tal como descrito no manual. O manuseamento incorreto e qualquer utilização que não respeite as instruções de utilização aqui descritas não serão, em caso algum, da responsabilidade do fabricante e resultarão na anulação da garantia.

A inobservância das instruções de segurança e de funcionamento poderá resultar num risco de choque elétrico, incêndio e/ou ferimentos.

Se o produto for fornecido a outra pessoa, disponibilize também este manual.

Não utilize outros acessórios para além dos recomendados pelo fabricante já que podem danificar a unidade e/ou causar ferimentos.

Antes de ligar o aparelho, verifique se:

O aparelho, o cabo de alimentação e os acessórios não estão danificados. Caso verifique alguma anomalia, não

utilize o aparelho e leve-o ao seu revendedor para que seja verificado e reparado.

A tensão indicada na placa sinalética do aparelho corresponde à da sua instalação elétrica.

Não desmonte o dispositivo. Todo o processo de desmontagem, reparação ou inspeção deve ser levado a cabo exclusivamente por pessoal qualificado.

Não toque na tomada com as mãos molhadas. Não permita que a tomada caia na água.

Não pise o cabo de alimentação, não exerça pressão excessiva, nem puxe o cabo de forma a evitar danos.

As crianças, os animais e qualquer pessoa que não esteja a utilizar a máquina devem manter-se a uma distância mínima de 10 metros do pulverizador.

A mangueira de alta pressão deve manter-se ligada à máquina durante todo o período em que esta esteja sob pressão. Antes de retirar a mangueira de alta pressão, desligue a máquina e aperte o gatilho até garantir que não existe pressão no sistema.

Não utilize líquidos corrosivos ou inflamáveis na máquina. Não dobre ou torça a mangueira.

O cabo de alimentação não deve estar enrolado ou emaranhado à volta do produto durante a utilização.

Não puxe o cabo de ligação para o desligar, nem o use como uma pega.

Desligue o aparelho em caso de risco de acidente (por

exemplo, em caso de contacto com detergentes, lavar com água limpa e abundante) ou de avaria de modo a prevenir situações que afetem a segurança. Verifique as condições da ferramenta e dirija-se a um agente de serviços caso seja necessária uma verificação ou reparação.

Com o objetivo de evitar possíveis situações de risco, não abra o aparelho.

Não utilize a ferramenta em locais propensos a situações perigosas ou acidentes. Não utilize no interior dos espaços, em locais com gases de escape, etc.

De modo a ser mais fácil mover a unidade, incline a lança. Certifique-se de que a unidade está desligada da corrente antes de a mover.

Antes de montar, desmontar, reparar, transportar, fazer a manutenção e armazenar o aparelho, verifique se este está desligado da fonte de alimentação.

Manuseie a unidade com cuidado. Não a deixe cair.

Não utilize a máquina sob condições meteorológicas extremas nem quando estiver muito frio. Não utilize água gelada na máquina.

Utilize a ferramenta num local estável e plano.

Ao transportar a máquina, tenha em atenção o peso da mesma. Sempre que necessário, peça ajuda e evite transportá-la sozinho.

A máquina deve estar desligada para ser transportada

de um local para o outro. Utilize sempre a pega para empurrar a máquina.

Utilize a pega para levantar a máquina.

O transporte incorreto da máquina pode resultar em acidentes e ferimentos.

Durante a utilização, transporte, montagem, desmontagem, em caso de falha, durante a realização de testes ou em caso de avaria, a ferramenta deve manter-se sempre na posição vertical.

Para uma utilização segura, garanta a limpeza do aparelho a cada três meses. Antes de utilizar, inspecione o filtro e o bocal para garantir que não existem impurezas. No final da utilização, garanta que não existe água na bomba nem na mangueira.

Garanta que utiliza sempre vestuário de proteção, luvas, óculos de segurança e proteção para os ouvidos com duplo isolamento. É proibida a utilização da máquina descalço ou de chinelos.

Pressão máxima de entrada de 0,3 MPa.

Tenha em atenção a força do golpe e o torque súbito sofrido no conjunto do pulverizador ao utilizar a pistola. Utilize sempre as duas mãos para agarrar a pistola com firmeza antes de pressionar o gatilho. Prima o botão

apenas depois de a mangueira de alta pressão estar bem fixa.

A função da Válvula de segurança: quando a pressão da bomba excede o valor da Válvula pré-determinada, esta devolve o fluido excedente para o sistema de entrada.

A função do botão de pressão: Ao desligar a pistola, com o botão de pressão ativo, desligue a fonte de alimentação para procedimentos de proteção.

A ligação à alimentação elétrica deve ser efetuada por um profissional qualificado e estar em conformidade com a IEC 60364-1. A alimentação elétrica deste aparelho deve incluir um dispositivo de corrente diferencial que interrompa o fornecimento de energia caso a corrente de fuga à terra exceda os 30 mA por 30 ms, ou um dispositivo que comprove o circuito terra.

Prepare uma mangueira de água de entrada com um conetor rápido num dos lados (a mangueira e o conetor não vêm incluídas com esta máquina). Aparafuse o adaptador de entrada no tubo de entrada da máquina. Empurre e ligue o conetor rápido a este adaptador. Na outra extremidade da mangueira de água, o utilizador pode utilizar um conetor de torneira ou um filtro de água, dependendo da situação.

Esta máquina dispõe de uma função de autossucção que permite sugar água de uma piscina quando o utilizador mantém premido o gatilho da pistola de pulverização.

Tenha em atenção que a altura entre a máquina e a piscina não pode exceder os 2 metros. Deve ser utilizado um filtro adequado com a mangueira de água caso esta venha com sujidade.

Garanta que esta aguenta a água e uma pressão máxima de 0,3 MPa (3 bar). Se pretender ligar o seu dispositivo a outras fontes de água, garanta que a pressão máxima de entrada de água é de 0,3 MPa (3 bar). O comprimento mínimo recomendado para a mangueira de água é de 10 metros (nunca superior a 25 metros), com um diâmetro de 1/2". A máquina não pode ser ligada a poços de água potável.

AVISO: esta máquina foi concebida para ser utilizada em conjunto com o agente de limpeza fornecido ou recomendado pelo fabricante. A utilização de outros agentes de limpeza ou químicos pode prejudicar a segurança da máquina.

AVISO: os jatos de alta pressão podem ser perigosos quando utilizados indevidamente. O jato não deve ser direcionado a pessoas, equipamentos elétricos ou ao próprio aparelho.

AVISO: não utilize a máquina perto de outras pessoas, exceto se estas estiverem a utilizar vestuário de proteção.

AVISO: não direcione o jato para si ou para outras pessoas com o intuito de limpar vestuário ou calçado.

AVISO: risco de explosão. Não pulverize líquidos

inflamáveis.

AVISO: as máquinas de limpeza a alta pressão não devem ser utilizadas por crianças ou pessoal sem experiência.

AVISO: a mangueira de alta pressão, as ligações e os acoplamentos são importantes para a segurança do aparelho. Utilize apenas mangueiras, ligações e acoplamentos recomendados pelo fabricante.

AVISO: para assegurar a segurança do aparelho, utilize apenas peças suplentes originais ou aprovadas pelo fabricante.

AVISO: a água que percorreu as válvulas de prevenção de refluxo é considerada não-potável.

AVISO: remover a ficha da tomada durante a limpeza ou manutenção da máquina e aquando da substituição de peças, ou ao mudar a função da mesma.

AVISO: não utilize o aparelho se o cabo de alimentação ou qualquer peça importante estiverem danificados, como por exemplo os dispositivos de segurança, a mangueira de alta pressão ou o gatilho da pistola.

AVISO: caso seja utilizada uma extensão elétrica, a ficha e a tomada devem ser à prova de água.

AVISO: garanta que não existem emissões de gases na proximidade das entradas de ar.

AVISO: a utilização de extensões elétricas pouco adequadas pode ser perigosa. Se for utilizada uma extensão elétrica, esta deve ser adequada à utilização no exterior e a ligação deve ser mantida seca e fora do

chão. Recomendamos que isto seja feito através de uma extensão com bobine já que esta mantém a tomada 60 mm acima do solo.

AVISO: desligue sempre o botão de alimentação principal quando deixar a máquina sem vigilância.

Se o cabo estiver danificado, tem de ser substituído pelo fabricante, pelo respetivo agente de serviços ou por pessoal igualmente qualificado, de modo a evitar riscos.

Este aparelho está preparado para ser utilizado a uma altitude máxima de até 2000 m acima do nível do mar.

O aparelho deve ser ligado ao fornecimento de água através de uma mangueira nova. Não deve ser utilizado o cano antigo.

As reparações ou intervenções a efetuar no aparelho apenas podem ser levadas a cabo por pessoal técnico qualificado do serviço técnico oficial da marca.

Não direcione o jato para a máquina, a tomada ou a ligação dos fios.

Verifique a ligação da mangueira antes de cada utilização. As peças com fugas ou defeitos devem ser reparadas ou substituídas de imediato.

Para prevenir que a máquina atinja a pressão máxima de funcionamento, a mangueira de saída deve ter pelo menos 3 m de comprimento.

Não utilize a máquina de limpeza a alta pressão em ambientes inflamáveis.

Ao utilizar a máquina, mantenha as mãos afastadas do

jato de água e da mangueira.

Por vezes, a água refletida também pode ser perigosa.

Não direcione a água para uma fonte de fogo ou um equipamento quente. As partículas quentes e o vapor são perigosos.

Utilize apenas a mão para apertar o gatilho. Não prenda o gatilho na posição ON (Ligado).

Uma pressão muito alta ou com flutuações pode ser sinal da existência de um defeito ou de acumulação de calcário na mangueira. Caso aconteça, desligue a máquina imediatamente.

Não utilize a máquina de limpeza sem água. Isto poderá danificar a máquina.

Antes de ligar a máquina, abra totalmente a torneira de fornecimento de água. Garanta que a mangueira não fica dobrada.

Caso a mangueira ou o tubo da máquina congelem durante o inverno, esta não pode ser utilizada. Antes de guardar a máquina, garanta que é esvaziada. A máquina de limpeza a alta pressão deve ser guardada em local seguro e seco, protegido para evitar o congelamento da mesma.

Não utilize a máquina em locais com poeira.

A água do mar não é adequada para utilização da máquina.

O aparelho não é adequado para longas utilizações industriais.

A B&B TRENDS SL. recusa qualquer responsabilidade por danos que possam ser provocados a pessoas, animais ou objetos devido à inobservância destas advertências.

DADOS TÉCNICOS

Código da máquina	Y2.1.0standard
Pressão nominal	7,7 MPa(77 bar)
Pressão permitida (máx.)	11,5 MPa(115 bar)
Entrada (máx.)	0,3 MPa(3 bar)
Fluxo nominal	5,0 l/min
Tensão nominal	230 V-240 V~
Frequência nominal	50 Hz
Entrada de alimentação nominal	1600 W
Grau de proteção	IPX5
Classe de proteção	II
Nível de potência sonora	98 dB(A)
Nível de pressão sonora	89 ±3 dB(A)
Aceleração	≤2,5 m/s ²
Temperatura da água (máx.)	45 °C
Peso neto	6,2 KG
Peso neto	6,2 KG

DIAGRAMA ELÉTRICO

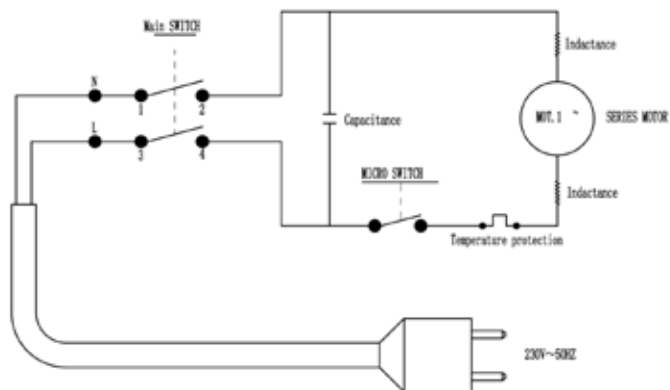

230V/50Hz

MONTAGEM

Ligações da mangueira de alta pressão

Ligue a mangueira de alta pressão à saída da máquina e garanta que está ligada firmemente.

Ver imagem 1



Ligação da pistola

Ligue a lança da pistola à entrada da mesma. Rode a lança da pistola (Escova fixa/lança turbo) no sentido dos ponteiros do relógio até ficar bloqueada na posição correta. Ligue a mangueira à rosca da entrada da mangueira com a ajuda de uma chave-inglesa. Verifique que o anel de vedação está a vedar corretamente. **Ver imagem 2**

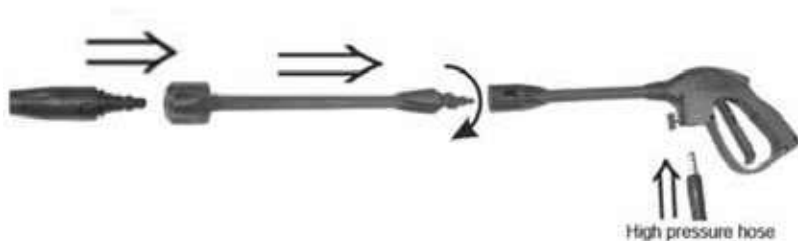

Ligação de entrada da mangueira

1. Ligue a mangueira de água na respetiva entrada e garanta que está ligada firmemente. Não ligue a máquina para já.
2. Abra a torneira e garanta que a pressão da água de entrada está entre 0,01 Mpa e 0,3 Mpa.
3. Prima o gatilho até que todo o ar seja expulso da máquina e comece a sair água através da pistola. Isto significa que máquina está agora cheia de água.
4. De seguida, pode ligar a máquina através do respetivo botão.

Ver imagem 3



Imagem 3

FUNCIONAMENTO

Funcionamento da pistola

O ângulo de pulverização pode ser ajustado. O ângulo de pulverização pode variar entre direto e em chuveiro, bastando para isso rodar o bocal. **Ver imagem 4**

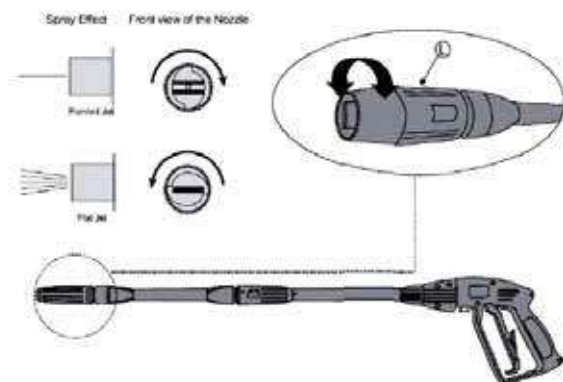

Funcionamento em alta/baixa pressão

A pressão da água é controlada pelo bocal. Empurre o bocal para a posição fechada para que esta funcione em alta pressão, mantendo uma distância de pelo menos 30 cm da superfície a limpar.

NOTA: Não é distribuído detergente no modo de alta pressão

Funcionamento em BAIXA pressão (para distribuição de detergente de limpeza)

Puxe o bocal para fora para ativar o funcionamento a baixa pressão. Esta é a posição a utilizar sempre que pretenda distribuir detergente do reservatório incluído para o efeito. Ver imagem 5

NOTA: o detergente deve ser diluído para obter melhores resultados de limpeza. Recomendamos que dilua o detergente num recipiente adequado, de acordo com a concentração necessária, antes da sua utilização



Imagem 5

Desligar o aparelho

Feche a torneira de fornecimento de água.

Prima o gatilho para reduzir a pressão do aparelho.

Puxe a mangueira de entrada de água e deixe a máquina funcionar durante alguns segundos para que a água contida na bomba saia.

Desligue o aparelho e retire a ficha da tomada de alimentação

Retire a mangueira de pressão. Para esvaziar os restos de água, levante a pistola de jato e aperte o gatilho. **Ver imagem 6**



MANUTENÇÃO E REPARAÇÃO PARA O UTILIZADOR

Desligue a máquina da fonte de alimentação elétrica antes de realizar qualquer operação de manutenção.

Feche a torneira de fornecimento de água e prima o gatilho para descarregar a pressão.

Lubrifique o gancho periodicamente utilizando óleo lubrificante.

Quando a pressão da água é inconsistente ou demasiado elevada, pode significar que existem danos na mangueira ou acumulação de calcário no bocal.

Desligue a máquina imediatamente.

Utilize o bocal de limpeza para limpar a mangueira e o filtro de entrada de água.

Mude os filtros gastos.

Garanta que a máquina está limpa e limpe os seus componentes sempre que necessário.

Siga as instruções de funcionamento de cada uma das peças. São utilizadas porcas de anel de encaixe para ligar a pistola, a mangueira e outras peças.

Os vedantes das porcas de anel de encaixe não devem ser danificados.

Rode o depósito de detergente e fixe-o ao bocal de espuma.

Ligue o bocal de espuma à pistola de jato.

Ligue a máquina e insira o agente de limpeza numa proporção de 1%. Aviso: Utilize apenas o agente de limpeza fornecido pelo fabricante ou vendido no serviço de pós-venda do mesmo.

Mantenha o aparelho seguro e guarde-o cuidadosamente num local seguro e seco. Guarde sempre a máquina longe do alcance das crianças.

Evite guardar a máquina de lavar a alta pressão a temperaturas abaixo do ponto de congelação.

Desligue o aparelho da fonte de alimentação em caso de mau funcionamento.

PROBLEMAS Y SOLUCIONES

Desconecte la hidrolimpiadora de la alimentación eléctrica antes de realizar el mantenimiento del usuario.

¡Advertencia! Desconecte la hidrolimpiadora de la alimentación eléctrica antes de realizar el mantenimiento del usuario.

Si el cable de alimentación está dañado, este deberá ser sustituido por el fabricante, o por su agente de servicio o por una persona con cualificación similar para evitar cualquier peligro.

PROBLEMAS E SOLUÇÕES

Problemas	Causas	Possíveis soluções
A máquina não inicia	A máquina não está ligada à eletricidade	Ligue a máquina a uma tomada adequada.
	Ficha apresenta defeitos	Entre em contacto com o seu centro de assistência.
	O fusível rebentou	
	Cabo de extensão apresenta defeitos	Utilize a máquina sem o cabo de extensão e troque o cabo com defeitos.
Flutuações de pressão	A bomba suga o ar	Verifique se a mangueira e as ligações são à prova de água.
	Válvulas sujas, gastas ou encravadas	Entre em contacto com o seu centro de assistência.
	O fornecimento de água não é suficiente	Aumente a pressão da água, verifique a existência de bloqueios na mangueira e/ou troque a mangueira maior.
	Vedantes da bomba gastos	Entre em contacto com o seu centro de assistência.
A máquina para	O fusível rebentou	Entre em contacto com o seu centro de assistência.
	Tensão da rede incorreta	Desligue as outras máquinas.
		Verifique se a tensão da rede corresponde às
		especificações que constam na placa de identificação.
	Sensor térmico ativado	Deixe a máquina arrefecer durante 5 minutos.
O jato está parcialmente bloqueado	Limpe o jato com uma agulha e borrife alguma água através da parte de trás do jato.	

Pulsção da máquina	Ar dentro da mangueira de entrada/bomba	Deixe a máquina funcionar com o gatilho aberto até que a pressão volte à normalidade.
	Fornecimento inadequado	Aumente a pressão da água, verifique a existência de bloqueios na mangueira ou troque a mangueira maior.
	O jato está parcialmente bloqueado	Limpe o jato com uma agulha e borrife alguma água através da parte de trás do jato.
	Filtro de água bloqueado	Limpe o filtro.
	Mangueira dobrada	Endireite a mangueira.
A máquina inicia e para automaticamente	Pistola e/ou gatilho com fugas	Entre em contacto com o seu centro de assistência mais próximo
A máquina inicia, mas não sai água	Sem fornecimento de água	Ligue a entrada de água.
	Filtro de água bloqueado	Limpe o filtro.
	Jato bloqueado	Limpe o jato com uma agulha e borrife alguma água através da parte de trás do jato.

INSPEÇÃO E MANUTENÇÃO

Para uma utilização segura, garanta a limpeza do aparelho a cada três meses. Antes de utilizar, inspecione o filtro e o bocal para garantir que não existem impurezas. No final da utilização, garanta que não existe água na bomba nem na mangueira.

Se existir necessidade de reparar o produto dentro do período da garantia, devolva o produto à loja onde foi comprado. Deve fornecer a prova de compra para que a reparação seja efetuada ou para que o produto seja substituído por um novo.

Antes de ser embalado, o aparelho deve ser limpo. Utilize uma embalagem fechada e firme. Guarde o aparelho num local seco.



Este produto está em conformidade com a Diretiva Europeia 2012/19/UE sobre Resíduos de Equipamentos Elétricos e Eletrónicos, conhecida como REEE, que fornece a base legal aplicável na União Europeia para a eliminação e reutilização de resíduos de equipamentos elétricos e eletrónicos. Não deite este produto no lixo comum. Dirija-se ao ponto de recolha de resíduos elétricos e eletrónicos mais próximo da sua residência.



Lea el manual de instrucciones.



Cumple con las normas y directivas europeas aplicables.



Clase de protección II. Esto significa que el aparato está equipado con un doble aislamiento. No es necesario un enchufe para conectar a tierra

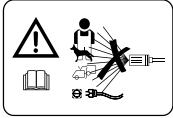

¡ADVERTENCIA! El chorro no debe dirigirse a personas, animales, aparatos con cargas eléctricas o al propio aparato.



Esta máquina no es adecuada para la conexión a la instalación de agua potable.

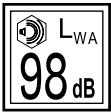

Nivel de potencia sonora garantizado.



Grado de protección IPX5, esto significa que el aparato está protegido contra los pequeños chorros de agua, por ejemplo, el riego de los aspersores de un jardín.



Utilice siempre protección auditiva de doble aislamiento y gafas protectoras.

Nós

B&B TRENDS, S.L.

com endereço

C / Catalunya, 24. P.I. Ca N'Oller
08130, Sta. Perpètua de Mogoda (Barcelona). ESPANHA

declarar, sob nossa exclusiva responsabilidade, que nosso modelo DI4 Acqua Rs3 com tipo Y2.1.0 padrão está em conformidade com as Diretivas 2006/42 / EC (Máquinas), 2014/30 / EU (EMC), 2011/65 / EU (RoHS) e seus alteração (UE) 2015/863, com base em resultados de teste usando as seguintes normas harmonizadas de acordo com as diretivas mencionadas e outras normas e especificações técnicas: EN60335-1: 2012 + A1: 2014 + A13: 2017, EN60335-2-79: 2012, EN55014-1: 2017, EN55014-2: 2015, EN IEC 61000-3-2: 2019, EN 61000-3-3: 2013 + A1: 2019, IEC 62321.

Assinado

Juan Luis Heredia
Gerente de P&D

A handwritten signature in black ink, appearing to read 'Juan Luis Heredia', with a long horizontal flourish extending to the right.

ENGLISH

WE WOULD LIKE TO THANK YOU FOR CHOOSING DI4, WE WISH THE PRODUCT PERFORMS TO YOUR SATISFACTION AND PLEASURE.

WARNING

PLEASE READ THE INSTRUCTIONS FOR USE CAREFULLY PRIOR TO USING THE PRODUCT. STORE THESE IN A SAFE PLACE FOR FUTURE REFERENCE.

DESCRIPTION

1. Lance & nozzle
2. Spray gun
3. Handle
4. Cable
5. Cable stock
6. Needle
7. Inlet joint
8. Water inlet
9. Water outlet
10. Adjustable detergent tank
11. Power switch
12. Gun hook
13. Wheels
14. 1/2 HPC Connector
15. Turbo nozzle
16. Hose

SAFETY INSTRUCTIONS

This appliance shall not be used by children.

Children should be supervised to ensure that they do not play with the appliance.

Appliances can be used by persons with reduced physical, sensory or mental capabilities or lack of experience and knowledge if they have been given supervision or instruction concerning use of the appliance in a safe way

and if they understand the hazards involved.

This machine is made for clean use powered by electricity. It has two major components: plastic housing (outer) and engine (inner), along with necessary accessories to make sure the machine can work properly.

The high-pressure cleaner is used to clean household objects and outdoor surfaces (tools, vehicles, boats, terraces, facades, garden, furniture etc.) with clean water. It is not intended for commercial or industrial use. Use this unit as described in this manual. Any mishandling and any use contrary to instructions for use shall in no case be the responsibility of the manufacturer and shall render the warranty null and void.

Failure to observe the safety and operating instructions may result in a risk of electric shock, fire and / or personal injury.

If you are giving this unit to another person, please also provide this manual.

Do not use attachments other than those recommended by the manufacturer; they can damage the unit and / or cause injury.

Before any connection, check:

The appliance, power cable and accessories are not damaged. In this case, do not use the appliance and take it to your dealer for inspection and repair.

The voltage indicated on the rating plate of the appliance corresponds to that of your electrical installation.

Do not disassemble the device yourself. Any disassembly, repair or inspection should be carried out exclusively by a qualified person.

Do not touch the plug with wet hands. Do not allow the plug to fall into the water.

Do not walk on the power cord, do not exert excessive pressure, or pull on the cord to avoid damage.

Children, animals and persons not participating in the use of the machine must remain at a minimum distance of 10 meters from the sprayer.

The high pressure hose must remain connected to the machine as long as the system is under pressure. Before disconnect the high pressure hose, turn off the machine first, then squeeze the trigger until there is no more pressure in the system.

Do not use corrosive or flammable liquids in the machine. Do not bend, twist or fold the hose.

The mains connection cable must not be tangled or wrapped around the product during use.

Do not pull on the connection cord in order to unplug it or use it as a handle

Turn off the appliance if it is in the event of accident (e.g. contact with detergents: rinse with an abundance of clean water) or breakdown to prevent unsafe situations

Check the conditions of the tool and bring it to a service agent for inspection and reparation if necessary.

In order to prevent any risk of danger, do not open the device.

Do not use the tool where dangerous situations or accidents may occur. Do not use it indoor, in places where are exhausted gases, etc.

In order to move the unit easily, bend the lance. Make sure the unit is turned off and unplugged before transporting the unit.

Before assembling, dismantling, repairing, transporting, servicing and storing, please check if the appliance is disconnected from the power supply.

Handle the unit with care, do not drop it.

Do not use the machine in extreme weather conditions, when it is very cold. Do not use the machine with ice water.

Use the tool in a stable and plane location.

When transporting the machine, take note of its weight. Do not overestimate your efforts and get help if necessary.

The machine must be transported from one point to another disconnected. Always use the handle to push the machine.

Use the handle to lift the machine.

Improper transport of the machine may result accidents and injuries.

During use, transport, assembly, disassembly, in case of

failure, during foreseeable tests or breakdowns, the tool must always remain upright.

For safety use, make sure a three-month clean the appliance. Before working, make sure inspect the filter and the nozzle, make sure there is no impurity. After working, make sure there is no water in the pump and the hose.

Always wear protective clothing, gloves, safety glasses and double-insulated hearing protection. It's forbidden to use the machine bare-footed or when wearing a sandal.

Max inlet pressure 0,3MPa.

Take care of the kickback force and the sudden torque on the spray assembly when opening the trigger gun. Always use two hands to grip the gun firmly before pressing the trigger. Only press the switch after the high pressure hose is tightly fixed.

The function of Safety valve: when the pressure of the pump exceeds the Preset valve, returns the excess fluid to the inlet system.

The function of pressure switch: When turn off a gun, pressure switch on the action, cut off the power supply for protection operations.

The electrical supply connection shall be made by a qualified person and comply with IEC 60364-1. The electric supply to this appliance should include either a residual current device that will interrupt the supply if the leakage current to earth exceeds 30 mA for 30 ms or a device that will prove the earth circuit.

Prepare an inlet water hose with a quick connector on one side (the hose and connector are not included in this machine). Screw the inlet adaptor onto the machine inlet tube. Push and connect the quick connector to this adaptor. On another side of water hose, the user can choose a tap connector or a water filter based on actual situation.

This machine has a function of auto suction; it can suck water from a pool when the user keeps pulling the trigger of spray gun. Please be noted that the vertical height between machine and water pool does not exceed 2meters. And a proper filter should be ready with water hose in case of dirt coming from water.

Make sure it can withstand water and a maximum pressure of 0.3 MPa (3 bar). If you want to connect your device to other water sources, make sure that the maximum water inlet pressure is 0.3 MPa (3 bar). The minimum recommended length for the water supply hose is 10 meters (but no more than 25 meters) with a diameter of 1/2"

the machine does not connect to potable water mains

WARNING: This machine has been designed for use with the cleaning agent supplied or recommended by the manufacturer, the use of other cleaning agents or chemicals may adversely affect the safety of the machine.

WARNING: High pressure jets can be dangerous if subject to misuse. The jet must not be directed at persons, live electrical equipment or the appliance itself.

WARNING: Do not use the machine within range of persons unless they wear protective clothing.

WARNING: Do not direct the jet against yourself or others in order to clean clothes or foot-wear.

WARNING: Risk of explosion– Do not spray flammable liquids.

WARNING: High pressure cleaners shall not be used by children or untrained personnel.

WARNING: High pressure hose, fittings and couplings are important for the safety of the appliance, use only hoses, fittings and couplings recommended by the manufacturer.

WARNING: To ensure appliance safety, use only original spare parts from the manufacturer or approved by the manufacturer.

WARNING: Water that has flown through back flow preventers is considered to be non-potable.

WARNING: Removing the plug from the socket-outlet during cleaning or maintenance and when replacing parts or converting the machine to another function.

WARNING: Do not use the appliance if a supply cord or important parts of the appliance are damaged. e.g. safety devices, high pressure hose, trigger gun.

WARNING: If an extension cord is used, the plug and socket must be of watertight construction.

WARNING: Ensure that any exhaust emissions are not in the vicinity of air intakes.

WARNING: Improper extension cords can be dangerous. If an extension cord is used, it shall be suitable for outdoor use, and the connection has to be kept dry and off the ground. It is recommended that this is accomplished by means of a cord reel which keeps the socket at least 60 mm above the ground.

WARNING: Always switch off the mains disconnecting switch when leaving the machine unattended.

If the supply cord is damaged it must be replaced by the manufacturer, its service agent or similarly qualified persons in order to avoid a hazard.

This device is designed for use at a maximum altitude up to 2000m above sea level.

The appliance must be connected to a water supply using a new set of hoses; the old pipe set must not be reused.

Only qualified technical personnel from the brand's Official technical support service may carry out repairs or procedures on the device.

Do not direct the jet at the machine, socket and wire-connection.

Check the hose connection before operation, the leaky and defective parts shall be repaired or replaced immediately. To prevent the maximum operating pressure, the outlet hose should be at least 3M long.

Do not use the pressure cleaner in inflammable environment.

By operation keep the hand away from the water jet and hose.

Sometimes the reflected water is also dangerous.

Do not direct the water to fire or hot equipment. Hot particles and steam are dangerous.

Use only hand to squeeze the trigger, do not jam the trigger in the ON position.

A fluctuating or high water pressure shows signal of defect or accumulation of the calcium in the hose. In this case turn off the machine immediately.

Do not run the cleaner without water. This will cause damage to it.

Before starting the machine, fully open the water supply tap. Be careful not to bend the hose.

When the machine hose or tube freeze in winter, do not use it. Before storing the water must be drained from the machine. Always store the pressure washer in a secure dry and frost protected place

Do not use the machine in a dirty place.

The sea water is not suitable for using in this machine.
The appliance is not fit for long time industrial use.

B&B TRENDS SL. disclaims all liability for damages that may occur to people, animals or objects, for the non-observance of these warnings.

Technical Data

Machine code	Y2.1.0standard
Rated pressure	7.7MPa(77bar)
Permissible pressure (max.)	11.5MPa(115bar)
Inlet (max.)	0.3MPa(3bar)
Rated flow	5.0 l/min
Rated voltage	230V-240V~
Rated frequency	50Hz
Rated power input	1600 W
Degree of Protection	IPX5
Protection class	II
Sound power level	98 dB(A)
Sound pressure level	89 ±3 dB(A)
Acceleration	≤2.5 m/s ²
Water temperature Max.	45°C
N .W	6.2KGS

ELECTRICAL DIAGRAM

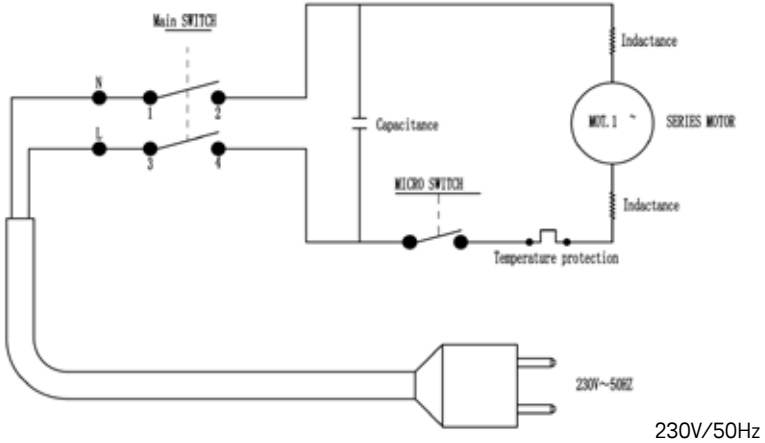

Assembly

High pressure hose connection

Connect the pressure hose to the machine's outlet, make sure it is connected firmly. **See picture 1**



Gun connection

Connect the gun lance to the gun stock. Turn the gun lance (Fixed brush/turbo lance) clock wise until it locked in position. Connect the hose to the thread of gun stock by spanner. Check that the seal ring is properly seated. **See Picture 2**

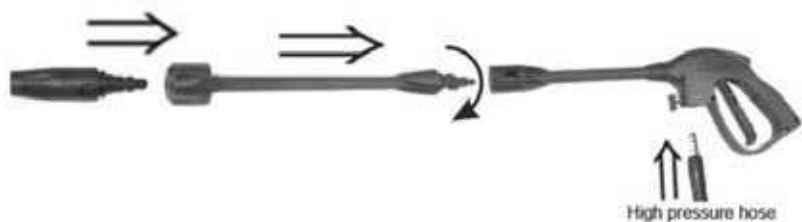

Inlet hose connection

1. Connecting water hose to inlet, make sure it is connected firmly. Do not turn on the machine at this moment.
2. Turn on the tap, make sure the inlet water pressure keeps between 0.01Mpa and 0.3Mpa.
3. Pull the trigger till all the air is pushed out of machine and water flows from the gun. It means now pump is full of water.
4. Then you can turn on the switch. **See picture 3**



Imagen 3

OPERATION

Gun operation

Spray angle can be adjusted. The spray angle can be varied from straight to fan by turning the nozzle. **See picture 4**

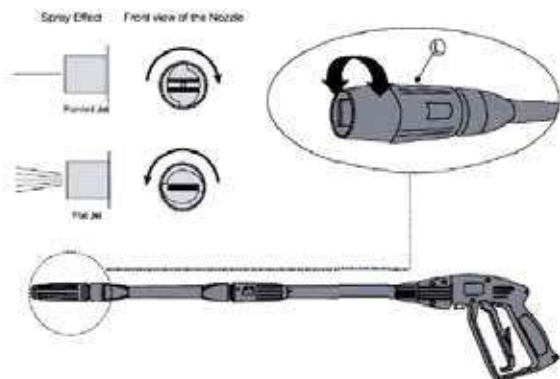

High/Low Pressure Operation

The nozzle controls the washer pressure. Push the nozzle in the closed position for high pressure operation keeping at least 30cm away from work pieces.

NOTE: No detergent will be dispensed in high pressure mode

LOW Pressure Operation (for dispensing cleaning detergent)

Pull out the nozzle for low pressure operation. This is the required position to dispense the detergent from the built in detergent reservoir. **See picture 5**

NOTE: Detergent need to be diluted to achieve the most effective cleaning. It is recommended to dilute the detergent in a suitable container to the required concentration before using

Switching off the appliance

Turn off the water supply at the tap.

Press the trigger to reduce the pressure in the appliance.

Pull out the water inlet hose, then let the machine run a few seconds to drain the water of storing in the pump.

Switch off the appliance and disconnect the electric plug from the power socket

Detach the pressure hose. To drain the residual water, lift up the jet gun and squeeze the trigger. **See picture 6**



Imagen 5



User maintenance and Repair

Disconnect from the electrical power supply before carrying out user maintenance.

Turn off the water supply at the tap and press the trigger to discharge the pressure.

Lubricate the fixing periodically using the lubrication oil.

When the water pressure is not consistent or too high, it shows the signal of defect hose or accumulation of the Calcium in the nozzle.

Turn off the machine immediately.

Use the nozzle cleaner to clean the hose and the water inlet filter.

Change the defective filter.

Make sure that the machine is clean and clean the components when necessary.

Follow the operation-instructions for the different parts. Pluggable ring-nuts are used to connect the gun, hose and other parts.

The seals of the ring-nut connections shall not be damaged

Turn the detergent tank and fasten it to the foam nozzle.

Connect the foam nozzle with the jet gun.

Turn on the machine. input the cleaning agent by a proportion of 1%. Warning: Use only the cleaning agent supplied by the manufacturer or their after-sales service.

Keep the appliance safe and store them carefully in a secure dry place. Always store the machine out of the reach of children.

Avoid storing the washer in temperatures below frost point.

Cut off the power if the appliance malfunctions.

Problem and solution

Warning! Disconnect from the electrical power supply before carrying out user maintenance.

If the mains cable is damaged it must be replaced by the manufacturer, or its service agent or similarly qualified person to avoid a hazard.

Possible problem and solution

Problems	Causes	Possible solutions
The machine does not start	The machine is not plugged in	Connect the machine to a suitable outlet
	Defective plug	Contact your service center.
	The fuse is blown	
	Defective extension cable	Use the machine without the extension cable and change the defective cable
Fluctuations of pressure	The pump sucks the air	Check that hoses and fittings are waterproof.
	Dirty, worn or jammed valves	Contact your service center

	The water supply is not enough	Increase the water pressure, check for blockage of the hose and / or change the large hose.
	Worn out pump seals	Contact your service center
The machine stops	The fuse is blown	Contact your service center
	Mains voltage incorrect	Disconnect the other machines.
		Check that the mains voltage corresponds to the
		specification on the nameplate
	Thermal sensor activated	Let the machine cool down for 5 minutes
Jet is partially blocked	Clean the jet with a needle and spray some water toward the rear through the jet	
Pulsation of the machine	Air in the inlet hose / pump	Let the machine operate with the open trigger until the working pressure resumes regularly.
	Inadequate supply	Increase the water pressure, check for blockage of the hose or change the large hose
	Jet is partially blocked	Clean the jet with a needle and spray some water toward the rear through the jet
	Blocked water filter	Clean the filter
	Hose bending	Straighten the hose.
The machine starts and stops automatically	Leaky shotgun and/or trigger	Contact your nearest service center
The machine starts, but the water does not come out	No water supply	Connect the water inlet.
	Blocked water filter	Clean the filter
	Blocked jet	Clean the jet with a needle and spray some water toward the rear through the jet

INSPECTION & MAINTENANCE

For safety use, make sure a three-month clean the appliance. Before working, make sure inspect the filter and the nozzle, make sure there is no impurity. After working, make sure there is no water in the pump and the hose.

If the product needs to be repaired in the guarantee period, please return the product to the shop. You need to provide the certificate of purchase in order to repair or get the substitute.

Before Packaging, the appliance should be cleaned, then use closed packaging, packaging should be firm. Store the appliance in dry.



This product complies with European Directive 2012/19/EU on electrical and electronic devices, known as WEEE (Waste Electrical and Electronic Equipment), provides the legal framework applicable in the European Union for the disposal and reuse of waste electronic and electrical devices. Do not dispose of this product in the bin, instead going to the electrical and electronic waste collection centre closest to your home.



Read the instruction manual.



Complies with applicable European standards and directives.



Protection class II. This means that the device is equipped with double insulation. A plug to connect to the ground is not necessary



WARNING! The jet should not be directed at people, animals, live devices or the device itself.



This machine is not suitable for connection to the drinking water facility.



Sound power level guaranteed.



Degree of protection IPX5, this means that the device is protected against a small jet of water sprayed e.g. by a garden watering on the device.



Always use double-insulated hearing protection and protective glasses.

We

B&B TRENDS, S.L.

with address

C/Catalunya, 24. P.I. Ca N'Oller
08130, Sta. Perpètua de Mogoda (Barcelona). SPAIN

declare under our sole responsibility that our model DI4 Acqua Rs3 with type Y2.1.0 standard is in conformity with Directives 2006/42/EC (Machinery), 2014/30/EU (EMC), 2011/65/EU (RoHS) and its amendment (EU) 2015/863, based on test results using the following harmonized standards in accordance with the mentioned Directives and other technical standards and specifications: EN60335-1:2012+A11:2014+A13:2017, EN60335-2-79:2012, EN55014-1:2017, EN55014-2:2015, EN IEC 61000-3-2:2019, EN 61000-3-3:2013+A1:2019, IEC 62321.

Signed

Juan Luis Heredia
R&D Manager

A handwritten signature in black ink, appearing to read 'J. Heredia', with a long horizontal flourish extending to the right.

NOUS VOUS REMERCIONS POUR L'ACHAT D'UN PRODUIT UFESA. NOUS ESPÉRONS QUE LE PRODUIT SERA CONFORME À VOS ATTENTES.

AVERTISSEMENT

VEUILLEZ LIRE ATTENTIVEMENT LES CONSIGNES D'UTILISATION AVANT D'UTILISER LE PRODUIT. VEUILLEZ CONSERVER CES INSTRUCTIONS DANS UN ENDROIT SÛR POUR POUVOIR VOUS Y RÉFÉRER ULTÉRIEUREMENT.

DESCRIPTION

1. Lance et buse
2. Pistolet
3. Poignée
4. Câble
5. Rangement pour le câble
6. aiguille
7. Joint d'entrée
8. Arrivée d'eau
9. Sortie d'eau
10. Réservoir de détergent intégré
11. Interrupteur
12. Support du pistolet
13. Roues
14. 1/2 Connecteur HPC
15. Buse turbo
16. Tuyau

INSTRUCTIONS RELATIVES À LA SÉCURITÉ

Cet appareil ne doit pas être utilisé par des enfants.

Les enfants doivent être surveillés afin de s'assurer qu'ils ne jouent pas avec cet appareil.

Cet appareil peut être utilisé par personnes ayant des capacités physiques, sensorielles ou mentales réduites ou un manque d'expérience et de connaissances si elles sont sous surveillance et qu'elles ont reçu des instructions pour utiliser l'appareil de façon sûre, et qu'elles comprennent

les dangers impliqués.

Cet appareil est alimenté par l'électricité et est conçu pour nettoyer avec de l'eau. Il comprend deux composants principaux : un boîtier en plastique (extérieur) et un moteur (intérieur), ainsi que les accessoires nécessaires pour garantir que l'appareil fonctionne correctement.

Le nettoyeur haute pression peut être utilisé pour nettoyer les objets ménagers et les surfaces extérieures (outils, véhicules, bateaux, terrasses, façades, jardin, meubles, etc.) avec de l'eau propre. Il n'est pas destiné à un usage commercial ni industriel.

Veuillez utiliser cet appareil conformément aux instructions de ce manuel. Toute mauvaise manipulation et toute utilisation non conforme aux instructions d'utilisation rendront la garantie nulle et non avenue et le fabricant ne pourra pas être tenu responsable.

Le non-respect des consignes de sécurité et d'utilisation peut entraîner un risque d'électrocution, d'incendie et/ou de blessures.

Veuillez donner ce manuel à toute personne à qui vous confiez cet appareil.

N'utilisez pas d'accessoires autres que ceux recommandés par le fabricant car de tels accessoires pourraient endommager l'appareil et/ou provoquer des blessures.

Avant toute connexion, veuillez vous assurer que :

L'appareil, le câble d'alimentation et les accessoires ne

soient pas endommagés. Si c'est le cas, veuillez ne pas utiliser l'appareil et l'apporter à votre revendeur pour qu'il soit inspecté et réparé.

La tension indiquée sur la plaque signalétique de l'appareil correspond à celle de votre installation électrique.

Ne démontez pas l'appareil vous-même. Tout démontage, réparation ou inspection doit être effectué exclusivement par une personne qualifiée.

Ne touchez pas la fiche si vos mains sont mouillées. Ne laissez pas la fiche tomber dans l'eau.

Ne marchez pas sur le cordon d'alimentation, n'exercez pas de pression excessive et ne tirez pas sur le cordon afin d'éviter de l'endommager.

Les enfants, les animaux et les personnes ne participant pas à l'utilisation de l'appareil doivent rester à une distance minimale de 10 mètres du pulvérisateur.

Le tuyau haute pression doit rester connecté à l'appareil tant que le système est sous pression. Avant de déconnecter le tuyau haute pression, éteignez d'abord l'appareil, puis appuyez sur la gâchette jusqu'à ce qu'il n'y ait plus de pression dans le système.

N'utilisez pas de liquides corrosifs ni de produits inflammables avec l'appareil.

Ne pliez pas et ne tordez pas le tuyau.

Le câble d'alimentation secteur ne doit pas être emmêlé ni enroulé autour de l'appareil pendant l'utilisation de ce

dernier.

Ne tirez pas sur le cordon de connexion pour le débrancher et ne l'utilisez pas comme poignée

Éteignez l'appareil en cas d'accident (par ex. : en cas de contact avec des détergents, veuillez rincer abondamment à l'eau claire) ou de panne, afin d'éviter toute situation dangereuse. Vérifiez l'état de l'appareil et apportez-le à un centre de service agréé pour qu'il soit inspecté et réparé, si nécessaire.

N'ouvrez pas l'appareil afin d'éviter tout danger.

N'utilisez pas l'appareil dans des situations dangereuses car un il y aurait un risque d'accident. N'utilisez pas l'appareil à l'intérieur, dans des endroits où se trouvent des gaz d'échappement, etc.

Veillez plier la lance afin de déplacer l'appareil plus facilement. Assurez-vous que l'appareil soit éteint et débranché avant de le transporter.

Assurez-vous que l'appareil soit débranché de l'alimentation électrique avant de monter, démonter, réparer, transporter, effectuer l'entretien et stocker l'appareil.

Veillez manipuler l'appareil avec soin et ne le laissez pas tomber.

N'utilisez pas l'appareil lorsqu'il fait très froid. N'utilisez pas l'appareil avec de l'eau très froide.

Positionnez l'appareil sur un endroit stable et plat.

Veillez noter que l'appareil est assez lourd. Ne surestimez pas votre force et demandez de l'aide si nécessaire, lorsque vous devez transporter l'appareil.

L'appareil doit être débranché avant d'être déplacé d'un endroit à un autre. Utilisez toujours la poignée pour pousser l'appareil.

Utilisez la poignée pour soulever l'appareil.

Tout transport incorrect de l'appareil peut entraîner des accidents et des blessures.

L'appareil doit toujours être dans la position debout lorsqu'il est utilisé, transporté, monté, démonté, en cas de panne ou lorsque vous effectuez des essais.

Assurez-vous de nettoyer l'appareil tous les trois mois afin de vous assurer de l'utiliser en toute sécurité. Avant toute utilisation de l'appareil, veuillez inspecter le filtre et la buse afin de vous assurer qu'ils ne soient pas obstrués. Assurez-vous qu'il n'y ait pas d'eau dans la pompe ni dans le tuyau après avoir utilisé l'appareil.

Veillez toujours porter des vêtements de protection, des gants, des lunettes de sécurité et une protection auditive à double isolation. Il est interdit d'utiliser l'appareil lorsque vous êtes pieds nus ou lorsque vous portez des sandales.

Pression d'entrée max. de 0,3 MPa.

Faites attention à la force de rebond et au couple soudain lors de l'ouverture du pistolet à gâchette. Utilisez toujours deux mains pour saisir fermement le pistolet avant d'appuyer sur la gâchette. Appuyez sur l'interrupteur uniquement après que le tuyau haute pression ait été bien fixé.

Fonction de la soupape de sécurité : lorsque la pression de la pompe dépasse le pré réglage de la soupape, l'excès de fluide est renvoyé vers le système d'admission.

Fonction du pressostat : lorsque vous éteignez le pistolet, le pressostat se met en marche et coupe l'alimentation électrique afin d'assurer la protection de l'utilisateur.

Le raccordement de l'alimentation électrique doit être effectué par une personne qualifiée et doit être conforme à la norme CEI 60364-1. L'alimentation électrique de cet appareil doit inclure soit un dispositif à courant résiduel qui interrompra l'alimentation si le courant de fuite à la terre dépasse 30 mA pendant 30 ms, soit un dispositif qui vérifiera le circuit de mise à la terre.

Préparez un tuyau d'arrivée d'eau avec un connecteur rapide sur un côté (le tuyau et le connecteur ne sont pas inclus avec l'appareil). Vissez l'adaptateur d'entrée sur le tube d'entrée de l'appareil. Poussez et connectez le connecteur rapide à cet adaptateur. Sur un autre côté du tuyau d'eau, l'utilisateur peut choisir un connecteur de robinet ou un filtre à eau en fonction de la situation et des

besoins.

Cet appareil a une fonction d'aspiration automatique; il peut aspirer l'eau d'une piscine lorsque l'utilisateur continue d'appuyer sur la gâchette du pistolet de pulvérisation. Veuillez noter que la hauteur entre l'appareil et la piscine d'eau ne doit pas dépasser 2 mètres. Un filtre approprié doit être installé sur le tuyau d'eau afin de pouvoir filtrer les saletés contenues dans l'eau.

Assurez-vous qu'il résiste à l'eau et à une pression maximale de 0,3 MPa (3 bars). Si vous souhaitez connecter votre appareil à d'autres sources d'eau, assurez-vous que la pression d'entrée d'eau maximale soit de 0,3 MPa (3 bars). La longueur minimale recommandée du tuyau d'alimentation en eau est de 10 mètres (mais pas plus de 25 mètres) avec un diamètre de 1/2". L'appareil ne doit pas être connecté au réseau d'eau potable.

AVERTISSEMENT : cet appareil a été conçu pour être utilisé avec l'agent de nettoyage fourni ou recommandé par le fabricant, l'utilisation de tout autre agent de nettoyage ou produit chimique peut nuire au bon fonctionnement de l'appareil.

AVERTISSEMENT : Les jets à haute pression peuvent être dangereux s'ils sont mal utilisés. Le jet ne doit pas être dirigé vers des personnes, des équipements électriques sous tension ni l'appareil lui-même.

AVERTISSEMENT : n'utilisez pas l'appareil près d'autres

personnes à moins qu'elles ne portent des vêtements de protection.

AVERTISSEMENT : ne dirigez pas le jet contre vous-même ou d'autres personnes pour nettoyer les vêtements ou les chaussures.

AVERTISSEMENT : risque d'explosion ; ne vaporisez pas de liquides inflammables.

AVERTISSEMENT : les nettoyeurs haute pression ne doivent pas être utilisés par des enfants ou du personnel non formé.

AVERTISSEMENT : les tuyaux, raccords et raccords haute pression sont importants pour la sécurité de l'appareil, utilisez uniquement les tuyaux, raccords et raccords haute pression recommandés par le fabricant.

AVERTISSEMENT : n'utilisez que des pièces de rechange d'origine du fabricant ou approuvées par le fabricant afin de garantir la sécurité de l'appareil.

AVERTISSEMENT : l'eau qui a traversé les clapets anti-retour doit être considérée comme de l'eau non potable.

AVERTISSEMENT : retirez la fiche de la prise de courant pendant le nettoyage et l'entretien et lors du remplacement de pièces ou de l'utilisation de l'appareil pour une autre fonction.

AVERTISSEMENT : n'utilisez pas l'appareil si le cordon d'alimentation ou des pièces importantes de l'appareil sont endommagés. par ex. dispositifs de sécurité, tuyau haute pression, pistolet à gâchette.

AVERTISSEMENT : si une rallonge est utilisée, la fiche et la prise doivent être étanches.

AVERTISSEMENT : assurez-vous qu'aucune émission d'échappement ne se trouve à proximité des prises d'air.

AVERTISSEMENT : l'utilisation de rallonges inappropriées peut être dangereuse. Si une rallonge est utilisée, elle doit être adaptée à une utilisation en extérieur et la connexion doit être maintenue au sec et hors du sol. Il est recommandé de le faire au moyen d'un enrouleur de fil qui maintient la prise à au moins 60 mm au-dessus du sol.

AVERTISSEMENT : placez toujours l'interrupteur de l'appareil sur Arrêt lorsque vous laissez le laisser sans surveillance.

Si le cordon d'alimentation est endommagé il doit être remplacé par le fabricant, son agent de service ou des personnes ayant des qualifications similaires, afin d'éviter tout danger.

Cet appareil est conçu pour être utilisé à une altitude maximale de 2 000 m au-dessus du niveau de la mer.

L'appareil doit être raccordé à l'alimentation en eau à l'aide d'un nouveau jeu de tuyaux ; l'ancien jeu de tuyaux ne doit pas être réutilisé.

Seul le personnel technique qualifié du service d'assistance technique officiel de la marque peut effectuer des réparations ou des procédures sur l'appareil.

Ne dirigez pas le jet vers l'appareil, la prise ni le câble. Vérifiez le raccordement du tuyau avant toute utilisation de l'appareil, les pièces qui fuient et qui sont défectueuses doivent être réparées ou remplacées immédiatement.

Le tuyau de sortie doit être d'au moins 3 M de long afin d'éviter d'utiliser la pression de service maximale.

N'utilisez pas le nettoyeur haute pression dans un environnement où il y a des produits inflammables.

Éloignez la main du jet d'eau et du tuyau lorsque l'appareil fonctionne.

L'eau qui est renvoyée peut également être dangereuse.

Ne dirigez pas l'eau vers un feu ou un équipement chaud.

Les particules chaudes et la vapeur sont dangereuses.

N'utilisez que votre main pour appuyer sur la gâchette, ne bloquez pas la gâchette sur la position ON.

Une pression d'eau fluctuante ou élevée indique que l'appareil est défaillant ou que du calcium s'est accumulé dans le tuyau. Dans ce cas, éteignez immédiatement l'appareil.

Ne faites pas fonctionner le nettoyeur sans eau. Cela endommagera l'appareil.

Ouvrez complètement le robinet d'arrivée d'eau avant de mettre l'appareil en marche. Assurez-vous que le tuyau ne soit pas plié.

N'utilisez pas l'appareil lorsque le tuyau ou le tube de l'appareil est gelé en hiver. L'eau doit être évacuée de l'appareil avant qu'il ne soit rangé. Rangez toujours le

nettoyeur haute pression dans un endroit sûr, sec et protégé contre le gel

N'utilisez pas l'appareil dans des endroits sales.

N'utilisez pas l'appareil avec de l'eau de mer.

L'appareil ne doit pas être utilisé pendant une longue période à des fins industrielles.

B&B TRENDS S.L. décline toute responsabilité pour les dommages pouvant survenir aux personnes, animaux ou objets, en cas de non-respect de ces avertissements.

CARACTÉRISTIQUES TECHNIQUES

Code de l'appareil	Y2.1.0standard
Pression nominale	7,7 MPa (77 bars)
Pression de service (max.)	11,5 MPa (115 bars)
Entrée (max.)	0,3 MPa (3 bars)
Débit nominal	5,0 l/min
Tension nominale	230 V – 240 V~
Fréquence nominale	50 Hz
Puissance nominale	1600 W
Indice de protection	IPX5
Classe de protection	II
Niveau de puissance sonore	98 dB (A)
Pression acoustique	89 ± 3 dB (A)
Accélération	≤ 2,5 m/s ²
Température max. de l'eau	45 °C
N.W	6,2 KG

SCHÉMA ÉLECTRIQUE

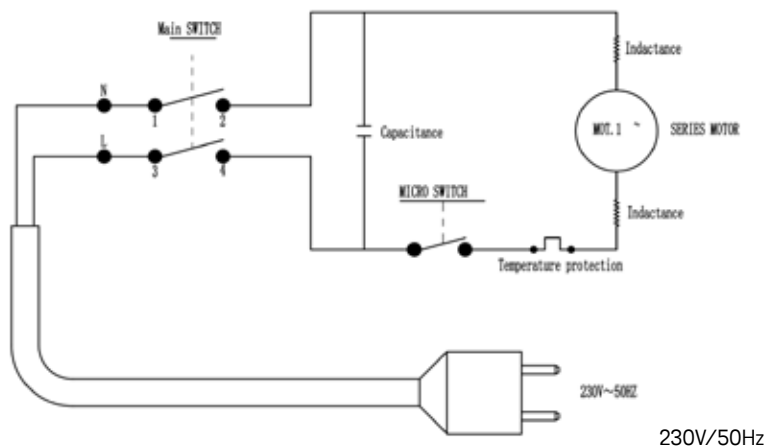

MONTAGE

Connexion du tuyau haute pression

Connectez le tuyau haute pression à la sortie de l'appareil et assurez-vous qu'il soit correctement connecté. **Voir la photo 1**



Connexion du pistolet

Connectez la lance du pistolet à la crosse du pistolet. Tournez la lance du pistolet (brosse fixe/lance turbo) dans le sens des aiguilles d'une montre jusqu'à ce qu'elle se verrouille en position. Connectez le tuyau au filetage de la crosse du pistolet à l'aide d'une clé. Assurez-vous que la bague d'étanchéité soit correctement installée. **Voir la photo 2**

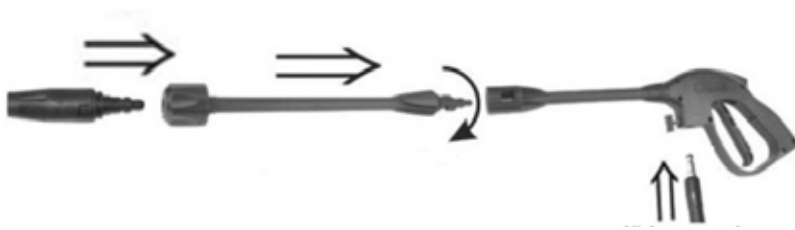

Raccord du tuyau d'entrée

1. Connectez le tuyau d'eau à l'entrée, assurez-vous qu'il soit correctement raccordé. N'allumez pas l'appareil.
2. Ouvrez le robinet, assurez-vous que la pression de l'eau d'entrée soit entre 0,01 MPa et 0,3 MPa.
3. Tirez sur la gâchette jusqu'à ce que tout l'air soit expulsé de l'appareil et que l'eau s'écoule du pistolet. Cela signifie que la pompe est maintenant pleine d'eau.
4. Vous pouvez mettre l'interrupteur sur Marche. **Voir la photo 3**



Imagen 3

FONCTIONNEMENT

Fonctionnement du pistolet

La pulvérisation peut être modifiée. Vous pouvez utiliser une pulvérisation en forme de jet ou de spray en tournant la buse. **Voir la photo 4**

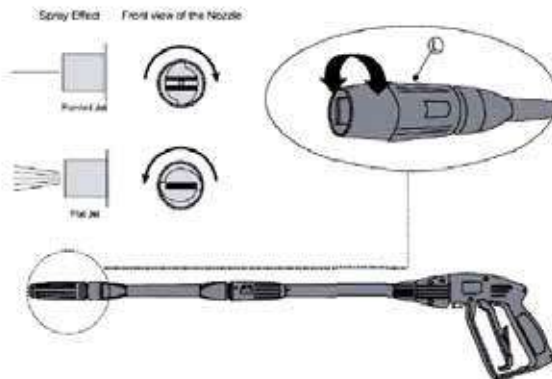

Fonctionnement à haute/basse pression

La buse contrôle la pression du nettoyeur. Poussez la buse pour qu'elle soit en position fermée pour effectuer un nettoyage à haute pression en conservant une distance d'au moins 30 cm entre la buse et ce qui doit être nettoyé.

NOTE : Aucun détergent ne sera distribué en mode haute pression



Fonctionnement à BASSE pression (pour utiliser du détergent de nettoyage)

Ouvrez la buse pour que l'appareil fonctionne à basse pression. Cette position doit être utilisée pour distribuer le détergent à partir du réservoir de détergent intégré.

Voir la photo 5



Imagen 5

NOTE : Le détergent doit être dilué pour obtenir un nettoyage efficace. Il est recommandé de diluer le détergent à la concentration requise dans un récipient approprié avant de l'utiliser

Arrêter l'appareil

Fermez le robinet d'eau.

Appuyez sur la gâchette pour réduire la pression dans l'appareil.

Retirez le tuyau d'arrivée d'eau, puis laissez l'appareil fonctionner pendant quelques secondes pour évacuer l'eau de la pompe.

Éteignez l'appareil et débranchez la fiche électrique de la prise de courant

Débranchez le tuyau de pression. Soulevez le pistolet à jet et appuyez sur la gâchette pour vidanger l'eau résiduelle. **Voir la photo 6**



ENTRETIEN ET RÉPARATION EFFECTUÉES PAR L'UTILISATEUR

Débranchez l'alimentation électrique avant d'effectuer l'entretien en tant qu'utilisateur.

Arrêtez le robinet d'eau et appuyez sur la gâchette pour décharger la pression.

Lubrifiez périodiquement la fixation à l'aide de l'huile de lubrification.

Lorsque la pression de l'eau n'est pas constante ou trop élevée, cela indique que le tuyau est défectueux ou que du calcium s'est accumulé dans la buse.

Arrêtez immédiatement l'appareil.

Utilisez le nettoyeur de buse pour nettoyer le tuyau et le filtre d'arrivée d'eau.

Changez le filtre s'il est défectueux.

Assurez-vous que l'appareil soit propre et nettoyez les composants si nécessaire.
 Veuillez vous référer aux instructions d'utilisation pour utiliser les différentes pièces. Des écrous annulaires enfichables sont utilisés pour connecter le pistolet, le tuyau et d'autres pièces.
 Les joints des raccords utilisant des écrous à œillet ne doivent pas être endommagés
 Tournez le réservoir de détergent et fixez-le à la buse à mousse.
 Connectez la buse à mousse au pistolet.
 Mettez l'appareil en marche. Utilisez l'agent de nettoyage dans une proportion de 1%. Avertissement : Utilisez uniquement le produit de nettoyage fourni par le fabricant ou son service après-vente.
 Rangez l'appareil dans un endroit sûr, et sec. Rangez toujours l'appareil dans un endroit hors de portée des enfants.
 Évitez de ranger le nettoyeur haute pression dans un endroit où la température peut être en dessous de zéro.
 Coupez l'alimentation électrique si l'appareil ne fonctionne pas correctement.

RÉSOLUTIONS DES PROBLÈMES

Avertissement! Débranchez l'alimentation électrique avant d'effectuer l'entretien en tant qu'utilisateur. Si le cordon d'alimentation est endommagé, il doit être remplacé par le fabricant, son centre de service après-vente ou une personne qualifiée, afin d'éviter tout danger.

Résolutions des problèmes

Problèmes	Causes	Solutions possibles
L'appareil de démarre pas	L'appareil n'est pas branché	Branchez l'appareil à une prise appropriée
	Fiche défectueuse	Contactez un centre de service après-vente agréé.
	Le fusible est grillé	
	Rallonge défectueuse	Utilisez l'appareil sans la rallonge et changez la rallonge défectueuse
Fluctuations de la pression	La pompe aspire de l'air	Assurez-vous que les tuyaux et les raccords soient étanches.
	Vannes sales, usées ou obstruées	Contactez un centre de service après-vente agréé
	L'approvisionnement en eau n'est pas assez puissant	Augmentez la pression de l'eau, vérifiez si le tuyau est obstrué et/ou changez le gros tuyau.
	Joints de pompe usés	Contactez un centre de service après-vente agréé
La máquina se para	Le fusible est grillé	Contactez un centre de service après-vente agréé
	Tension secteur incorrecte	Déconnectez les autres appareils.

		Assurez-vous que la tension secteur correspond aux spécifications indiquées sur la plaque signalétique
	Capteur thermique activé	Laissez l'appareil refroidir pendant 5 minutes
	Le jet est partiellement obstrué	Nettoyez le jet avec une aiguille et vaporisez de l'eau vers l'arrière à travers le jet
L'appareil fonctionne par à-coups	Air dans le tuyau d'arrivée/la pompe	Laissez l'appareil fonctionner avec la gâchette ouverte jusqu'à ce que la pression soit régulière.
	Approvisionnement insuffisant	Augmentez la pression de l'eau, assurez-vous que le tuyau ne soit pas obstrué ou changez le gros tuyau
	Le jet est partiellement obstrué	Nettoyez le jet avec une aiguille et vaporisez de l'eau vers l'arrière à travers le jet
	Filtre à eau obstrué	Nettoyez le filtre
	Le tuyau est plié	Dépliez le tuyau.
L'appareil démarre et s'arrête automatiquement	Fuite au niveau du pistolet et/ou de la gâchette	Contactez le service après-vente le plus proche
L'appareil démarre mais l'eau ne sort pas	Aucune arrivée d'eau	Connectez l'arrivée d'eau.
	Filtre à eau obstrué	Nettoyez le filtre
	Jet obstrué	Nettoyez le jet avec une aiguille et vaporisez de l'eau vers l'arrière à travers le jet

INSPECTION ET ENTRETIEN



Assurez-vous de nettoyer l'appareil tous les trois mois afin de vous assurer de l'utiliser en toute sécurité. Avant toute utilisation de l'appareil, veuillez inspecter le filtre et la buse afin de vous assurer qu'ils ne soient pas obstrués. Assurez-vous qu'il n'y ait pas d'eau dans la pompe ni dans le tuyau après avoir utilisé l'appareil.

Si le produit doit être réparé pendant la période de garantie, veuillez renvoyer le produit au magasin. Vous devez fournir le certificat d'achat pour que ce produit soit réparé ou remplacé. L'appareil doit être nettoyé avant d'être emballé. Veuillez utiliser un emballage robuste et assurez-vous que l'emballage soit bien fermé. Veuillez ranger l'appareil dans un endroit sec.

Ce produit est conforme à la directive européenne 2012/19/UE concernant les appareils électriques et électroniques, connue sous le nom de DEEE (Déchets d'équipements électriques et électroniques), qui fournit le cadre juridique en vigueur au sein de l'Union européenne pour l'élimination et la réutilisation des déchets des appareils électroniques et électriques. Ne jetez pas ce produit dans la poubelle, veuillez l'apporter au centre de collecte des déchets électriques et électroniques le plus proche de votre domicile.



Veuillez lire le manuel d'instructions.



Veuillez vous conformer aux normes et aux directives européennes en vigueur.



Classe de protection II. Cela signifie que l'appareil est équipé d'une double isolation. Aucune prise pour connecter l'appareil à la terre n'est pas nécessaire

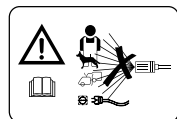

AVERTISSEMENT ! Le jet ne doit pas être dirigé vers des personnes, des appareils sous tension ni l'appareil lui-même.



Cet appareil ne doit pas être raccordé à une installation d'eau potable.



Niveau de puissance sonore garanti.



L'indice de protection IPX5 signifie que l'appareil est protégé contre un petit jet d'eau projeté par exemple par un tuyau d'arrosage sur l'appareil.



Veuillez toujours porter une protection auditive à double isolation et des lunettes de protection.

Nous

B&B TRENDS, S.L.

avec adresse

C / Catalunya, 24. P.I. Ca N'Oller
08130, Sta. Perpètua de Mogoda (Barcelone). ESPAGNE

déclarons sous notre seule responsabilité que notre modèle DI4 Acqua Rs3 avec la norme de type Y2.1.0 est conforme aux directives 2006/42 / CE (Machines), 2014/30 / UE (CEM), 2011/65 / UE (RoHS) et ses amendement (UE) 2015/863, basé sur des résultats d'essais utilisant les normes harmonisées suivantes conformément aux directives mentionnées et aux autres normes et spécifications techniques: EN60335-1: 2012 + A11: 2014 + A13: 2017, EN60335-2-79: 2012, EN55014-1: 2017, EN55014-2: 2015, EN CEI 61000-3-2: 2019, EN 61000-3-3: 2013 + A1: 2019, CEI 62321.

Signé

Juan Luis Heredia

Responsable R&D

A handwritten signature in black ink, appearing to read 'Juan Luis Heredia', with a long horizontal flourish extending to the right.

БЛАГОДАРИМ ВИ, ЧЕ ИЗБРАХТЕ UFESA, НАДЯВАМЕ СЕ ТОЗИ ПРОДУКТ ДА ВИ Е ПОЛЕЗЕН И УДОБЕН ЗА РАБОТА.

ПРЕДУПРЕЖДЕНИЕ

МОЛЯ, ИЗПОЛЗВАЙТЕ ВНИМАТЕЛНО ИНСТРУКЦИИТЕ ЗА УПОТРЕБА, ПРЕДИ ДА ИЗПОЛЗВАТЕ ПРОДУКТА. СЪХРАНЯВАЙТЕ ГИ НА БЕЗОПАСНО МЯСТО ЗА БЪДЕЩА СПРАВКА

ОПИСАНИЕ

1. Харпун и дюза
2. Спрей пистолет
3. Ръкохватка
4. Кабел
5. Място за прибиране на кабела
6. Игла
7. Свързка на входа
8. Отвор за подаване на вода
9. Изходящ отвор за вода
10. Вграден резервоар за препарат
11. Превключвател на захранването
12. Кука за пистолета
13. Колелца
14. 1/2 НРС конектор
15. Турбо дюза
16. Маркуч

ИНСТРУКЦИИ ЗА БЕЗОПАСНОСТ

Този уред не трябва да бъде използван от деца. Децата трябва да бъдат наблюдавани, за да се гарантира, че не играят с устройството.

Уредите може да се използват от лица с намалени физически, сензорни или умствени способности или с липса на опит и знания, ако им е осигурен надзор или инструкции относно използването на уреда по безопасен начин и ако разбират

свързаните с тях опасности.

Тази машина е създадена за употреба с цел почистване и е захранвана от електричество. Тя има два основни компонента: пластмасов корпус (външен) и двигател (вътрешен), заедно с необходимите аксесоари, за да може машината да работи правилно.

Уредът за почистване под високо налягане се използва за почистване на предмети от бита и външни повърхности (инструменти, превозни средства, лодки, тераси, фасади, градини, мебели и др.) с чиста вода. Той не е предназначен за търговска или промишлена употреба.

Използвайте устройството, както е описано в това ръководство. Всяко неправилно боравене и употреба, противоречаща на инструкциите за употреба, в никакъв случай не е отговорност на производителя и прави гаранцията невалидна.

Неспазването на инструкциите за безопасност и експлоатация може да доведе до риск от токов удар, пожар и/или нараняване.

Ако подарявате това устройство на друго лице, моля, дайте и това ръководство.

Не използвайте приставки, различни от препоръчаните от производителя; те могат да повредят устройството и/или да причинят нараняване.

Преди всяко свързване проверете:

Уредът, захранващият кабел и аксесоарите да

не са повредени. В този случай не използвайте уреда и го занесете при вашия дилър за проверка и ремонт.

Напрежението, посочено на табелката с данни на уреда, съответства на това на вашата електрическа инсталация.

Не разглобявайте устройството сами. Всяко разглобяване, ремонт или проверка трябва да се извършва изключително от квалифицирано лице.

Не докосвайте щепсела с мокри ръце. Не позволявайте щепселът да падне във вода.

Не стъпвайте по захранващия кабел, не упражнявайте прекомерен натиск или не дърпайте кабела, за да избегнете повреда.

Деца, животни и лица, които не участват в използването на машината, трябва да останат на разстояние най-малко 10 метра от пръскачката.

Маркучът за високо налягане трябва да остане свързан към машината, докато системата е под налягане. Преди да изключите маркуча за високо налягане, първо изключете машината, след това натиснете спусъка, докато в системата няма повече налягане.

Не използвайте корозивни или запалими течности в машината.

Не огъвайте, не усуквайте и не сгъвайте маркуча.

Кабелът за свързване към мрежата не трябва да се заплита или увива около уреда по време на употреба.

Не дърпайте захранващия кабел, за да го изключите или за да го използвате като ръкохватка. Изключете уреда в случай на злополука (напр. контакт с препарати: изплакнете щателно с чиста вода) или повреда, за да предотвратите опасни ситуации. Проверете състоянието на инструмента и го занесете при сервизен агент за проверка и поправка, ако е необходимо.

За да предотвратите риск от опасност, не отваряйте устройството.

Не използвайте инструмента там, където могат да възникнат опасни ситуации или инциденти. Не го използвайте на закрито, на места, където има отработени газове и т.н.

За да преместите уреда лесно, огънете харпуна. Уверете се, че устройството е изключено и щепселът е изваден от контакта, преди да го транспортирате.

Преди да сглобите, демонтирате, поправите, транспортирате, обслужвате и съхранявате, моля проверете дали уредът е изключен от захранването.

Работете внимателно с уреда, не го изпускайте. Не използвайте машината при екстремни метеорологични условия, когато е много студено.

Не използвайте машината с ледена вода. Използвайте инструмента на стабилно и равно място.

Когато транспортирате машината, вземете под внимание нейното тегло. Не надценявайте възможностите си и потърсете помощ, ако е необходимо.

Машината трябва да се транспортира от една точка до друга в изключено състояние. Винаги използвайте ръкохватката, за да натиснете машината.

Винаги използвайте ръкохватката, за да вдигнете машината.

Неправилният транспорт на машината може да доведе до инциденти и наранявания.

По време на употреба, транспорт, сглобяване, разглобяване, в случай на повреда, по време на предвидими тестове или повреди, инструментът трябва винаги да остане в изправено положение.

За безопасна употреба, уверете се, че почиствате уреда на три месеца. Преди работа проверете филтъра и дюзата; уверете се, че няма замърсявания. Уверете се, че в помпата и маркуча няма вода след работа.

Винаги носете защитно облекло, ръкавици, предпазни очила и двойно изолирани защитни средства за слуха. Забранено е да използвате

машината с боси крака или когато носите сандали.

Максимално входящо налягане 0,3МРа.

Не забравяйте за силата на откат и внезапния въртящ момент на пръскащата сглобка, когато отворяте спусъка на пистолета. Винаги използвайте две ръце, за да стиснете здраво пистолета, преди да натиснете спусъка. Натиснете превключвателя само след като маркучът за високо налягане е здраво закрепен.

Функция на предпазния клапан: когато налягането на помпата надвиши предварително настроения вентил, излишната течност се връща към входящата система.

Функция на превключвателя на налягането: когато изключите пистолета, натиснете превключвателя на налягането, изключете захранването на защитните операции.

Електрическото свързване трябва да се извършва от квалифицирано лице и да отговаря на IEC 60364-1. Електрическото захранване на този уред трябва да включва или устройство за остатъчен ток, което ще прекъсне захранването, ако утечката към земята надвишава 30 mA за 30 ms, или устройство, което ще маркира земната верига.

Подгответе входящ маркуч за вода с бърз

конектор от едната страна (маркучът и конекторът не са включени в тази машина). Завийте входния адаптер към входящата тръба на машината. Натиснете и свържете бързия конектор към този адаптер. От другата страна на маркуча за вода потребителят може да избере съединител за кран или воден филтър според реалната ситуация.

Тази машина има функция за автоматично засмукване; тя може да изсмуква вода от басейн, когато потребителят продължава да дърпа спусъка на спрей пистолета. Моля, обърнете внимание, че вертикалната височина между машината и водния басейн не надвишава 2 метра. И подходящ филтър трябва да бъде готов с маркуч за вода, в случай че водата идва мръсотия.

Уверете се, че може да издържа на вода и максимално налягане от 0,3 МРа (3 бара). Ако искате да свържете устройството си с други водоизточници, уверете се, че максималното входящо налягане на водата е 0,3 МРа (3 бара). Минималната препоръчителна дължина за маркуча за подаване на вода е 10 метра (но не повече от 25 метра) с диаметър 1/2" машината не се свързва към подвижни водопроводи

ПРЕДУПРЕЖДЕНИЕ: Тази машина е проектирана за употреба с почистващ препарат, доставен или препоръчан от производителя; използването на

други почистващи препарати или химикали може да повлияе неблагоприятно на безопасността на машината.

ПРЕДУПРЕЖДЕНИЕ: Струите с високо налягане могат да бъдат опасни, ако са обект на неправилна употреба. Струята не трябва да бъде насочена към хора, електрическо оборудване под напрежение или към самия уред.

ПРЕДУПРЕЖДЕНИЕ: Не използвайте машината в обсега на хора, освен ако те не носят защитно облекло.

ПРЕДУПРЕЖДЕНИЕ: Не насочвайте струята срещу себе си или другите, за да почистите дрехи или обувки.

ПРЕДУПРЕЖДЕНИЕ: Опасност от експлозия - не пръскайте запалими течности.

ПРЕДУПРЕЖДЕНИЕ: Почистващи машини с високо налягане не трябва да се използват от деца или от неквалифициран персонал.

ПРЕДУПРЕЖДЕНИЕ: Маркучи с високо налягане, фитинги и разклонители са важни за безопасността на уреда; използвайте само маркучи, фитинги и разклонители, препоръчани от производителя.

ПРЕДУПРЕЖДЕНИЕ: За да осигурите безопасност на уреда, използвайте само оригинални резервни части от производителя или одобрени от производителя.

ПРЕДУПРЕЖДЕНИЕ: Водата, която е преминала

през предпазители за обратен поток, се счита за непитейна.

ПРЕДУПРЕЖДЕНИЕ: Изваждане на щепсела от контакта по време на почистване или поддръжка и при подмяна на части или преобразуване на машината в друга функция.

ПРЕДУПРЕЖДЕНИЕ: Не използвайте уреда, ако хранващият кабел или важни части от уреда са повредени, напр. предпазни устройства, маркуч за високо налягане, спусъчен пистолет.

ПРЕДУПРЕЖДЕНИЕ: Ако се използва удължаващ кабел, щепселът и контактът трябва да са с водонепропусклива структура.

ПРЕДУПРЕЖДЕНИЕ: Уверете се, че в близост до въздушните приемници няма емисии от отработени газове.

ПРЕДУПРЕЖДЕНИЕ: Неподходящите удължители могат да бъдат опасни. Ако се използва удължаващ кабел, той трябва да е подходящ за използване на открито и връзката трябва да се поддържа суха и над земята. Препоръчително е това да се постигне с помощта на шнур макара, която държи гнездото на поне 60 mm над земята.

ПРЕДУПРЕЖДЕНИЕ: Винаги изключвайте прекъсвача за изключване от мрежата, когато оставяте машината без надзор.

Ако хранващият кабел е повреден, той трябва да бъде заменен от производителя, неговия

сервизен представител или лица с подобна квалификация, за да се избегне опасност.

Това устройство е проектирано за употреба на максимална надморска височина до 2000 м над морското равнище.

Уредът трябва да бъде свързан към водопровод с нов комплект маркучи; старият комплект тръби не трябва да се използва повторно.

Само квалифициран технически персонал от официалната служба за техническа поддръжка за съответната търговска марка може да извършва ремонт или процедури по устройството.

Не насочвайте струята към машината, контакта и кабелната връзка.

Преди работа проверете връзката на маркуча, течащите и дефектни части трябва незабавно да бъдат ремонтирани или заменени.

За да се предотврати максималното работно налягане, изходният маркуч трябва да е дълъг поне 3m.

Не използвайте уреда за почистване под налягане в запалима среда.

По време на работа дръжте ръката си далеч от водната струя и маркуча.

Понякога отразената вода също е опасна.

Не насочвайте водата към огън или горещо оборудване. Горещите частици и пара са опасни. Използвайте само ръка, за да натиснете спусъка,

не заклещвайте спусъка в положение ON (ВКЛ.). Променливо или високо водно налягане е сигнал за дефект или натрупване на калций в маркуча. В този случай незабавно изключете машината. Не пускайте чистачката без вода. Това ще я повреди.

Преди да стартирате машината, отворете напълно крана за подаване на вода. Внимавайте да не огънете маркуча.

Когато маркучът или тръбата на машината замръзнат през зимата, не я използвайте. Преди съхранение водата трябва да се източи от машината. Винаги съхранявайте уреда за почистване под налягане на сигурно сухо и защитено от замръзване място

Не използвайте машината на мръсно място.

Морската вода не е подходяща за използване в тази машина.

Уредът не е подходящ за продължителна промишлена употреба.

V&B TRENDS SL. не носи отговорност за щети, причинени от хора, животни или предмети при неспазването на тези предупреждения.

ТЕХНИЧЕСКИ ДАННИ

Код на машината	Y2.1.0 стандарт
Номинално налягане	7.7MPa (77 бара)
Допустимо налягане (макс.)	11,5MPa (115 бара)
Вход (макс.)	0,3MPa (3 бара)
Номинален поток	5,0 l/min
Номинално напрежение	230V-240V~
Номинална честота	50Hz
Номинално захранване	1600 W
Степен на защита	IPX5
Клас на защита	II
Ниво на звукова мощност	98 dB(A)
Ниво на звуково налягане	89 ±3 dB(A)
Ускорение	≤2,5 m/s ²
Макс. температура на водата	45°C
N .W	6,2KGS

DIAGRAMA ELÉCTRICO

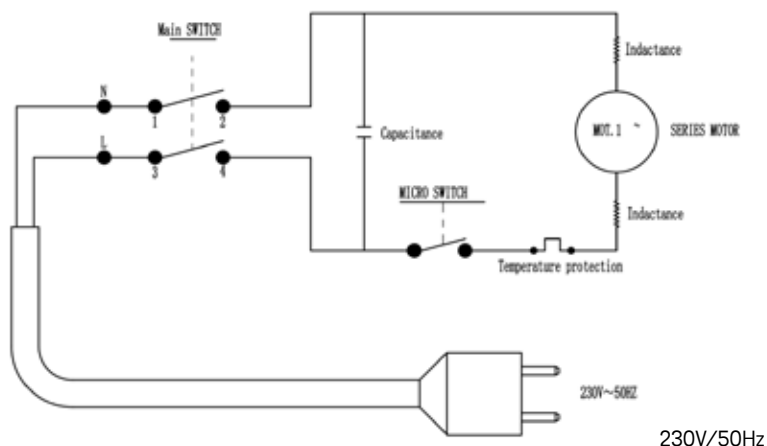

СГЛОБЯВАНЕ

Свързка за маркуч за високо налягане

Свържете маркуч за високо налягане към изхода на машината; уверете се, че е здраво свързан. **Вижте изображение 1**



Свързка на пистолета

Свържете харпуна на пистолета към накрайника на пистолета. Завъртете харпуна на пистолета (фиксирана четка/турбо харпун) по посока на часовниковата стрелка, докато се фиксира на място. Свържете маркуча към резбата на пистолета с гаечен ключ. Проверете дали уплътняващият пръстен е поставен правилно. **Вижте изображение 2**

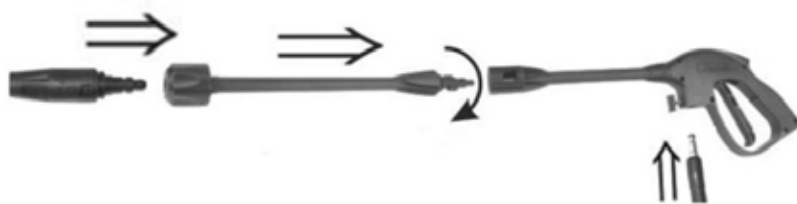

Входяща свързка за маркуча

1. Свържете маркуча за вода към входа, уверете се, че той е свързан здраво. В този момент не включвайте машината.
 2. Завъртете крана; уверете се, че налягането на входящата вода се поддържа между 0,01Мра и 0,3Мра.
 3. Натиснете спусъка, докато целият въздух бъде изтласкан от машината и водата изтече от пистолета. Това означава, че сега помпата е пълна с вода.
 4. След това можете да включите превключвателя.
- Вижте изображение 3**



Imagen 3

РАБОТА

Работа на пистолета

Ъгълът на пръскане може да се регулира. Ъгълът на пръскане може да варира от прав до тип вентилатор чрез завъртане на дюзата. **Вижте изображение 4**

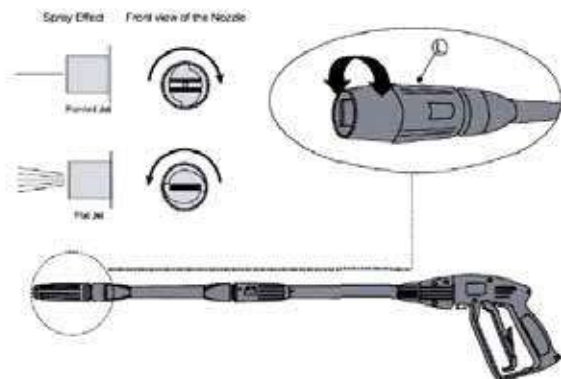

Работа при високо/ниско налягане

Дюзата контролира налягането на уреда за почистване. Натиснете дюзата в затворено положение за работа под високо налягане, като държите на разстояние поне 30 см от работните части.

ЗАБЕЛЕЖКА: В режим на високо налягане няма да се подава почистващ препарат



Работа при НИСКО налягане (за дозиране на почистващ препарат)

Издърпайте дюзата за работа с ниско налягане. Това е необходимото положение за дозиране на почистващия препарат от вградения резервоар за почистващ препарат. **Вижте изображение 5**

ЗАБЕЛЕЖКА: Препаратът трябва да се разрежда, за да се постигне най-ефективно почистване. Препоръчва се препаратът да се разрежда в подходящ съд до необходимата концентрация преди употреба.



Imagen 5

Изключване на устройството

Спрете подаването на вода от крана.

Натиснете спусъка, за да намалите налягането в уреда.

Издърпайте маркуча за подаване на вода, след което оставете машината да работи няколко секунди, за да източи съхранената вода чрез помпата.

Изключете уреда и извадете електрическия щепсел от контакта. Отделете маркуча под налягане. За да източите остатъчната вода, повдигнете пистолета и натиснете спусъка. **Вижте изображение 6**



ПОТРЕБИТЕЛСКА ПОДДРЪЖКА И РЕМОНТ

Изключете от електрическото захранване преди извършване на поддръжка от страна на потребителя.

Изключете подаването на вода от крана и натиснете спусъка, за да намалите налягането.

Смазвайте периодично фиксатора с помощта на смазочно масло.

Когато налягането на водата не е постоянно или твърде високо, това е сигнал за дефект на маркуча или натрупване на калций в дюзата.

Незабавно изключете машината.

Използвайте почистващия препарат за дюзите, за да почистите маркуча и филтъра за подаване на вода.

Сменете дефектния филтър.

Уверете се, че машината е чиста и почистете компонентите, когато е необходимо.

Следвайте инструкциите за работа за различните части. Пробките на пръстеновидните гайки се използват за свързване на пистолета, маркуча и други части.

Уплътненията на връзките пръстен-гайка не трябва да се повреждат.

Завъртете резервоара за препарат и го закрепете към дюзата за пяна.

Свържете накрайника за пяна с пистолета.

Включете машината. Поставете почистващото вещество в пропорция 1%. Предупреждение: Използвайте само почистващия препарат, предоставен от производителя или следпродажбеното обслужване.

Пазете уреда и го съхранявайте внимателно на сигурно и сухо място. Винаги съхранявайте машината на място, недостъпно за деца.

Избягвайте да съхранявате уреда за почистване при температури под точката на замръзване.

Прекъснете захранването, ако уредът работи неправилно.

ПРОБЛЕМ И РЕШЕНИЕ

Предупреждение! Изключете от електрическото захранване преди извършване на поддръжка от страна на потребителя.

Захранващият кабел е повреден, той трябва да бъде заменен от производителя или от неговия сервизен представител или лице с подобна квалификация, за да се избегне опасност.

Възможен проблем и решение

Проблеми	Причини	Възможни решения
Машината не стартира	Машината не е включена в контакта	Свържете машината към подходящ контакт
	Дефектен щепсел	Свържете се с вашия сервизен център.
	Предпазителят е изгорял	
	Дефектен удължаващ кабел	Използвайте машината без удължаващия кабел и сменете дефектния кабел
Колебания на налягането	Помпата засмуква въздух	Проверете дали маркучите и фитингите са водоустойчиви
	Мръсни, износени или задръстени клапани	Свържете се с вашия сервизен център
	Подаването на вода не е достатъчно	Увеличете налягането на водата, проверете за запушване на маркуча и/или сменете големия маркуч
	Износени уплътнения на помпата	Свържете се с вашия сервизен център
Машината спира	Предпазителят е изгорял	Свържете се с вашия сервизен център
	Неправилно мрежово напрежение	Изключете останалите машини
		Проверете дали мрежовото напрежение съответства на
		спецификацията на табелката с данни
	Термичният датчик е активиран	Оставете машината да се охлади за 5 минути
Струята е частично запушена	Почистете спрея с игла и напръскайте малко вода през задната част на спрея	

Машината пулсира	Въздух във входящия маркуч / помпа	Оставете машината да работи с отворен спусък, докато работното налягане нормално се възстанови.
	Недостатъчно захранване	Увеличете налягането на водата, проверете за запушване на маркуча или сменете големия маркуч
	Струята е частично запушена	Почистете спрея с игла и напръскайте малко вода през задната част на спрея
	Задръстен воден филтър	Почистете филтъра
	Огъване на маркуч	Изправете маркуча
Машината се стартира и спира автоматично	Течащ пистолет и/или спусък.	Свържете се с най-близкия до вас сервизен център
Машината стартира, но водата не излиза	Няма подаване на вода	Свържете входящото подаване на вода.
	Задръстен воден филтър	Почистете филтъра
	Задръстен пистолет	Почистете спрея с игла и напръскайте малко вода през задната част на спрея

ИНСПЕКЦИЯ И ПОДДРЪЖКА



За безопасна употреба, уверете се, че почиствате уреда на три месеца. Преди работа проверете филтъра и дюзата; уверете се, че няма замърсявания. Уверете се, че в помпата и маркуча няма вода след работа.

Ако продуктът трябва да бъде ремонтиран в гаранционния период, моля, върнете продукта в магазина. Трябва да предоставите сертификата за покупка, за да бъде поправен или да получите заместващ продукт.

Преди опаковане уредът трябва да се почисти, след това да се използва затворена опаковка; опаковката трябва да е устойчива. Съхранявайте уреда на сухо.

Този продукт е в съответствие с Директива 2012/19/ЕС на Европейския парламент относно електрическите и електронни устройства, известна като ОЕЕО (отпадъци от електрическо и електронно оборудване), която осигурява правната рамка, приложима в Европейския съюз за изхвърляне и повторна употреба на отпадъчни електронни и електрически устройства. Не изхвърляйте този продукт с битовата смет, вместо това го отнесете до най-близкия център за събиране на електрически и електронни отпадъци.



Прочетете ръководството с инструкции.



Съответства на приложимите европейски стандарти и директиви.



Клас на защита II. Това означава, че устройството е оборудвано с двойна изолация. Не е необходим щепсел за заземяване.



ПРЕДУПРЕЖДЕНИЕ! Струята не трябва да бъде насочена към хора, животни, живи устройства или към самото устройство.



Тази машина не е подходяща за свързване към съоръжения за питейна вода.

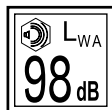

Гарантирано ниво на звукова мощност.



Степен на защита IPX5. Това означава, че устройството е защитено срещу малка струя вода, напръскана напр. чрез градинско устройство за поливане.



Винаги използвайте двойно изолирани средства за защита на слуха и защитни очила.

Ние

B&B TRENDS, S.L.

с адрес

C / Catalunya, 24. P.I. Ca N'Oller
08130, Sta. Perpètua de Mogoda (Барселона). ИСПАНИЯ

декларираме на наша отговорност, че нашият модел D14 Acqua Rs3 с тип Y2.1.0 стандарт е в съответствие с Директиви 2006/42 / ЕС (машини), 2014/30 / EU (EMC), 2011/65 / EU (RoHS) и неговите изменение (ЕС) 2015/863, основано на резултатите от изпитванията, като се използват следните хармонизирани стандарти в съответствие със споменатите директиви и други технически стандарти и спецификации: EN60335-1: 2012 + A11: 2014 + A13: 2017, EN60335-2-79: 2012, EN55014-1: 2017, EN55014-2: 2015, EN IEC 61000-3-2: 2019, EN 61000-3-3: 2013 + A1: 2019, IEC 62321.

Подписано

Хуан Луис Ередия
R&D мениджър



ن ح ن

B & B TRENDS, S.L.

ناون ع ل ل ا ع م

ر ل و ن ا ك . ي ب . 24 ا ي ن و ل ا ت ا ك / ج
ا ي ن ا ب س ا . (ة ن و ل ش ر ب) ا د و ج و م ي د ا و ت ي ب ر ي ب . ا ت س ، 08130

2006/42 / EC ت ا ه ي ج و ت ل ل ا ع م ق ف ا و ت ي س ا ي ق ل ل ا Y2.1.0 ع و ن ب DI4 Acqua Rs3 ا ن ج ذ و م ن ن ا ا ن د ح و ا ن ت ي ل و و س م ت ح ت ن ل ع ن
ر ا ب ت خ ا ل ا ج ئ ا ت ن ي ل ع ا ن ب ، 2015/863 (ي ب و ر و ا ل ا د ا ح ت ا ل ا) ل ي د ع ت ل ا و (2011/65 / EU (RoHS) ، 2014/30 / EU (EMC) ، (ت ا ن ي ك ا م ل ا)
+ EN60335-1: 2012 ؛ ر خ ا ل ا ة ي ن ف ل ا ت ا ف ص ا و م ل ا و ر ي ي ا ع م ل ا و ة ر و ك ذ م ل ا ت ا ه ي ج و ت ل ل ا ق ف و ة ي ل ا ت ل ا ة ق س ن م ل ا ر ي ي ا ع م ل ا م ا د خ ت س ا ب
+ A11: 2014 + A13: 2017 ، EN60335-2-79: 2012 ، EN55014-1: 2017 ، EN55014-2: 2015 ، EN IEC 61000-3-2: 2019 ، EN 61000-3-3: 2013 +
A1: 2019 ، IEC 62321.

ت ع ق و

ا ي د ي ر ي ه س ي و ل ن ا و خ
ر ي و ط ت ل ل ا و ث ح ب ل ا ر ي د م

مادخت سالات اميلعت ليلد أرقا



ةيراسلا ةيوروبوأل اتاهي جوتلاو ريري اعامل عم قفاوتي



سب اقللا ليصوت يرورضلا نم سي ل. جودزم لزعب دوزم زاهجلا نأ كلذ ينعي. ةيناثلا ةياملحلا ةئف
ض.رأاب



وأ اهلي غشت ءانثأ ةيئابرهكلا ةزهجال وأ صاخشألا ةيجانثا فنللا سدس مالا هي جوت مدع بجي اريذحت
ه.سفن زاهجلا

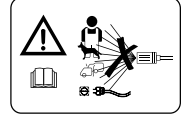

ب.برشلا هاي م قفرمب ليصوتلل بسانم ريغ ةنيكاملا هذه



توصللا ةوق يوتسم نامض



لا ثمللا ليلبس لعل هشر متي يذلا فيفخللا ءامللا ذاذر دض يحمم زاهجلا نأ ينعي اذهو، IPX5 ةياملحلا ةجرد
ةنيكاملاب ةقيدحلا يقس دنع



ةي قوا تاراطنو وعم سلل ةجودزم ةياملح ةزهجأ أمئاد مادختسا



كيفية إدخال زكركم برفقاً بلصتاً	وأ / و برسي سدسمل شاشرلا	فقتوتو لمعلال في نيكامل ادبت أيئافل
هيايلا ةئبع لخدم لّصو	هايملل رصم دجوي ال	الءامل نكل، لمعلال في نيكامل ادبت همن جرخي
حشرملا فيظنتب مق	دودسم هايملل حشرم	
ضعب شرو ةرباب ثافنل سدسمل فظن سدسمل ربع فيلخلال ءجلال هاجتاب ءامل ثافنل	دودسم ثافنل سدسمل	

ةنايصل او صحفل

حشرملا صحف نم دكأت، ليغشتلا لبق، رهشأ ةثالث لك ليلسغلا ةنيكام فيظنت نم دكأت، مادختسالا ةملاسل
ومطرخلالو ةخضملال في ءام دوجو مدع نم دكأت، ليغشتلا دعب، امهب بئوش دوجو مدع نم دكأتو، ةهوفالو
ءارشال ةداهش ميذقت كليل بجي، رجتملا لىل هتداعل جري، نامضللا ةرتف في حالصلال لىل ةجاحب زاهجال ناك اذ
ليدبال زاهجال لىل لوصحلال وأ حالصلال لىل لىل
في زاهجال نَزخ، ةتبات ةوبعلا نوكت نأ بجي، ةقلغم ةوبع مادختسا م، زاهجال فيظنت بجي، فيلعتلا لبق



فجاج ناكم

WEEE مساب فورعملالو، ةينورتكللالو ةيئابرهكلا ةزهجالل 2012/19/EU بيوروالا داحتالا هيجوت عم جت نمل اذه قفاوتي
نم صلختلل بيوروالا داحتالا في قبطملا ينوناقلا راطل رفوي ذل، (ةينورتكللال ةزهجالو ةيئابرهكلا تايافنلا هيجوت)
بهذا كلذ نم اللدبو، تالمهملا ةلسي في جت نمل اذه نم صلختت ال، اهمادختسا ةداعل ةيئابرهكلاو ةينورتكللال ةزهجال تايافن
كلزنم لىل برفقال ةيئابرهكلاو ةينورتكللال تايافنلا عم جت زكركم لىل

لولحو تال كشم

مدختسم لل ةنايصل لاء ارجل لبقي ئابره كلال رايتلا لصفاء: ريذحت
ني لهؤم لل صاخشأل نم هلثامني نم وأ ةمدخل لكيو وأ ةمصم لهجل نم هلا دبتسا بچي ءئابره كلال رايتلا لباك فلت ةلاح ي
رطل لل ضرعتلا بئحتل

لولحو لاطعأ

لاطعأ	بابسألا	ةنكمم لل لولحو
ليغشتلا أدبي ال زاهجلا	يئابره كلال رايتلاب لصتم ريغ زاهجلا	بسانم سبقمب زاهجلا لّصو
	بيعي هب سابقلا	ةمدخل زكرمب لصتا
	بيعي مديدمتلا لباك	
	ءاوهلا طفشت ةخضملا	زيغ وديدمتلا لباك نودب زاهجلا مدختسا بيعي عملا لباكلا
طغضلا تابلق ت	ةدوسم وأ ةيلاب وأ ةخستم تامامصلا	ةواقم تابيكرتلاو ميطارخلا نأ دكأت ءامءلا
	ةيفاك ريغ هايما ءتادادم	ةمدخل زكرمب لصتا
	ةفلات ةخضملا ءتاداس	ءاداسن نم ققحتو ءاملا طغض عفرا ريبكلا موطرخلا زيغ وأ / و موطرخلا
	Juntas de la bomba desgastadas	ةمدخل زكرمب لصتا
ليغشتلا نع فقوتت ةنيكامل	خفتنم يئابره كلال مامصلا	ةمدخل زكرمب لصتا
	ححص ريغ يئابره كلال رايتلا دهج	يرخألا ةزهجألا لصف
		قفاوتتي يئابره كلال رايتلا دهج نأ دكأت عم
		ةيمست ةحول يلع ةدوجوملا تافصاوملا عم زاهجلا
	يرارجل لّصملا ليغفت	قئاقء 5 ةمدل دربي زاهجلا كرتا
	ايئزج دوسم ثافنلا سدسمل	ضعب شرو ةرباب ثافنلا سدسمل فظن سدسمل ربع يفلخلا ءزجلا ءاجتاب ءاملا ثافنلا
زتهت لسيغلا ةنيكام	ةخضملا / لخدملا موطرخ يفاءوه	حوتفملا شاشرلا عم لمعت ةنيكاملا كرتا ماظناب لمعلا طغض فئاتسرت يتح
	ءتادادملا ةيفاك مدع	ءاداسن نم ققحتو ءاملا طغض عفرا ريبكلا موطرخلا زيغ وأ موطرخلا
	ايئزج دوسم ثافنلا سدسمل	ضعب شرو ةرباب ثافنلا سدسمل فظن سدسمل ربع يفلخلا ءزجلا ءاجتاب ءاملا ثافنلا
	دوسم هايما حشرم	حشرملا فيظن تبق مق
	ينثم موطرخلا	موطرخلا درفا

زاهجلا ءافطإ

روب نصلال نم هايمل روصم لي غشت فقو وأ
زاهجلال يف طغضلال ليلقتل شاشرلال لىل طغضا
ةخضمال يف ةنرخمال هايمل في رصتلك ناوثل عضبل لمعت لىسغلا ةنيكام كرتا م، چراخلل هايمل لاخذلا موطرخ بحسا
ءابرهلك سبقم نم يئابرهلكل سابقلا لصفوا زاهجلا لي غشت فقو وأ
6 ةروصل رظنا، شاشرلال لىل طغضاو ثافنلال سدسمل اعفرا، ةيقتبتملا هايمل في رصتلك. طغضلال موطرخ عزنا



مدختسم لل حالصل او ةنايصال تاوطخ

مدختسم لل ةنايصال ءارجإ لبق يئابرهلكلا رايتلا لصفوا
طغضلال غي رقتل شاشرلال لىل طغضاو روبنصلال نم هايمل روصم لي غشت فقو وأ
مىحشتلا تيزم ادختساب آي روء ةتباتللا ءازجالا مىحشتب مق
يف مويسلالكلا مكارت وأ موطرخلا يف لل لخدوجو لىل ةراشل رهظي هنإف، ةياغلل اعفترم وأ آتبات ءاملال طغض نوكي ال ام دنع
ةهوفلا

روفلا لىل زاهجلا لي غشت فاقبي بچي، ةلاحلا هذه يف
هايمل لخدم حشرمو موطرخلا فيظنتلا ةهوفلا فيظنت قوحسم مدختسا
ببغيملا حشرملا ريغيغتب مق
ةرورضلا دنه ءهئازجالا فظنو ةفيظن لىسغلا ةنيكام نأ دكأت
موطرخللاو سدسمل لىل صوتل لىل صوتلل ةلباقلا ةيقلل لىل مواصلال مدختسُت. ةفلتخملا ءازجالا لي غشتلا تامي لعت عبتا
ىرخألا ءازجالا

ةيقلل لىل مواصلال لىل صوتل لىل صوتلل ةلباقلا ةيقلل لىل مواصلال مدختسُت. ةفلتخملا ءازجالا لي غشتلا تامي لعت عبتا
ةوغلرلا ةهوفب هطبراو فيظنتلا قوحسم نازخ بلقا
ثافنلال سدسمل اب ةوغلرلا ةهوف لىل
ةكرشل هرفوت يذلا فيظنتلا قوحسم لىل مواصلال مدختسُت ال ريذحت 1% ةبسنب فيظنتلا قوحسم لخدأو. لىسغلا ةنيكام لىل
ءايدل عيبل دعب ام ةمدخ وأ ةنصملا
لافطاللا وانتم نع آديعب آءاد لىسغلا ةنيكام طفحلا. نم آو فاج ناكم يف ةيانعب انزخو لىسغلا ةنيكام ةملاس لىل طفح
دمجتلا ةطقن نم لقا ءارح اءارد يف ةلاسلال نيذخت بنجت
لىسغلا ةنيكام لىل صوتل لىل صوتلل ةلباقلا ةيقلل لىل مواصلال مدختسُت. ةفلتخملا ءازجالا لي غشتلا تامي لعت عبتا



Imagen 3

- لخدمل موطرخ ةلصو
 1. لخدملاب هايمل موطرخ لّصو و
 ةظحلل هذه يف ةنيكامل لّغشت ال م.كحإب هليصوت نم دكأتو
 2. اچيم 0.01 نيب ام يلع ظفاحي لخدلال ءامل طغض نأ دكأتو ،روبصل لّغش
 ل.كسراب اچيم 0.3 و ل.كسراب
 3. نم ءامل قفدتوي ةنيكامل چراخ اوهل لك عفد متي يتح شاشرلا بحسا
 ءاملاب ةئيلم لخدمل نأ نأل اذه ينعي .سدسمل
 4. ةروصل رظنا .جاتفم ل ليدغشت كنكمي كلذ دع مث

ليغشت ال

سدسمل ليدغشت
 رظنا .ةهوفلاريودت قيرط نع ءوحورم ل! ةمقيقتسم ةيواز نم شرلا ةيواز فلخت نأ نكمي .شرلا ةيواز ليدعت نكمي
 4 ةروصل



Imagen 5

ضفخنم ال / يلعال طغض ال ليدغشت
 قللمل ءضول يف ةهوفل عفدا .ليسل ةنيكام طغض يف ةهوفل م كحتت
 لمل عفط نع لقلأل يلع مس 30 ةنيكامل ادبإ عم يلعال طغض ال ليدغشت
 يلعال طغض ال ءضول يف ليلسل قوحسم ي ءيزوت متي نل :ةظوخل م
 (ليسل قوحسم عيزوتل) ضفخنم ال طغض ال ليدغشت
 بولم ال ءضول وه اذه .ضفخنم ال طغض ال ليدغشت ل چراخلل ةهوفل بحسا
 5 ةروصل رظنا .چمدمل اتافظنم ال نازخ نم ليلسل قوحسم عيزوتل
 يت اتافظنم ال فيفخت ب صوي .ةفاظن يلعل ل لوصلل اتافظنم ال فيفخت بچي :ةظوخل م
 مادختس ال لب بولم ال ليزيكرتل ال ل لوصلل بسانم ءاعو
 زاهچل ءافط!

يئابرهك لال يطيخ تل م سرلا

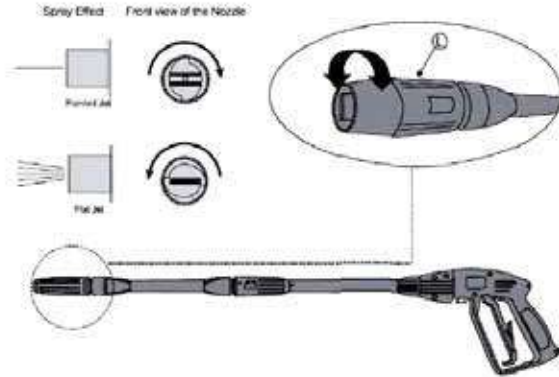
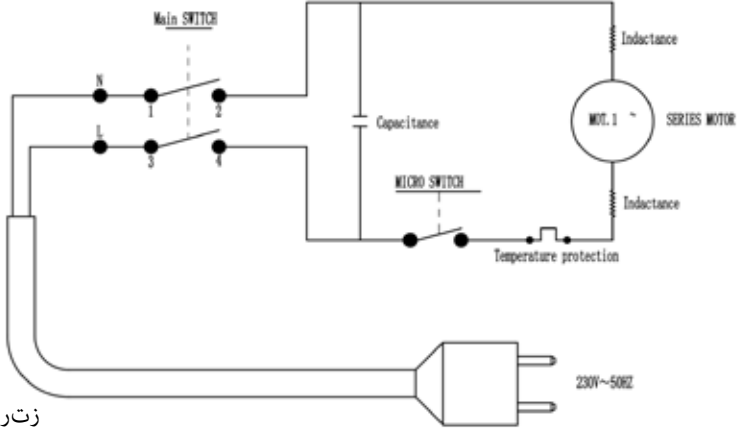

زتره 50 / تلوف 230

عي م جت لا

يلا لال طغض لال موطرخ ليل صوت

1 ةرولال رظنا م الك حاب هلي صوت نم دكأتو ، ليل سغال ةني كام چرخم م طغض لال موطرخ ليل صوت م ق



سدس مل ليل صوت

عارذلا / ةتباثلا ةاشرفلا) سدس مل ليل يندعم لال عارذلا ردا . سدس مل لضب قم سدس مل ليل يندعم لال عارذلا ليل صوت م ق
مادخت ساب سدس مل لضب قم يطيخ موطرخ لال ليل صوت م ق . هعضوم يفتبثي يتح ةاسل البراقع حاجتا يفتبثي يني بروتلا
2 ةرولال رظنا م الك حاب ةتبثم ةلزال ةقل لال نأ دكأت . ةلوم اص حاجت م ق

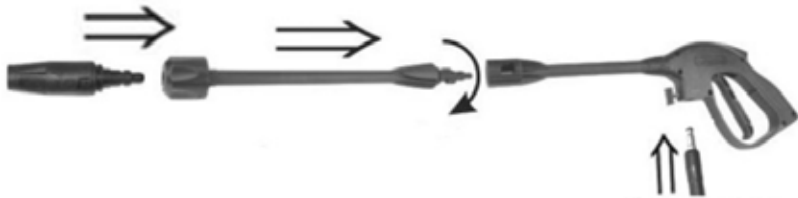

اهفلت اذه ببسي سيءام نودب ليسيغلا ؤنيكام لّغشُت ال
 صرحا. لمالك لاب هايمل اءام إروب نص حتفا، ؤنيكام لايغشت ءدب لبق
 موطرخلا ينث مدع ىلع

اهمدختست الءاتشلا يف بوبنألا واً ؤنيكاملا موطرخ دمجتى امءنع
 نيزخت أمئاد بجى. ؤنيكاملا نم اهفيرصت بجى هايمل نيزخت لبق
 عىقصللا نم يمحمو فاجو نم أنكام يف لىلعال طغضلا لىسغ ؤنيكام
 خستم نكام يف ؤنيكاملا مدختست ال

هذه لىسغلا ؤنيكام يف اهمادختسال ؤبسانم ريغ رحبال هاي
 ؤلىوط ؤرتفل ؤىعانصلا تامادختسال ؤبسانم ريغ لىسغلا ؤنيكام

وأ صاخشألل ثدحت دق رارضأى أةىلوؤسم B&B TRENDS SL لمحتت ال
 تارىذحتلله هذه ؤاعارم مدع ؤجىتن ءايشألا واً تاناوئىحل

ةىنفلل تاناىبل

زاهجلا زمهر	Y2.1.0 راي عم
رءقملا طغضلا	(راب 77) لالكساب اجىم 7.7
(ىصقألا دحلا) هب حومسمل طغضلا	(راب 115) لالكساب اجىم 11.5
(ىصقألا دحلا) لخدمل	(راب 3) لالكساب اجىم 0.3
قفتل ؤس	ةقىقء / رتل 5.0
رءقملا دهجلا	~ تلووف 240- تلووف 230
ددرتلا لدعم	زتره 50
رءقملا قاطلا لخدم	طاو 1600
ةىامجال ؤجرد	IPX5
ةىامجال ؤىف	II
توصلل قاط ىوتسم	98 dB(A)
توصلل طغض ىوتسم	89±3 dB(A)
عراسللا لدعم	≤2.5 m/s2
ءاملل قراح ؤجردل ىصقألا دحلا	45°C
ىعىبطلل نزولا	مكك 6.2

ضراً إلى وتسم قوف لقلأل

دنع يئابره كلال رايتلال لصف حاتفم لئغشت فاقئإ أمئاد بجئ: رئذحت
ةبقارم نود زاهجال كرت

وأة عنصملاة هجال نم هلادبتسا بجئ، ءابره كلال كلس فلت ةلاح ئف
رطخال بنجتل ئللهؤملا صاخشأل نم مهلثامئ نم وأة مدخال لئكو
حطس قوف رتم 2000 صقأ دحب عافترا ئلع مادختسالل زاهجال اذه ممص
رحبال

نم ةدئدج ةعومجم مادختساب هائملاب دادم إردصمب زاهجال لئصوت بجئ
ةمئدقل ببئانألاة عومجم مادختسا ةداع إمدع بجئو؛ مئطارخال
ئنفال مءدلاة مدخنم ئللهؤملا ئئئنفال ئئفظوملل وس حمسئال
زاهجال ئلع تاءارجال وأتاحالصإلاب مائقال ةئراجتلاة مالعل ةدمتعملال

كالسال ةلصوو سبقمالو زاهجال وحن ثافنال سدسمل هجوتال
ئتلاة اءجالل حالصإل بجئو، لئغشتلال لبق موطرخال لئصوت نم دكأت
روفال ئلع هلادبتسا وأة بئعم وأ برس تاهب
موطرخ نوكئ نأل بجئ، لئغشتلال طغضل صقأال دحلل لوصولا عنمل
لقلال ئلع راتم 3 لوطب جرخملا

لعاتشلال ةلباق نكالما ئف ئلالعل طغضلال لئسغ ةئئكامل مدختستال
موطرخالو هائملال شاشر نع آدئعب دئلال ئلع ظفاح، لئغشتلال دنع
أضئأ ارطخ سكع نملاءمال لكشئ ئائئال ضعب ئف
ةنخاسلال تائمسجال. ةنخاسلال تادعملو وأرانلاة ئئحانءمال هجوتال
أرطخ نالكشئ رابخبالو

عضو ئف شاشرلال دستالو، شاشرلال ئلع طغضلل طقف دئلال مدختسا
لئغشتلال

مكارت وأللخ دوجو ئلإ ةراش إءفترملا وأرئغتملاءمال طغض رهظئ
زاهجال لئغشت فاقئإل بجئ، ةلاحال هذئ ئف. موطرخال ئف موءسلالكل
روفال ئلع

ةي حان ثافنل سدس مل اهي جوت مدع بجي .م ادخت سالا ءوس لت ضرعت اذإ
 .هسفن زاهجلا وأ اهلي غشت ءانثأ ةيئابرهكلا ةزهجالأ وأ صاخشألا
 اودتري مل ام صاخشألا دوجو قاطن يف زاهجال مدخت ست ال :ري ذحت
 .ةي امح سبالم
 فيظنتل نيرخالأ هاجت وأ كهاجت ثافنل سدس مل هجوت ال :ري ذحت
 .ةي ذحالأ وأ سبالم
 لاعتشال لةلباقلا لئوسلا شرت ال -راجفنال رطخ :ري ذحت
 ةنيكام ادخت سانا نيردمل ريغ دارفألا وأ لافطألا لعل رطحي :ري ذحت
 .ي لعل طغضلا ليرغ
 ةم الس لةمهم تالصولو تابيكرتلاو لعل طغضلا ميطارخ :ري ذحت
 يتلا تالصولو تابيكرتلاو ميطارخلا لوس مدخت ست الو ،زاهجال
 .ةعنصلم ةكرشلا اه بصوت
 وأ ةيلصلألا ريغال عطق لوس مدخت ست ال ،زاهجال ةم الس نامضل :ري ذحت
 .ةعنصلم ةكرشلا نم ةدمت عملا
 ةحلصل ريغ يسكعل عفدتلا تاعنام ربع برستت يتلا هاي مل :ري ذحت
 .برشلل
 ةنايصللا وأ فيظنتلا ءانثأ سبقملا نم سباللا ةلازإ بجي :ري ذحت
 .يرخأ ةفيظو ل زاهجال ليرحت وأ ءازجال لادبت سانا دنعو
 نم ةمهم ءازجال وأ دادملا كلس فلت ةلاح يف زاهجال مدخت ست ال :ري ذحت
 .شرلا سدسمو لعل طغضلا موطرخو نامألا ةزهجال لثم .زاهجال
 سباللا نوكني نأ بجي ف ، ديدمت كلس ادخت سانا مت اذإ :ري ذحت
 .هاي مل برستل ةعنامل تابيكرتلا نم سبقملاو
 .ءاوله لخدم نم برقلاب تسيل مداعلا تاتاعبنا نأ دكأت :ري ذحت
 دنع .أرطخ ةبسانم ريغ ديدمتلا كلسا لكشت نأ نكمي :ري ذحت
 ،يجراخل ادخت سالا أبسانم نوكني نأ بجي ، ديدمت كلس ادخت سانا
 نع لكل متي نأب لوصو .ضرألا نع ةديعبو ةفاج ةلصولا لظت نأ بجي و
 لعل مل 60 ةفاسم لعل سبقملا ءاقب لعل ظفاحت كلس ةركب قيرط

مزلت ليو صصخت م صخش ءابرهكل تادادم! ليصوت يريج نأ بجي
زاهجل اذهل ءابرهكل تادادم! يوتحت نأ بجي IEC 60364-1 ةفصاوملاب
إذرايتال عطقيسي يذلا يقبتملا يئابرهكل لرايتال عطاق لىع ام!
وأ ةي ناث لىللم 30 ةدمل ريبمأ لىللم 30 ضرألا لىل برستلا رايت زواجت
ةي ضرألا ةرئادلل تي بثتل أزاهج

موطرخلال) دحاو بناج نم عيرس لصومب هايمل لخدم موطرخ زي هجتب مق
بوبنأ لىللم لخدملا لوحم طبرا. (زاهجل اذهب ني قفرم ريغ لصوملاو
لىللم لوحملا اذهب هلصوو عيرسلا لصوملا عفا. لىللم غل ةنيك ام لخدم
وأ روبنص لصوم رايتخا مدختسملل نكمي، هايمل موطرخ نم رخآ بناج
يل عفلا عضولل أقفو هاي م حشرم

نأ نكمي؛ يئاق للال طفشلا ةفيظو هذه لىللم غل ةنيك ام لمشت
دانز بحس يي مدختسملا رم تسي ام دنع حبسمل نم ءاملا طفشت
ةنيك ام نيبي دو م عاف ت رال زواجتي الة اعارم لىللم شرلا سدسم
أزاهج بسانملا حشرملا نوكي نأ بجي و. رتم 2 هايمل ضوحو لىللم غل
ءاملا نم ةم داقال خاس وألا دوجو ةلاح يي ءاملا موطرخب

(3) لالكساب اجيم 0.3 هردق طغض لىللم صقأ ءاملا لمحت لىللم اهتردق نم دكأت
دكأتف، لىللم رداصمب لىللم غل ةنيك ام لىللم صوت ديترت تنك اذا. (راب
دحل). (راب 3) لالكساب اجيم 0.3 وه هايمل لخدم طغض لىللم صقألا دحل نأ
نم رثكأ سيل نكلو) راتم 10 وه هايمل دادم! موطرخلل هب حومسملا لىللم دألا
هاي م بي بانأ لىللم غل ةنيك ام لصوت الو، ةصوب 1/2 رطقب (أرتم 25
ب. برشل)

فيظنتال قي حاسم عم مادختسالل هذه لىللم غل ةنيك ام تمم ص: ريذحت
مادختسارثؤي دقو، ةعنصملا ةكرشلل هب تصوأ يتلل وأ رفوتملا
ةملاس لىللم لىللم رخألا ةيئاي ميكل داوملا وأ فيظنتال قي حاسم
لىللم غل ةنيك ام

ةري طخ لىللم لىللم طغضلا تاذ هايمل خض ةنيك ام نوكت نأ نكمي: ريذحت

لېس غلا ښي كېم ع ف دل ښي اد دي ل.
لېس غلا ښي كېم ع فرل دي ل ا مدخت سا
تابص او ث داوح عوقو و ل ا ښن ك م ل ل مي لس ل ا ري غ ل ق ن ل ا ي دوي دق
انث او ل ط ع ل ا ل ا ح ي ف و ك ي ك ف ت ل ا و ع ي م ج ت ل ا و ل ق ن ل ا و ا مدخت سا ل ا انث او
ي ف ښي اد دي لس غلا ښي كېم ل ط ت ن ا ب ج ي ، ع ع ق و ت م ل ل ا ط ع ا ل ا و ا ب ر ا ج ت ل ا
و ت س م ي د و م ع ع ض و

ة ث ا ل ت ل ك ل ي لس غلا ښي كېم ف ي ظ ن ت ن م د ك ا ت ، م ا د خ ت س ا ل ا م ا ل س ل
م د ع ن م د ك ا ت و ، ه و ف ل ا و ح ش ر م ل ا ص ح ف ن م د ك ا ت ، ل ي غ ش ت ل ا ل ب ق . ر ه ش ا
ة خ ض م ل ا ي ف ا م د و ج و م د ع ن م د ك ا ت ، ل ي غ ش ت ل ا د ع ب . ا م ه ب ب ي ا و ش د و ج و
م و ط ر خ ل ا و

ي ق ا و ل ا ت ا ر ا ظ ن ل ا و ت ا ز ا ف ق ل ا و ا ي م ح ل ا س ب ا ل م ا د ت ر ا ي ل ع ا ښي اد ص ر ح ا
ن ي م د ق ل ا ي ف ا ح ت ن ا و ا ل ا ل ا م ا د خ ت س ا ر ط ح ي . ه ج و د ز م ل ا ع م س ل ا ا ي م ح ا ز ه ج ا و
ل د ن ص ل ل ك ا د ت ر ا د ن ع و ا

ل ا ك س ا ب ا ج ي م 0.3 ل خ د م ل ل ط غ ض ي ص ق ا

د ن ع ش ر ل ا ه و م ج م ي ل ع ا ج ا ف م ل ا ن ا ر و د ل ا م ز ع و د ا د ت ر ا ل ا و ق ي ل ع ظ ف ا ح
ه و ق ب س د س م ل ا ب ك ا س م ل ل ر ا ر م ت س ا ب ك ي د ي م د خ ت س ا . ش ر ل ا س د س م ح ت ف
د ع ب ح ا ت ف م ل ا ي ل ع ا ط غ ض ل ا و س ك ي ل ع ا م . ش ا ش ر ل ا ي ل ع ا ط غ ض ل ا ل ب ق
م ا ك ح ا ب ي ل ا ع ل ا ط غ ض ل ا م و ط ر خ ت ي ب ت ت

ا ق ب س م د ع م ل ا م ا م ص ل ا ه خ ض م ل ا ط غ ض ز و ا ج ت ي ا م د ن ع : ن ا م ا ل ا م ا م ص ه ي ص ا خ
ل خ د م ل ا ي ل ا د ي ا ز ل ا ل ي ا س ل ا د ي ع ي

ل ي غ ش ت ب م ق ، س د س م ل ا ل ي غ ش ت ف ا ق ي ا د ن ع : ط غ ض ل ا ح ا ت ف م ه ي ص ا خ
ه ي م ح ل ا ت ا ي ل م ع ل ي ب ر ه ك ل ا ر ا ي ت ل ا ل ص ف ا و ، ط غ ض ل ا ح ا ت ف م

ماظنلالي ف طغضلا يفتخي يتح شاشرلا يلع طغضلا م ث ،أوأ زاهجلا
زاهجال ي ف لاعتشاللة قلباقلل وأ لكأتللة ببسمل لئوسلا عضا ال
هينثت وأ هفلت وأ موطرخلا يولت ال

لوح هفافتلا وأ يئابرهكلا رايتلا ليصوت لباك كباشت بنجت بجي
مادختسالل انثأ زاهجال

ضبقم همادختسالل وأ هلصفل ليصوتلا كلس بحس بنجت
:اتفاظنملاة سمالم ،لثم) ثداح عقو اذلي لسغلاة نيكام ليغشت فقاوأ
فقاوملا عنمل لطلع ثودح وأ (فيظنللاءملا نم ةري بك ةيكمب اهفطشا
ليكو يلى اهبحطصاو ليسغلاة نيكام ةلاح نم ققحتلف ةنمأل ريغ
رمأل مزلا اذلي ضيوعتلاو صحفلة دمخال
زاهجال حتفت ال ،رطخي أ ثودح عنمل

اهي ف ثدحت نأ نكمي يتلا نكامأل ي ف ليسغلاة نيكام مدختست ال
نكامأل ي فو ،ةقلغملا نكامأل ي ف همادختست ال .ةري طخ ثداوح وأ فقاوم
خلإ ،تازاغلا غيرفت اه ي ف متي يتلا

دكأت .ةي ندملا ةروساملا ي نثب مق ،ةلوهسب ليسغلاة نيكام كي رحتل
اهلقن لبق اه لصفو ليسغلاة نيكام ليغشت فاقلي نم
ي جري ،ني زختلاو دمخالو لقلنلاو حالصللاو لكيكفتلاو عي مجتلا لبق
ءابرهكلا ردصم نع زاهجال لصف نم ققحتلا
اهطقت ال و ،ةيانعب ليسغلاة نيكام عم لماعت

أدرب وجال نوكي ام دنع ،ةبعصلا ةي وجال لواحأل ي ف زاهجال مدختست ال
زاهجال ي ف چلثملاءملا عضا ال .أدج

يوتسمو رقتسم ناكم ي ف زاهجال مدختسا
ي ف غلابت ال .اهنزوب أم لع طيحت نأ بجي ،ليسغلاة نيكام لقلن دنع
رمأل مزلا اذلي ةدعاسملا بلطاوكتالواحم ري دقت
مدختسا .ةلوزعم يرخأ يلى ةطقن نم ليسغلاة نيكام لقلن متي نأ بجي

ة.ححيص ةقي رطب زاهجال لمع نامضل ةي رورضلا تاقح لملا عم
 ةي لزنملا تاودألا فيظن تل يل اعلا طغضلا ل يسغ ةنيك ام مدختسُت
 تاهجا اول او تاجردملاو براوقلاو تابكرملاو تاودألا) ةي ج راخلا حطسألاو
 ةصصخم تسي ل. فيظنلا ءاملاب (كلذ ليلا امو ثاثلألاو قئادحلاو
 ي.عانصلا وأ يراجتلا مادختسالل
 ءوس يأ. لي لدلا اذه يف حضورملا وحنلا يلع زاهجال اذه مدختسا بجي
 لاح ي أب نوكي نل مادختسال تامي لعتل فل اخم مادختسا ي أو مادختسا
 ل. طابو غالا نامضلا لعجي و ةعنصملا ةكرشلا ةي لوؤسم لاوحألا نم
 ثودح رطخ يلا لي غشتلاو ةمالسلا تامي لعت ةاعارم مدع ي دوئي دق
 .ةي دسجال ةباصإلا وأ / و قي رحلا وأ / و ءابره كلاب قعصلا
 لي لدلا اذه ءاعا أضيا أجي ري، رخآ صخشل زاهجال اذه يطعت ست نك اذا
 دق؛ ةعنصملا ةكرشلا اهب تصوا يتلا كلت ريغ تاقح لم مدختست ال
 .ةباصإل ثودح يف ببستلا وأ / و زاهجال فلت يف ببستت
 :نأ دكأت، زاهجال لي صوت ةي لمع ي أءارجإ لبق
 ال، ةلاحلا كلت يف. ني فلات ريغ تاقح لملاو ءابره كلاباكو زاهجال
 .حالصإو هصح فل ءابلا يلا هذخو زاهجال مدختست
 يئابره كلابا دهجال عم زاهجال في نصت ةحول يلع حضورملا دهجال يواس تي
 .ةي ئابره كلابا تبابي كرتلاب صاخلا
 وأ حالصإل وأ كي كفت ي أجي ري ال. كس فنب زاهجال كي كفت لواحت ال
 .طقف صصختم صخش ال صحف
 .ءاملا يف طقس ي سباقلا عَدت ال. ني تل لبم نيدي سباقلا سم لت ال
 كل سلاب حست وأ ةدشب هيلع طغضت الو ءابره كلابا كلس يلع شمت ال
 .هفلت بنجت ل
 يف نوكراشي ال ني ذل صاخشألاو تان او يوحلاو لافطألا يقبي نأ بجي
 .خأخبالا نم راتم 10 نع لقت ال ةفاسم يلع زاهجال مادختسا
 ماظنلا نأ املاط زاهجال اب ألصتم يل اعلا طغضلا موطرخ لظي نأ بجي
 لي غشت فاقإي بجي، يل اعلا طغضلا موطرخ لصف لبق. طغضلا تح

مكتداعسو، مكاضر جت نم لولوني أنى نمتن UFESA. رايتخا لى ع مكر كشن نأ دون

تحذير

يف اهليل عوجو لول نم أنكم يف اب ظف تحاو، جت نم لول مادختسا لبق ةيانعب مادختسالا تاداشرا ةءارق ىجرى لبق تس مالا.

الوصف

1. موطرخ ةهوفو يندعم عارذ
2. شر سدسم
3. ضربقم
4. لباك
5. تالبالكال نوزخم
6. ةربإ
7. كرتشم لخدم
8. هاي مالا ةئبعت لخدم
9. هاي مالا جرخم
10. جدمم تافظنم نازخ
11. ليغشلت الحاتم
12. سدسمالا ةلامح
13. تالجع
14. يلاعلا دهجال ةحول لصوم 1/2
15. ةثافن موطرخ ةهوف
16. موطرخ

ةم ال سال تامي لعت

زاهجال اذه مادختسا لافطألل زوجي ال

زاهجال اب مه بعل مدع نامضل لافطألل ةبقارم بجي

ةضفخنم لةي نهذلا وأ ةيسحلا وأ ةيندبلا تاردقلا يوذ صاخشألل نكمي

تحت اوناك اذ زاهجال اذه مادختسا ةفرعملاو ةربخال مهصقنت نم وأ

اوناكو ةنم آةقيرطب زاهجال مادختسال تامي لعت اوقلت وأ فارشإ

ةنمضتم لارطاخلل نومهفي

نم نوكتي. ءابرهكلاب لمعيو فيظنلا مادختسالل ممصم زاهجال اذه

،(يلخادلا) كرحملاو (يجراخلا) يكيستسالبال فالغال: نيسي سيئر ني أزع

BOLETÍN DE GARANTÍA

B&B TRENDS, SL. garantiza la conformidad de este producto al uso para el que se destina, durante un periodo de dos años. Durante la vigencia de esta garantía y en caso de avería, el usuario tiene derecho a la reparación y en su defecto, a la sustitución del producto, sin cargo alguno, salvo que una de estas opciones resultase imposible o desproporcionada, y entonces podrá optar por una rebaja en el precio o anulación de la venta debiendo acudir en este caso al establecimiento vendedor; también cubre la sustitución de piezas de recambio siempre y cuando, en ambos casos, se haya utilizado el producto conforme a las recomendaciones especificadas en este manual, y no se haya manipulado indebidamente por terceras personas no acreditadas por B&B TRENDS, SL. La garantía no cubrirá las piezas sujetas a desgaste. La presente garantía no afecta a los derechos de que dispone el consumidor conforme a lo previsto en la ley 1/2007 sobre garantías en la venta de bienes de consumo.

UTILIZACIÓN DE LA GARANTÍA

Para la reparación del producto, el consumidor deberá acudir a un Servicio Técnico autorizado por B&B TRENDS, SL. ya que cualquier manipulación indebida del mismo por personas no autorizadas por B&B TRENDS, SL., mal uso o uso inadecuado, conllevaría a la cancelación de esta garantía. Para el eficaz ejercicio de los derechos de esta garantía debe entregarse debidamente cumplimentada y acompañarse de la factura, el ticket de compra o el albarán de entrega.

Esta garantía debe quedar en poder del usuario, así como la factura, el ticket de compra o el albarán de entrega para facilitar el ejercicio de estos derechos. Para Servicio técnico y atención post-venta fuera del territorio español rogamos remita su consulta al punto de venta donde adquirió el producto.

WARRANTY REPORT

B&B TRENDS, SL. guarantees compliance of this product for the use for which it is intended for a period of two years. In the case of breakdown during the term of this warranty, users are entitled to repair or else the replacement of the product at no charge if the former is unavailable, unless one of these options proves impossible to fulfill or is disproportionate. In this case, you can then opt for a reduction in price or cancellation of the sale, which must be dealt with directly with the sales vendor. This also covers replacement of spare parts provided that the product has been used according to the recommendations specified in this manual for both cases, and has not been tampered with by any third party that is not authorised by B&B TRENDS, SL. The warranty will not cover any parts subject to wear and tear. This warranty does not affect your rights as a consumer in accordance with the provisions in Directive 1999/44/EC for member states of the European Union.

USE OF WARRANTY

Customers must contact a B&B TRENDS, SL., authorised Technical Service for repair of the product. Since any tampering of the same by anyone not authorised by B&B TRENDS, SL., or the careless or improper use of the same shall render this warranty null and void. The warranty must be fully completed and delivered along with the receipt or delivery docket for the effective exercise of rights under this warranty.

This warranty should be retained by the user as well as the invoice, receipt or the delivery docket to facilitate the exercise of these rights. For technical service and after-sales care outside the Spanish territory, please submit your query to the point of sale where you purchased the item.

BOLETIM DE GARANTIA

B&B TRENDS SL. garante a conformidade deste produto com o uso ao qual se destina, durante um período de dois anos. Durante a vigência desta garantia e, em caso de avaria, o utilizador tem direito à reparação e, à sua falta, à substituição do produto, sem quaisquer custos, exceto se uma destas opções for impossível ou desproporcionada e aí poderá optar por um desconto no preço ou anulação da venda, devendo consultar neste caso o estabelecimento de venda; também cobre a substituição de peças de substituição sempre e quando, em ambos os casos, se tenha utilizado o produto em conformidade com as recomendações especificadas neste manual e não tenha sido manuseado indevidamente por terceiros não acreditados pela B&B TRENDS, SL. A garantia não cobra as peças sujeitas a desgaste. A presente garantia não afeta os direitos do consumidor conforme o previsto na Diretiva 1999/44/EC para os estados membros da união europeia.

UTILIZAÇÃO DA GARANTIA

Para a reparação do produto, o consumidor deverá dirigir-se a um Serviço Técnico autorizado pela B&B TRENDS, SL. já que qualquer manipulação indevida do mesmo por pessoas não autorizadas pela B&B TRENDS, SL., má utilização ou uso inadequado, implicará o cancelamento desta garantia. Para o exercício eficaz dos direitos desta garantia dever-se-á entregar, devidamente preenchido e acompanhado da fatura, o ticket de compra ou a nota de entrega.

Esta garantia deve ficar na posse do utilizador, assim como a fatura, o ticket de compra ou a nota de entrega, de modo a facilitar o exercício destes direitos. Para um serviço técnico e atendimento pós-venda fora do território espanhol, por favor envie a sua questão para o ponto de venda onde adquiriu o produto.

BULLETIN DE GARANTIE

B&B TRENDS, SL. garantit la conformité de ce produit utilisé aux fins auxquelles il est destiné, durant une période de deux ans. Pendant la durée de la présente garantie et en cas de panne, l'utilisateur aura droit à la réparation et, à défaut, à la restitution du produit, sans frais, excepté si l'une de ces options s'avérait impossible ou disproportionnée, pouvant alors choisir soit une réduction du prix soit l'annulation de la vente ; l'utilisateur devra alors contacter l'établissement vendeur ; la garantie couvre également le remplacement des pièces de rechange, à condition d'avoir utilisé, dans les deux cas, le produit conformément aux recommandations spécifiées dans le présent manuel, et qu'il n'ait pas fait l'objet d'une manipulation incorrecte par des tierces personnes non agréées par B&B TRENDS, SL. La garantie ne couvre pas les pièces soumises à l'usure. La présente garantie n'affecte pas les droits reconnus au consommateur en vertu de la Directive 1999/44/EC pour les États membres de l'Union européenne.

UTILISATION DE LA GARANTIE

Pour faire réparer l'appareil, le consommateur devra s'adresser au centre de contrôle technique agréé par B&B TRENDS, SL., car toute manipulation incorrecte effectuée par du personnel non-autorisé par B&B TRENDS, SL., mauvais usage ou usage non-conforme, entraînera l'annulation de la présente garantie. Pour exercer efficacement les droits de cette garantie, il faudra la présenter dûment remplie et accompagnée de la facture, ticket de caisse ou bon de livraison.

L'utilisateur devra conserver cette garantie, de même que la facture, le ticket de caisse ou le bon de

livraison pour faciliter l'exercice de ces droits. Pour le service technique et l'assistance après-vente en dehors du territoire espagnol, nous vous prions de remettre vos questions au point de vente où vous avez acheté le produit.

SCHEDA DI GARANZIA

B&B TRENDS, SL. garantisce la conformità di questo prodotto per l'utilizzo previsto per un periodo di due anni. In caso di guasti durante il periodo di validità della presente garanzia, l'utente ha diritto alla riparazione o, se indisponibile, alla sostituzione del prodotto senza alcun addebito, ad eccezione dei casi in cui tali opzioni risultino impossibili o sproporzionate. In tal caso, l'utente può optare per una riduzione del prezzo o l'annullamento della vendita rivolgendosi al punto vendita. La presente garanzia copre inoltre la sostituzione di parti di ricambio purché il prodotto sia stato utilizzato conformemente alle indicazioni specificate nel presente manuale e non sia stato manipolato in maniera inadeguata da terzi non accreditati da B&B TRENDS, SL. La garanzia non copre le parti soggette a usura. La presente garanzia non ha alcun effetto sui diritti per i consumatori previsti dalla Direttiva 1999/44/CE per gli stati membri dell'Unione Europea.

UTILIZZO DELLA GARANZIA

Per la riparazione del prodotto, i consumatori devono rivolgersi a un centro di assistenza tecnica autorizzato da B&B TRENDS, SL., in quanto qualsiasi manipolazione inadeguata del prodotto da persone non autorizzate da B&B TRENDS, SL., utilizzo improprio o inadeguato comporta l'invalidazione della presente garanzia. Per un efficace esercizio dei diritti previsti dalla presente garanzia, questa deve essere presentata debitamente compilata e accompagnata da fattura, ricevuta di acquisto o documento di consegna.

Per agevolare l'esercizio di tali diritti, l'utente deve rimanere in possesso della presente garanzia, come anche di fattura, ricevuta di acquisto o documento di consegna. Per ricevere assistenza tecnica e servizi post-vendita al di fuori del territorio spagnolo, invitiamo a rivolgersi al punto vendita presso cui è stato acquistato il prodotto.



SERVICIOS DE ATENCIÓN TÉCNICA (SAT)

TECHNICAL ASSISTANCE SERVICE (TAS), SERVIÇO DE ATENÇÃO TÉCNICA (SAT)
SERVICE TECHNIQUE (ST), SERVIZIO DI ASSISTENZA TECNICA (SDAT)

(+34) 937 010 753.
sat@di4.eu

B&B TRENDS, S.L.

C. Catalunya, 24
P.I. Ca N'Oller 08130
Santa Perpètua de Mogoda (Barcelona) España
C.I.F. B-86880473
www.di4.eu

ALAVA**01012 VITORIA**

REPARACIONES BERNA
DOMINGO BELTRAN, 54
945 248 198
bernaabexkuko@yahoo.es

01001 VITORIA

AREA GLOBAL
OLAGIBEL, 48
945128200
choni@area-global.com
romesa@area-global.com

ALBACETE**2003 ALBACETE**

V. CAMACHO
C/ PEDRO COCA, 50 LOCAL
967 22 45 54
jcamachosat@gmail.com

2004 ALBACETE

ELECTRICIDAD FRESNEDA S.L.
C/ Blasco Ibañez n° 13 Bajo
967231467
satfresneda@gmail.com

ALICANTE**03800 ALCOY**

SERT-TALLER DE ELECTRONICA
CID,12
965331412
serttv@gmail.com

3204 ELCHE

REP. PEQUEÑOS ELECTROD. S.U.R.L
CONRADO DEL CAMPO 8
965425112
pascual.selva@gmail.com

03181 TORREVIEJA

ANTHONY ALLEN ASHMORE RODRI-
GUEZ (ELECT.MONTESINOS)
C/ORIHUELA, 43
966703505
e.montesinos2012@yahoo.es

ALMERIA**04867 MACAEL**

ELECTRO JUAN MOLINA SL
AVDA. ANDALUCIA, 6
950 445 529
juanmolina@electrodomesticosjuan-
molina.es

ASTURIAS**33003 OVIEDO**

TALLER AMABLE
SAN JOSE, 12 B
985223739
satamable@telecable.es

33900 SAMA DE LANGREO

ALGA NALON, S.L.
TORRE DE ABAJO, 8
985692242
alghanalon@yahoo.es

AVILA**05005 AVILA**

CUCHILLERIA ANDRES
SAN PEDRO BAUTISTA N° 1
920 22 00 14
reparandres@gmail.com

5003 AVILA

Antonio San Segundo Gómez
(G.R. Goli Reparaciones)
C/SORIA, 6
920257815/606759754
imsatavila@gmail.com

BADAJOS**6002 BADAJOZ**

ELECTRONICA MIRANDA, S.L.
RAMON ALBARRAN, 17
924207428
emirandas@yahoo.es

6700 VILLANUEVA DE LA SERENA

ARFET,C.B.
HERNAN CORTES, 76-B
924841195
comercial@arfet.es

BARCELONA**08015 BARCELONA**

SUM. ELECT. DALMAU, S.C.P.
VILADOMAT, 108
934539276
sdalmau@ono.com

08240 MANRESA

SERVICIO ELDE - JORGE MANERO
BRUCH, 55
938728542
elde@eldeservei.com

08027 BARCELONA

SELAROM
PASSEIG MARAGALL, 102
933 521 805
amoralesnieto@hotmail.com

08020 BARCELONA

SAT MARINE, S.C.P.
C/HUELVA, 67-69
932664697
satmarine@satmarinescp.com

08620 SANT VICENÇ DELS HORTS

SAT JARO -
C/ MALAGA, 20-22
647 054 779
jroca78@gmail.com

08950 ESPLUGUES DE LLOBREGAT

SAT J. BAUTISTA
SANTIAGO RUSIÑOL, 27-29 LOCAL 5
933722157
satdireccion@satjbautista.com

08015 BARCELONA

SAT DORVEN,S.L.
DIPUTACION, 53
934243703
casensi@satdorven.com

08700 IGUALADA

SAT CUÁDRAS
SANT DOMENECH, 9-11
938045431
assumpta@satcuadras.com

08921 STA. COLOMA DE

SANZ SAT, S.L.
PRAT DE LA RIBA, 62
934 681 945
sanzsat@gmail.com

08030 BARCELONA

RICARDO GUEVARA GARCIA (RIGUÉ)
Ps. TORRAS I BAGES 50-58
933469902
reparacionesrigue@gmail.com

08401 GRANOLLERS

REP. ELECTRICAS SALVADO, S.L.
CARLES RIBA,5
938494073
salvado@salvadosl.com

8160 MONTMELÓ

RAMON ARCOS PLANAS (electrosat)
JOSEP TARRADELLAS, 2 LOCAL II
935720130
elite-electrosat@telefonica.net

08025 BARCELONA

KLEIN GERATE, C.
ROGER DE FLOR, 330
932137764
imma.klein@grupelde.com

08025 BARCELONA

JOSE ANTONIO FUSTER GARCIA
PROVENZA 538-540
934564736
fuster_garcia@hotmail.com

08211 CASTELLAR DEL VALLES

JOAN ANTON JUAREZ
CATALUNYA, 90 BAJO
937146275
jjuarez@juarez.com.es

8720 VILAFRANCA DEL PENEDES

FRED VILAFRANCA, S.L.
POL.INDR."DOMENYS I" NAVE 9
938904852
fred@fredvilafranca.com

08720 VILAFRANCA DEL PENEDES

FRED VILAFRANCA S.L.
PROGRES, 42
938904852
fred@fredvilafranca.com

08226 TERRASSA

ELECTRO CERDAN, S.L.
HISTORIADOR CARDUS, 71
937354105
electrocerdan@cecot.es

08950 ESPLUGUES DE LLOBREGAT

ELECTRICAS FELIU
SANT ALBERT MAGNE,12-14 TD.2-B
933722302
feliusat@9chip.com

BURGOS**9006 BURGOS**

MUTOBRE, S.L.
AVDA. DEL CID 93 BAJO
947241040
ventas@mutobre.es

9003 BURGOS

LEOPOLDO JOSE CEBRIAN EROLES
TRINIDAD 16
947203079
cebrian@movistar.es

09400 ARANDA DE DUERO

JOSE MARIA GAMAZO PLAZA
ESGUEVA 4
947502532
regamazo@yahoo.es

CACERES**10002 CACERES**

TALLERES MONTERO
PLAZA MARRON, 15
927 22 65 56
talleresmontero@gmail.com

10300 NAVALMORAL DE LA MATA

REPARACIONES MILLANES, C.B.
C/ GÓNGORA, 10
927531481/678508250
rep.millanes@telefonica.net

10600 PLASENCIA

ECOINFO (ANDRES GONZALEZ)
AVDA ESPAÑA, 45 NAVE 10
927411590
ecoinfo@ecoinfoplasencia.es

CADIZ**11402 JEREZ DE LA FR**

ELECTRO LARA
C. DIVINA PASTORA EDIF. 2 LOCAL 6
956 336 254
electrolara@eresmas.com

11007 CADIZ

ANA PATIÑO CHACON (TECNI-HOGAR)
TOLOSA LATOUR 19
956281082
tecnihogarcadiz@hotmail.com

CANTABRIA**39008 SANTANDER**

TELEC - CANTABRIA
TRES DE NOVIEMBRE, 1-B
942371757
telecantabria@yahoo.es

39300 TORRELAVEGA

DEL CASTILLO
CEFERINO CALDERON, 13
942880390
settv@gmail.com

CASTELLON**12005 CASTELLÓ**

M.AGRAMUNT, S.L.
C/ LA LLUNA, 22
964261249
electroagramunt@gmail.com

12003 CASTELLON

INST. ELECTR. JUMAR-2, SL
C/ BENICARLO, 15
964225133
proveedores@jumar2castellon.es

12500 VINAROS

FERCOM SERVICE C.B.
TOMAS MANCISIDOR 60
964450144
fercomcb@yahoo.es

CIUDAD REAL**13003 CIUDAD REAL**

NOVA ELECTRICIDAD
ALTAGRACIA, 1
926253101
manuelmartin1122@hotmail.com

CORDOBA**14014 CORDOBA**

SAN COR S.L.L.
VIRGEN DE FATIMA, 15
957430756
sancor_15@hotmail.com

14500 PUENTE GENIL

ELECTRO PEKIN S.L.
C/ANTONIO NAVAS LOPEZ, 11
957601339
electropekin@gmail.com

CUENCA**16400 TARANCON**

DOMINGO SANTAOLALLA MEJIA
P.I. TARANCON SUR C/ SANCHO
PANZA 9
969322036/667607788
marisolsanta1981@hotmail.com

GIJON**33209 GIJON**

TALLER ELECTRICO SEYSA, S.L.
LOS ANGELES, 10-12
985388146
tallerseyasa@gmail.es

33209 GIJON

MARCOS HEVIA PUERTA (SERCOPEL)
C/ Puerto La Cubilla, 6
985342611
sercopel@telecable.es

GIRONA**17005 GIRONA**

SUREDA I ASSOCIATS, S.C.
FRANCESC ARTAU, 2
972236588
resuredgirona@gmail.com

17200 PALAFRUGELL

NEW MERESA
DE LA SURENA BERTRAN, 23
972304454
comercial@newmeresa.com

17300 BLANES

FRANCISCO PORTILLO PEIRO
ASIAS MARC 1
972331249
serviciotecnico@portillotv.com

17740 VILAFANT

ELECTRONICA VILAFANT - SAT
NAVATA, 13
972506515 / 615090154
electronicavilafant@hotmail.com

GRANADA**18015 GRANADA**

LUNSOL, S.L.
AVDA. VIRGEN DE LA CONSO 4, LOCAL 2
958292565
info@lunsol.net

18007 GRANADA

ELECTRICIDAD MORENO
C/ PALENCIA, 3
95 881 05 35
morenotorres@carretero200.com

GUADALAJARA**19004 GUADALAJARA**

FERRERERIA AL-YE
AVDA, EJERCITO,11-D POSTERIOR
949218662
ferrereriaal_ye1@hotmail.com

GUIPUZCOA

20014 SAN SEBASTIAN (no oficial)
SANTIAGO ESTALAYO
Pº URRALBURU, 30 pab. C pol. 27
943475013
santiagoestalayo@hotmail.com

20001 SAN SEBASTIAN

GROSTON S.L.
USANDIZAGA 29
943272736
groston@hotmail.es

20001 SAN SEBASTIAN

ELOY TEJEDOR
GLORIA, 4 (GROS)
943287193
j.ramontejedor@gmail.com

20600 EIBAR

EIBAR SAT
IFAR KALE, 8
943206717
fgl@clientes.euskaltel.es

HUELVA

21002 HUELVA
ELECTROTECNICA ISCAR
SANTIAGO APOSTOL 18 Local
959283415/627349431
electrotecnicaiscar@gmail.com

ILLES BALEARS

07011 PALMA DE MALLORCA
URBISAT (BALEAR SERVICE)
C/MATEU OBRADOR,8
971-733886/733879
alanurbisat@gmail.com

7740 MENORCA

ES MERCADAL
SERVEIS MENORCA, S.L.
CARRER NOU Nº 53
971375380
serveismenorca@gmail.com

JAÉN

23400 UBEDA
MAGOCA UBEDA
GRANADA 7
953751838
ubedasatmagoca@gmail.com

23001 JAEN

EDUARDO DELGADO HUETE
C/ Adarves Bajos nº 31 Bajo
953236605
satdelgado@hotmail.com

23008 JAEN

ANTONIO MUÑOZ SALVADOR
PERPETUO SOCORRO, 5
953226102
amsmmc@hotmail.com

LA CORUÑA

15688 SIGÜERO (OROSO)
SERVITECGA S.L.
RUA TRAVESA 2 BAJO
981572579
servitecga@gmail.com

15703 SANTIAGO DE COMPOSTELA

SERVICIOS TECNICOS CANCELA, S.L.
RÚA DA FONTE DOS CONCHEIROS,
2, - BAJO
981564016
satcancela@yahoo.es

15006 A CORUNA

EUGENIO SUAREZ SERRANTES
ANGELA BLANCO DE SOTO, 1, LOCAL 5
669342814
eugenio-suarez@hotmail.es

15100 CARBALLO

ELECTRO SAT BEYGA, SL
C/FÁBRICA, 23 BAJO
981754981
ramon@electrosatbeyga.es

15920 RIANXO

BANDIN AUDIO S.L.
C/ GUDIÑOS, Nº10 BAJOS
981866025
sat@bandinaudio.com

LA RIOJA

26001 LOGROÑO
JUAN CARLOS GONZALEZ ARJA- hiper
del repuesto
HUESCA, 53-55
941226109
hiperdelrepuesto@gmail.com

26004 LOGROÑO

ASOC. IND. RIOJANA, S.L.U.
DOCE LIGERO, 30 - 32
941241015
satairslu@gmail.com

LAS PALMAS DE GRAN CANARIA

35013 LOS TARAHALES
ST CANARIOS, S.C.P.
BATALLA DE BRUNETE, 50
928 292 950
stcanarios@gmail.com

LEON

24002 LEON
SAT MAEG
C/ RUIZ DE SALAZAR,24
987 23 50 21

24400 PONFERRADA

ELECTRONICA REGUERA
HOSPITAL, 29 - BAJO
987403483
manoos59@ono.com

24004 LEON

ELECTRO - CASH
TORRIANO, 3 - 5 BJ
987206409
electrocash@ono.com

LLEIDA

25005 LLEIDA
SUPERSERVEI DE L'ELECTRODOMES-
TIC, S.L.
C/CORREGIDOR ESCOFET, 41
973232012
sat@superservei.es

25005 LLEIDA

BRENUY-CORBELLA (BRECOR SAT)
C/ CORTS CATALANES, 27
973248961
corbega@hotmail.com

LUGO

27002 LUGO
TELESERVICIO (JOSE ANTONIO)
CARRIL DE LAS FLORES, 34-B
982242015
teleservicio@telefonica.net

27400 MONFORTE DE LEMOS

RAUL E HIJOS.S.L.
CAMPO DE LA COMPAÑÍA, 19
982400711
raullehijos@gmail.com

27850 VIVERO (CASCO

SERVICIO TECNICO SILDO 101, S.L.U.
LODEIRO, 26
982061819

MADRID

28931 MOSTOLES
REPARACIONES RAGON S.L.
BURGOS 4-6
916147898
manuel@ragon.es

28044 MADRID

REPARACIONES PIMAR
Valle Inclan 32 Local
917054624
pimaruno@gmail.com

28047 CARABANCHEL

REPARACIONES CARLOS (CARLOS
GOMEZ YUSTE)
GUABAIRO,2
914665369
reparaciones.carlos@gmail.com

28980 PARLA

INSTALACIONES Y REPARACIONES J.F.
ALFONSO X EL SABIO 31
916052801
satjifparla@gmail.com

28038 MADRID

FERSAY VALLECAS –Tienda Fersay
Madrid Vallecas
C/ PEÑA PRIETA, 17 LOCAL
911394704
semrivas@gmail.com

28020 MADRID

ENRIQUE ARRIBAS GARCIA (jaen 18)
C/ JAEN N° 8 JUNTO METRO ALVA-
RADO
915342350
satjaen@gmail.com

28220 MAJADAHONDA

ELECTRONICA TELIAR S.L.
REAL ALTA 7
916388702
teliar@teliar.es

28017 MADRID

ALTOHA
JOSE ARCONES GIL,13
913774645
ramon@altoha.es

28035 MADRID

ALDEBARAN ELECTRICA (LUMAR)
CARDENAL HERRERA ORIA 257
917388761
aldebaran.electrica@hotmail.com

28807 ALCALA DE HENARES

ALDAMA
FERRAZ, 2
918815820

MALAGA**29200 ANTEQUERA**

JUAN J. MATAS REBOLLO (ELECTRO-
NICA J&J)
PURGATORIO 1 BAJO
952702382
jjmatasr@gmail.com

29303 MARBELLA

ELECTRICIDAD MURSA S.L.
C/SERENATA s/n frente n° 9
952867390
electricidadmursa@yahoo.es

29680 ESTEPONA

ELECTRICIDAD MURSA S.L.
VALENCIA 18
952807483
electricidadmursa@yahoo.es

29010 MALAGA

CAMBEL ELECTRONICA
MORALES VILLARUBIA,17
952277247
cambel.electronica@gmail.com

MALLORCA**07008 PALMA DE MALLORCA**

SAT BALEAR
REIS CATOLICS, 72
971247695
satbalear@ono.com

MURCIA**30700 TORRE PACHECO**

MIGUEL ANGEL SANMARTIN RAMIREZ
AVD. ESTACION 33/ CALLE COLON 46
968578838
info@electronicasanmartin.es

30203 CARTAGENA

MEGASON HI-FI SL
CARLOS III 30 BJS
968527519
megason@arrakis.es

30300 BARRIO PERAL – CARTAGENA

FASEPA, S.L.
PROLONGACION ANGEL BRUNA, 6 BJ
868095680
luserrano@fasepa.es

30009 MURCIA

ELECTRO-SERVICIOS SEBA
ISAAC ALBENIZ 4 BAJO
968298593/629613574
electroservicioseba@gmail.com

30800 LORCA

DANIEL SANCHEZ RUIZ
DE LA HIGUERA,8 BAJO
968406757
satlorcadaniel@gmail.com

NAVARRA**31011 PAMPLONA**

FERRERIA SAN ELOY (MERCEDES)
MONASTERIO DE IRACHE, 33
948251095
admin@ferreteriasaneloy.es

31591 CORELLA

Electro Servicio Muñoz S. L. (ESM
Corella)
C/ Santa Barbara, 52
948780729
satcorella@gmail.com

31500 TUDELA

ELECTRICIDAD FERNANDO, S.C.I.
YANGUAS Y MIRANDA, 12
948826457
okina@electricidadfernando.com

ORENSE

32002 OURENSE
ELECTRO COUTO, S.L.
MELCHOR DE VELASCO, 17
988235115
electrocouto@yahoo.es

PONTEVEDRA**36003 PONTEVEDRA**

MARDEL RIAS BAIXAS
FERNANDEZ LADREDA, 67
986843760
mardelrias@mundo-r.com

36004 PONTEVEDRA

IMASON
LOUREIRO CRESPO, 43
986841636
imason@mundo-r.com

36211 VIGO

CARBON RADIO
AVDA. CAMELIAS, 145
98 623 6146
carbonradio145@hotmail.com

36205 VIGO

AJEPA & LUA'S S.L. (S.A.T. CERVANTES)
RUISEÑOR N° 10 BAJO
986280230
pairis2006@yahoo.es

SALAMANCA**37500 CIUDAD RODRIGO**

TECNIHOGAR
AVDA. PORTUGAL, 10
923461964
tecni_hogar@telefonica.net

37005 SALAMANCA

RAMON RODRIGUEZ TAPIA
LAZARILLO DE TORMES, 10
923238491
microram9@yahoo.es

37002 SALAMANCA

ASISTENCIA TECNICA MORENO, S.L.
RECTOR TOVAR 15
923218079
asistenciatecnicamoreno@gmail.com

SEGOVIA**40005 SEBASTIAN TORRES C.B.**

C/ SAN ANTON,12
921424323
mariajosesebas@hotmail.com

SEVILLA**41006 SEVILLA**

PALACIO DE LAS PLANCHAS, S.L.
AFAN DE RIBERA, 107
954631191
sat@palaciodelasplanchas.com

41700 DOS HERMANAS

FRANCISCO MUÑOZ LOPEZ
PURISIMA CONCEPCION 1
954728300
electrovalme@gmail.com

41100 CORIA DEL RIO

ELECTROCORIA S.L.
SAN FRANCISCO 11
954771998
electrocoria@hotmail.com

41530 MORON DE LA FRONTERA

DAVID QUINTERO TORREÑO
C/ SANTIAGO, 21 (Pta. Sevilla)
954852986
reparacionesquintero@hotmail.com

41008 SEVILLA

ABASTEC
C/ SANTA MARIA DE LA HIEDRA, 1
(PIO XII)
954 353 300
pae@abastec.es

TARRAGONA**43001 TARRAGONA**

SERTECS -
C/ CAPUCHINOS, 22
977 221 851
sertecs@sertecs.e.telefonica.net

TERUEL**44600 ALCAÑIZ**

CASES SANTAFA MARIO (LA RUEDA)
MIGUEL FLETA 27
978871016
electronicalarueda@gmail.com

TOLEDO**45005 TOLEDO**

ELECTROHOGAR TOLEDO
RONDA BUENAVISTA, 27 LOCAL 6 F
925 223 828
electrohogar@electrohogartoledo.com

VALENCIA**46600 ALZIRA**

TALLERES MOYA
C/ FAVARETA, 49
96 241 85 87
tamoya@talleresmoya.com

46011 VALENCIA

ROBERTO BARRACHINA ALIAGA
-VALENCIANA, SA TECNICA-
C/ FRANCISCO BALDOMA, 86 Bajos
963554244/607304279
valencianasat@gmail.com

46700 GANDIA

RELGAN - CAMILO GARCIA
MAGISTRADO CATALA, 16
962872810
relgangandia@gmail.com

46005 VALENCIA

RELEVAN,S.L.
C/ MATIAS PERELLO ,49
963 222 529
merce@relevansl.com

46800 XATIVA

JOSE PASTOR DIEZ
C/ ABU MASAIFA, 6
962274794
sat-xativa@josepastor.es

46680 ALGEMESI

JOSE A. LLACER SANGROS
ALBALAT, 88
962423519
satllacer@hotmail.com

46700 GANDIA

JOAQUIN MAYOR ESTRUGO
(TECNOGAR)
PRIMER DE MAIG 41-B
962865335
tecnogar33@gmail.com

46470 CATARROJA

AirKival Climatización C.B
C/ FRANCESC LARRODÉ, 7
961260633
sat@airkival.com / airkival@gmail.com

VALLADOLID**47006 VALLADOLID**

VILDA SERV.ASIST.TECNICA, S.L.
FALLA, 16 BAJO.DCHA.
983226229
vilda@vilda.es

47400 MEDINA DEL CAMPO

JESUS MANUEL MONSALVO MENDO
ANGUSTIAS,42
983810205
sattvc2002@yahoo.es

47002 VALLADOLID

ELECTRICIDAD RINCON, S.A.
LABRADORES, 9 Y 11
983297133
administracion@electricidadrincon.es

VIZCAYA**48004 BILBAO**

SERTEK
C/ PADRE PERNET, 8
9441f2282
sertek@ya.com

48013 BILBAO

REPARADOMESTICOS.JOSU
URKIXO ZUMARKALEA,79
944 90 41 66
josu@reparadomesticos.com

48011 BILBAO

R.E. ABAD MANUEL GONZALEZ
HERVERA
GREGORIO DE LA REVILLA, 34
944215271
mghverera@yahoo.es

48980 SANTURCE

JULEN SAT
LAS VIÑAS 20-22
944617193
juanjosat@gmail.com

ZAMORA**49010 ZAMORA**

TERESA PEREZ
DIEGO DE LOSADA, 10
980671386
sat.teresa1@gmail.com

ZARAGOZA**50001 ZARAGOZA**

ELECTRO SANTONA, S.L.
SAN VICENTE DE PAUL, 48
976 392 102
electrosantona@hotmail.com

B&B TRENDS, S.L.

C. Cataluña, 24
P.I. Ca N'Oliver 08130
Santa Perpètua de Mogoda
(Barcelona) España
C.I.F. B-86880473
www.di4.eu



Acqua Rs3

HIDROLIMPIADORA DE ALTA PRESIÓN

Máquina de limpeza a alta pressão

High Pressure Cleaner

Nettoyeur haute pression

Уред за почистване под високо налягане

ي ل ا ع ط غ ض ل ي س غ ة ن ي ك ا م

