



ESTUFA ELECTRICA DE PATIO- MANUAL DE INSTRUCCIONES
ELECTRIC PATIO HEATER - INSTRUCTION MANUAL
RADIATEUR ELECTRIQUE - MANUEL D'INSTRUCTIONS
FOGÃO ELECTRIC - MANUAL DE INSTRUÇÕES



PHF 50

Sonifer, S.A.
Avenida de Santiago, 86
30007 Murcia
España
E-mail: sonifer@sonifer.es
Made in P.R.C.

Este producto no es adecuado para calefacción primaria. Este producto está indicado únicamente en lugar abrigados o para una utilización puntual

Lea atentamente este manual antes de utilizar este aparato y guárdelo para futuras consultas. Sólo así podrá obtener los mejores resultados y la máxima seguridad de uso.

Read this manual carefully before running this appliance and save it for reference in order to obtain the best results and ensure safe use.

Veuillez lire attentivement ce manuel avant d'utiliser cet appareil et conservez-le pour toute consultation future. C'est la seule façon d'obtenir les meilleurs résultats et une sécurité optimale d'utilisation.

Leia este manual cuidadosamente antes de utilizar este aparelho e guarde-o para consulta futura. Só assim, poderá obter os melhores resultados e a máxima segurança na utilização.

INDICACIONES DE SEGURIDAD

Antes de la puesta en funcionamiento de este aparato lea detenidamente el manual de instrucciones y guárdelo para futuras consultas, así como la garantía, el recibo de pago y si es posible también el embalaje exterior e interior. En caso de dejar el aparato a terceros, también entregue el manual de instrucciones.

GENERALES:

1. Este aparato pueden utilizarlo niños con edad de 8 años y superior y personas con capacidades físicas, sensoriales o mentales reducidas o falta de experiencia y conocimiento, si se les ha dado la supervisión o formación apropiadas respecto al uso del aparato de una manera segura y comprenden los peligros que implica. Los niños no deben jugar con el aparato. La limpieza y el mantenimiento a realizar por el usuario no deben realizarlo los niños sin supervisión.
2. Se deberá supervisar a los niños para asegurarse de que no juegan con este aparato.
3. PRECAUCIÓN: Para la seguridad de sus niños no deje material de embalaje (bolsas de plástico, cartón, polietileno etc.) a su alcance.
4. Si el cable de alimentación está dañado, debe ser sustituido por el fabricante, por su servicio postventa o por personal cualificado similar con el fin de evitar un peligro.
5. No desconecte nunca tirando del cable.

6. No lo ponga en funcionamiento si el cable o el enchufe están dañados o si observa que el aparato no funciona correctamente.
7. No manipule el aparato con las manos mojadas.
8. No sumergir el aparato en agua o cualquier otro líquido.
9. Antes de su limpieza observe que el aparato está desconectado.
10. El aparato debe instalarse de acuerdo con la reglamentación nacional para instalaciones eléctricas.
11. Este aparato es sólo para uso doméstico.
12. En caso de necesitar una copia del manual de instrucciones, puede solicitarla por correo electrónico a través de sonifer@sonifer.es.
13. **ADVERTENCIA:** En caso de mala utilización, existe riesgo de posibles heridas.

ESPECIFICAS:

- El significado del símbolo  es "NO CUBRIR".
ADVERTENCIA: En orden de evitar un sobrecalentamiento, no cubrir el aparato de calefacción.
- Los niños menores de 3 años deben mantenerse fuera del alcance del aparato a menos que sean continuamente supervisados.
- Los niños desde 3 años y menores de 8 años deben sólo encender/apagar el aparato siempre que éste haya sido

colocado o instalado en su posición de funcionamiento normal prevista y que sean supervisados o hayan recibido instrucciones relativas al uso del aparato de una forma segura y entiendan los riesgos que el aparato tiene. Los niños desde 3 años y menores de 8 años no deben enchufar, regular y limpiar el aparato o realizar operaciones de mantenimiento.

- **PRECAUCIÓN:** Algunas partes de este aparato pueden ponerse muy calientes y causar quemaduras. Debe ponerse atención particular cuando los niños y las personas vulnerables estén presentes.
- El aparato no debe colocarse inmediatamente debajo de una base de toma de corriente.
- No situar el aparato próximo a paredes, mobiliario, entelados, cortinas, ropas de cama y otros materiales inflamables ya que hay riesgo de incendio.
- No usar este aparato de calefacción en el entorno inmediato de una bañera, ducha o piscina.
- No usar este aparato de calefacción con un programador, temporizador u otro dispositivo que conecte el aparato de calefacción automáticamente, ya que existe riesgo de incendio si el aparato de calefacción está cubierto o colocado incorrectamente.

- No utilice el aparato en ambientes inflamables (por ejemplo cerca de gases combustibles o botes de spray). ¡Riesgo de explosión y fuego!
- Deje siempre un espacio amplio alrededor del calefactor. La zona de seguridad que se debe dejar libre es 100 cm. en la parte frontal y en los laterales, y 100 cm. en la parte superior.
- Siempre desenchufe el calefactor después de utilizarlo.
- ¡Importante! No introduzca ningún tipo de objeto por las aberturas del calefactor. ¡Existe riesgo de lesiones (descarga eléctrica) y daños en el aparato!
- Mantenga el cable a una distancia prudente de las rejillas de entrada y salida de aire.
- El aparato de calefacción debe ser instalado como mínimo a 1,8m por encima del suelo y extendido al máximo.

MONTAJE DE LA ESTUFA:

Descripción de las partes

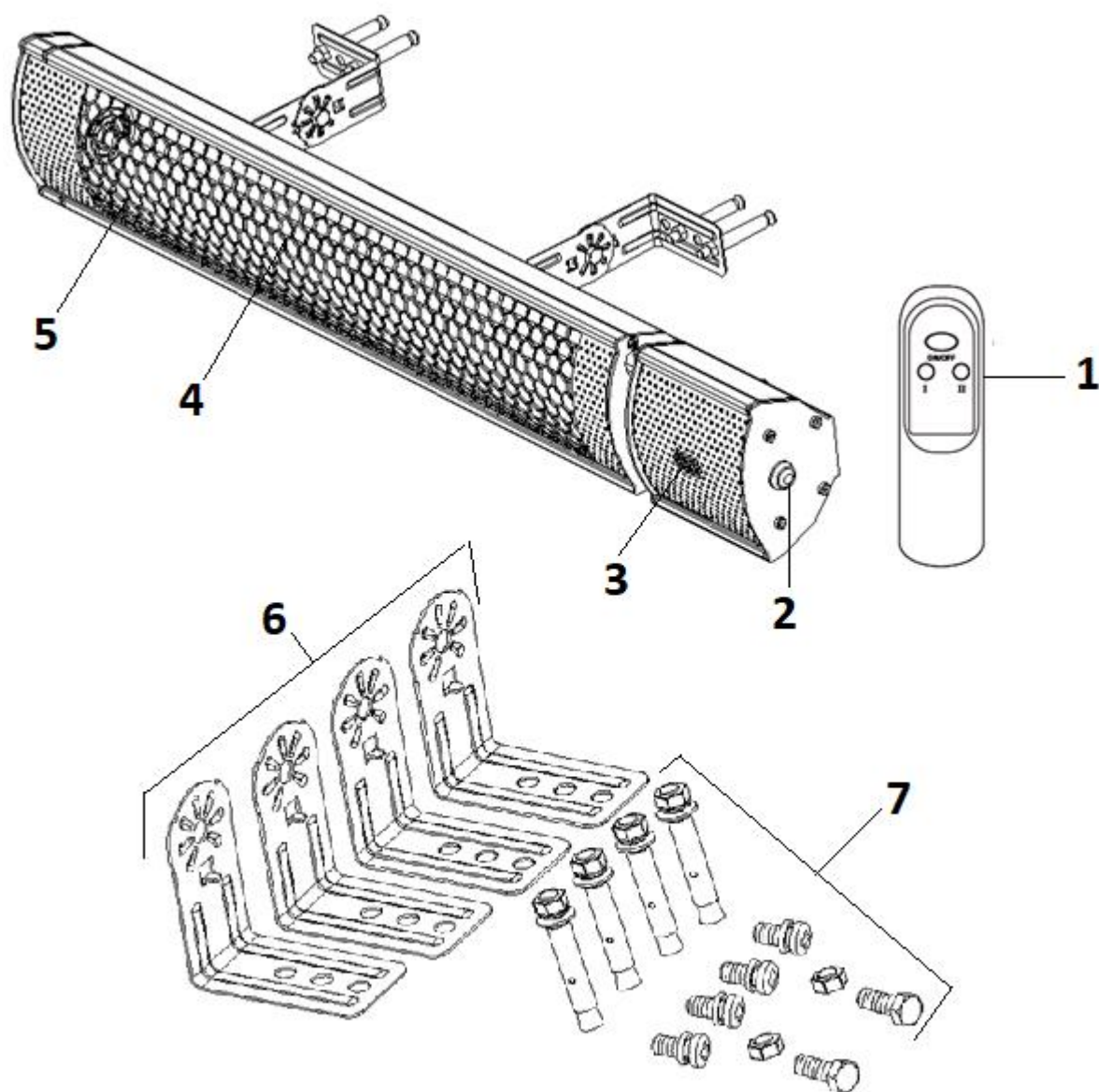

ESPAÑOL	ENGLISH	FRANÇAIS	PORTUGUESE
1.MANDO A DISTANCIA	1. REMOTE CONTROL	1. TÉLÉCOMMANDE	1. CONTROLE REMOTO
2. PULSADOR ON/OFF	2.ON/OFF BUTTON	2. BOUTON ON/OFF	2. BOTÃO LIGA /DESLIGA
3. RECEPTOR MANDO A DISTANCIA	3.REMOTE CONTROL RECEPTOR	3. RECEPTEUR DE TELECOMMANDE	3.RECEPTOR DE CONTROLE REMOTO
4.ELEMENTO CALEFACTOR	4.HEATING ELEMENT	4. ÉLÉMENT CHAUFFANT	4.ELEMENTO DE AQUECIMENTO
5.REJILLA DE PROTECCIÓN	5. SAFETY GRILL	5.GRILL DE SÉCURITÉ	5. GRILL DE SEGURANÇA
6.SOPORTE MURAL	6.WALL SUPPORT	6. SUPPORT MURAL	6.SUPORTE DE PAREDE
7.TORNILLOS PARA EL SOPORTE MURAL	7.SCREWS FOR WALL SUPPORT	7. VIS POUR SUPPORT MURAL	7. PARAFUSOS PARA SUPORTE DE PAREDE

HERRAMIENTAS NECESARIAS:

Lápiz, Martillo, Nivel, Destornillador, Taladro y Brocas.

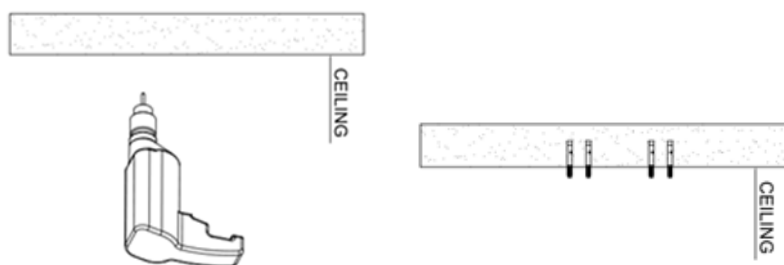

Se proporciona un soporte mural con la estufa que han sido específicamente diseñado para permitir que el producto sea colocado en la pared o en el techo. Antes de hacer los agujeros en la pared o en el techo asegúrese de que es resistente y que no hay tuberías o cables detrás de la pared. La estufa debe ser instalada como mínimo a 40 cm de las paredes laterales. Marque con el lápiz donde desee colocar la estufa. Antes de realizar los agujeros, compruebe que están a nivel. Realice los agujeros con el taladro con broca 8mm y coloque los tornillos largos con tacos de fijación de metal en los agujeros. Coloque el soporte en los tornillos y ajústelos con las tuercas. Coloque los otros soportes en la parte posterior del aparato y ajústelos con los tornillos cortos. Enfrente los dos soportes y fijelos con los tornillos y tuercas, ajuste el ángulo de inclinación deseado.

Importante: Asegúrese que una vez montada la estufa, el cable no entra en contacto con alguna parte del aparato ya que cuando esté en funcionamiento podría fundir o quemar el cable. Para evitar esto puede fijar el cable al soporte mural con bridas de plástico.

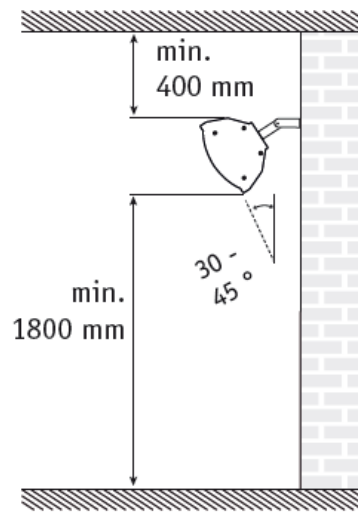
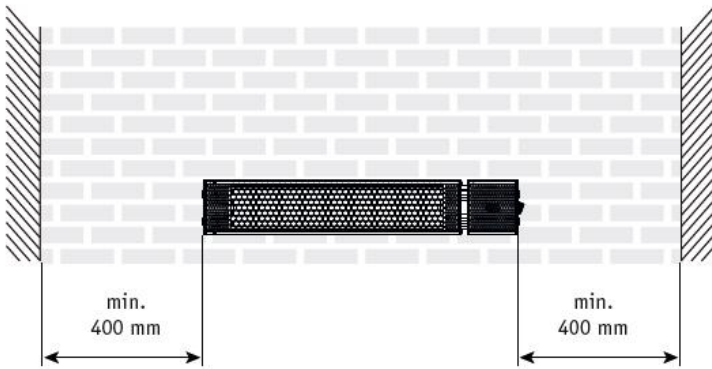
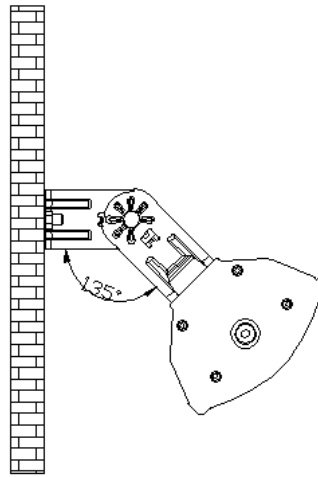
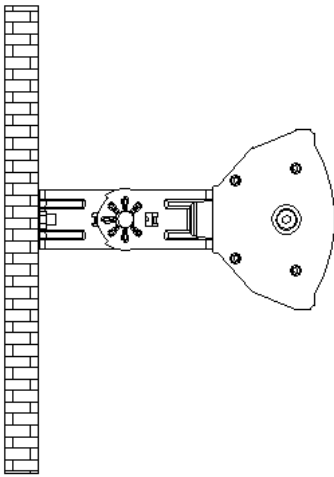

La estufa debe ser instalada al menos 1,8m por encima del suelo.

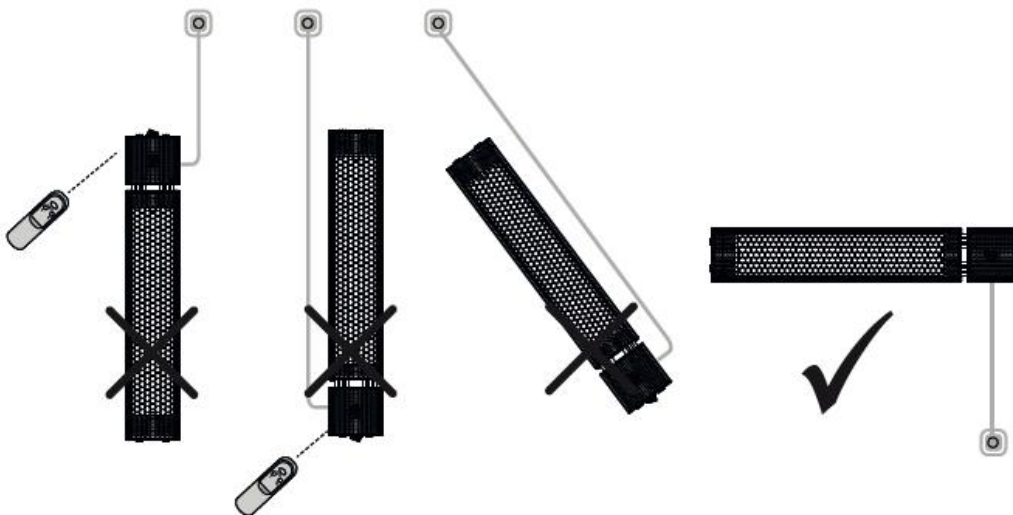

Coloque el aparato siempre horizontal, nunca inclinado.

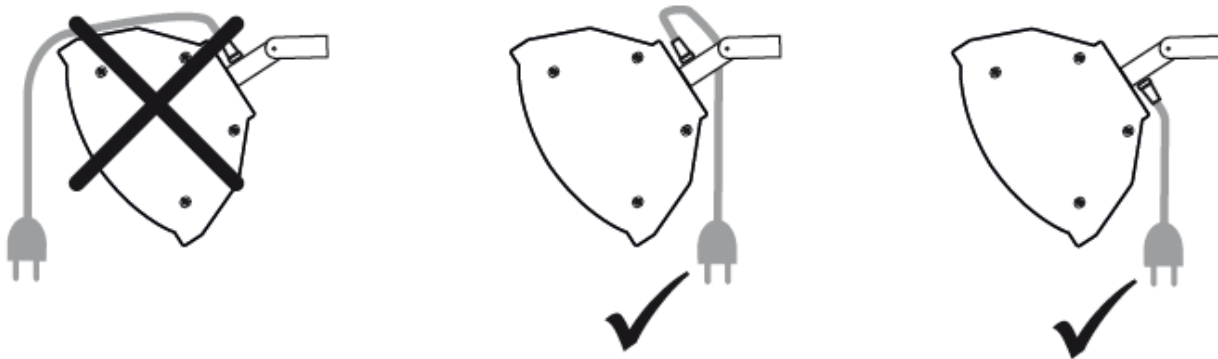

Diferentes ángulos de montaje

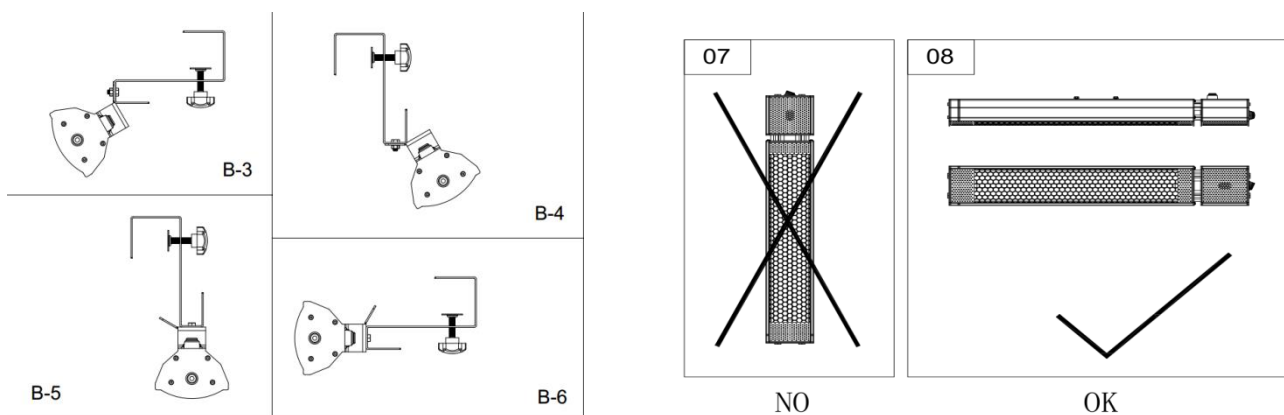

FUNCIONAMIENTO

1. Enchufe la estufa a la red eléctrica, asegúrese que la tensión de la red es la adecuada para el aparato.
2. Pulse el botón ON/OFF en el lado derecho de la estufa.
3. Encienda la estufa con el botón ON/OFF en el mando, para apagarla use el mismo botón del mando.
4. Elija la potencia deseada pulsando los botones I (1000W) o II (2000W).

LIMPIEZA Y MANTENIMIENTO

Se recomienda una limpieza regular para mantener el aparato en óptimas condiciones y así prolongará su vida útil. Para limpiarlo siga los siguientes pasos:

Desenchufe el aparato de la red antes de limpiarlo.

1. Asegúrese de que el aparato se ha enfriado antes de comenzar a limpiarlo.
2. Para mantener la estufa limpia, la carcasa exterior puede ser limpiada con un paño suave y húmedo. Puede utilizar un poco de detergente si es necesario. Después de limpiarlo, séquelo con un paño suave y seco. CUIDADO: no deben entrar líquidos en el aparato.
3. No utilice alcohol, gasolina, limpiadores abrasivos, pulimento de mobiliario o cepillos duros para limpiar el aparato. Estos podrían dañar o deteriorar su superficie.

4. No sumerja el aparato en agua.
5. Espere a que el aparato esté completamente seco antes de volver a utilizarlo.

ALMACENAMIENTO: Guarde la estufa en un lugar fresco y seco cuando no lo utilice. Para prevenir que se acumule el polvo o suciedad almacénelo en su caja original.

SOLUCIÓN DE PROBLEMAS

1. Si no funciona la estufa compruebe que está enchufada a la red. Si no lo está, enchúfela.
2. Comprueba que el enchufe funciona.
3. Revisa que el botón ON/OFF está en posición ON.



Eliminación del electrodoméstico viejo.

En base a la Norma europea 2002/96/CE de Residuos de aparatos Eléctricos y Electrónicos (RAEE), los electrodomésticos viejos no pueden ser arrojados en los contenedores municipales habituales; tienen que ser recogidos selectivamente para optimizar la recuperación y reciclado de los componentes y materiales que los constituyen, y reducir el impacto en la salud humana y el medioambiente. El símbolo del cubo de basura tachado se marca sobre todos los productos para recordar al consumidor la obligación de separarlos para la recogida selectiva. El consumidor debe contactar con la autoridad local o con el vendedor para informarse en relación a la correcta eliminación de su electrodoméstico viejo.

DECLARACIÓN DE CONFORMIDAD: Este dispositivo cumple con los requisitos de la Directriz de Baja Tensión 2014/35/EU y los requisitos de la directriz de Compatibilidad Electromagnética 2014/30/EU.

GENERAL SAFETY INSTRUCTIONS:

1. This appliance can be used by children aged from 8 years and above and persons with reduced physical, sensory or mental capabilities or lack of experience and knowledge if they have been given supervision or instruction concerning use of the appliance in a safe way and understand the hazards involved. Children must never play with the appliance. Cleaning and user maintenance must never be carried out by children without supervision.
2. Children should be supervised to ensure that they do not play with the appliance.
3. **WARNING:** In order to ensure your children's safety, please keep all packaging (plastic bags, boxes, polystyrene etc.) out of their reach.
4. If the supply cord is damaged it must be repaired by the Authorized Service Agent in order to avoid hazards.
5. Never pull on the cord when unplugging.
6. Do not use the unit with a damaged cord or plug, or if it is not working properly.
7. Do not handle the appliance with wet hands.
8. Never immerse the appliance in water or any other liquid.

9. Make sure the appliance has been unplugged before cleaning.
10. This appliance must be installed following the national regulations for electrical installations.
11. This appliance is for household use only.
12. In case that you need a copy of the instruction manual, you can ask for it writing an email to sonifer@sonifer.es.
13. **WARNING:** In case of misuse, there is a risk of possible injury.

IMPORTANT SAFETY INTRUCTIONS:

- The meaning of figure  in marking is "DO NOT COVER". **WARNING:** In order to avoid overheating, do not cover the heater.
- Children of less than 3 years should be kept away unless continuously supervised.
- Children aged from 3 years and less than 8 years shall only switch on/off the appliance provided that it has been placed or installed in its intended normal operating position and they have been given supervision or instruction concerning use of the appliance in a safe way and understand the hazards involved. Children aged from 3 years and less than 8 years shall not plug in, regulate and clean the appliance or perform user maintenance.

- **CAUTION:** Some parts of this product can become very hot and cause burns. Particular attention has to be given where children and vulnerable people are present.
- The device should not be placed immediately below a socket base.
- Do not place a heater in use near curtains, furniture, wood panelling or combustible material which can deteriorate with heat.
- Do not use this heater in the immediate vicinity of a bath, shower or pool.
- Do not use this heater with a programmer, timer or any other device that switches the heater on automatically, since a fire risk exists if the heater is covered or positioned incorrectly.
- Do not use the appliance in flammable atmospheres (e.g. in the vicinity of combustible gases or sprays cans)! Explosion and fire hazard!
- Allow ample space around the heater. A safe area to be left free is 100 cm at the front and at the sides and 100 cm at the top.
- Always unplugged the heater after use.
- **Important!** Do not insert any foreign objects into the appliance openings! Risk of injury (electric shock) and damage to the appliance!

- Keep the mains cord at a safe distance from the air inlet and outlet grilles.
- The heating appliance must be installed at least 1.8m above the ground. Please never install the appliance on the ceiling

ASSEMBLY OF THE APPLIANCE

NECESSARY TOOLS:

Pencil, hammer, level, screwdriver, power drill and drill bits

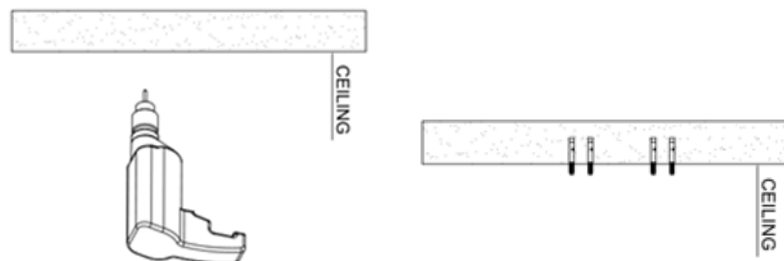

A wall support is provided with the heater which has been specifically designed to allow this product to be placed on a wall or ceiling. Before drill the holes on wall or ceiling ensure it is solid and there aren't water pipes or electric wires. Heater must be installed 40cm from side walls and ceiling. Mark with pencil where you desire to place heater. Before drill the holes, check if they are level. Make holes with power drill and place long screws with fixing studs inside holes. Place wall support on screws and fit them with nuts. Place the other wall support on appliance and fit them with short screws. Face both supports and fit them with screws and nuts, set the desire angle of tilt.

Important: Ensure that once heater is mounted, power cord doesn't contact with housing or grill of heater when it is working, cord can be melted or burned. To avoid it you can fix power cord to wall support with plastic flanges.

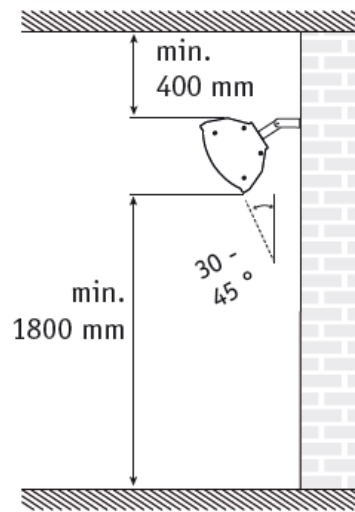
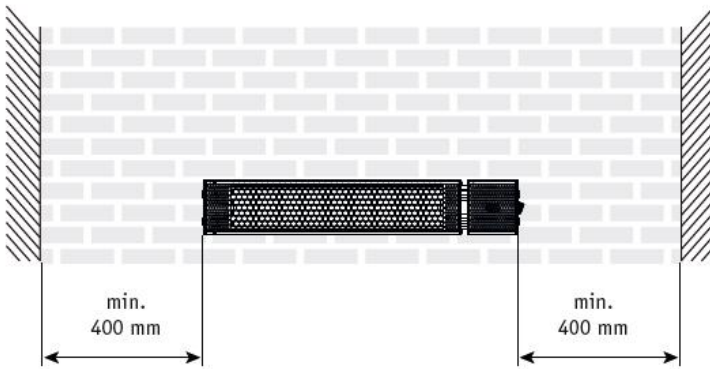
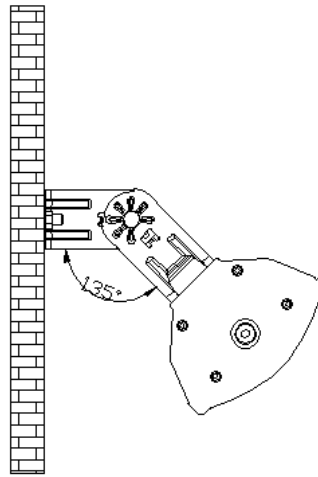
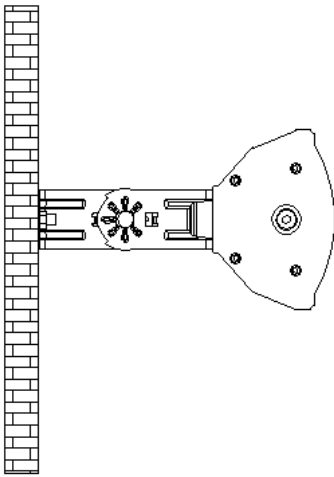

The heater must be installed at least 1.8m above the floor.

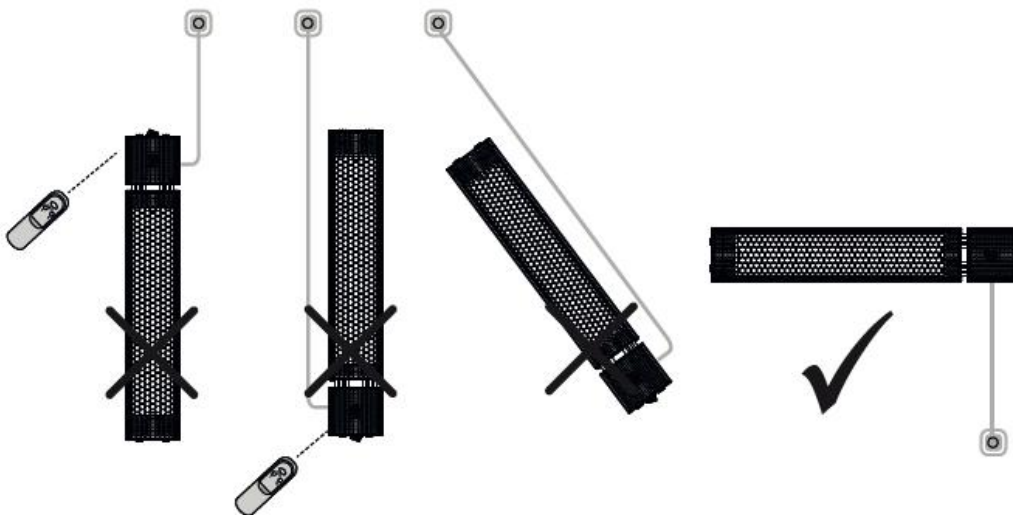

Place the heater always in horizontal position, never tilted.

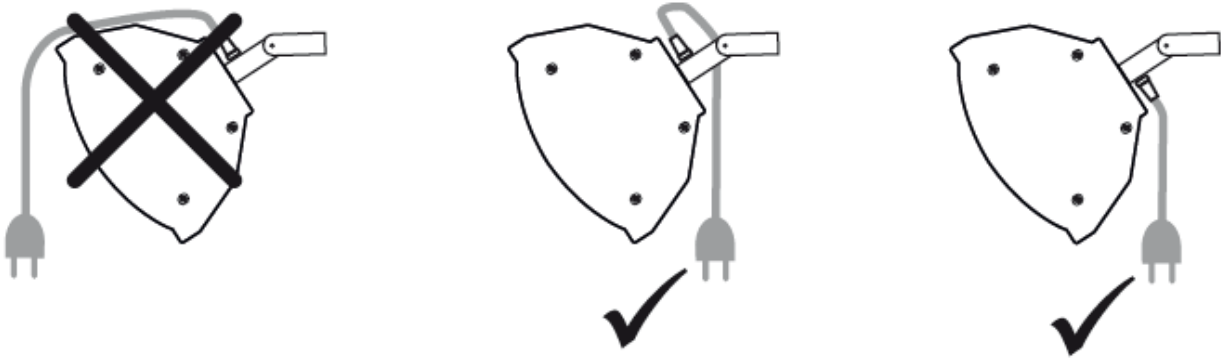

Different angles of installation.

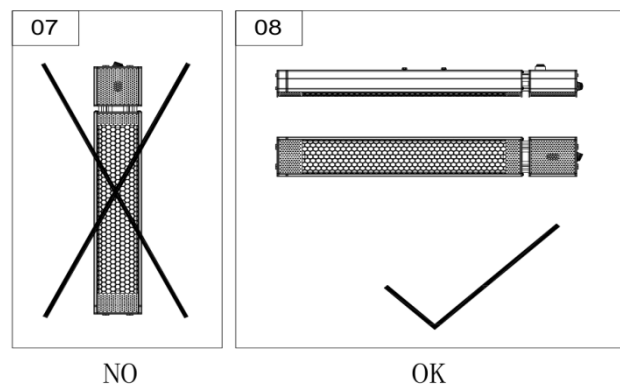
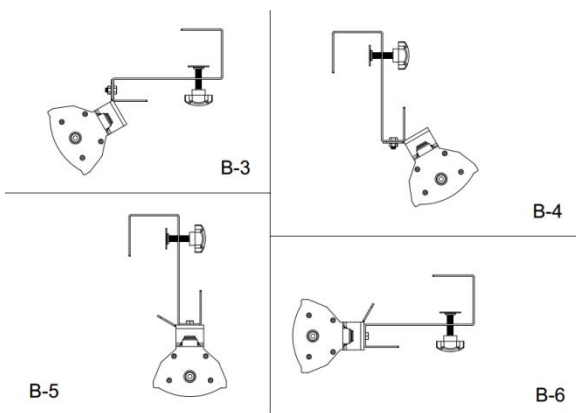

FUNCTION

1. Plug heater to mains, ensure mains connection is the correct one for appliance.
2. Push ON/OFF button on right side of heater.
3. Turn on heater pressing ON/OFF button with remote control, to turn off press same button.
4. Set desire power with buttons: I (1000W) or II (2000W).

CLEANING AND MAINTENANCE

It is recommended a regular cleaning to keep heater in good conditions and so extend his useful life. To clean it follows below steps:

Unplug the appliance from mains before clean it.

1. Ensure appliance has cooled down before cleaning.
2. To keep heater clean, outer housing can be cleaned with a soft, damp cloth. You can use mild detergent if necessary. After cleaning, dry heater with a soft cloth. (CAUTION: do not let liquids enter the heater).
3. Do not use alcohol, gasoline, abrasive powders, furniture polish or rough brushes to clean the heater. This may cause damage or deterioration to surface of heater.
4. Do not immerse heater in water.

5. Wait until heater is completely dry before use.

STORAGE: Store heater in cool, dry location when not in use. To prevent dust and dirt build up use original box to store.

TROUBLESHOOTING

1. If heater doesn't work, check it is plugged to mains. If not, plug in.
2. Check if wall plug is working.
3. Check if ON/OFF button is in ON position.



Disposal of old electrical appliances.

The European directive 2002/96/EC on Waste Electrical and Electronic Equipment (WEEE), requires that old household electrical appliances must not be disposed of in the normal unsorted municipal waste stream. Old appliances must be collected separately in order to optimize the recovery and recycling of the materials they contain, and reduce the impact on human health and the environment. The crossed out "wheeled bin" symbol on the product reminds you of your obligation, that when you dispose of the appliance, it must be separately collected. Consumers should contact their local authority or retailer for information concerning the correct disposal of their old appliance.

DECLARATION OF CONFORMITY: This device complies with the requirements of the Low Voltage Directive 2014/35/EU and the requirements of the EMC directive 2014/30/EU.

GENERAUX :

1. Cet appareil peut être utilisé par des enfants 8 ans ou plus et des personnes présentant un handicap physique, sensoriel, mental ou moteur voire ne disposant pas des connaissances et de l'expérience nécessaires en cas de surveillance ou d'instructions sur l'usage de cet appareil en toute sécurité et de compréhension des risques impliqués. Les enfants ne doivent pas jouer avec l'appareil. Le nettoyage et la maintenance ne doivent pas être effectués par des enfants sans surveillance.
2. Les enfants doivent être surveillés afin de s'assurer qu'ils ne jouent pas avec cet appareil.
3. **ATTENTION:** Par mesure de sécurité vis-à-vis des enfants, ne laissez pas les emballages (sac en plastique, carton, polystyrène) à leur portée.
4. Si le cordon d'alimentation est endommagé, adressez-vous à un service technique agréé afin d'éviter un danger.
5. Ne débranchez jamais en tirant du cordon.
6. Ne jamais le faire fonctionner si le cordon ou la fiche sont abîmés ou si vous remarquez que l'appareil ne fonctionne pas correctement.
7. Ne pas manipuler l'appareil, les mains mouillées.

8. Ne jamais placer l'appareil près dans l'eau ou autre liquide.
9. Avant de nettoyer l'appareil, vérifiez s'il est bien débranché.
10. L'appareil doit être installé suivant les normes nationales pour les installations électriques.
11. Cet appareil n'est apte que pour une utilisation domestique.
12. En cas qui vous avez besoin d'une copie du manuel d'instructions, vous pouvez le demander à l'adresse e-mail sonifer@sonifer.es.
13. AVERTISSEMENT: En cas de mauvaise utilisation de l'appareil, il y a un risque de blessure.

MESURES DE SÉCURITÉ IMPORTANTES :

- Ce symbole reporté sur les étiquettes signifie  "NE PAS COUVRIR". ATTENTION : ne le couvrez jamais afin d'éviter une surchauffe.
- Enfants moins de 3 ans doivent être gardés hors de la portée de l'appareil à moins constamment surveillés.
- Enfants de 3 ans et de moins de 8 ans ne devraient allumer / éteindre l'appareil s'il a été placé ou installé dans sa position normale de fonctionnement et à condition qu'ils soient supervisés ou ont reçu des instructions sur l'utilisation de l'appareil dans un coffre-

fort et comprendre les risques que l'appareil a. Les enfants de 3 ans et de moins de 8 ans doivent pas être branché régulière et propre de l'appareil ou d'effectuer l'entretien.

- **ATTENTION:** Certaines pièces de cet appareil peut chauffer et causer des brûlures. Il faut veiller en particulier où les enfants et les personnes vulnérables sont présents.
- Le dispositif ne doit pas être placé juste en dessous une base de socket.
- Ne pas placer un appareil de chauffage utilisé à proximité de rideaux, meubles, boiseries ou matériau combustible qui peut se détériorer avec la chaleur.
- Ne pas utiliser cet appareil à proximité immédiate d'un bain, douche ou la piscine
- N'utilisez pas ce chauffage avec un programmateur ou tout autre dispositif qui l'allume automatiquement, un risque d'incendie existe si le chauffage est couvert ou se trouve en position
- N'utilisez pas le radiateur dans des atmosphères inflammables (par exemple à proximité de gaz combustibles ou de sprays)! Il existe un danger d'explosion!

- Laissez un espace suffisant de 100 cm à l'avant et sur les côtés et de 100 cm au niveau de la partie supérieure du radiateur par exemple.
- Débranchez toujours le radiateur après utilisation.
- Important ! N'introduisez pas de corps étranger dans les ouvertures de l'appareil ! Vous risquez de vous blesser (choc électrique) et d'endommager l'appareil.
- Maintenez le câble d'alimentation suffisamment à distance des grilles d'entrée et de sortie d'air.
- L'appareil de chauffage doit être installé à au moins 1,8 m du sol

ASSEMBLAGE DE L'APPAREIL

OUTILS NECESSAIRES :

Crayon, marteau, niveau, tournevis, perceuse et forets.

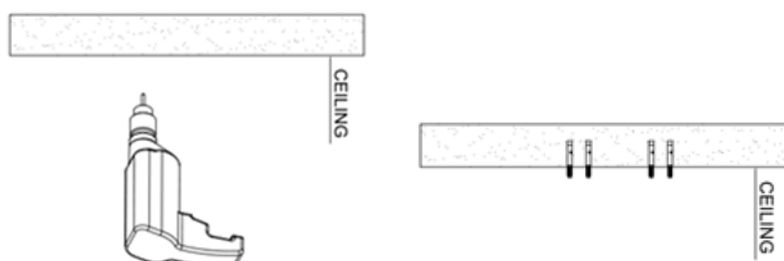

L'appareil de chauffage est fourni avec un support mural spécialement conçu pour permettre à ce produit d'être placé sur un mur ou au plafond. Avant de percer les trous sur le mur ou le plafond, assurez-vous qu'il est solide et qu'il n'y a pas de conduites d'eau ou de fils électriques. Le chauffage doit être installé à 40 cm des murs latéraux et du plafond. Marquez avec un crayon où vous souhaitez placer le radiateur. Avant de percer les trous, vérifiez s'ils sont au même niveau. Faire des trous avec une perceuse électrique et placer des vis longues avec des goujons de fixation dans les trous. Placez le support mural sur les vis et fixez-les avec des écrous. Placez l'autre support mural sur l'appareil et fixez-les avec des vis et des écrous, définissez l'angle d'inclinaison souhaité.

Important : Assurez-vous qu'une fois que le radiateur est monté, le cordon d'alimentation n'entre pas en contact avec le boîtier ou la grille du radiateur en marche, il peut être fondu ou brûlé. Pour éviter cela, vous pouvez fixer le cordon d'alimentation au support mural avec des brides en plastique.

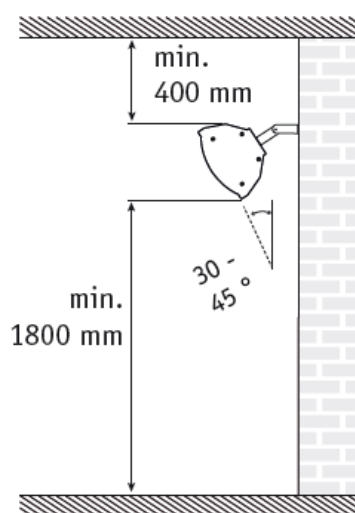
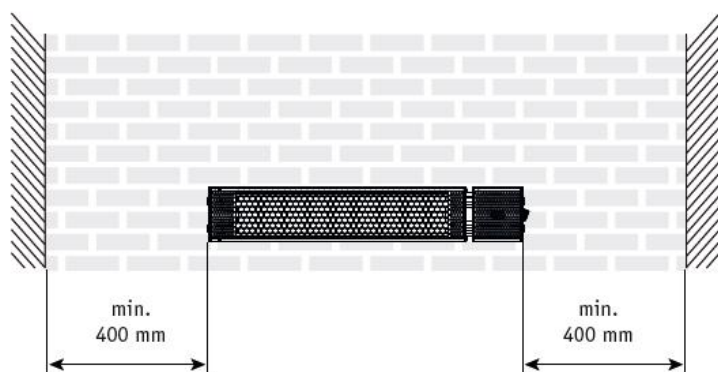
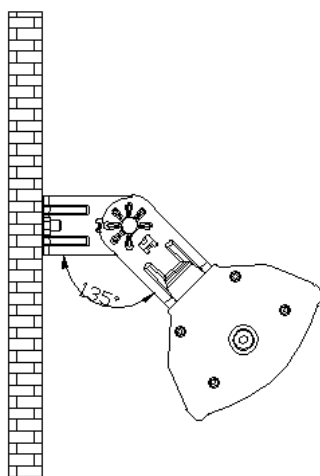
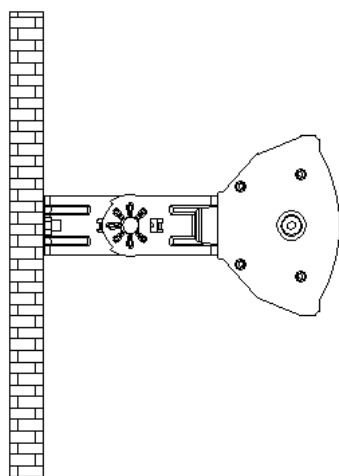

Le radiateur doit être installé à au moins 1,8 m du sol.

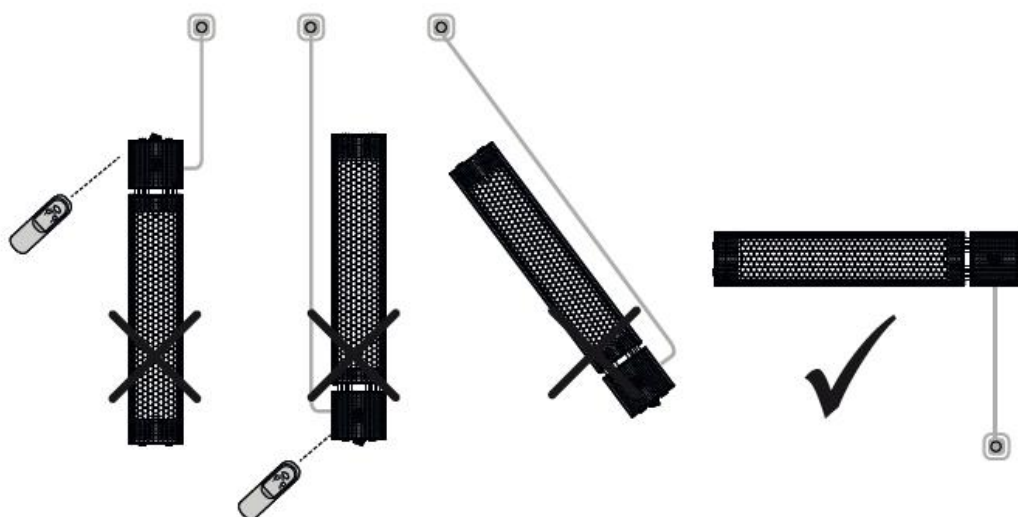

Placez le radiateur toujours en position horizontale, jamais incliné.

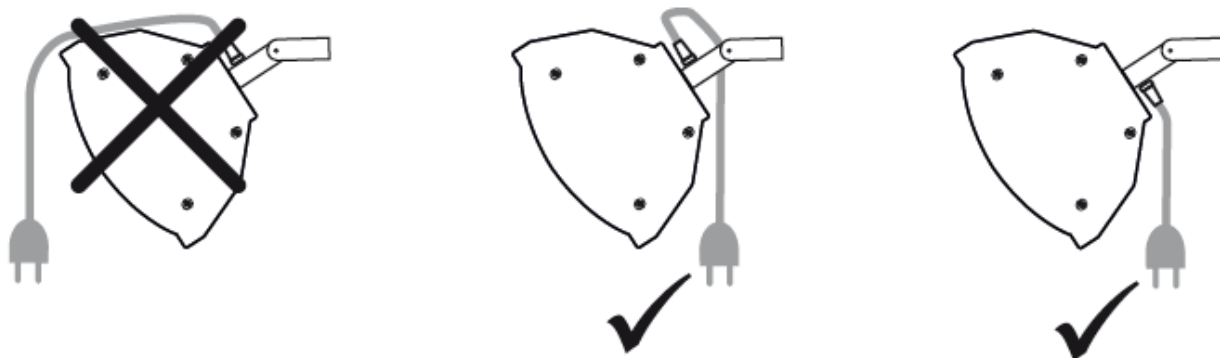

Différents angles d'installation.

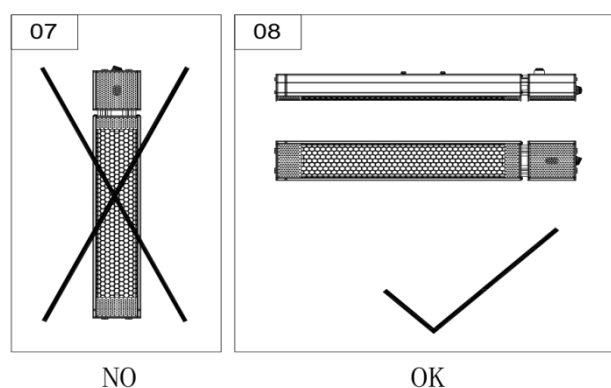
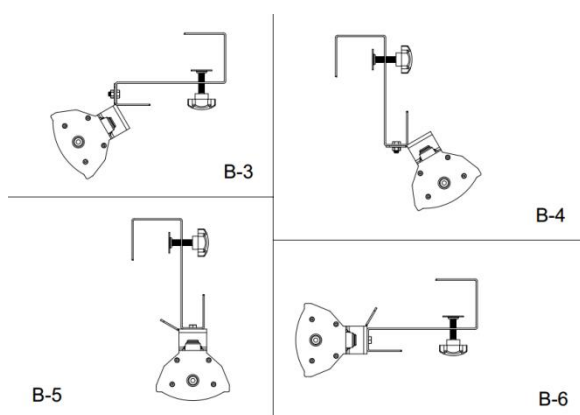

FONCTION

1. Branchez l'appareil de chauffage sur le secteur, assurez-vous que le raccordement au secteur est correct pour l'appareil.
2. Appuyez sur le bouton ON/OFF sur le côté droit de l'appareil de chauffage.
3. Allumer l'appareil de chauffage en appuyant sur le bouton ON/OFF avec la télécommande. Pour éteindre l'appareil, appuyez sur le même bouton.
4. Réglez la puissance désirée avec les boutons : I (1000W) ou II (2000W).

NETTOYAGE ET ENTRETIEN

Il est recommandé de procéder à un nettoyage régulier pour maintenir le radiateur dans de bonnes conditions et ainsi prolonger sa durée de vie. Pour le nettoyer, suivez les étapes ci-dessous :

Débranchez l'appareil du secteur avant de le nettoyer.

1. Assurez-vous que l'appareil a refroidi avant de le nettoyer.
2. Pour garder le radiateur propre, le boîtier externe peut être nettoyé avec un chiffon doux et humide. Vous pouvez utiliser un détergent doux si nécessaire. Après le nettoyage, séchez le radiateur avec un chiffon doux. (ATTENTION : ne laissez pas de liquides pénétrer dans l'appareil de chauffage).
3. N'utilisez pas d'alcool, d'essence, de poudres abrasives, de vernis à meubles ou de brosses grossières pour nettoyer le poêle. Cela pourrait endommager ou détériorer la surface de l'appareil de chauffage.

4. Ne pas plonger le radiateur dans l'eau.
5. Attendez que le radiateur soit complètement sec avant de l'utiliser .

STOCKAGE : Rangez le radiateur dans un endroit frais et sec lorsqu'il n'est pas utilisé. Pour éviter l'accumulation de poussière et de saleté, utilisez la boîte d'origine pour la ranger.

DÉPANNAGE

1. Si le chauffage ne fonctionne pas, vérifiez qu'il est branché sur le secteur. Si non, branchez.
2. Vérifiez si la prise murale fonctionne.
3. Vérifiez si le bouton ON/OFF est en position ON.



Enlèvement des appareils ménagers usagés.

La directive européenne 2002/96/EC sur les Déchets des Equipements Electriques et Electroniques (DEEE), exige que les appareils ménagers usages ne soient pas jetés dans le flux normal des déchets municipaux. Les appareils usagés doivent être collectés séparément afin d'optimiser le taux de récupération et le recyclage des matériaux qui les composent, et réduire l'impact sur la santé humaine et l'environnement. Le symbole de la poubelle barrée est apposée sur tous les produits pour rappeler les obligations de collète séparée. Les consommateurs devront contacter les autorités locales ou leur revendeur concernant la démarche à suivre pour l'enlèvement de leur vieil appareil.

DÉCLARATION DE CONFORMITÉ: Cet appareil est conforme aux exigences de la Directive Basse Tension 2014/35/EU et aux exigences de la directive CEM 2014/30/EU

INSTRUÇÕES DE SEGURANÇA

Antes de por este aparelho a funcionar, leia muito atentamente as instruções de emprego e guarde-as muito bem, juntamente com o talão de garantia, o talão de compra e, tanto quanto possível, a embalagem com os elementos interiores. Se puser o aparelho a disposição de terceiros, lhes entregue também as Instruções de Utilização.

GERAIS:

1. Este aparelho pode ser usado por crianças maiores de 8 anos e por pessoas com capacidades físicas, sensoriais ou mentais reduzidas ou com falta de experiência e conhecimento, sempre que lhes seja dada a supervisão apropriada ou instruções para a utilização do aparelho de forma segura e de modo a que compreendam os perigos inerentes. Não deixe que crianças brinquem com o aparelho. Não permita a limpeza e manutenção do aparelho pelo utilizador a crianças sem vigilância.
2. As crianças deverão ser supervisionadas, para se assegurar de que não brincam com a unidade.
3. **PRECAUÇÃO:** Para a segurança dos seus filhos, não deixe partes da embalagem (sacos plásticos, papelão, esferovite, etc.) ao alcance dos mesmos.

4. Se o cabo de ligação estiver danificado recorra a um serviço técnico autorizado com o fim de evitar riscos.
5. Nunca desligue o aparelho puxando pelo cabo.
6. Não ponha em funcionamento se o cabo ou a ficha estiverem estragados ou se observa que o aparelho não funciona correctamente.
7. Não utilize o aparelho com as mãos molhadas.
8. Não mergulhe o aparelho em água nem em nenhum outro líquido.
9. Antes de efectuar a sua limpeza comprove que o aparelho está desligado.
10. O aparelho deve ser instalado de acordo com a regulamentação nacional para instalações eléctricas.
11. Este aparelho destina-se apenas a uso doméstico.
12. No caso em que você precisa de uma cópia do manual de instruções, você pode perguntar para ele por a escrita um e-mail para sonifer@sonifer.es.
13. **ATENÇÃO:** Em caso de utilização incorreta do aparelho, há um risco de possíveis lesões.

PRECAUÇÕES IMPORTANTES:

- O significado da figura é  "NÃO TAPAR". AVISO: Não tape o aquecedor para impedir uma situação de sobreaquecimento.

- Crianças menores de 3 anos deve ser mantido fora do alcance do aparelho, a menos que constantemente supervisionado.
- Crianças de 3 anos e menos de 8 anos de idade só deve ligar / desligar o dispositivo que tenha sido colocado ou instalado em sua posição normal de operação e desde que sejam supervisionadas ou foram instruídos sobre o uso do dispositivo de forma segura e compreender os riscos de que o dispositivo tem. Crianças de 3 anos ou menos 8 não deve ser conectado regular e limpar o aparelho ou realizar manutenção.
- CUIDADO: Algumas partes deste aparelho podem ficar quentes e causar queimaduras. Cuidados devem ser tomados especialmente em crianças e pessoas vulneráveis estão presentes.
- O dispositivo não deve ser colocado imediatamente abaixo de um cálice.
- Não coloque um aquecedor em uso perto de cortinas, móveis, painéis de madeira ou material combustível que pode se deteriorar com o calor.
- Não use este aquecedor nas imediações de uma banheira, chuveiro ou piscina.
- Não utilize este aquecedor com um programador, temporizador ou qualquer outro dispositivo que ligue o aquecedor automaticamente, visto que existe um risco de

incêndio se o aparelho for coberto ou posicionado incorrectamente.

- Não use o aparelho em atmosferas inflamáveis (p. ex. perto de gases combustíveis ou latas de spray)! Perigo de explosão e incêndio!
- Deixe um espaço amplo em volta do aquecedor. Uma área de segurança livre será de 100 cm na parte da frente e dos lados e 100 cm na parte de cima.
- Não use este aquecedor nas imediações de uma banheira, chuveiro ou piscina.
- Desligue sempre o aquecedor depois de utilizá-lo.
- Importante! Não insira objectos estranhos nas aberturas do aparelho! Risco de danos pessoais (choque eléctrico) e materiais!
- Mantenha o cabo de corrente a uma distância segura das grelhas de entrada e saída de ar.
- O aparelho de aquecimento tem de ser instalado pelo menos 1,8 m acima do chão.

MONTAGEM DO APARELHO

Lápis, martelo, nível, chave de fenda, furadeira eléctrica e brocas.

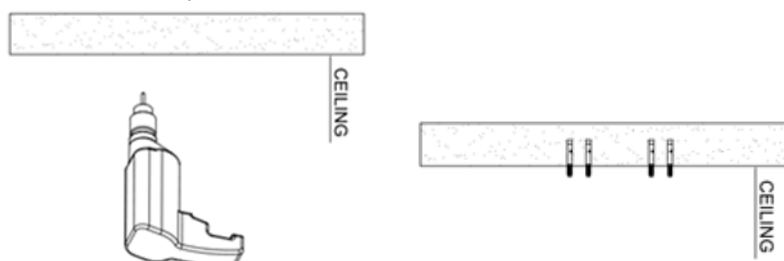

Um suporte de parede é fornecido com o aquecedor que foi especificamente projetado para permitir que este produto seja colocado em uma parede ou teto. Antes de perfurar os orifícios na parede ou teto,

certifique-se de que ele esteja sólido e que não haja canos de água ou fios elétricos. O aquecedor deve ser instalado a 40 cm das paredes laterais e do teto. Marque com o lápis onde você deseja colocar o aquecedor. Antes de perfurar os orifícios, verifique se eles estão nivelados. Faça furos com furadeira elétrica e coloque parafusos longos com pinos de fixação dentro dos furos. Coloque o suporte de parede nos parafusos e coloque-os com porcas. Coloque o suporte da outra parede no aparelho e encaixe-os com parafusos curtos. Enfrente os dois suportes e encaixe-os com parafusos e porcas, defina o ângulo de inclinação desejado.

Importante: certifique-se de que, quando o aquecedor estiver montado, o cabo de alimentação não entrar em contato com a caixa ou a grade do aquecedor quando estiver funcionando, o cabo poderá derreter ou ser queimado. Para evitar isso, você pode fixar o cabo de alimentação ao suporte de parede com flanges de plástico.

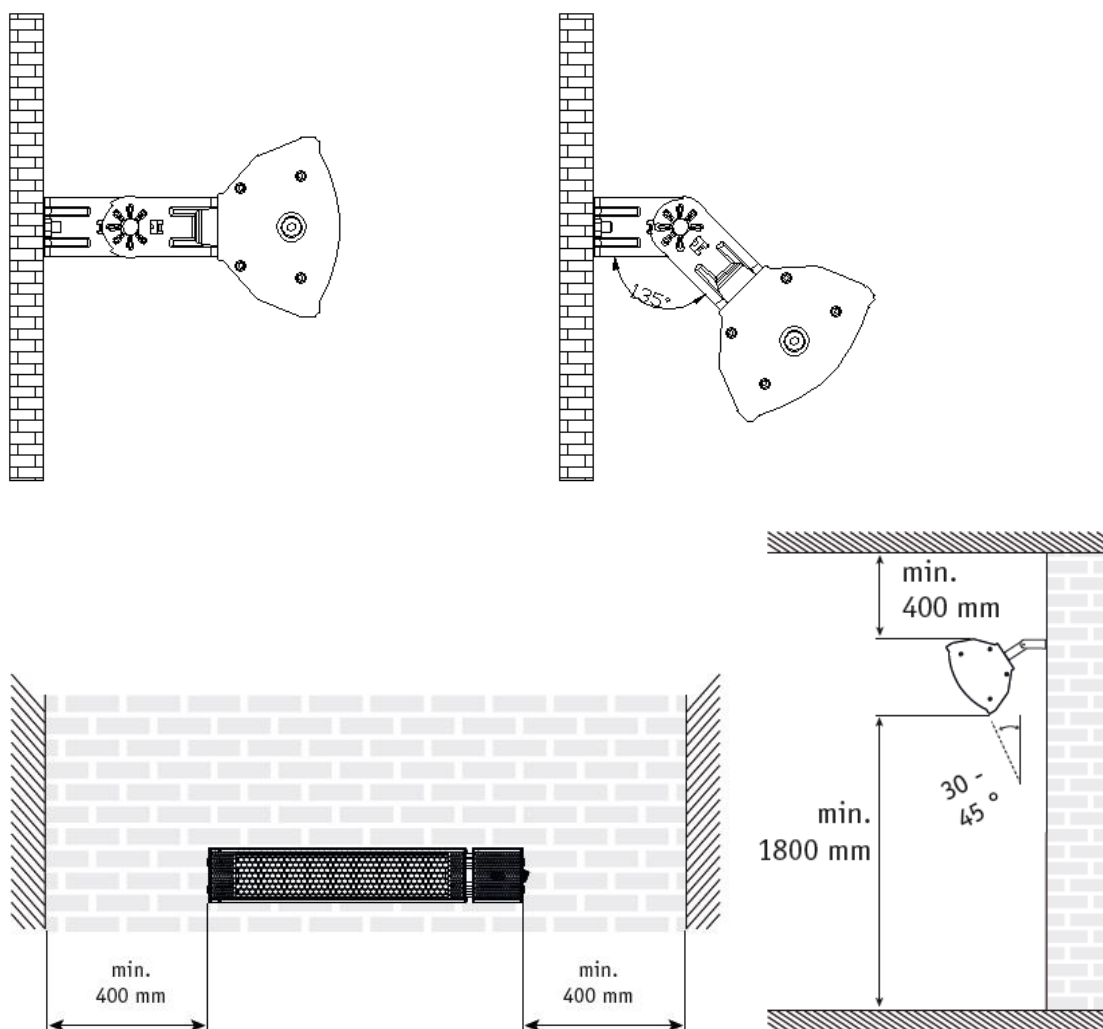

O aquecedor deve ser instalado a pelo menos 1,8 m acima do chão..

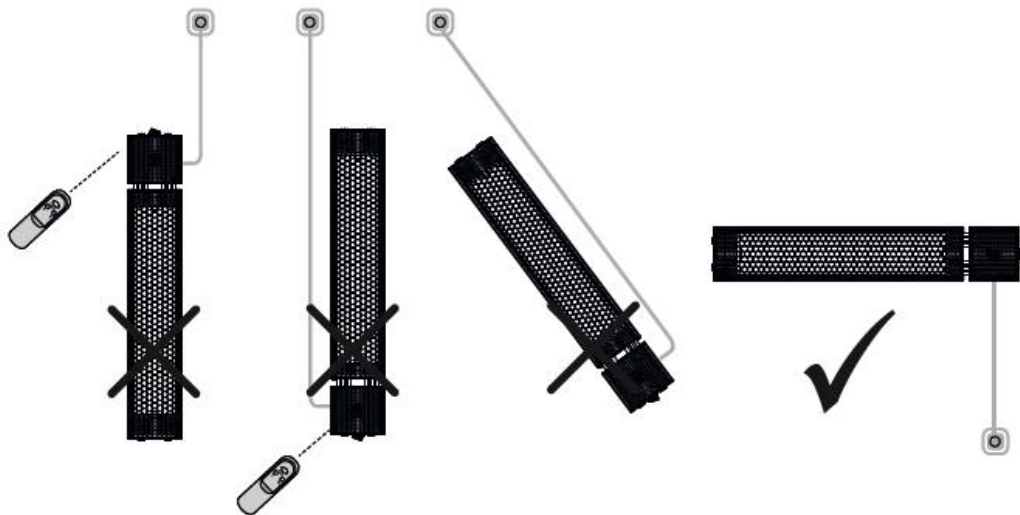

Coloque o aquecedor sempre na posição horizontal, nunca inclinado.

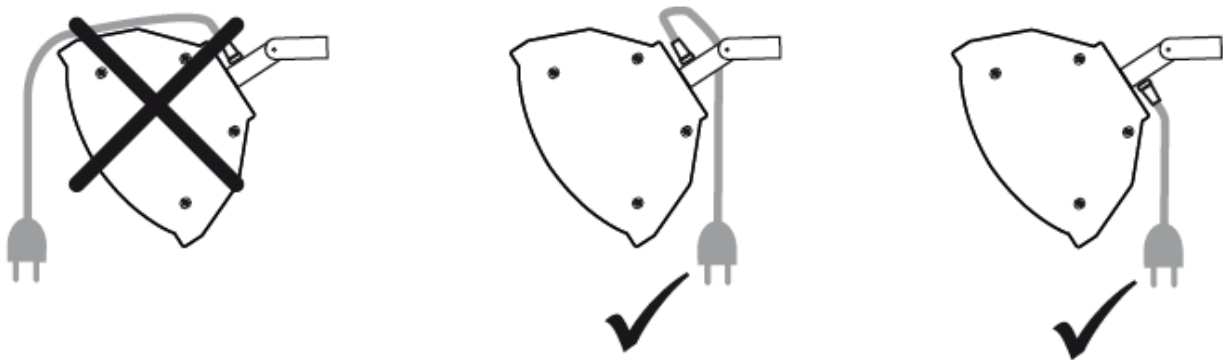

Ângulos diferentes de instalação.

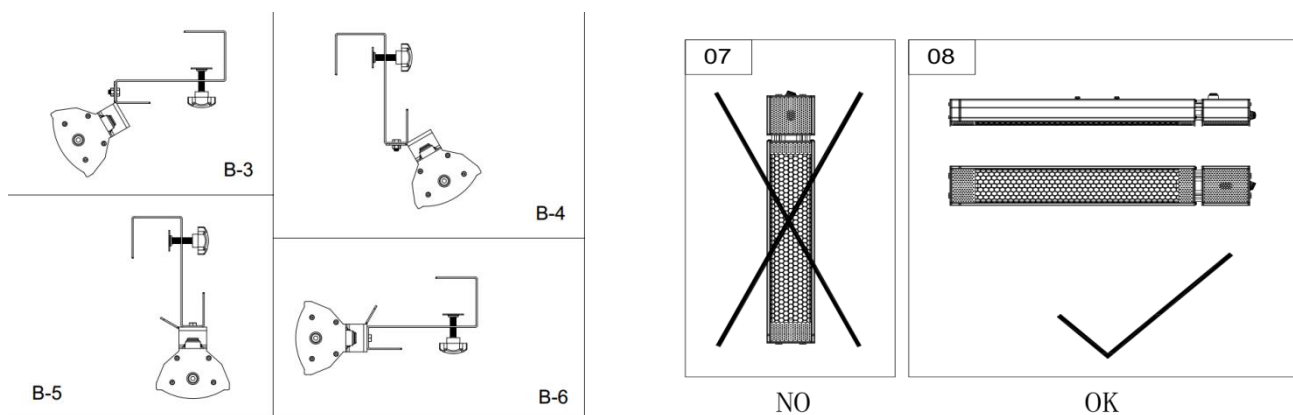

FUNÇÃO

1. Ligue o aquecedor à rede, certifique-se de que a ligação à rede é a correta para o aparelho.
2. Pressione o botão ON/OFF no lado direito do aquecedor.
3. Ligue o aquecedor pressionando o botão ON/OFF com o controle remoto, para desligar pressione o mesmo botão.
4. Ajuste a potência do desejo com os botões: I (1000W) ou II (2000W).

LIMPEZA E MANUTENÇÃO

Recomenda-se uma limpeza regular para manter o aquecedor em boas condições e assim prolongar sua vida útil. Para limpá-lo, siga os passos abaixo:

Desligue o aparelho da tomada antes de limpá-lo.

1. Certifique-se de que o aparelho tenha arrefecido antes da limpeza.
2. Para manter o aquecedor limpo, a carcaça externa pode ser limpa com um pano macio e úmido. Você pode usar detergente neutro, se necessário. Após a limpeza, seque o aquecedor com um pano macio. (CUIDADO: não deixe líquido entrarem no aquecedor).
3. Não use álcool, gasolina, pós abrasivos, polidor de móveis ou escovas ásperas para limpar o aquecedor. Isso pode causar danos ou deterioração à superfície do aquecedor.
4. Não mergulhe o aquecedor na água.
5. Aguarde até que o aquecedor esteja completamente seco antes de usar.

ARMAZENAMENTO: Armazene o aquecedor em local fresco e seco quando não estiver em uso. Para evitar o acúmulo de poeira e sujeira, use a caixa original para armazenar.

SOLUÇÃO DE PROBLEMAS

1. Se o aquecedor não funcionar, verifique se ele está conectado à rede elétrica. Se não, conecte.
2. Verifique se o plugue de parede está funcionando.
3. Verifique se o botão ON/OFF está na posição ON.



Recolha dos eletrodomésticos.

A diretiva Européia 2002/96/CE referente à gestão de resíduos de aparelhos elétricos e eletrônicos (RAEE), prevê que os eletrodomésticos não devem ser escoados no fluxo normal dos resíduos sólidos urbanos. Os aparelhos desatualizados devem ser recolhidos separadamente para otimizar a taxa de recuperação e reciclagem dos materiais que os compõem e impedir potenciais danos para a saúde humana e para o ambiente. O símbolo constituído por um contêndor de lixo barrado com uma cruz deve ser colocado em todos os produtos por forma a recordar a obrigatoriedade de recolha separada. Os consumidores devem contactar as autoridades locais ou os pontos de venda para solicitar informação referente ao local apropriado onde devem depositar os eletrodomésticos velhos.

DECLARAÇÃO DE CONFORMIDADE: Este dispositivo está em conformidade com as exigências da Directiva de Baixa Tensão 2014/35/EU e os requisitos da directiva EMC 2014/30/EU.