

▶ T9DEB979

PT Manual de instruções
Secador de roupa

USER MANUAL



AEG

ÍNDICE

1. INFORMAÇÕES DE SEGURANÇA.....	3
2. INSTRUÇÕES DE SEGURANÇA.....	6
3. DESCRIÇÃO DO PRODUTO.....	8
4. PAINEL DE CONTROLO.....	9
5.  WI-FI - CONFIGURAÇÃO DA CONECTIVIDADE.....	10
6. PROGRAMA.....	13
7. OPÇÕES.....	15
8. ANTES DA PRIMEIRA UTILIZAÇÃO.....	16
9. UTILIZAÇÃO DIÁRIA.....	18
10. SUGESTÕES E DICAS.....	21
11. MANUTENÇÃO E LIMPEZA.....	22
12. RESOLUÇÃO DE PROBLEMAS.....	24
13. DADOS TÉCNICOS.....	28
14. ACESSÓRIOS.....	30
15. FOLHA DE INFORMAÇÃO DE PRODUTO DE ACORDO COM O REGULAMENTO 1369/2017 DA UE.....	31



PARA RESULTADOS PERFEITOS

Obrigado por escolher este produto AEG. Criámo-lo para lhe oferecer um desempenho impecável durante muitos anos, com tecnologias inovadoras que tornam a sua vida mais fácil – funcionalidades que poderá não encontrar em aparelhos comuns. Continue a ler durante alguns minutos para tirar o máximo partido do produto.

Visite o nosso website para:



Resolver problemas e obter conselhos de utilização, catálogos e informações sobre assistência e reparações:

www.aeg.com/support



Registar o seu produto para beneficiar de um serviço melhor:

www.registeraeg.com



Adquirir acessórios, consumíveis e peças de substituição originais para o seu aparelho:

www.aeg.com/shop

APOIO AO CLIENTE E ASSISTÊNCIA

Utilize sempre peças de substituição originais.

Quando contactar o nosso Centro de Assistência Técnica Autorizado, certifique-se de que tem os seguintes dados disponíveis: Modelo, PNC, Número de Série.

A informação pode ser encontrada na placa de características.

 Aviso / Cuidado - Informações de segurança

 Informações gerais e sugestões

 Informações ambientais

Sujeito a alterações sem aviso prévio.

1. INFORMAÇÕES DE SEGURANÇA

Leia atentamente as instruções fornecidas antes de instalar e utilizar este aparelho. O fabricante não poderá ser responsabilizado por ferimentos ou danos resultantes de instalação incorreta ou utilização incorreta. Guarde sempre as instruções num sítio seguro e acessível para consultar no futuro.



- Leia as instruções fornecidas.

1.1 Segurança para crianças e pessoas vulneráveis



AVISO!

Risco de asfixia, ferimentos ou incapacidade permanente.

- Este aparelho pode ser utilizado por crianças de 8 ou mais anos de idade e por pessoas com capacidades físicas, sensoriais ou mentais reduzidas ou com pouca experiência e conhecimento se tiverem recebido supervisão ou instruções relativas à utilização do aparelho de forma segura e compreenderem os perigos envolvidos.
- É necessário manter as crianças com idades entre os 3 e os 8 anos e pessoas com incapacidades muito extensas e complexas afastadas do aparelho, a menos que constantemente vigiadas.
- É necessário manter as crianças com menos de 3 anos de idade afastadas do aparelho, a menos que constantemente vigiadas.
- Não permita que as crianças brinquem com o aparelho.
- Mantenha todos os materiais de embalagem fora do alcance das crianças e elimine-os de forma apropriada.
- Mantenha os detergentes fora do alcance das crianças.
- Mantenha as crianças e os animais domésticos afastados do aparelho quando a porta está aberta.
- Se o aparelho tiver um dispositivo de segurança para crianças, recomendamos que o active.
- A limpeza e a manutenção básica do aparelho não devem ser efectuadas por crianças sem supervisão.

1.2 Segurança geral

- Não altere as especificações deste aparelho.
- Se instalar o secador de roupa por cima de uma máquina de lavar roupa, utilize o kit de empilhamento. O kit de empilhamento está disponível nos concessionários autorizados e pode ser utilizado apenas com os aparelhos especificados nas instruções fornecidas com o acessório. Leia-as atentamente antes da instalação (consulte o folheto de instalação).

- O aparelho pode ser instalado num espaço livre ou debaixo de um balcão de cozinha que tenha o espaço correto (consulte o folheto de instalação).
- Não instale o aparelho atrás de uma porta trancável, de uma porta de correr ou de uma porta com dobradiças para o lado oposto, que impeça a abertura total da porta do aparelho.
- A abertura de ventilação na base não deve ficar obstruída por tapete, tapete ou qualquer outro revestimento do piso.
- **ATENÇÃO:** O aparelho não pode ser alimentado através de algum dispositivo de comutação externo, como um temporizador, nem pode ser ligado a um circuito que seja ligado e desligado regularmente pelo fornecedor de eletricidade.
- Ligue a ficha na tomada elétrica apenas no final do processo de instalação. Certifique-se de que a ficha de alimentação elétrica está acessível após a instalação.
- Se o cabo de alimentação elétrica estiver danificado, deve ser substituído pelo fabricante, por um Centro de Assistência Técnica Autorizado ou por uma pessoa igualmente qualificada, para evitar perigos elétricos.
- Não exceda a carga máxima de 9 kg (consulte o capítulo “Tabela de programas”).
- Não utilize o aparelho com artigos que estejam contaminados com produtos químicos industriais.
- Remova o algodão e os resíduos da embalagem que se tenham acumulado em torno do aparelho.
- Não utilize o aparelho sem o filtro. Limpe o filtro de algodão antes ou após cada utilização.
- Não utilize o secador de roupa para secar peças não lavadas.
- Todas as peças que estejam contaminadas com substâncias como óleo alimentar, acetona, álcool, gasolina, querosene, tira-nódoas, aguarrás, ceras e removedores de cera devem ser lavadas em água

- quente com uma quantidade extra de detergente antes de serem secadas no secador de roupa.
- Todas as peças com espuma de borracha (espuma de látex), toucas de banho, tecidos impermeáveis, artigos e roupas com o avesso em borracha ou almofadas cheias com espuma de borracha não podem ser secadas no secador de roupa.
 - Os amaciadores e outro produtos semelhantes devem ser utilizados de acordo com as instruções do fabricante do produto.
 - Retire todos os objetos do vestuário que possam causar ignição, como isqueiros ou fósforos.
 - **AVISO:** Nunca pare o secador de roupa antes do fim do ciclo de secagem, exceto se remover rapidamente e estender todas as peças para dissipar o calor.
 - Antes de qualquer operação de manutenção, desative o aparelho e desligue a ficha da tomada elétrica.

2. INSTRUÇÕES DE SEGURANÇA

2.1 Instalação

- Retire a embalagem toda.
- Não instale nem utilize o aparelho se estiver danificado.
- Siga as instruções de instalação fornecidas com o aparelho.
- Tenha sempre cuidado quando deslocar o aparelho porque ele é pesado. Utilize sempre luvas de proteção e calçado fechado.
- Não instale nem utilize o aparelho em locais onde a temperatura possa ser inferior a 5 °C ou superior a 35 °C.
- O piso onde instala o aparelho deve ser plano, estável, resistente ao calor e estar limpo.
- Certifique-se de que existe circulação de ar entre o aparelho e o piso.
- Mantenha o aparelho sempre na posição vertical quando estiver a ser transportado.
- A superfície posterior do aparelho deve ficar encostada à parede.
- Quando o aparelho estiver colocado na sua posição definitiva, verifique se está corretamente nivelado, com a ajuda de um nível de bolha. Se não

estiver, regule os pés até ficar nivelado.

2.2 Ligação elétrica



AVISO!

Risco de incêndio e choque elétrico.

- Ligue a ficha à tomada elétrica apenas no final da instalação. Certifique-se de que a ficha fica acessível após a instalação.
- O aparelho tem de ficar ligado à terra.
- Certifique-se de que os parâmetros indicados na placa de características são compatíveis com as características da alimentação elétrica.
- Utilize sempre uma tomada devidamente instalada e à prova de choques elétricos.
- Não utilize adaptadores de tomadas duplas ou triplas, nem cabos de extensão.
- Não puxe o cabo de alimentação para desligar o aparelho. Puxe sempre a ficha.

- Não toque no cabo de alimentação ou na ficha de alimentação com as mãos molhadas.

2.3 Utilização



AVISO!
Risco de ferimentos, choque elétrico, incêndio, queimaduras ou danos no aparelho.

- Este aparelho destina-se apenas a uso doméstico.
- Não seque peças danificadas (descosidas ou resgadas) que contenham forros ou enchimentos.
- Se tiver lavado a roupa com um removedor de nódoas, efetue mais um ciclo de enxaguamento antes de iniciar o ciclo de secagem.
- Seque apenas os tecidos que possam ser secados no aparelho. Siga as instruções de lavagem das etiquetas da roupa.
- Não beba a água condensada/destilada, nem prepare alimentos com ela. Pode causar problemas de saúde a pessoas e animais de estimação.
- Não se sente nem se apoie na porta quando esta estiver aberta.
- Não seque peças muito molhadas no secador de roupa.

2.4 Iluminação interna



AVISO!
Risco de ferimentos.

- Relativamente à(s) lâmpada(s) no interior deste produto e às lâmpadas sobressalentes vendidas separadamente: Estas lâmpadas destinam-se a suportar condições físicas extremas em eletrodomésticos, tais como temperatura, vibração, humidade, ou destinam-se a sinalizar informação relativamente ao estado operacional do aparelho. Não se destinam a ser utilizadas em outras aplicações e não se adequam à iluminação de espaços domésticos.
- Radiação LED visível. Não olhe diretamente para o feixe de luz.

- Para substituir a luz interna, contacte um Centro de Assistência Técnica Autorizado.

2.5 Manutenção e limpeza



AVISO!
Risco de ferimentos ou danos no aparelho.

- Não utilize jatos de água ou vapor para limpar o aparelho.
- Limpe o aparelho com um pano macio e húmido. Utilize apenas detergentes neutros. Não utilize produtos abrasivos, esfregões, solventes ou objetos metálicos.
- Tenha cuidado quando limpar o aparelho para evitar danos no sistema de arrefecimento.

2.6 Compressor



AVISO!
Risco de danos no aparelho.

- O compressor e o respetivo sistema neste secador de roupa contêm um agente especial isento de fluoro-cloro-hidrocarbonetos. É necessário manter o sistema vedado. Quaisquer danos no sistema podem resultar em fugas.

2.7 Assistência

- Contacte um Centro de Assistência Técnica Autorizado se for necessário reparar o aparelho.
- Utilize apenas peças de substituição originais.

2.8 Eliminação



AVISO!
Risco de ferimentos ou asfixia.

- Desligue o aparelho da alimentação eléctrica e do fornecimento de água.
- Corte o cabo de alimentação eléctrica do aparelho e elimine-o.
- Remova o trinco da porta para evitar que crianças ou animais de estimação fiquem presos no tambor.
- Elimine o equipamento em conformidade com os requisitos locais de eliminação de Resíduos de

Equipamentos Eléctricos e
Electrónicos (REEE).

3. DESCRIÇÃO DO PRODUTO

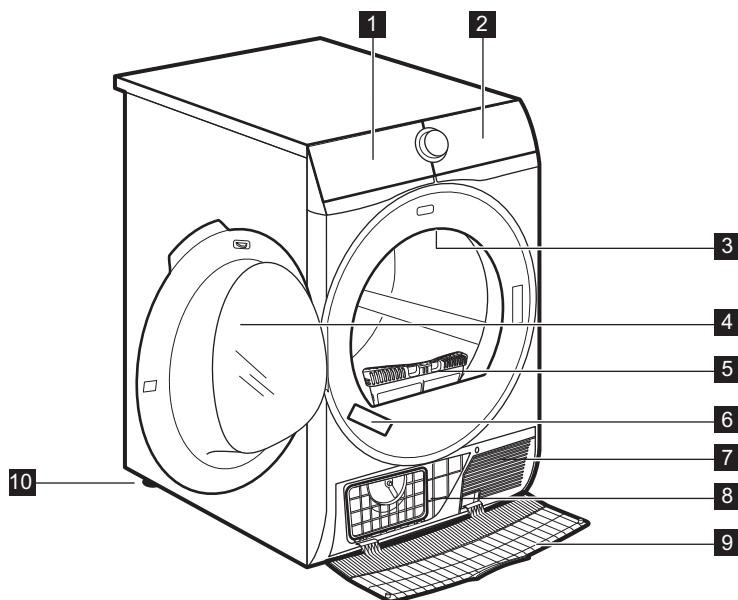

1 Depósito de água

2 Painel de comandos

3 Luz interior

4 Porta do aparelho

5 Filtro

6 Placa de características

7 Ranhuras de circulação de ar

8 Tampa do condensador

9 Porta do condensador

10 Pés reguláveis



Para facilitar o carregamento da roupa ou a instalação, o sentido de abertura da porta pode ser invertido. (Consulte o folheto separado.)

4. PAINEL DE CONTROLO

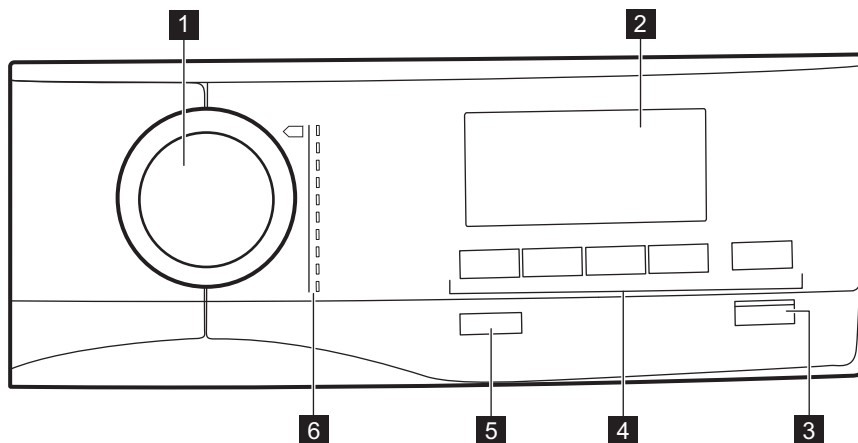





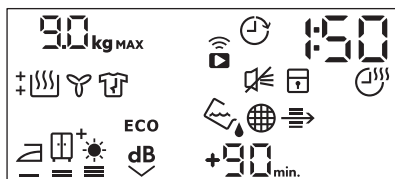





- 1** Seletor de programas
- 2** Visor
- 3** Início/Pausa botão
- 4** Opções
- 5** On/Off botão com função *Auto Off* função
- 6** Programas

4.1 Visor



Símbolo no visor	Descrição do símbolo
9.0 kg MAX	carga máxima de roupa
🕒	opção de início diferido activada
📶	ligação sem fios
📺	controlo remoto
30' - 20h	seleção de início diferido (30 min - 20 h)

Símbolo no visor	Descrição do símbolo
1 : 50	indicação do tempo do ciclo
	sinal sonoro desactivado
	bloqueio para crianças activado
	opção de secagem por tempo activada
10' - 2 : 00	selecção de secagem por tempo (10 min - 2 h)
	indicador: <i>esvaziar o depósito de água</i>
	indicador: <i>limpe o filtro</i>
	indicador: <i>verificar o condensador</i>
	opção de secagem da roupa: seca para engomar, seca para guardar, seca para guardar +, secagem extra
ECO	ECO opção ativada
	Modo Silencioso opção ativada
+30 _{min.} , +60 _{min.} , +90 _{min.}	extensão da fase anti-rugas predefinida: +30 min, +60 min, +90 min)
	indicador: <i>fase de secagem</i>
	indicador: <i>fase de arrefecimento</i>
	indicador: <i>fase de proteção antirugas</i>

5. 📶 WI-FI - CONFIGURAÇÃO DA CONECTIVIDADE

Este capítulo descreve a ligação do aparelho inteligente à rede Wi-Fi e aos dispositivos móveis.

Esta funcionalidade permite-lhe receber notificações e monitorizar e controlar o seu secador a partir dos seus dispositivos móveis.

Para ligar o aparelho e usufruir de um conjunto completo de funcionalidades e serviços, precisa do seguinte:

- Rede sem fios em casa com ligação à internet.
- Dispositivo móvel ligado à rede sem fios.

Frequência	2,412 - 2,472 GHz para o mercado europeu
Protocolo	Rádio de dois canais IEEE 802.11b/g/n
Potência máxima	< 20 dBm

5.1 Instalar e configurar My AEG

Quando fizer a ligação do secador de roupa à aplicação, aproxime-se do secador com o seu dispositivo móvel.

Certifique-se de que o seu dispositivo móvel está ligado à rede sem fios.

1. Aceda à loja de aplicações com o seu dispositivo móvel.
2. Transfira e instale a aplicação My AEG.
3. Certifique-se de que iniciou uma ligação Wi-Fi no secador de roupa. Se não tiver iniciado, continue na secção seguinte.
4. Inicie a aplicação. Seleccione o país e o idioma e inicie sessão com o seu endereço de e-mail e a sua palavra-passe. Se não tiver uma conta, crie uma nova seguindo as instruções indicadas na aplicação My AEG.
5. Siga as instruções na aplicação para fazer a configuração e o registo do aparelho.

O visor do aparelho apresenta uma mensagem para confirmar que a configuração está correta.

5.2 Atualização sem fios



AVISO!

Durante a atualização é altamente recomendado não desligar o aparelho.

A aplicação pode propor uma atualização para transferir novos recursos.

A atualização é apenas aceite através da aplicação.

Se um programa estiver em execução, a aplicação avisa que a atualização iniciará no final do programa.

Durante a atualização, o aparelho apresenta  no visor.

O aparelho poderá novamente ser utilizado no final da atualização sem qualquer aviso sobre a atualização bem-sucedida.



Se ocorrer um erro, o aparelho apresenta  no visor: prima um



botão qualquer ou rode o botão para voltar à utilização normal.

5.3 Configuração da ligação sem fios

Antes de iniciar a configuração, transfira e instale a aplicação My AEG no seu dispositivo inteligente.

1. Prima o botão On/Off para ligar o aparelho.
2. Aguarde aproximadamente 8 segundos.
3. Toque e mantenha premidos os botões Nivel de Sec. e Modo Silencioso em simultâneo durante 3 segundos até soar um "clique".

Os símbolos:  e  aparecem no visor. Após alguns segundos, permanece apenas o símbolo a piscar:

. O tempo de ativação do módulo sem fios é de cerca de 1 minuto. Quando estiver pronto, o símbolo:  (**Access Point**) aparece no visor. **Access Point** está aberto cerca de 3 minutos.

4. Configure a aplicação My AEG no seu dispositivo móvel.

Se a configuração for bem sucedida, o símbolo:  (**Access Point**)

desaparece e o símbolo:  pára de piscar.



De cada vez que liga o aparelho, este tenta ligar-se à rede automaticamente.

Quando a ligação é estabelecida, o símbolo:

 pára de piscar.

Para desativar a ligação sem fios, toque e mantenha premidos os botões Nivel de Sec. e Modo Silencioso em simultâneo durante 3 segundos. O símbolo **OFF** aparece no visor.



O aparelho guarda a configuração da última ligação. Para utilizar os recursos sem fios do aparelho, a ligação sem fios deve estar no modo **On**.

Para remover as credenciais sem fios, toque e mantenha premidos os botões Nivel de Sec. e Modo Silencioso em simultâneo durante 10 segundos. O símbolo  aparece no visor.

5.4 Controlo remoto a partir da aplicação My AEG



My AEG permite-lhe controlar a sua roupa para lavar através de um dispositivo móvel. Contém um vasto número de programas, recursos úteis e informações do produto perfeitamente adaptados ao aparelho. Através da aplicação pode seleccionar os programas já disponíveis a partir do painel de controlo do aparelho, além de desbloquear programas adicionais disponíveis apenas a partir de um dispositivo móvel. Os programas adicionais podem mudar ao longo do tempo a par com novas versões da aplicação. Trata-se de cuidados personalizados da roupa para lavar - tudo a partir do seu dispositivo móvel.

Um dos recursos da aplicação My AEG  é controlar remotamente o aparelho através:

- da seleção de programa padrão ou adicional
- do início ou da paragem do programa
- da visualização do estado do programa



Funciona apenas quando o controlo remoto está ativado.



em modo remoto, a seleção de cada programa e opção a partir da lista alargada de aplicações está assinalada pelo símbolo  símbolo no visor.



Ativação do controlo remoto

Para operar remotamente a máquina de secar deve ativar esta função no painel de controlo do aparelho.

Para ativar o controlo remoto:

1. Verifique a ligação sem fios entre o aparelho e o dispositivo inteligente.

O símbolo  deve estar ligado no visor e o seu aparelho deve estar acessível a partir da aplicação My AEG .



2. Toque no botão Início Diferido () e o indicador  fica intermitente no visor durante alguns segundos.
3. Toque no botão Início/Pausa para ativar o Início Remoto antes do indicador  parar de piscar.



O símbolo  aparece no visor. É agora possível iniciar o programa remotamente.

Outra possibilidade para ativar o controlo remoto é tocar no botão Início/Pausa . O símbolo  deve aparecer no visor. O controlo remoto está ativado.

Desativação do controlo remoto

Para desativar o controlo remoto:





1. Toque no botão Início Diferido () e o indicador  fica intermitente no visor durante alguns segundos.
2. Toque no botão Início/Pausa para desativar o Início Remoto antes do indicador  parar de piscar.

O símbolo  desaparece do visor. O controlo remoto está desativado. Outra possibilidade para desativar o controlo remoto é tocar no botão Início/Pausa . O símbolo  desaparece do visor. O controlo remoto está desativado.





O controlo remoto é desativado quando a porta do aparelho for aberta.

6. PROGRAMA



Programa	Carga ¹⁾	Etiqueta/propriedades do tecido ²⁾
My Dry	5 kg	Roupas de todos os dias, feitas de algodão, misturas de algodão-sintético e sintéticas. Sugerido para secagem de rotina aquilo que lava sem separar. / 
Algod.	9 kg	Ciclo definido para secar perfeitamente artigos de algodão de diferentes tamanhos/diferentes fiações. / 
 ³⁾ Algod. Eco	9 kg	Ciclo para ser utilizado para secar algodão com o nível de secagem "secar para guardar", com a máxima poupança de energia. / 
Sintéticos	4 kg	Tecidos sintéticos e mistos. / 
Delicados	4 kg	Tecidos delicados. / 
Lana/Lãs  	1 kg	Tecidos de lã. Secagem suave para lãs de lavar à mão. Remova imediatamente as peças quando o programa terminar.
Plumas/Casaco Penas 	2 kg	Casacos de penas, também com enchimento sintético e tecido técnico no revestimento. Seque com os fechos fechados. / 
Rápido 3kg	3 kg	Roupas de todos os dias, feitas de algodão, misturas de algodão-sintético e sintéticas. Ideal para artigos leves. / 
Outdoor 	2 kg	Roupa de exterior, técnica e desportiva ou casacos impermeáveis e ventilados, casacos com forro amovível de velo ou outro material isolante. Roupa adequada para secagem em secador. / 
Ropa de cama/ Lençóis XL	4,5 kg	Até três conjuntos de roupa de cama, um dos quais pode ser de casal. / 

¹⁾ O peso máximo refere-se a peças secas.

²⁾ Para o significado de marca do tecido, consultar o capítulo *UTILIZAÇÃO DIÁRIA: Preparar a roupa.*

³⁾ O programa  Algod. ECO em combinação com a seleção *seco guardar*  Nível de Sec. é o "programa padrão para algodões" de acordo com a regulamentação da Comissão UE n.º 392/2012. É adequado para secar roupa de algodão molhado normal e é o programa mais eficiente em termos de consumo de energia para secar roupa de algodão molhada.

6.1 Woolmark Apparel Care - Azul





















WOOL HAND WASH SAFE

O ciclo de secagem de lã desta máquina foi aprovado pela The Woolmark Company para a secagem de vestuário de lã com a etiqueta “Lavar à mão”, desde que as peças sejam lavadas de acordo com as instruções publicadas pelo fabricante desta máquina. Siga as instruções que existirem nas etiquetas do vestuário. M2002

O símbolo da Woolmark é uma marca de certificação em muitos países.

6.2 Programa e compatibilidade da seleção das opções





Opções				
Programa ¹⁾	Nível de Sec.	Modo Silencioso	Anti-arrugas/rugas	Tiempo/Tiempo
My Dry			<input checked="" type="checkbox"/>	<input checked="" type="checkbox"/>
Algod.	 	<input checked="" type="checkbox"/>	<input checked="" type="checkbox"/>	<input checked="" type="checkbox"/>
 Algod. Eco			<input checked="" type="checkbox"/>	
Sintéticos	 	<input checked="" type="checkbox"/>	<input checked="" type="checkbox"/>	<input checked="" type="checkbox"/>
Delicados			<input checked="" type="checkbox"/>	
Lana/Lãs  				<input checked="" type="checkbox"/> ²⁾
Plumas/Casaco Penas 	 			
Rápido 3kg			<input checked="" type="checkbox"/>	
Outdoor 				
Ropa de cama/Lençóis XL	 		<input checked="" type="checkbox"/>	

¹⁾ Para além do programa, pode definir uma ou mais opções ao mesmo tempo.

²⁾ Consulte o capítulo OPÇÕES: Tiempo/Tiempo no programa Lana/Lãs

6.3 Dados de consumo

Programa	Centrifugada a / Humidade residual	Tempo de secagem ¹⁾	Consumo de energia ²⁾
	Algod. Eco 9 kg		

Programa	Centrifugada a / Humidade residual	Tempo de secagem ¹⁾	Consumo de energia ²⁾
 <i>seco armario</i>	1400 rpm / 50%	190 min	1,54 kWh
	1000 rpm / 60%	208 min	1,69 kWh
Algod. 9 kg			
 <i>seco plancha/engomar</i>	1400 rpm / 50%	124 min	1,02 kWh
	1000 rpm / 60%	140 min	1,13 kWh
Algod. Eco 4,5 kg			
 <i>seco armario</i>	1400 rpm / 50%	100 min	0,75 kWh
	1000 rpm / 60%	116 min	0,85 kWh
Sintéticos 4 kg			
 <i>seco armario</i>	1200 rpm / 40%	70 min	0,50 kWh
	800 rpm / 50%	85 min	0,62 kWh

¹⁾ Para cargas parciais, o tempo do ciclo é mais curto e o aparelho consome menos energia.

²⁾ Temperatura ambiente imprópria e/ou roupa mal centrifugada pode prologar o tempo do ciclo e aumentar o consumo de energia.

7. OPÇÕES

7.1 Nivel de Sec.

Esta opção ajuda a obter a secagem da roupa pretendida. Selecções possíveis:



— = ≡ - pronta para engomar - nível **seca para engomar**.



— = ≡ - pronta para guardar - nível **seca para guardar** - selecção predefinida que está relacionada com o programa.



— = ≡ - pronta para armazenar - nível **seca para guardar +**.



— = ≡ - pronta para armazenar - nível **secagem extra**.

7.2 Modo Silencioso

O aparelho funciona com um nível de ruído baixo sem afectar a qualidade da secagem. O aparelho funciona mais lentamente e o ciclo demora mais tempo.

7.3 ECO

Esta opção está activada por predefinição em todos os programas.

O consumo de energia é reduzido para um nível mínimo.

7.4 Anti-arrugas/rugas

Prolonga até 120 minutos a fase anti-rugas (30 minutos) no fim do ciclo de secagem. Após a fase de secagem, o tambor continua a rodar periodicamente para evitar que a roupa fique vincada. A roupa pode ser retirada durante a fase anti-rugas.

7.5 Tempo/Tempo

Para algodões e tecidos sintéticos e mistos. Permite especificar um tempo de secagem entre um mínimo de 10 minutos e um máximo de 2 horas (em passos de 10 minutos). Quando esta opção está no máximo, o indicador de carga desaparece.

- i** O ciclo dura o tempo de secagem definido, independentemente do tamanho de uma carga e da sua secagem

TEMPO SECAGEM RECOMENDAÇÃO	
10 - 20 min	apenas ação do ar frio (sem aquecimento).
20 - 40 min	secagem adicional para melhorar a secagem após ciclo de secagem anterior.
>40 min	secagem completa de pequenas cargas de roupa até 4 kg bem centrifugadas (> 1200 rpm).

7.6 Tempo/Tempo no programa Lana/Lãs

Opção aplicável ao programa Lana/Lãs para ajustar o nível de secagem final para mais seco ou menos seco.

7.7 Início Diferido

- i** Permite atrasar o início de um programa de secagem entre um mínimo de 30 minutos e um máximo de 20 horas.

1. Selecione o programa de secagem e as opções.
2. Toque no botão Início Diferido repetidamente.
O tempo de atraso aparece no visor (por exemplo 12h para que o programa inicie 12 horas mais tarde.)
3. Para ativar a opção Início Diferido, toque no botão Início/Pausa.
O tempo até ao início vai diminuindo no visor.

7.8 Ligar/desligar o alarme sonoro

Para desactivar ou activar os sinais sonoros, mantenha os botões tácteis **Modo Silencioso** e **Anti-arrugas/rugas** premidos em simultâneo durante 2 segundos.

8. ANTES DA PRIMEIRA UTILIZAÇÃO

- i** Os bloqueios da parte trás do tambor para efeitos de transporte são removidos automaticamente quando o secador for ativado pela primeira vez. É possível que ouça algum ruído.

Para desbloquear os bloqueios da parte de trás do tambor:

1. Ligue o aparelho.
2. Selecione um programa qualquer.
3. Prima o botão de Início/Pausa.
O tambor começa a rodar. Os bloqueios da parte de trás do tambor são desativados automaticamente.

Antes de utilizar o aparelho para secar roupa:

- Limpe o tambor do secador de roupa com um pano húmido.
- Inicie um programa de 1 hora com roupa húmida.

- i** No início do ciclo de secagem (primeiros 3-5 min.), poderá ouvir um nível de ruído ligeiramente mais elevado. Isto deve-se ao arranque do compressor. Isto é normal nos aparelhos equipados com compressor, como frigoríficos e congeladores.

8.1 Cheiro incomum

O aparelho está bem embalado.

Depois de desembalar o produto pode sentir um cheiro incomum. Isto é normal para produtos novos.

O aparelho é fabricado com diversos tipos de material que, em conjunto, podem gerar um cheiro incomum.

Ao longo do tempo de utilização, após alguns ciclos de secagem, o cheiro incomum desaparece gradualmente.

8.2 Ruídos

- i** Podem ser ouvidos ruídos diversos em diferentes momentos durante o ciclo de secagem. São sons de funcionamento perfeitamente normais.

Compressor em funcionamento.

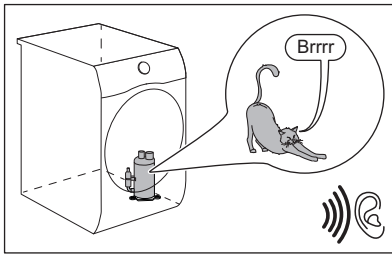

Tambor em rotação.

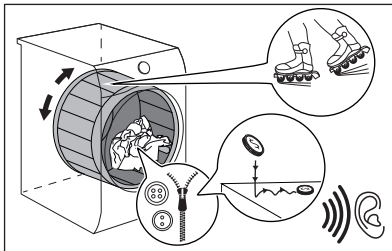

Ventiladores em funcionamento.

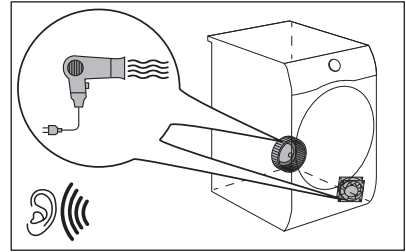

Bomba em funcionamento e transferência de condensação para o depósito.

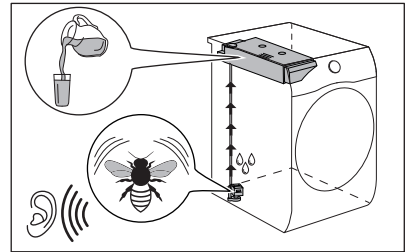

9. UTILIZAÇÃO DIÁRIA

9.1 Preparar a roupa



Frequentemente as roupas após o ciclo de lavagem ficam amassadas e enroladas.

Secar roupas amassadas e enroladas é ineficiente. Para garantir o fluxo de ar adequado e ainda a secagem recomenda-se abanar e carregar as roupas uma a uma ao colocar na máquina de secar.

Para garantir um processo de secagem adequado:

- Feche os fechos de correr.
- Feche as capas de edredão.
- Não seque faixas ou atilhos soltos (por ex., faixas de avental). Ate-os antes de iniciar um programa.
- Retire todos os objectos dos bolsos.
- Se alguma peça tiver a camada interior de algodão, vire-a do avesso. A camada de algod. tem de ficar virada para fora.

- Seleccione sempre o programa adequado para o tipo roupa.
- Não junte peças de cores claras com peças de cores escuras.
- Utilize um programa adequado para algodão e malhas para reduzir o encolhimento.
- Não exceda a carga máxima indicada no capítulo de programas ou no visor.
- Seque apenas a roupa que possa ser secada no secador de roupa. Respeite as etiquetas das peças de roupa.
- Não seque peças pequenas em conjunto com peças grandes. As peças pequenas podem ficar envolvidas pelas peças grandes e continuar molhadas.
- Sacuda as roupas e tecidos grandes antes de colocar na máquina de secar. Tal destina-se a evitar pontos húmidos no tecido após o ciclo de secagem.

Etiqueta de tecido	Descrição
	Roupa adequada para secagem em secador.
	Roupa adequada para secagem em secador a temperaturas mais elevadas.
	Roupa adequada para secagem em secador apenas a temperaturas baixas.
	Roupa não adequada para secagem em secador.

9.2 Para obter os melhores resultados na secagem

- O programa seleccionado deve ser adequada ao tipo de roupas a secar.
- O filtro deve estar limpo. O filtro entupido torna a secagem ineficiente.
- Recomenda-se agitar os artigos antes de carregar. Artigos soltos são mais propensos a secar.
- A carga recomendada de artigos a secar deve ser respeitada.
- As ranhuras de fluxo de ar devem estar limpas.

9.3 Carregar roupa



CUIDADO!

Certifique-se de que não fica roupa presa entre a porta do aparelho e a junta de borracha.

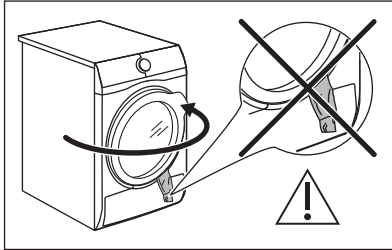

1. Puxe a porta do aparelho para a abrir.
2. Carregue a roupa, uma peça de cada vez.
3. Feche a porta do aparelho.

9.4 Ligar o aparelho

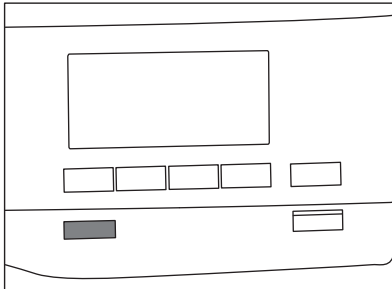

Para ligar o aparelho:

Prima o botão On/Off.

Quando o aparelho é ativado, o visor apresenta alguns indicadores.

9.5 Função Auto Off

Para diminuir o consumo de energia, a função Auto Off desativa automaticamente o aparelho:

- se o botão tátil Início/Pausa não for tocado dentro de 5 minutos;
- 5 minutos após o fim do ciclo.

Prima o botão On/Off para ativar o aparelho.

Quando o aparelho está ativado, o visor apresenta alguns indicadores.

9.6 Selecionar um programa

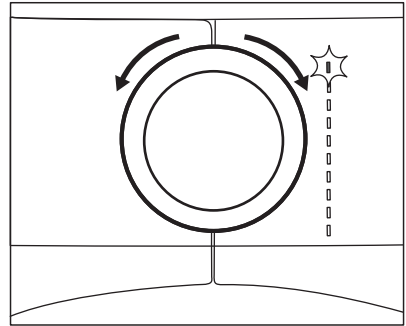

Utilize o seletor de programas para selecionar o programa.

A duração aproximada do programa aparece no visor.



O tempo real de secagem irá depender do tipo de carga (quantidade e composição), a temperatura ambiente e a humidade da sua roupa após a fase de rotação da secagem.

9.7 Opções

Pode selecionar 1 ou mais opções especiais juntamente com o programa.

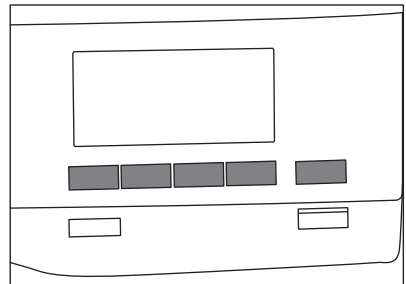

Para ativar ou desativar uma opção, toque no botão ou na combinação de dois botões correspondente.

O símbolo aparece no visor ou o LED acima do botão correspondente acende.

9.8 Opção de bloqueio para crianças

O bloqueio para crianças pode ser activado para impedir que as crianças

brinquem com o aparelho. A opção de bloqueio para crianças bloqueia todos os botões tácteis e o selector de programas (esta opção não bloqueia o botão **On/Off**).

Pode activar a opção de bloqueio para crianças nestas situações:

- antes de tocar no botão **Início/Pausa** - não é possível activar o aparelho;
- após tocar no botão **Início/Pausa** - não é possível seleccionar programas e opções.

Activação da opção de bloqueio para crianças:

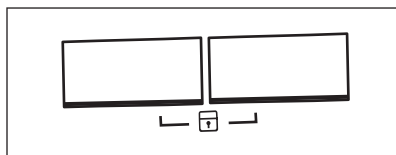

1. Ligue o secador.
2. Selecciona 1 dos programas possíveis.
3. Toque continuamente em 2 botões ao mesmo tempo.

O símbolo  aparece no visor.

4. Para desactivar o bloqueio para crianças, toque nos mesmos botões até que o símbolo desapareça.

9.9 Iniciar um programa.

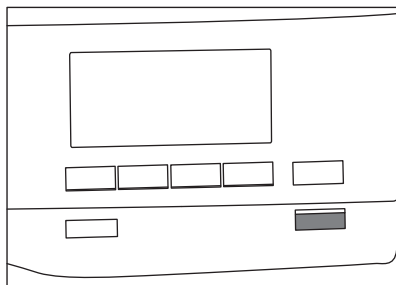

Para iniciar o programa:

Toque no botão **Início/Pausa**.

O aparelho começa a funcionar e o LED acima do botão deixa de piscar e fica aceso.

9.10 Alteração de programa



Para alterar um programa:

1. Prima o botão On/Off para desactivar o aparelho.
2. Prima o botão On/Off novamente para activar o aparelho.
3. Selecciona um novo programa.

9.11 Fim do programa

-  Limpe o filtro e esvazie o depósito de água após cada ciclo de secagem. (Consulte o capítulo MANUTENÇÃO E LIMPEZA.)

Quando o ciclo de secagem terminar, o símbolo  aparece no visor. Se a opção Alarm. estiver ativa, o aparelho emite um sinal sonoro intermitente durante 1 minuto.

-  Se não desligar o aparelho, é iniciada a fase anti-rugas (não em todos os programas). O símbolo  intermitente indica a execução da fase anti-rugas. A roupa pode ser retirada durante esta fase.

Para retirar a roupa:

1. Prima o botão On/Off durante 2 segundos para desativar o aparelho.
2. Abra a porta do aparelho.
3. Retire a roupa.
4. Feche a porta do aparelho.

Causas possíveis de resultados de secagem insatisfatórios:

- Definições do nível de secagem padrão inadequadas. Consulte o capítulo *Ajuste do nível de secagem predefinido*
- A temperatura ambiente é demasiado elevada ou demasiado baixa. A temperatura ambiente ideal situa-se entre 18°-25°C.

10. SUGESTÕES E DICAS

10.1 Sugestões ecológicas

- Centrifugar bem a roupa antes da secagem.
- Não exceda os volumes de carga especificados no capítulo dos programas.
- Limpe o filtro após cada ciclo de secagem.
- Não utilize amaciador na lavagem se pretender secar a roupa no secador. No secador, a roupa fica macia naturalmente.
- A água do recipiente da água pode ser utilizada para passar a roupa a ferro. Deve, em primeiro lugar, filtrar a água para eliminar fibras têxteis remanescentes (um simples filtro de café é adequado).
- Mantenha sempre as ranhuras de ventilação, no fundo do aparelho, livres de obstruções.
- Certifique-se de que existe uma boa circulação de ar no local onde o aparelho está instalado.

10.2 Ajuste do nível de secagem predefinido

Para alterar o nível de secagem predefinido:

1. Ligue o aparelho.
2. Aguarde aproximadamente 8 segundos.
3. Selecione 1 dos programas disponíveis.
4. Toque continuamente nos botões **Modo Silencioso** e **Tiempo/Tiempo** em simultâneo.







Um dos seguintes símbolos aparecerá no visor.

 - Secagem máxima

 - Secagem extra

 - Secagem normal

5. Toque no botão **Início/Pausa** repetidamente até chegar ao nível de secagem que pretender.

Nível de secagem	Símbolo no visor
Secagem máxima	 
Secagem extra	 
Secagem normal	 

6. Para memorizar a definição, prima simultaneamente os botões **Modo Silencioso** e **Tiempo/Tiempo** durante 2 segundos.





10.3 Desativar o indicador do depósito

O indicador do depósito de água está ativado por predefinição. Acende do fim do ciclo de secagem ou durante o ciclo se o depósito de água ficar cheio. Se estiver instalado um kit de escoamento, o depósito de água é escoado automaticamente e o indicador pode ser desativado.

Para desativar o indicador:

1. Ligue o aparelho.
2. Aguarde aproximadamente 8 segundos.
3. Selecione 1 dos programas disponíveis.
4. Toque continuamente nos botões **Tiempo/Tiempo** e **Início Diferido** em simultâneo.

Pode optar entre 2 configurações:

- o indicador Tanque/Depós :  acende se o símbolo  aparecer no visor - o indicador do depósito de água fica sempre **aceso**
- o indicador Tanque/Depós :  apaga-se se o símbolo  aparecer no visor - o indicador do depósito de água fica sempre **apagado**

11. MANUTENÇÃO E LIMPEZA

11.1 Limpar o filtro

No fim de cada ciclo, o símbolo  *Filtro* acende-se para indicar que é necessário limpar o filtro.

 O filtro recolhe o algodão durante o ciclo de secagem.

 Para alcançar os melhores desempenhos de secagem, limpe o filtro regularmente, pois o filtro entupido leva a ciclos mais longos e a um aumento do consumo de energia.

Utilize a mão para limpar o filtro e, se necessário, um aspirador.



CUIDADO!

Evite a utilização de água para limpar o filtro. Ao invés, deite fora o algodão no balde do lixo (evitar a dispersão de fibra de plástico em ambiente aquático).

1. Abra a porta. Puxe o filtro para cima.

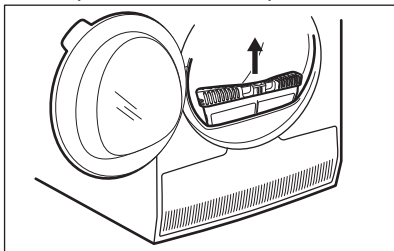

2. Pressione o gancho para abrir o filtro.

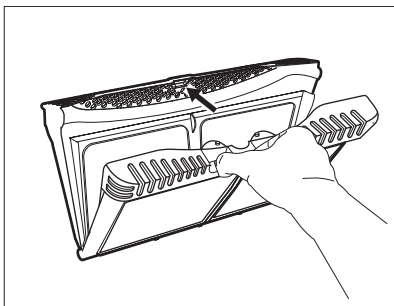

3. Retire o algodão à mão das duas partes internas do filtro.

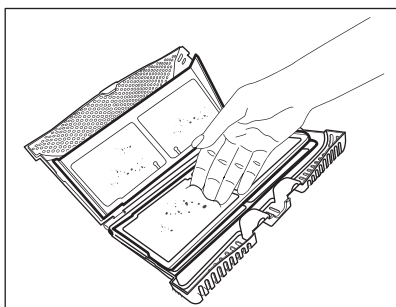
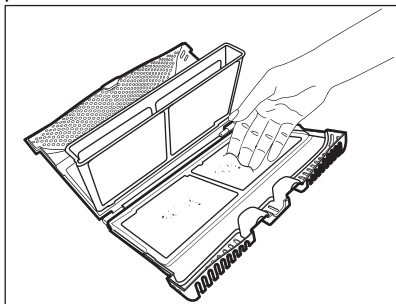

Coloque o algodão no lixo.

4. Se necessário, limpe o filtro com um aspirador. Feche o filtro.
5. Se necessário, retire o algodão do compartimento do filtro e da junta. Pode utilizar um aspirador. Coloque o filtro no interior do compartimento do filtro.

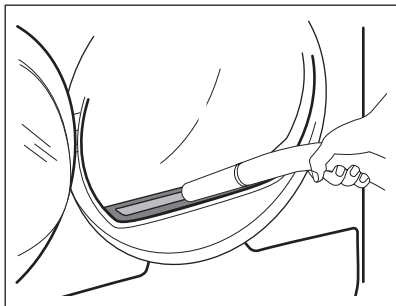

11.2 Esvaziar o reservatório de água

Esvazie o reservatório de água condensada após cada ciclo de secagem.

Se o recipiente da água de condensação estiver cheio, o programa é interrompido automaticamente. O símbolo  *Tanque/Depós* acende no visor para indicar que deve esvaziar o depósito de água.

Para esvaziar o depósito de água:

1. Puxe o recipiente da água para fora e mantenha-o na horizontal.

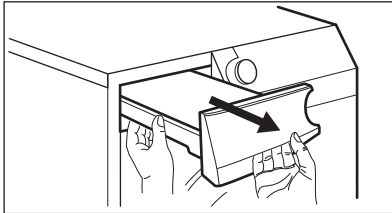

2. Puxe a ligação de plástico para fora e escoe a água para uma bacia ou um recipiente semelhante.

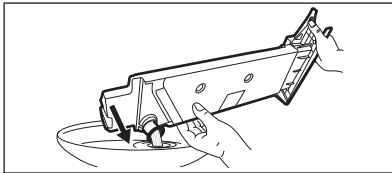

3. Empurre a ligação de plástico para dentro e coloque o depósito de água na posição correta.
4. Para retomar o programa, prima o botão Início/Pausa.

11.3 Limpar o condensador

Se o símbolo  *Cond.* estiver intermitente no visor, inspecione o condensador e o respetivo compartimento. Limpe-o se estiver sujo. Faça a verificação pelo menos a cada 6 meses.



AVISO!

Não toque na superfície de metal com as mãos. Risco de ferimentos. Utilize luvas de protecção. Limpe com cuidado para evitar danificar a superfície de metal.

Para inspecionar:

1. Abra a porta. Puxe o filtro para cima.

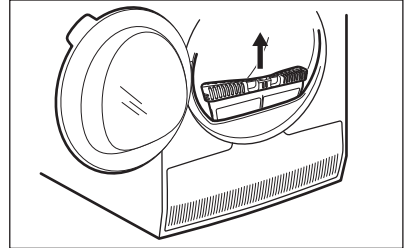

2. Abra a porta do condensador.

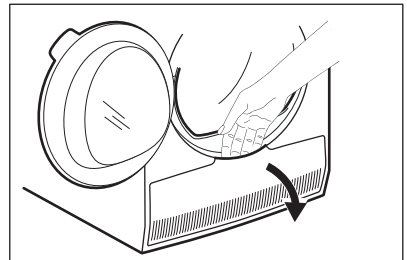

3. Rode a alavanca para desbloquear a tampa do condensador.

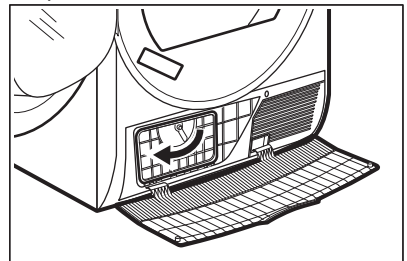

4. Baixe a tampa do condensador.

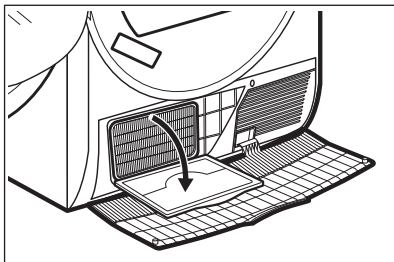

5. Se necessário, retire o cotão do condensador e do respectivo compartimento. Pode utilizar um pano molhado e/ou ou um aspirador com escova.

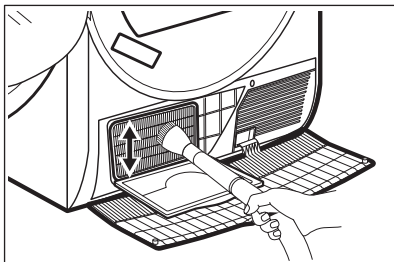

6. Feche a tampa do condensador.
7. Rode a alavanca até fazer clique.
8. Reintroduza o filtro.

11.4 Limpar o tambor



AVISO!
Desligue o aparelho antes de o limpar.

Utilize um detergente normal neutro para limpar a superfície interior do tambor e as nervuras do tambor. Seque as superfícies limpas com um pano macio.



CUIDADO!
Não utilize materiais abrasivos ou palha-de-aço para limpar o tambor.

11.5 Limpar o painel de comandos e a estrutura exterior

Utilize um detergente normal neutro para limpar o painel de comandos e a estrutura exterior.

Utilize um pano macio para limpar. Seque as superfícies limpas com um pano macio.



CUIDADO!
Não utilize produtos de limpeza de móveis ou outros que possam provocar corrosão.

11.6 Limpar as ranhuras de ventilação

Utilize um aspirador para remover o cotão das ranhuras de ventilação.

12. RESOLUÇÃO DE PROBLEMAS



AVISO!
Consulte os capítulos relativos à segurança.

12.1 Código de erro

O aparelho não inicia ou pára durante o funcionamento.

Comece por tentar encontrar uma solução para o problema (consulte a tabela). Se o problema persistir, contacte um Centro de Assistência Técnica Autorizado.



AVISO!
Desactive o aparelho antes de efectuar qualquer verificação.

Se ocorrer algum problema grave, o aparelho emite sinais sonoros, o visor apresenta um código de alarme e o botão Início/Pausa pode ficar a piscar:

Causa possível	Causa possível	Solução
E5A	Motor do aparelho sobrecarregado Demasiada roupa ou roupa presa no tambor.	O programa não foi concluído. Retire a roupa do tambor, defina o programa e reinicie o ciclo.
E97	Avaria interna. Nenhuma comunicação entre os elementos eletrónicos do aparelho.	O programa não terminou corretamente ou o aparelho parou demasiado cedo. Desligue e volte a ligar o aparelho Se o código de alarme aparecer outra vez, contacte um Centro de Assistência Técnica Autorizado.
EHO	A alimentação da rede está instável.	Quando o aparelho apresentar EHO , aguarde até a alimentação elétrica estar estável e, de seguida, prima no botão de início (start). Se o aparelho interromper o ciclo sem qualquer indicação, prima o início de ciclo. Se o aviso ocorrer, verifique a integridade do cabo/tomada ou da alimentação elétrica.

Se o visor apresentar outros códigos de alarme, desactive e active o aparelho. Se o problema persistir, contacte um Centro de Assistência Técnica Autorizado.

No caso de um problema diferente com a máquina de secar, verifique a tabela abaixo para possíveis soluções.

12.2 Resolução de problemas

Problema	Causa possível	Solução
O secador de roupa não funciona.	O secador de roupa não está ligado à alimentação elétrica.	Ligue-o à alimentação elétrica. Verifique o disjuntor no quadro elétrico (instalação doméstica).
	A porta está aberta.	Feche a porta.
	O botão On/Off não foi premido.	Prima o botão On/Off
	O botão Início/Pausa não foi tocado.	Toque no botão Início/Pausa
	O aparelho está no modo de espera.	Prima o botão On/Off

Problema	Causa possível	Solução
Resultados de secagem insatisfatórios.	Seleção de programa incorreto.	Selecione um programa adequado. ¹⁾
	O filtro está obstruído.	Limpe o filtro. ²⁾
	Nível de Sec. a opção foi definida para  <i>seco plancha/engomar</i> . ³⁾	Altere a opção Nível de Sec. para um nível superior.
	A carga era demasiado grande.	Não exceda a carga máxima.
	As ranhuras de ventilação estão obstruídas.	Limpe as ranhuras de ventilação no fundo do aparelho.
	Existe alguma sujidade no sensor de humidade do tambor.	Limpe a superfície dianteira do tambor.
	O nível de secagem não foi definido para o nível desejado.	Ajuste o nível de secagem. ⁴⁾
	O condensador está obstruído.	Limpe o condensador. ²⁾
A porta de carregamento não fecha.	O filtro não está bloqueado na posição correcta.	Coloque o filtro na posição correcta.
	Há roupa presa entre a porta e o vedante.	Remova as peças presas e feche a porta.
Não é possível alterar o programa ou a opção.	Após o início do ciclo, não é possível alterar o programa ou a opção.	Ligue e desligue o secador de roupa. Altere o programa ou a opção conforme desejar.
Não é possível seleccionar uma opção. É emitido um sinal sonoro.	A opção que tentou seleccionar não é compatível com o programa seleccionado.	Ligue e desligue o secador de roupa. Altere o programa ou a opção conforme desejar.
Não existe luz no tambor	A luz do tambor está fundida.	Contacte o Centro de Assistência Técnica para substituir a luz do tambor.
Tempo de duração inesperado aparece no visor.	A duração da secagem é calculada em função da dimensão da carga e do teor de humidade.	É automático - o aparelho está a funcionar corretamente.
Um programa está inativo.	O depósito de água está cheio.	Esvazie o depósito de água e prima o botão Início/Pausa ²⁾

Problema	Causa possível	Solução
O ciclo de secagem é demasiado curto.	O volume da carga é pequeno.	Selecione um programa de tempo. O tempo tem de estar relacionado com a carga. Para secar uma peça ou pequenas quantidades de roupa, recomendamos tempos de secagem reduzidos.
	A roupa está demasiado seca.	Selecione o programa de tempo ou um nível de secagem mais elevado (por exemplo, ☀️ <i>extra seco</i>)
Ciclo de secagem demasiado longo ⁵⁾	O filtro está obstruído.	Limpe o filtro.
	A carga é demasiado grande.	Não exceda a carga máxima.
	A roupa não foi suficientemente centrifugada.	Centrifugue bem a roupa na máquina de lavar.
	Temperatura ambiente muito baixa ou muito elevada - não se trata de uma avaria no aparelho.	Certifique-se de que a temperatura ambiente é superior a +5 °C e inferior a +35 °C. A temperatura ambiente ideal para obter os melhores resultados de secagem situa-se entre +18 °C e +25 °C.
O visor mostra: LIPD.	Todos os botões estão inativos, exceto o Início/Pausa.	O aparelho faz o download das atualizações da APLICAÇÃO. Aguarde até que o processo de atualização esteja concluído. Se desativar o aparelho durante a atualização, esta é retomada quando ativar novamente o aparelho.
Sem ligação sem fios ou a ligação é interrompida frequentemente.	A rede doméstica sem fios não funciona.	Verifique a configuração da rede doméstica sem fios. Reinicie o router. Se o problema continuar a existir, contacte o seu prestador do serviço sem fios.
	O dispositivo inteligente ou o aparelho ou ambos não estão emparelhados com a rede sem fios.	Repita os passos de configuração da ligação no dispositivo inteligente ou no aparelho ou em ambos.

Problema	Causa possível	Solução
A ligação com o aparelho através da aplicação My AEG não funciona frequentemente.	Ligação fraca ou perdida entre a máquina de secar e o router.	Assegure a ligação apropriada entre o aparelho e o router doméstico. Mova o router para mais perto do aparelho. Equipe a sua rede doméstica com um extensor de alcance sem fios. Não utilize ao mesmo tempo o forno microondas e o controlo remoto. O forno microondas pode interromper o sinal da ligação.

1) Consulte a descrição do programa — consulte o capítulo PROGRAMAS .

2) Consulte o capítulo *MANUTENÇÃO E LIMPEZA* .

3) Apenas secadores com a opção Nivel de Sec.

4) Consulte o capítulo SUGESTÕES E DICAS .

5) Nota: O ciclo de secagem termina automaticamente após um máximo de 5 horas.

12.3 Causas possíveis de resultados de secagem insatisfatórios:

- O filtro está obstruído. O filtro entupido torna a secagem ineficiente.
- As ranhuras de ventilação estão obstruídas.
- O tambor está sujo.
- Definições do nível de secagem padrão inadequadas. Consulte o capítulo *Ajuste do nível de secagem predefinido*
- A temperatura ambiente é demasiado elevada ou demasiado baixa. A temperatura ambiente ideal situa-se entre 18°-25°C.

13. DADOS TÉCNICOS

Altura x Largura x Profundidade	850 x 596 x 638 mm (máximo de 663 mm)
Profundidade máxima com a porta do aparelho aberta	1108 mm
Largura máxima com a porta do aparelho aberta	958 mm
Altura regulável	850 mm (+ 15 mm - regulação dos pés)
Volume do tambor	118 l
Peso máximo da carga	9 kg
Tensão	230 V
Frequência	50 Hz
Nível de potência sonora	62 dB
Potência total	700 W
Classe de eficiência energética	A+++

Consumo de energia do programa standard para algodão com uma carga completa. ¹⁾	1,69 kWh
Consumo de energia do programa standard para algodão com uma carga parcial. ²⁾	0,85 kWh
Consumo anual de energia ³⁾	194,40 kWh
Consumo de potência quando ligado mas inativo ⁴⁾	0,05 W
Consumo de potência quando desligado ⁴⁾	0,05 W
Consumo de energia no modo de espera com rede ⁴⁾	2,00 W
Tempo até à colocação da ligação de rede em espera ⁴⁾	15 min.
Tipo de utilização	Doméstica
Temperatura ambiente permitida	+5 °C a +35 °C
Nível de proteção contra a entrada de partículas sólidas e humidade garantido pela tampa de proteção, exceto onde o equipamento de baixa voltagem não tenha proteção contra humidade	IPX4
Este produto contém gases fluorados de efeito de estufa, hermeticamente selados	
Designação do gás	R134a
Peso	0,32 kg
Potencial de aquecimento global (GWP)	1430

¹⁾ Com referência a EN 61121. 9 kg de algodão centrifugado a 1000 rpm.

²⁾ Com referência a EN 61121. 4,5 kg de algodão centrifugado a 1000 rpm.

³⁾ Consumo de energia por ano em kWh, baseado em 160 ciclos de secagem com o programa padrão para algodão, com carga completa ou parcial, e no consumo dos modos de poupança de energia. O consumo de energia real por ciclo depende da forma como o aparelho é utilizado (REGULAMENTAÇÃO (UE) N.º 392/2012).

⁴⁾ Com referência a EN 61121.

A informação indicada na tabela acima está em conformidade com a regulamentação 392/2012 e com a directiva de implementação 2009/125/CE da Comissão da UE.

14. ACESSÓRIOS

14.1 Kit de empilhamento

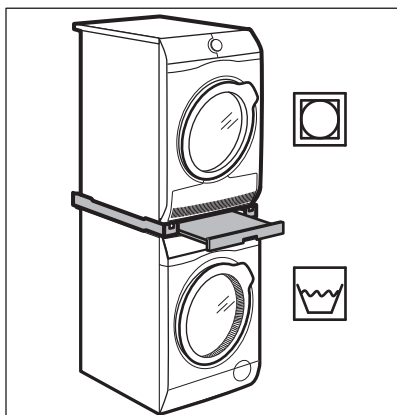

Nome do acessório: SKP11GW,
STA9GW

Está disponível nos agentes autorizados.

O kit de empilhamento pode ser utilizado apenas entre as máquinas de lavar roupa e os secadores de roupa especificados no folheto. Consulte o folheto em anexo.

Leia atentamente as instruções fornecidas com o acessório.

14.2 Kit de escoamento

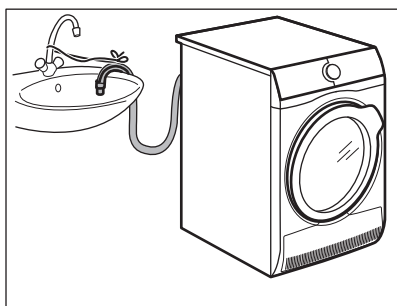

Nome do acessório: DK11.

Disponível nos concessionários autorizados (pode ser instalado em alguns tipos de secadores de roupa)

O kit de instalação destina-se ao escoamento contínuo da água condensada para uma bacia, sifão, ralo, etc. Após a instalação, o depósito de água é escoado automaticamente. O depósito de água tem de ficar no aparelho.

A mangueira instalada tem de ficar a uma altura mínima de 50 cm e máxima de 100 cm em relação ao pavimento. A mangueira não pode ficar enrolada. Se possível, reduza o comprimento da mangueira.

Leia atentamente as instruções fornecidas com o acessório.

14.3 Pedestal com gaveta

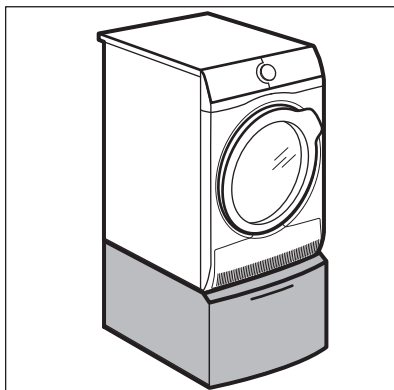

Nome do acessório: PDSTP10,
E6WHPED2.

Está disponível nos agentes autorizados.

Para elevar o aparelho e facilitar a carga e a descarga da roupa.

A gaveta pode ser utilizada para guardar roupa, por exemplo: toalhas, produtos de limpeza, etc.

Leia atentamente as instruções fornecidas com o acessório.

15. FOLHA DE INFORMAÇÃO DE PRODUTO DE ACORDO COM O REGULAMENTO 1369/2017 DA UE

Folha de informação de produto	
Marca comercial	AEG
Modelo	T9DEB979 PNC916098761
Capacidade nominal em kg	9
Máquina de secar roupa por ventilação ou condensação	Condensador
Classe de eficiência energética	A+++
Consumo de energia anual em kWh, com base em 160 ciclos de secagem do programa normal de algodão em carga total e em carga parcial e consumo dos modos de baixo consumo de energia. O valor real do consumo de energia por ciclo dependerá do modo de utilização do aparelho.	194,40
Máquina de secar roupa automática ou não automática	Automático
Consumo de energia do programa normal de algodão em carga total em kWh	1,69
Consumo de energia do programa normal de algodão em carga parcial em kWh	0,85
Consumo de energia em modo desligado em W	0,05
Consumo de energia em modo inativo em W	0,05
Duração em minutos do modo inativo	10
O "programa normal de algodão" usando em carga total e carga parcial é o programa de secagem normal a que se referem as informações constantes do rótulo e da ficha; este programa é adequado para a secagem de roupa de algodão com um teor de humidade normal e é o programa mais eficiente para o algodão em termos de consumo de energia.	
Duração ponderada em minutos do "programa normal de algodão em carga total e em carga parcial"	155
Duração em minutos do "programa normal de algodão em carga total"	208
Duração em minutos do "programa normal de algodão em carga parcial"	116
Classe de eficiência de condensação determinada por escala de G (menos eficiente) a A (mais eficiente)	A
Eficiência média em percentagem da condensação do programa normal de algodão em carga total	90

Eficiência média em percentagem da condensação do programa normal de algodão em carga parcial	91
Eficiência ponderada da condensação do "programa normal de algodão em carga total e em carga parcial"	91
Nível da potência sonora em dB	62
Eletrrodoméstico de encastrar S/N	Não

A informação indicada na tabela acima está em conformidade com a regulamentação 392/2012 e com a directiva de implementação 2009/125/CE da Comissão da UE.

16. PREOCUPAÇÕES AMBIENTAIS

Recicle os materiais que apresentem o símbolo . Coloque a embalagem nos contentores indicados para reciclagem. Ajude a proteger o ambiente e a saúde pública através da reciclagem dos aparelhos eléctricos e electrónicos. Não elimine os aparelhos que tenham o

símbolo  juntamente com os resíduos domésticos. Coloque o produto num ponto de recolha para reciclagem local ou contacte as suas autoridades municipais.

www.aeg.com/shop



136966010-A-252020

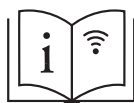
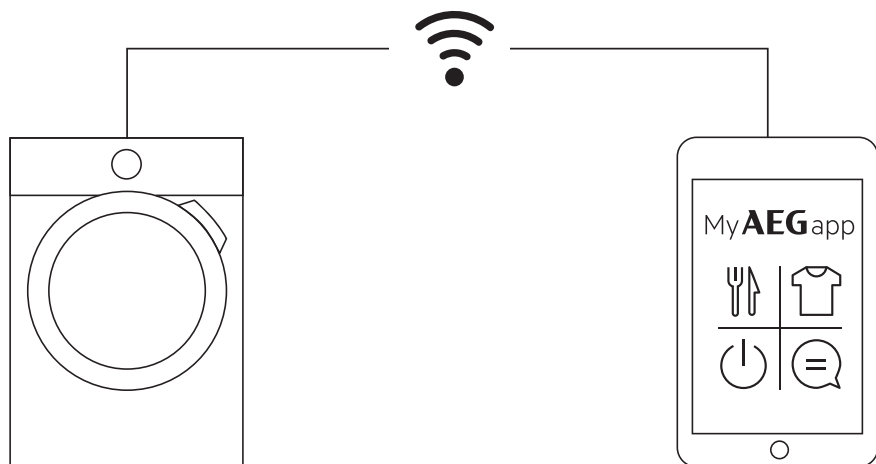

aeg.com/app



The software included in this product contains copyrighted software that is licensed under the BSD, GPL-2.0, LGPL-2.0, LGPL-2.1, zLib, MIT, ISC, Apache 2.0 and others. It is possible to display the complete copy of the licenses in the AEG App that can be downloaded from the corresponding App store from the License menu section. It is possible to download the source code of the open source software used in the product by searching for Wi-Fi Module Software version in NIUX subfolder at the following website: <http://aeg.opensoftwarerepository.com>.

AEG