



Orbegozo



EMISOR TÉRMICO - MANUAL DE INSTRUCCIONES
ELECTRIC RADIATOR - INSTRUCTION MANUAL
ÉMETTEUR THERMIQUE- MODE D'EMPLOI
EMISSOR TÉRMICO- MANUAL DE INSTRUÇÕES



RRW 600 1200 1500 2000

Sonifer,S.A. Avenida de Santiago, 86
30007 Murcia España
E-mail: sonifer@sonifer.es
MADE IN P.R.C.

Lea atentamente este manual antes de utilizar este aparato y guárdelo para futuras consultas. Sólo así podrá obtener los mejores resultados y la máxima seguridad de uso.

Read this manual carefully before running this appliance and save it for reference in order to obtain the best results and ensure safe use.

Veuillez lire attentivement ce manuel avant d'utiliser cet appareil et conservez-le pour toute consultation future. C'est la seule façon d'obtenir les meilleurs résultats et une sécurité optimale d'utilisation.

Leia este manual cuidadosamente antes de utilizar este aparelho e guarde-o para consulta futura. Só assim, poderá obter os melhores resultados e a máxima segurança na utilização.

- Este producto está indicado únicamente en lugares abrigados o para una utilización puntual. Este producto no es adecuado para calefacción primaria.
- This product is only suitable for well insulated spaces or occasional use. This product is not suitable for primary heating purposes
- Ce produit ne peut être utilisé que dans des locaux bien isolés ou de manière occasionnelle. Ce produit ne peut pas être utilisé comme chauffage principal
- Este produto é adequado apenas para espaços bem isolados espaços ou utilização ocasional. Este produto não é adequado para fins de aquecimento principal

Estimado cliente:

Gracias por elegir nuestro producto.

Le recomendamos leer atentamente las instrucciones antes de utilizar este aparato por primera vez, por su propia seguridad y para asegurar un uso correcto.

También debe leer la información de seguridad y la información sobre ubicación segura antes de utilizar el panel radiante para evitar cualquier riesgo de fuego o daños personales.

INDICACIONES DE SEGURIDAD

Guarde el manual para futuras consultas, así como la garantía, el recibo de pago y si es posible también el embalaje exterior e interior. En caso de dejar el aparato a terceros, también entregue el manual de instrucciones.

GENERALES:

1. Este aparato pueden utilizarlo niños con edad de 8 años y superior y personas con capacidades físicas, sensoriales o mentales reducidas o falta de experiencia y conocimiento, si se les ha dado la supervisión o formación apropiadas respecto al uso del aparato de una manera segura y comprenden los peligros que implica. Los niños no deben jugar con el

aparato. La limpieza y el mantenimiento a realizar por el usuario no deben realizarlo los niños sin supervisión.

2. Se deberá supervisar a los niños para asegurarse de que no juegan con este aparato.
3. PRECAUCIÓN: Para la seguridad de sus niños no deje material de embalaje (bolsas de plástico, cartón, polietileno etc.) a su alcance.
4. Si el cable de alimentación está dañado, debe ser sustituido por el fabricante, por su servicio postventa o por personal cualificado similar con el fin de evitar un peligro.
5. No desconecte nunca tirando del cable.
6. No lo ponga en funcionamiento si el cable o el enchufe están dañados o si observa que el aparato no funciona correctamente.
7. No manipule el aparato con las manos mojadas.
8. No sumergir el aparato en agua o cualquier otro líquido.
9. Antes de su limpieza observe que el aparato está desconectado.
10. El aparato debe instalarse de acuerdo con la reglamentación nacional para instalaciones eléctricas.
11. Este aparato es sólo para uso doméstico.

12. En caso de necesitar una copia del manual de instrucciones, puede solicitarla por correo electrónico a través de sonifer@sonifer.es
13. ADVERTENCIA: En caso de mala utilización, existe riesgo de posibles heridas.

ESPECÍFICAS:

- El significado del símbolo  es "NO CUBRIR".
ADVERTENCIA: En orden de evitar un sobrecalentamiento, no cubrir el aparato de calefacción.
- Los niños menores de 3 años deben mantenerse fuera del alcance del aparato a menos que sean continuamente supervisados.
- Los niños desde 3 años y menores de 8 años deben sólo encender/apagar el aparato siempre que éste haya sido colocado o instalado en su posición de funcionamiento normal prevista y que sean supervisados o hayan recibido instrucciones relativas al uso del aparato de una forma segura y entiendan los riesgos que el aparato tiene. Los niños desde 3 años y menores de 8 años no deben enchufar, regular

y limpiar el aparato o realizar operaciones de mantenimiento.

- **PRECAUCIÓN:** Algunas partes de este aparato pueden ponerse muy calientes y causar quemaduras. Debe ponerse atención particular cuando los niños y las personas vulnerables estén presentes.
- El aparato no debe colocarse inmediatamente debajo de una base de toma de corriente.
- No situar el aparato próximo a paredes, mobiliario, entelados, cortinas, ropas de cama y otros materiales inflamables ya que hay riesgo de incendio.
- No usar este aparato de calefacción en el entorno inmediato de una bañera, ducha o piscina.
- No usar este aparato de calefacción con un programador, temporizador u otro dispositivo que conecte el aparato de calefacción automáticamente, ya que existe riesgo de incendio si el aparato de calefacción está cubierto o colocado incorrectamente.
- Antes de conectar el dispositivo compruebe que la tensión indicada en la placa de características coincide con la tensión de la corriente de su hogar.
- Conecte el aparato únicamente a un suministro de AC que coincida con el especificado en la placa de características.

- ¡No toque las piezas con corriente! ¡Pone en peligro su vida!
- No utilice el aparato en ambientes inflamables (por ejemplo cerca de gases combustibles o botes de spray). ¡Riesgo de explosión y fuego!
- No utilice el aparato en habitaciones con gases explosivos (por ejemplo, gasolina) o mientras se están utilizando colas o disolventes inflamables (por ejemplo cuando se encolan o barnizan suelos de parquet, PVC, etc.) No permita que aerosoles, sustancias inflamables o materiales sensibles al calor se interpongan en el flujo de aire caliente.
- No utilice el aparato en zonas o habitaciones en las que haya riesgo de fuego, como garajes, establos, cabañas de madera, etc.
- La unidad se debe montar de modo que los elementos de control no puedan ser alcanzados por las personas que están en el baño, ducha u otros lugares llenos de agua.
- Siempre desenchufe el aparato después de utilizarlo.
- **¡Importante!** No introduzca ningún tipo de objeto por las aberturas del aparato. ¡Existe riesgo de lesiones (descarga eléctrica) y daños en el aparato!
- Mantenga el cable a una distancia prudente de las rejillas de entrada y salida de aire.

CONTROL WIFI:

La serie REW de Orbegozo puede ser controlada mediante Wifi a través de nuestra ORBEGOZO APP, disponible para su descarga en Google Play y en la App Store. Con ella, podrá acceder a todas las funciones de su aparato desde su teléfono móvil de una manera sencilla e intuitiva. Para más información, consulte el manual de la aplicación, incluido también junto al aparato

**INSTRUCCIONES DE INSTALACIÓN**

Este radiador se puede utilizar con pies de apoyo o instalado en una pared.

Con pies de apoyo:

1. Cuando se utiliza de esta manera, debe estar de pie en posición horizontal. No coloque el radiador sobre superficies inestables como camas, alfombras, etc. y no lo utilice en una posición inestable donde se pueda volcar, ya que esto supone riesgo de fuego.
2. Deje siempre un espacio amplio alrededor del radiador. La zona de seguridad que se debe dejar libre es 15 cm en la parte superior y en los laterales y 20 cm en la parte frontal.

Cómo instalar los pies de apoyo:

Inserte los extremos de los pies en la base del radiador (ver figura 1, 1.1). Instale los pies en los huecos inferiores indicados en la imagen 1.1. en función del modelo adquirido.

ATENCIÓN: En el caso de instalar el aparato sobre sus pies de apoyo, sitúelo sobre una superficie que soporte altas temperaturas.

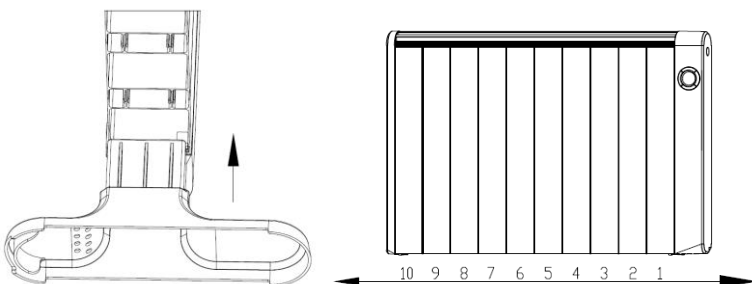
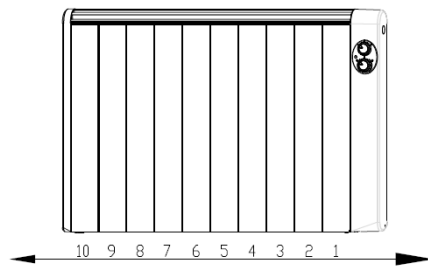

Fig. 1

fig.1.1

Modelo	Posición de los pies de apoyo	
	Primer pie	Segundo pie
RRW 600	1	3
RRW 1200	1	5
RRW 1500	1	8
RRW 2000	1	10

Montaje de pared

1. Se recomienda instalar el radiador en una pared exterior (fría) bajo una ventana, pero nunca en una zona de ventilación. Observe las distancias mínimas de seguridad para la instalación.
2. El radiador se debe colocar al menos a 150 mm de todos los objetos, paredes, etc (ver figura 2). La distancia mínima desde el suelo debe ser 220 mm, desde la parte superior del radiador debe haber 150 mm (ver figura 2).

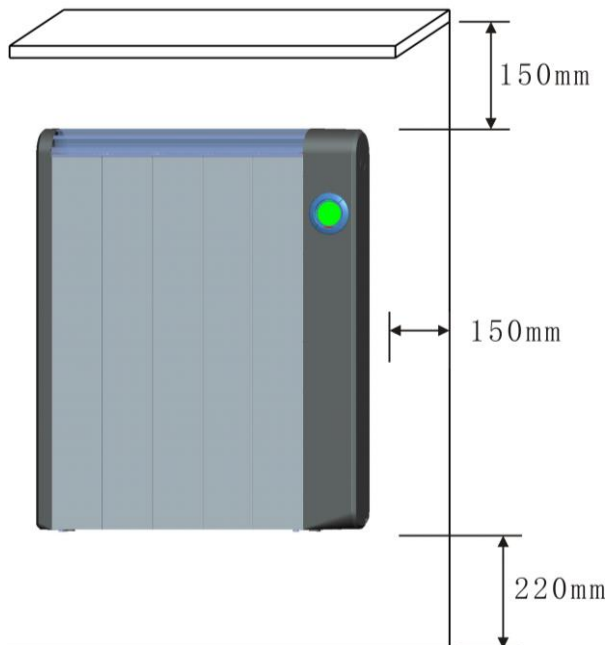

Fig.2

Montaje del radiador

Respetar siempre las medidas mínimas mostradas en la última imagen de la siguiente página.

1. Una vez seleccionado el lugar para la instalación del emisor térmico, sitúe un soporte superior verticalmente sobre la pared y marque los dos agujeros con una separación de 30 mm. Una vez hecho, y en función de su emisor térmico, escoja la distancia D1 con respecto a las señales previas (Fig 3)

Modelo	Medidas de montaje (D1)
RRW 600	155 mm
RRW 1200	155 mm
RRW 1500	542.5 mm
RRW 2000	542,5 mm

- Realice los cuatro agujeros, introduzca los tacos y atornille los soportes superiores a la pared (Fig 4)
- Atornille el soporte inferior a la parte inferior del emisor.
- Cuelgue el emisor térmico y señale el punto a taladrar del soporte inferior (Fig 5).
- Descuelgue el emisor y realice el agujero para el soporte inferior.
- Cuelgue de nuevo el emisor y atornille el soporte inferior a la pared para que el emisor quede completamente fijado (Fig 6)

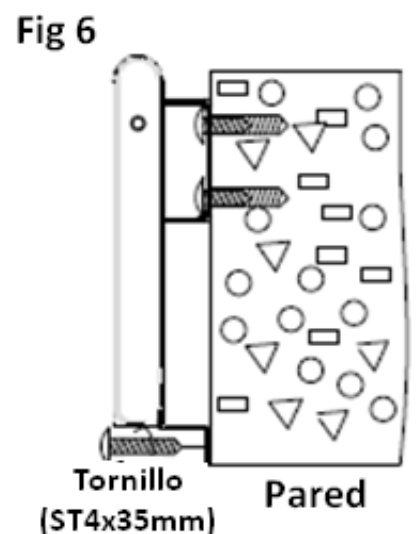
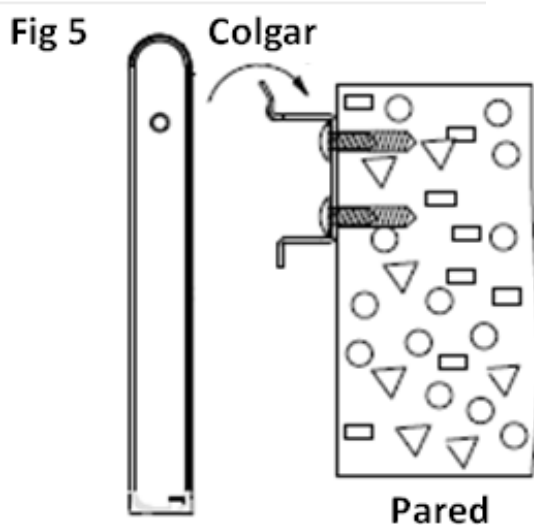
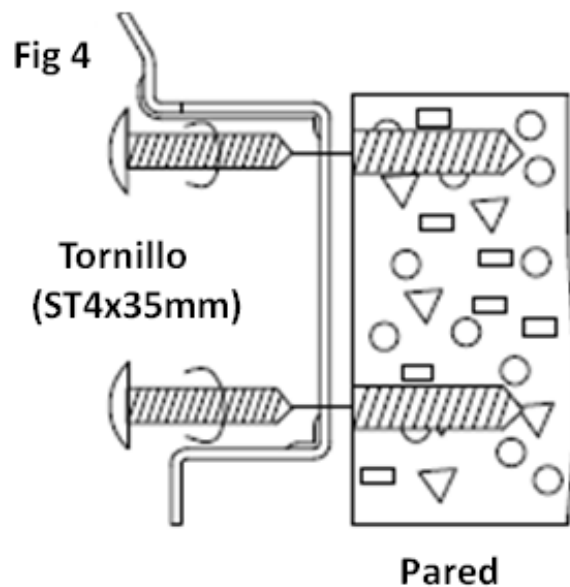
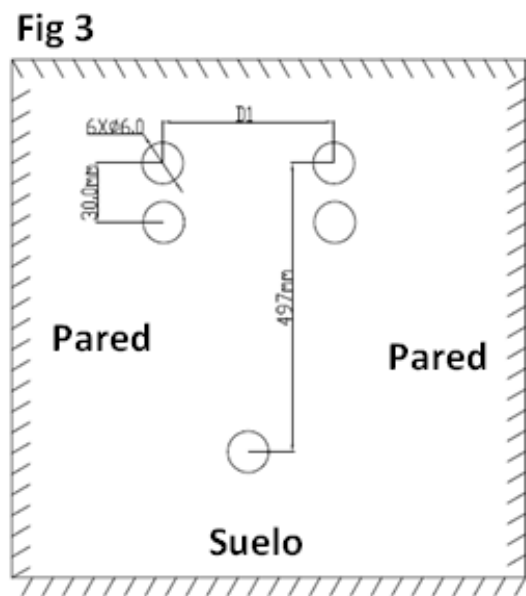

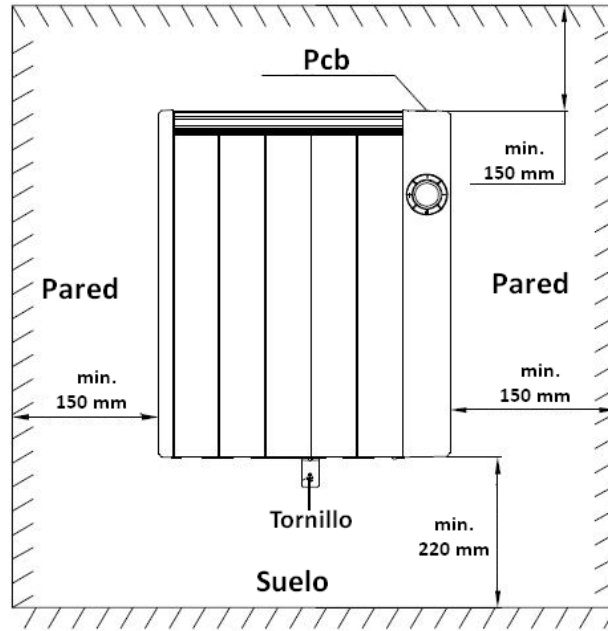

DESCRIPCIÓN DE LAS PIEZAS:

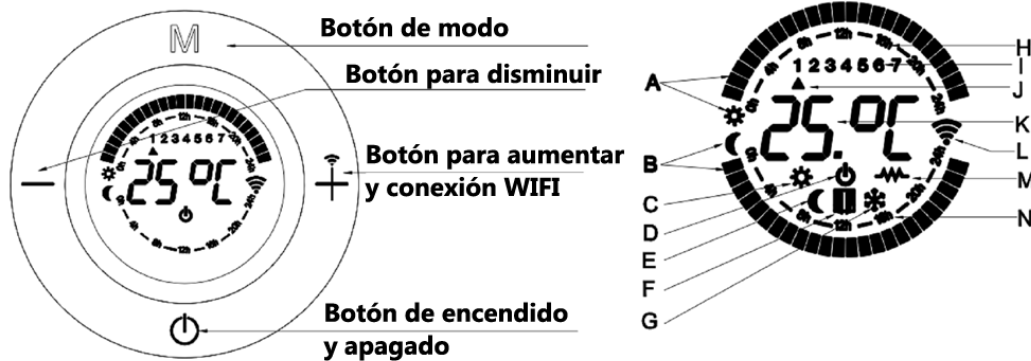

- A: Casilla *confort* (sol)
- B: Casilla de *economía* (luna)
- C: Símbolo de Modo *Confort*
- D: Símbolo de Espera
- E: Símbolo de Modo Económico
- F: Indicación de funcionamiento de la función de detección de ventana abierta
- G: Símbolo de Modo Anticongelación
- H: Indicación del reloj en un día en modo *Confort*.

- I: Día de la semana
 J: Indicación de día de la semana
 K: Configuración de la Temperatura
 L: Indicador de conexión WIFI
 M: Símbolo de función de calor
 n: Indicación del reloj en un día en modo económico.

INSTRUCCIONES DE FUNCIONAMIENTO

Este aparato se puede controlar con el mando a distancia o manualmente usando los controles del panel. Las funciones son las mismas en ambas opciones excepto el bloqueo para niños y la función de ventanas abiertas.



Temperatura Confort y temperatura en modo Económico:

La temperatura *Confort* es la más utilizada. La temperatura *Confort* en invierno suele ser de entre 20° y 23° C.

La temperatura en modo Económico es aquella en la que el aparato realiza un consumo moderado, ahorrando energía, ya que mantiene la habitación a una temperatura constante, teniendo en cuenta los valores anteriores y otros como (geografía, altitud, orientación, etc.).

Recomendaciones para ahorrar y optimizar el consumo:

Es altamente recomendable utilizar programadores para ajustar el calefactor a nuestro estilo de vida y así optimizar el consumo.

Es importante que cada habitación se caliente a la temperatura adecuada en todo momento. Se debe lograr un equilibrio perfecto entre confort y ahorro.

	Habitación	Temperatura <i>Confort</i>	Temperatura Económica
Por el día	Sala de estar, oficina	21°-22°C	18°-19°C
Por la noche	Dormitorio	20°C (Cuando nos levantamos y nos vamos a la cama)	17°C (Mientras dormimos)
	Zonas comunes	18-19°C	15-16°C

Encender el calefactor:

Aviso: Cuando enciende el calefactor, el microprocesador lee la memoria interna del dispositivo y recuerda el último modo establecido por el usuario.

En el primer encendido, la memoria está vacía, por lo que la pantalla parpadeará constantemente hasta que se presione alguna tecla.

Una vez que el aparato se haya colocado y enchufado correctamente en el enchufe, presione el "Interruptor de alimentación principal" en la posición "I" para tener voltaje. (Fig 7)

cuando se conecte a la fuente de alimentación, el símbolo de espera  aparecerá en la pantalla. (Fig.8)

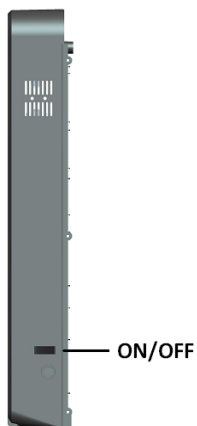

Fig.7

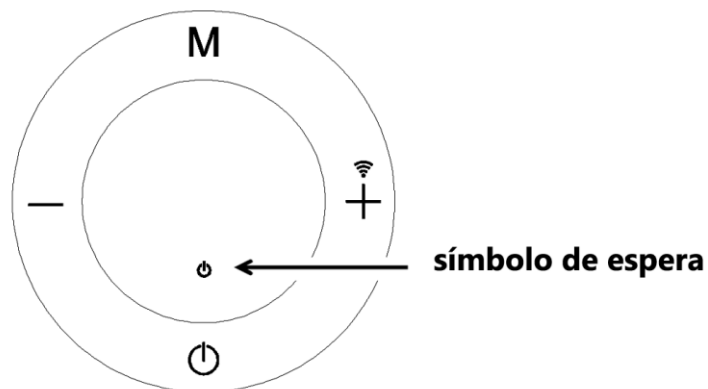



Fig.8

Selección del modo de funcionamiento:

Presionamos  (Fig 9), el aparato se encenderá y una de estas pantallas aparecerá en uno de los siguientes cuatro modos. (Fig 10, Fig.11, Fig 12, Fig 12)

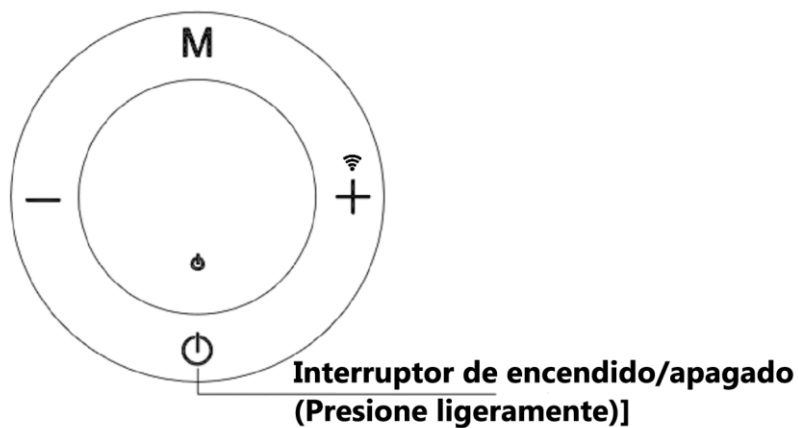

Fig.9

1. Modo *Confort* (Fig.10)

Ajustamos la temperatura de *Confort* de acuerdo a nuestras necesidades presionando el botón. + o -

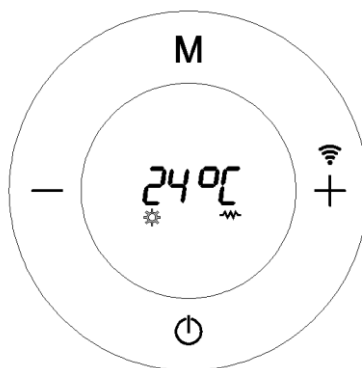

Fig.10

2. Modo *Económico* (Fig.11)

Ajustamos la temperatura del Modo *Económico* de acuerdo a nuestras necesidades presionando el botón. + o -

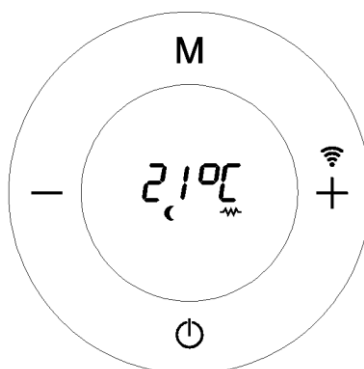

Fig.11

Importante: Cuando se configura la temperatura en modo *Confort*, el modo *Económico* baja 3°C automáticamente y viceversa. Es decir, si configuramos la temperatura del modo *Económico*, el modo *Confort* disminuye automáticamente en tres grados.

Por ejemplo: si configuramos una temperatura *Confort* de 24°C, la temperatura del modo *Económico* baja automáticamente a 21°C.

2. Modo de programación: (Fig.12)

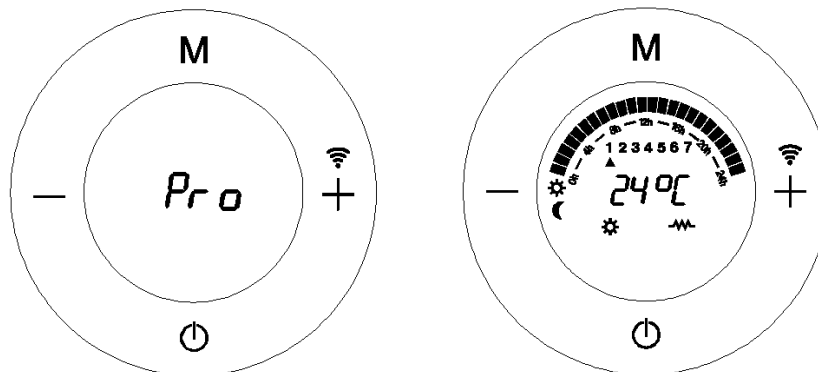

Fig.12

3. Modo Anticongelación (Fig.13)

Éste es un modo *Apagado* y su función es la de evitar que la temperatura del aparato no descienda por debajo de 7°C.

Esta temperatura no se puede ajustar cuando el aparato funciona en este modo.

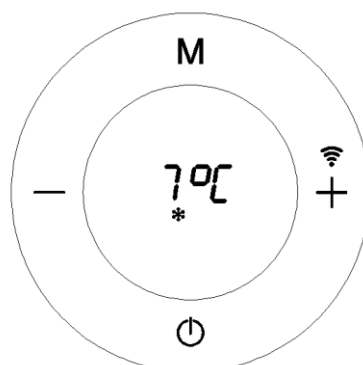

Fig.13

Para cambiar el modo: Pulse el botón **M** brevemente para cambiar el modo: (Fig.14)

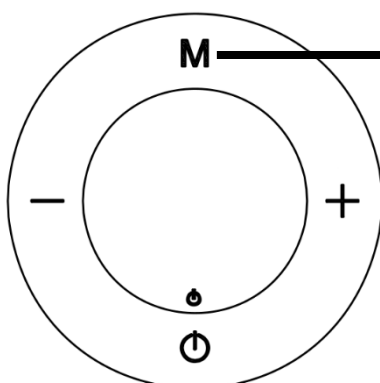



Fig.14

Cambiar modo:

1. Modo Confort
2. Modo Económico
3. Modo Programación
4. Modo Anticongelación

Cuando aparece este símbolo  en cualquiera de las pantallas de opciones del calefactor, significa que el calefactor está encendido, la resistencia está funcionando.

Este símbolo aparece en todos los modos cuando la resistencia está funcionando (Fig.15).

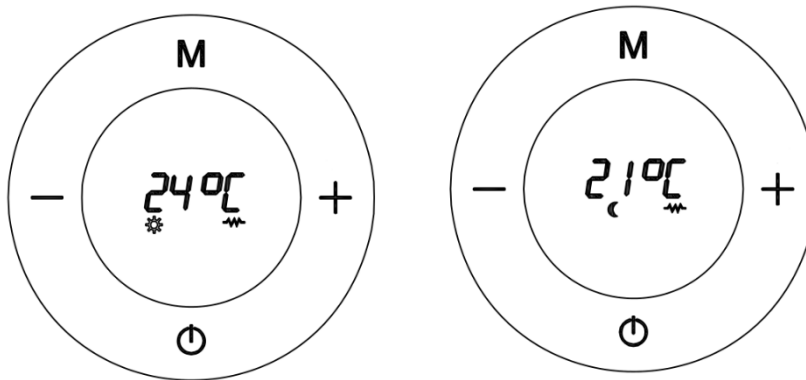

Fig.15

Cómo programar su calefactor:

Ir al modo *OFF* como en la imagen,

Mantenga presionado el botón  durante 5 segundos

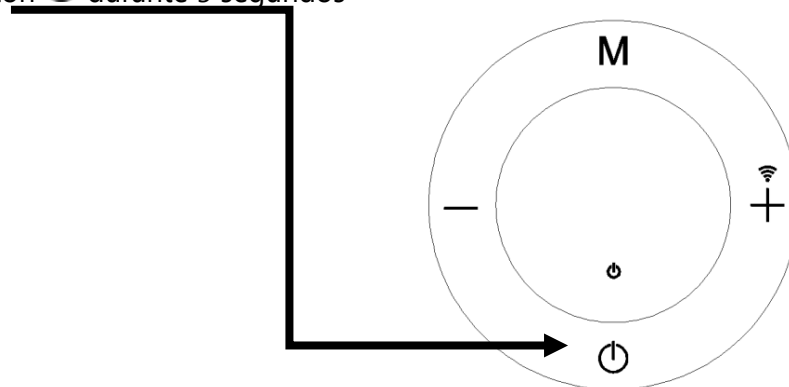

Fig.16

La siguiente pantalla aparecerá inmediatamente, donde programaremos el modo que deseamos: *Confort*, *Económico* o *Anticongelación*, y el momento en que queremos que este modo continúe. (Fig.17)

Los días de la semana (cada día tiene su número correspondiente: Lunes 1, martes 2, miércoles 3, jueves 4, viernes 5, sábado 6 y domingo 7).

Aquí está la pantalla de programación

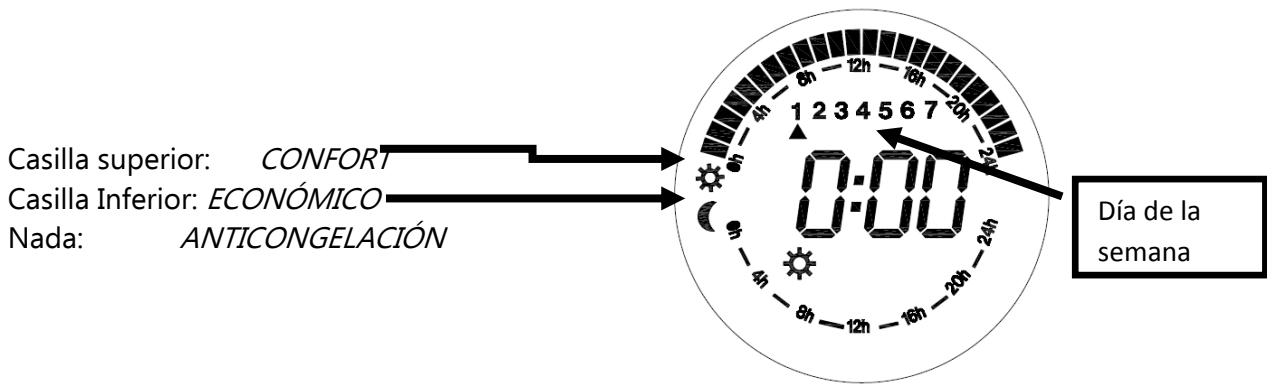



Fig.17

Una vez que hemos entrado en el programador, los botones de control son:

- El botón M es para cambiar la modalidad (*Confort, Económico, Anticongelación*).
- El botón + es para avanzar / aumentar el tiempo
- El botón – es para retroceder / disminuir el tiempo

Veamos un ejemplo paso a paso.

Después de mantener presionado el botón  durante 5 segundos (Fig.18)

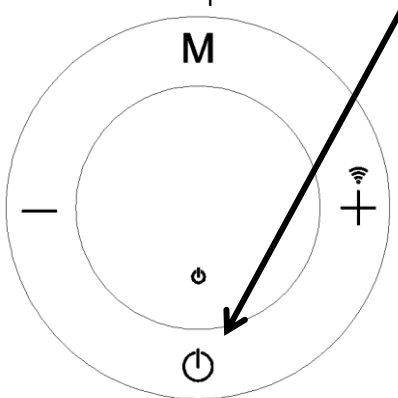

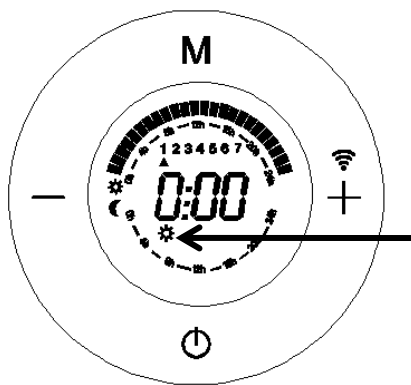

Fig.18

Podemos ver que aparece la pantalla (Fig.19). Primero, debemos saber que la programación debe realizarse de hora en hora pasando todos los días de la semana.

Si, por ejemplo, **queremos programar el modo *Confort* entre las 00:00 y la 1:00 del lunes:**

Cuando el símbolo *Confort*  aparezca o presione el botón **M** hasta que el símbolo *Confort*  aparezca (**Fig.19**), presione el botón +. Al hacer esto, no solo hemos establecido el modo *Confort* entre 0:00 y 1:00, sino que también la hora avanzará a la 1:00 y la hora (1:00) aparecerá en la próxima pantalla. (**Fig.20**).



El símbolo del
Modo *Comfort* se
muestra o
parpadea

Fig. 19

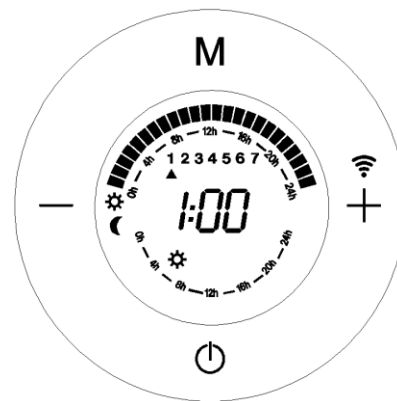
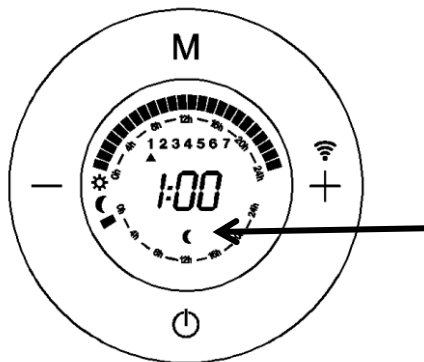

Fig.20

Ahora vamos a configurar el modo *económico* entre 1:00 y 2:00, simplemente presionando el botón **M** hasta que el símbolo del modo *económico* ☾ aparezca (Fig.21) , presione el botón +. Al hacer esto, no solo hemos establecido el modo *económico* entre 1:00 y 2:00, sino que también la hora avanzará nuevamente a las 2:00, y aparecerá la hora (2:00). (Fig.22).



Símbolo de
modo
económico

Fig.21

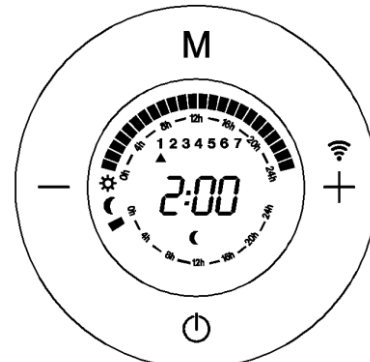
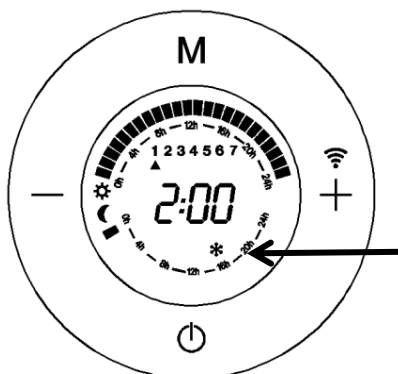

Fig.22

Ahora vamos a configurar el modo *anticongelación* entre las 2:00 y las 3:00, simplemente presionando **M** hasta que el símbolo *anticongelación* ❄ aparezca (Fig.23) y presione el botón +. Al hacer esto, no solo hemos establecido el modo *anticongelación* entre las 2:00 y las 3:00, sino que también la hora avanzará a las 4:00, y aparecerá la hora (4:00).



Símbolo de Modo
Anticongelación

Fig.23

Resumen de lo que hemos hecho. Hemos programado lo siguiente: el modo *Confort* entre 0:00 y 1:00; el modo *económico* entre 1:00 y 2:00, y el modo *anticongelación* entre 2:00 y 3:00. (Fig.24)

Modo *Anticongelación* 2:00 y 3:00. Sin casilla

Modo *Confort* 0:00 y 1:00. Casilla superior

Modo *Económico* 1:00 y 2:00. Casilla media

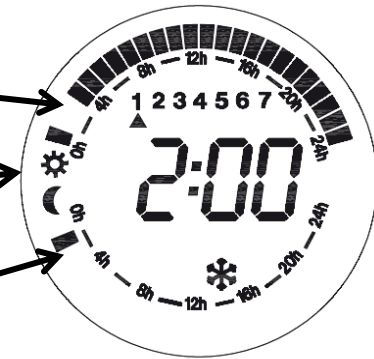

Fig.24

Repetimos para hacer el procedimiento anterior, podemos programar sucesivamente de 0:00 a 23:00 (24 horas) con diferentes modos, y luego continuamos con los otros días de la semana (lunes - domingo).

Importante:

1. Si desea cambiar el modo en cualquier momento, use el botón  para retroceder hora por hora y presione M para elegir los modos que prefiere tener.

2. Si desea salir en cualquier momento para programar el día actual de la semana y la hora, presione .

Cómo programar el día actual de la semana y la hora:

Cuando terminemos el programa de 7 días/24 horas, presione , y aparece la siguiente pantalla (Fig. 25), que es para configurar el día y la hora actuales

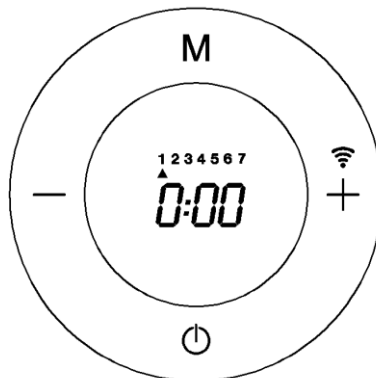

Fig.25

Con el botón + o - pasamos por los días hasta que encontremos el día actual. Por ejemplo, el lunes, vamos a 1, o el miércoles, usando el botón + o - a 3. (Fig.26)

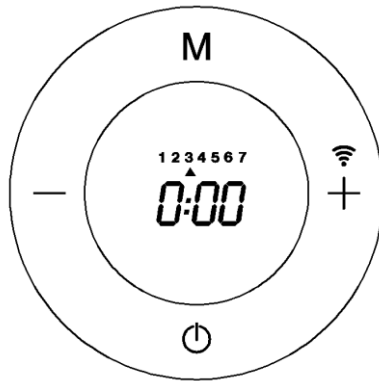

Fig.26

Ahora presionamos el botón **M** y la visualización de la hora comienza a parpadear. Con el botón + o – ajustamos la pantalla a la hora correcta, luego presionamos el botón **M**.

Ahora la pantalla de minutos comienza a parpadear. Con el botón + o – ajustamos la pantalla a los minutos correctos, luego presionamos el botón **M** La aplicación vuelve a la posición apagado (OFF) (Fig. 27).

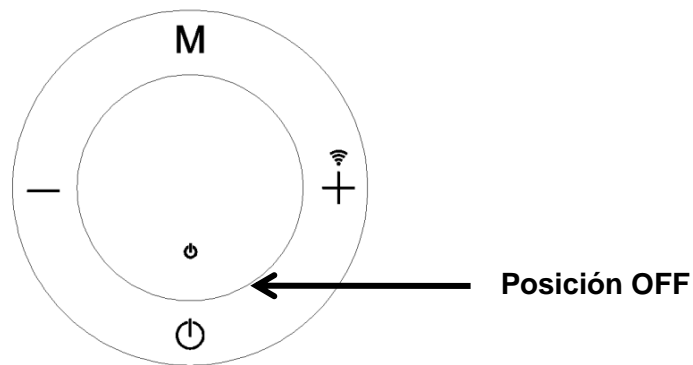



Fig.27

Ahora estamos preparados para usar el modo de programación. Para activarlo, todo lo que tenemos que hacer es encender el aparato presionando el botón  y buscar el modo de programación con el botón **M** hasta que aparezca la siguiente pantalla que fluctúa entre estos dos. (Fig.28) Esto significa que el modo de programación se ha activado y ahora está funcionando. (Esta es la única manera de configurar el modo de programación).

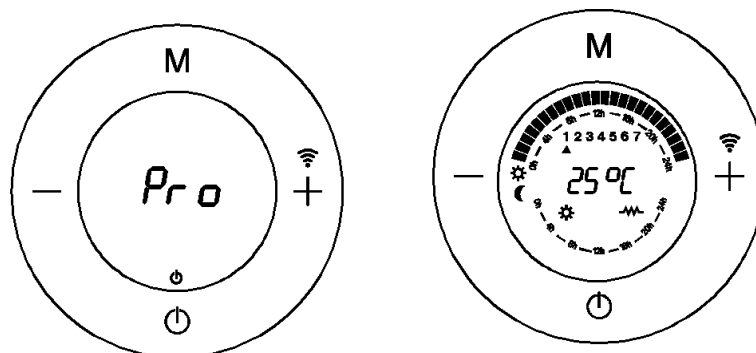

Fig.28

Cuando el modo de programación está funcionando (Fig.29).

- En esta pantalla, podemos ver el día, la temperatura de acuerdo con el modo de ajuste (*Confort*, *Económico*, *Anticongelación*) y las casillas parpadean mostrando la hora actual si el modo de ajuste es el Modo *Confort* o *Económico*.

- Esta pantalla muestra el Día 1, temperatura del modo *Confort* a 24°C y la casilla parpadea con el símbolo del sol entre las 0:00 y la 1:00, lo que significa que se ejecuta en el modo *Confort* entre las 0:00 y la 1:00 el lunes.

Ajustamos la temperatura de *Confort* o *Económico* de acuerdo a nuestras necesidades presionando el botón. + o -

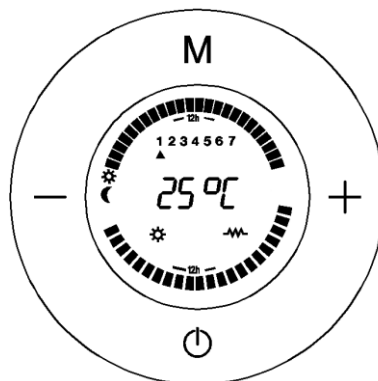

Fig.29

Compensación de Temperatura:

Debido a las características del aparato, la temperatura se mide en la parte inferior del calefactor y se ajusta perfectamente a la temperatura de *Confort* seleccionada por el usuario. Sin embargo, también es posible configurar la "Compensación de temperatura" manualmente.

Temperatura ambiente registrada - Temperatura *Confort* indicada = Valor...

Por Ejemplo:

22°C en una temperatura ambiente medida con el termómetro cuando la temperatura de *Confort* requerida en el termostato (indicado) es de 20°C.

El valor de compensación de temperatura es $22 - 20 = + 2^{\circ}\text{C}$.

El usuario debe poner + 2°C en el menú de compensación de temperatura.

Paso 1: Gire el termostato en posición de apagado (OFF) presionando el botón .

Paso 2: Al presionar el botón **M** y mantenerlo presionado durante 5 segundos, iremos a este menú donde la pantalla muestra 0.0.

Paso 3: Pulsar los botones +/- para ajustar fracciones de 1°C.

Paso 4: Presione el botón **M** para confirmar y regresar a la posición OFF.

Paso 5: Encienda el aparato presionando el botón .





Seguro para niños:

El usuario puede asegurarse de que nadie cambie la programación establecida, bloqueando el panel de control. Esta función es muy útil para edificios públicos o para evitar que los niños manipulen los controles.

Se hace presionando el botón + y el botón - simultáneamente durante 5 segundos.
El desbloqueo se realiza de la misma manera.

Detección de ventana abierta:

Esta función permite detectar una ventana abierta y activar automáticamente el modo de funcionamiento anticongelante.

Se realiza presionando el botón  y **M** simultáneamente durante unos segundos, hasta que aparezca el símbolo . Si se observa una caída de temperatura en la habitación durante la función normal, el modo antihielo se activa automáticamente para ahorrar consumo de energía y el símbolo  comienza a parpadear continuamente. Si presiona **M**, el calentador volverá a la función normal, el símbolo  dejará de parpadear. La cancelación de esta función se realiza de la misma manera.

Posibles problemas con el termostato:

- Si el termostato está por debajo de -15 °C, la pantalla mostrará OC.
- Si el termostato está por encima de 50 °C, la pantalla mostrará SC.

Datos Técnicos:

Modelo: RRW 600/RRW 1200/ RRW 1500/RRW 2000.

Rango de frecuencia: 2400-2483,5 MHz.

Potencia Maxima RF: ≤20dBm



Eliminación del electrodoméstico viejo.

En base a la Norma europea 2002/96/CE de Residuos de aparatos Eléctricos y Electrónicos (RAEE), los electrodomésticos viejos no pueden ser arrojados en los contenedores municipales habituales; tienen que ser recogidos selectivamente para optimizar la recuperación y reciclado de los componentes y materiales que los constituyen, y reducir el impacto en la salud humana y el medioambiente. El símbolo del cubo de basura tachado se marca sobre todos los productos para recordar al consumidor la obligación de separarlos para la recogida selectiva.

El consumidor debe contactar con la autoridad local o con el vendedor para informarse en relación a la correcta eliminación de su electrodoméstico viejo.

DECLARACIÓN DE CONFORMIDAD: Por la presente, Sonifer S.A. declara que el equipo del radiador RRW 600/RRW 1200/RRW 1500/RRW 2000 cumple con la directiva 2014/53/EU.

INFORMATION REQUIREMENTS FOR LOCAL SPACE HEATERS (EU)2015/1188						
Item	Model identifier	Símbolo	Valor	Unidad	Partida	Unidad
Potencia calorífica					Tipo de aportación de calor, únicamente para los aparatos de calefacción local eléctricos de acumulación (seleccione uno)	
Potencia calorífica nominal	RRW 600	P_{nom}		kW	Control manual de la carga de calor, con termostato integrado	N/A
	RRW 1200	P_{nom}		kW	Control manual de la carga de calor con respuesta a la temperatura interior o exterior	N/A
	RRW 1500	P_{nom}		kW	Control electrónico de la carga de calor con respuesta a la temperatura interior o exterior	N/A
	RRW 2000	P_{nom}		kW	Potencia calorífica asistida por ventiladores	N/A
					Tipo de control de potencia calorífica / de temperatura interior (seleccione uno)	
					Potencia calorífica de un solo nivel, sin control de temperatura interior	No
Potencia calorífica mínima (indicativa)	RRW 600	P_{nom}		kW	Dos o más niveles manuales, sin control de temperatura interior	No
	RRW 1200	P_{nom}		kW	Con control de temperatura interior mediante termostato mecánico	No
	RRW 1500	P_{nom}		kW	Con control electrónico de temperatura interior	No
	RRW 2000	P_{nom}		kW	Control electrónico de temperatura interior y temporizador diario	No
					Control electrónico de temperatura interior y temporizador semanal	Yes
					Otras opciones de control (pueden seleccionarse varias)	
Potencia calorífica máxima continuada	RRW 600	P_{nom}		kW	Control de temperatura interior con detección de presencia	No
	RRW 1200	P_{nom}		kW	Control de temperatura interior con detección de ventanas abiertas	Yes
	RRW 1500	P_{nom}		kW	Con opción de control a distancia	Yes
	RRW 2000	P_{nom}		kW	Con control de puesta en marcha adaptable	No
					Con limitación de tiempo de funcionamiento	No
					Con sensor de lámpara negra	No
Consumo auxiliar de electricidad						
A potencia calorífica nominal	All models	$e_{l_{max}}$	0,000	kW		
A potencia calorífica mínima	All models	$e_{l_{min}}$	0,000	kW		
En modo de espera	All models	$e_{l_{SB}}$	0,000	kW		
Información de contacto	SONIFER SA. Avenida de Santiago 86, 30007, Murcia. Spain.					

Dear customer:

We congratulate you for having chosen our product. Please read the following information carefully before using the appliance for the first time for your own safety and to ensure correct use.

Read the Safety information's and safe positioning also carefully before using of the heater about to avoid any risk of fire or lives.

SAFETY INSTRUCTIONS

Read the operating instructions carefully before putting the appliance into operation and keep the instructions including the warranty, the receipt and, if possible, the box with the internal packing. If you give this device to other people, please also pass on the operating instructions.

GENERAL SAFETY INSTRUCTIONS:

1. This appliance can be used by children aged from 8 years and above and persons with reduced physical, sensory or mental capabilities or lack of experience and knowledge if they have been given supervision or instruction concerning use of the appliance in a safe way and understand the hazards involved. Children must never play with the appliance. Cleaning and user

- maintenance must never be carried out by children without supervision.
2. Children should be supervised to ensure that they do not play with the appliance.
 3. **WARNING:** In order to ensure your children's safety, please keep all packaging (plastic bags, boxes, polystyrene etc.) out of their reach.
 4. If the supply cord is damaged it must be repaired by the Authorized Service Agent in order to avoid hazards.
 5. Never pull on the cord when unplugging.
 6. Do not use the unit with a damaged cord or plug, or if it is not working properly.
 7. Do not handle the appliance with wet hands.
 8. Never immerse the appliance in water or any other liquid.
 9. Make sure the appliance has been unplugged before cleaning.
 10. This appliance must be installed following the national regulations for electrical installations.
 11. This appliance is for household use only.
 12. In case that you need a copy of the instruction manual, you can ask for it writing an email to sonifer@sonifer.es.
 13. **WARNING:** In case of misuse, there is a risk of possible injury.

IMPORTANT SAFETY INTRUCTIONS:

- The meaning of figure  in marking is "DO NOT COVER". WARNING: In order to avoid overheating, do not cover the heater.
- Children of less than 3 years should be kept away unless continuously supervised.
- Children aged from 3 years and less than 8 years shall only switch on/off the appliance provided that it has been placed or installed in its intended normal operating position and they have been given supervision or instruction concerning use of the appliance in a safe way and understand the hazards involved. Children aged from 3 years and less than 8 years shall not plug in, regulate and clean the appliance or perform user maintenance.
- CAUTION: Some parts of this product can become very hot and cause burns. Particular attention has to be given where children and vulnerable people are present.
- The device should not be placed immediately below a socket base.
- Do not place a heater in use near curtains, furniture, wood panelling or combustible material which can deteriorate with heat.

- Do not use this heater in the immediate vicinity of a bath, shower or pool.
- Do not use this heater with a programmer, timer or any other device that switches the heater on automatically, since a fire risk exists if the heater is covered or positioned incorrectly.
- Do not use the appliance in flammable atmospheres (e.g. in the vicinity of combustible gases or sprays cans)! Explosion and fire hazard!
- Do not use the heater in rooms with explosive gas (e. g. petrol) or while using inflammable glue or solvent (e. g. when gluing or varnishing parquet floors, PVC etc.) Do not allow aerosols, inflammable substances or materials sensitive to heat to be in the flow of hot air.
- Do not use the heater in areas or rooms which are a risk of fire, such as garages, stables, wooden shed etc.
- The unit must be mounted such that the control elements cannot be touched by persons who are in bath, shower, or any other water-filled receptacle.
- Always unplugged the heater after use.
- **Important!** Do not insert any foreign objects into the appliance openings! Risk of injury (electric shock) and damage to the appliance!
- Keep the mains cord at a safe distance from the air inlet and outlet grilles.

WIFI CONTROL:

The REW series of OrbeGozo can be controlled via Wi-Fi through our ORBEGOZO APP, available for download on Google Play and the App Store. You can control your device remotely very easily and intuitively. For more information, refer to the application manual, also included with the device.

**INSTALLING INSTRUCTIONS**

This heater can be used freestanding or wall-mounted.

Free-standing:

1. When used in freestanding position, it must be standing in a horizontal position. Do not place the heater on instable surfaces, such as bed, carpets etc. and do not use the heater on uneven position, where the heater can tip-over-otherwise there is a risk of fire.
2. Allow ample space around the heater. A safe area to be left free is 100cm at the top and at the sides, and 120mm at the front

How to install the feet:

Insert the edges of the bottom of the radiator into the feet support as show in (see below figure 1, fig.1.1 and form) as below. You will hear a click to indicate that the installation was a success.

ATTENTION: When installing the appliance on its support feet, place it on a surface that supports high temperatures.

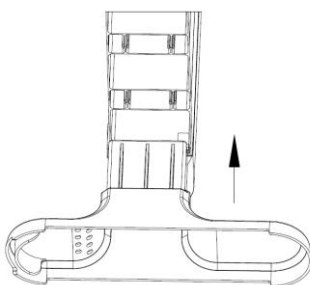
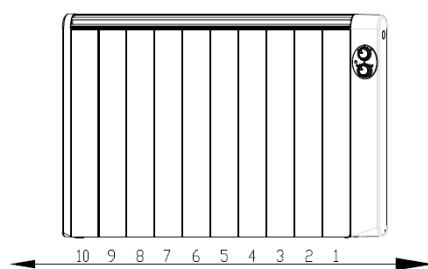

Fig. 1

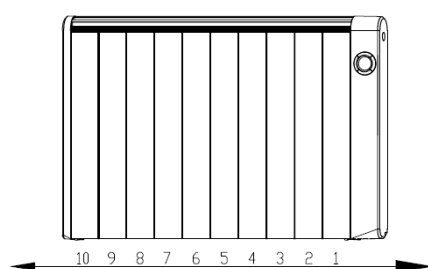

fig.1.1

Model	The position of installing two feet	
	First foot	Second foot
RRW 600	1	3
RRW 1200	1	5
RRW 1500	1	8
RRW 2000	1	10

Wall mounting:

- 1. Always try to install the radiator onto an external wall (cold) under a window, but never in a ventilated area. Follow the minimum safety distances for installation.**
- 2. The heater should be placed with a minimum distance 150mm from all objects, walls (fig 2). The distance from the floor must be 220mm,.from the top must be 150m. (See figure"2").**

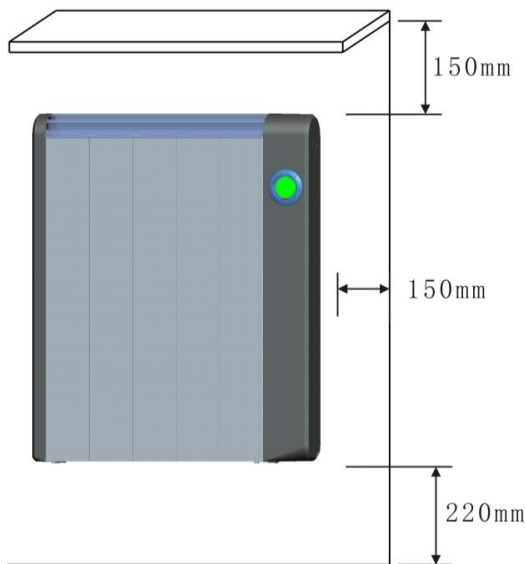

Fig.2

How to mount the heater

Always respect the minimum dimensions shown in the last picture on the next page.

1. After selecting the location to install the thermal emitter, place an upper support vertically on the wall and mark the two holes with a spacing of 30 mm. Once done, and depending on its thermal emitter, choose the distance D1 with respect to the previous signals (Fig 3)

Model	Mounting dimensions (D1)
RRW 600	155 mm
RRW 1200	155 mm
RRW 1500	542.5 mm
RRW 2000	542,5 mm

2. Make four holes, insert wall plugs and screw the upper brackets to the wall (Fig 4)
3. Screw the bottom to the bottom of the emitter.
4. Hang the thermal emitter and mark the point to be drilled bottom bracket (Fig 5).
5. Lift the transmitter and make the hole.
6. Hang transmitter again and screw the bottom bracket to the wall so that the sender is completely fixed (Fig 6)

Fig 3

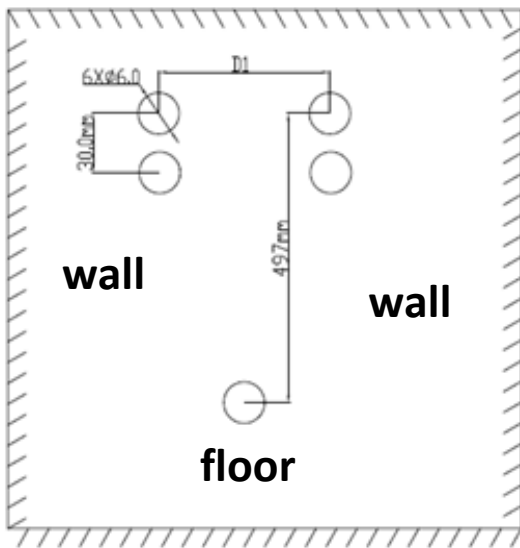

Fig 4

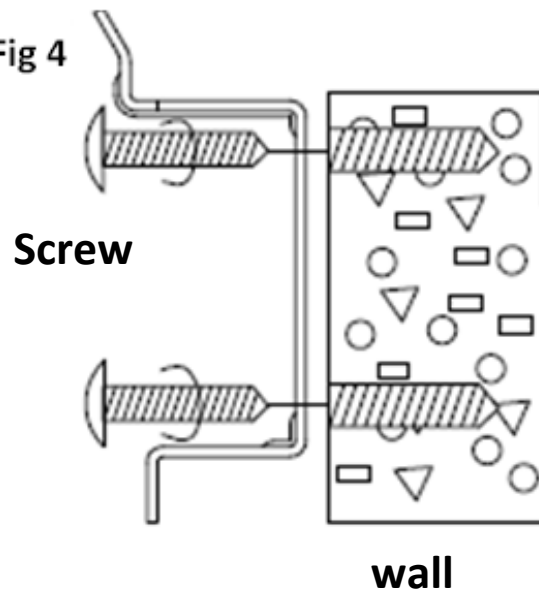

Fig 5

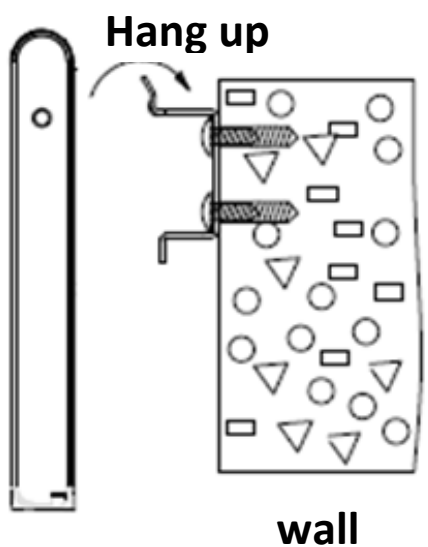
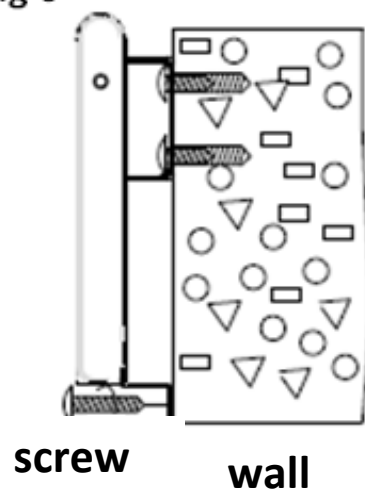
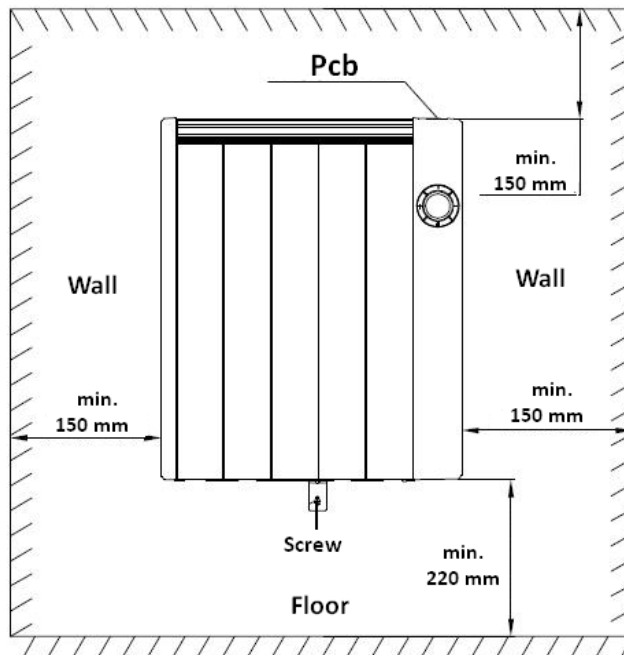
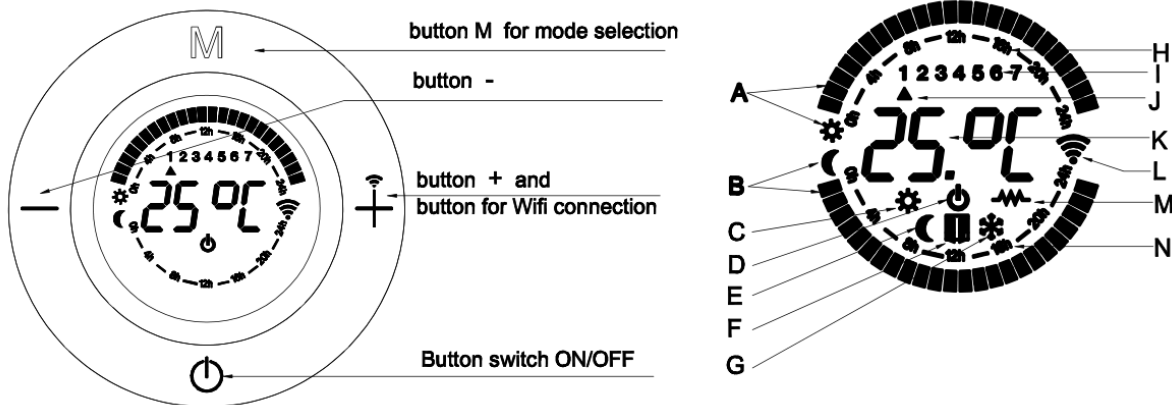

Fig 6





PARTS DESCRIPTION



- A : The comfort square(sun)
- B : The economy square(moon)
- C: Comfort Mode symbol
- D: OFF symbol
- E: Economy Mode Mode symbol
- F: Open Window Detection function working indication
- G: Anti-frost Mode symbol
- H: The clock indication in one day.
- I: The day of week
- J: Indication of the day of week
- K: Setting temperature

L : indication of Wifi connection
 M: indication of heat on
 N: The clock indication in one day.

OPERATE INSTRUCTIONS

This radiator is not only App controlled, but also manual controlled and remote controlled. Remote control operate is similar to Manual control operate, except that "Child lock" and "Open Window detection" function .



Comfort temperature and Economy temperature :

The Comfort temperature is the one most frequently used. The Comfort temperature in winter is usually between 20 and 23°C.

The Economy temperature is the temperature at which the appliance makes a moderate consumption, saving energy, since it maintains the room at a constant temperature, bearing in mind the previous values and a series of others (geography, altitude, orientation, etc.).

Recommendations for saving and optimising consumption:

It is highly recommendable to use programmers to adjust the radiator to our lifestyle and thus optimise consumption.

It is important each room is heated at the right temperature at all times. A perfect balance between comfort and savings should be achieved.

	Room	Comfort Temperature	Economy Temperature
Day-time	Living room , office	21-22°C	18°-19C
Night-time	Bedroom	20°C (When we get up and go to bed)	17°C (While we are sleeping)
	Common areas	18-19°C	15-16°C

Switch on the radiator:

Notice : When you switch on the Radiator, the microprocessor reads the internal memory of the appliance and remembers the last mode set by the user.
In the first power on, the memory is empty, reason why the screen will blink constantly until any key is pressed.

Once the heater has been correctly placed and plugged into the socket, please press "Main Power switch" to " I " position to have voltage in it. **(Fig 7)**

when connected to the power supply success ,OFF symbol  will appear on the display.**(Fig.8)**

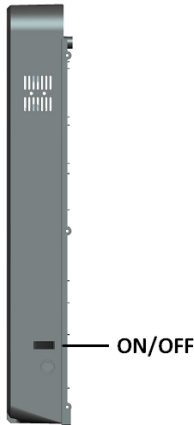

Fig.7

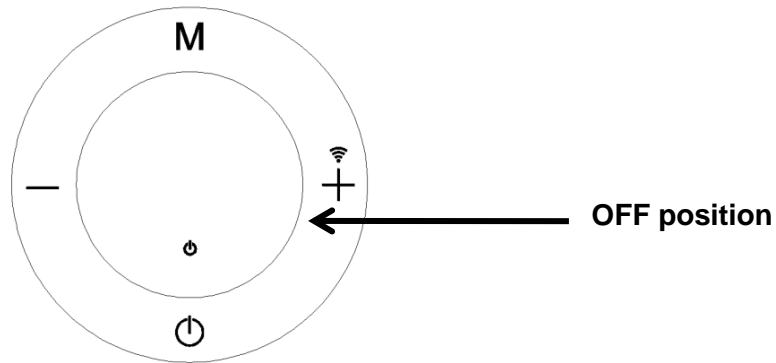



Fig.8

How to choose working mode :

we press  **(Fig 9)**, the appliance will go on and one of these displays will appears one of the below four modes.(1-4)

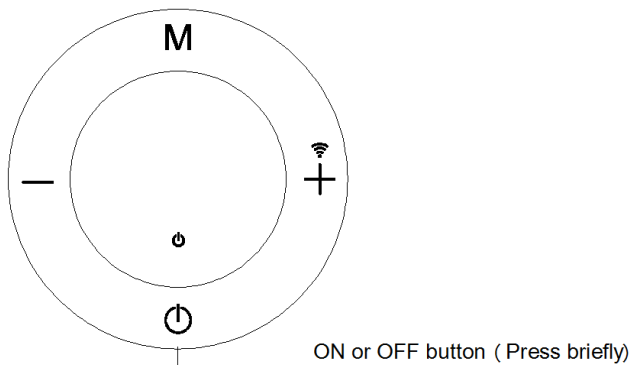

Fig.9

4. Comfort Mode. (Fig.10)

We set the Comfort temperature according to our requirements by pressing button + or. -

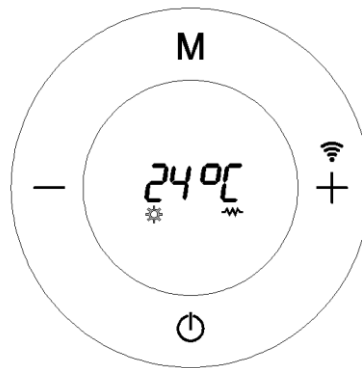

Fig.10

5. Economy Mode.(Fig.11)

We set the Economy temperature according to our requirements by pressing button + or -.

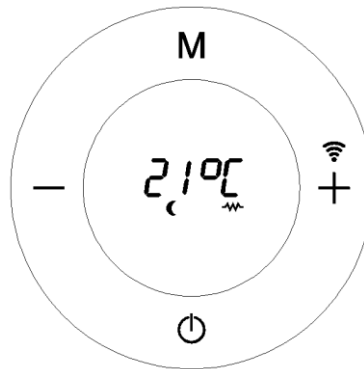

Fig.11

Important: When setting a "Comfort" mode temperature, the "Economy" mode automatically drops 3°C. And vice versa; i.e. if we set the "Economy" mode temperature, the "Comfort" mode automatically decreases by three degrees.

For example: if we set a Comfort temperature of 24°C, the Economy temperature automatically falls to 21°C.

6. Programming Mode: (Fig.12)

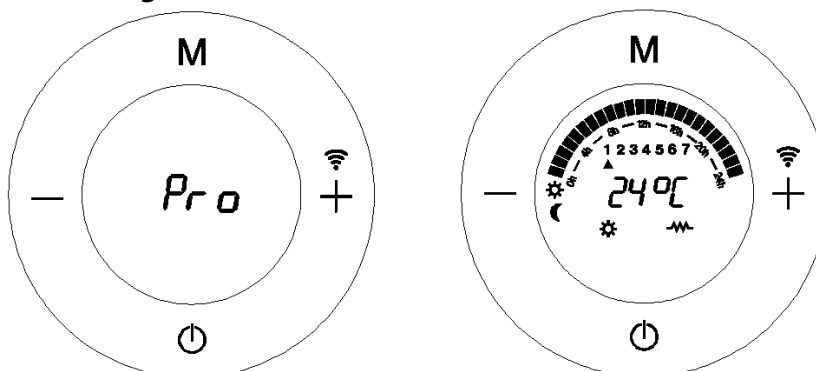

Fig.12

7. Anti-frost Mode: (Fig.13)

This mode is an Off mode and its function is that the appliance temperature will not drop below 7°C, This temperature can not be adjusted when the radiator works on this mode.

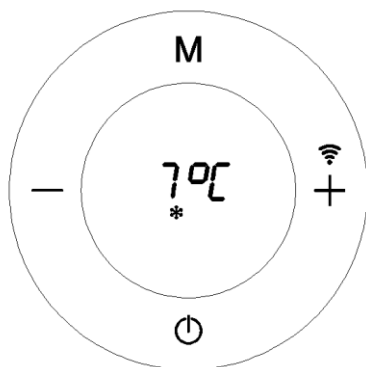

Fig.13

To change mode : Press button **M** briefly to change mode: : (Fig.14)

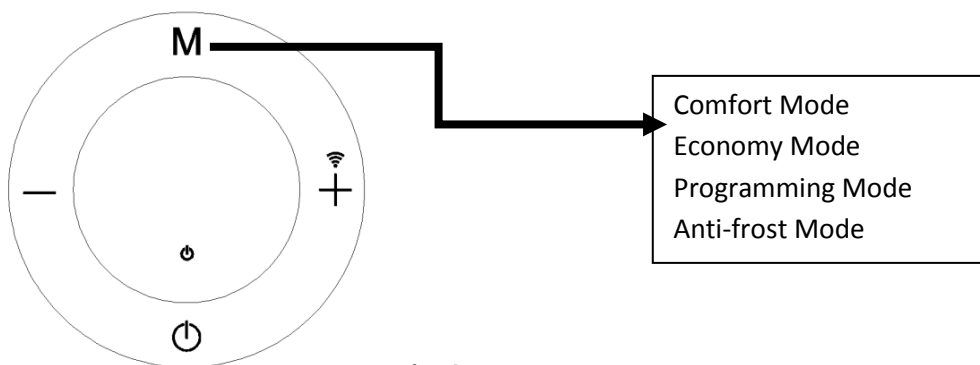



Fig.14

When this symbol  appears on any of the appliance options display, it means the radiator is heat on, the resistance is working.

This symbol appears in every mode when the resistance is working.(Fig.15)

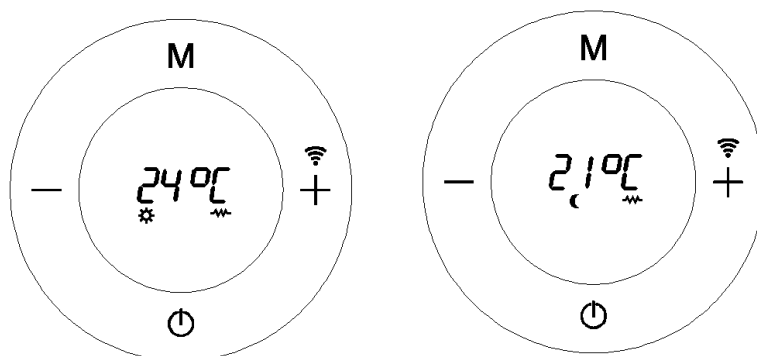

Fig.15

How to programme your radiator:

Go to OFF mode as in the picture

Press and hold the button  for 5 seconds

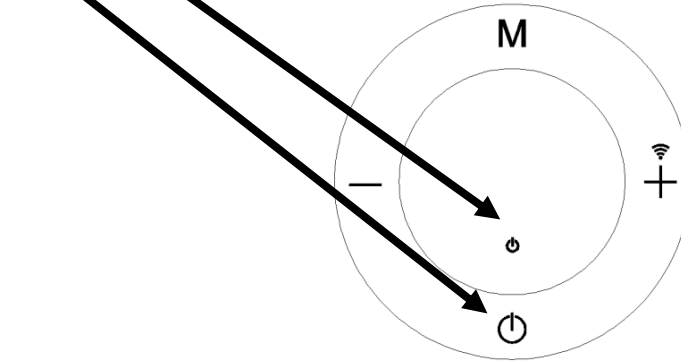

Fig.16

The next display will appear immediately, where we will programme the mode we wish: Comfort, Economy or Anti-frost, and the time we want this mode to go on. (Fig.17)

The days of the week (each day has its corresponding number: Monday 1, Tuesday 2, Wednesday 3, Thursday 4, Friday 5, Saturday 6 and Sunday 7).

Here is the programming display

Fig.17

Once we have entered the programmer, the control buttons are:

- **Button M** is for changing the mode (Comfort, Economy, Anti-frost) .
- **Button +** is for moving forward / increasing time
- **Button -** is for moving backward / decreasing time

Let's see a step-by-step example.

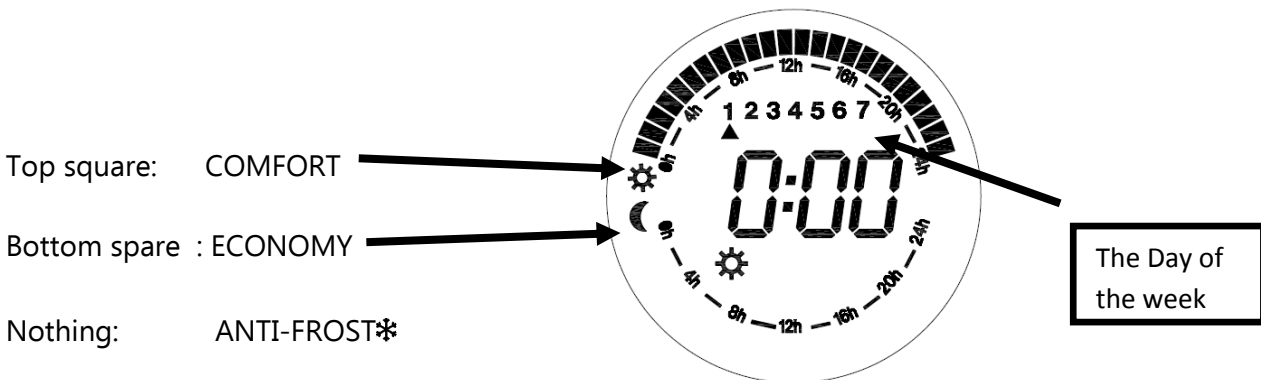
After pressing and holding button  for 5 seconds (Fig.18)

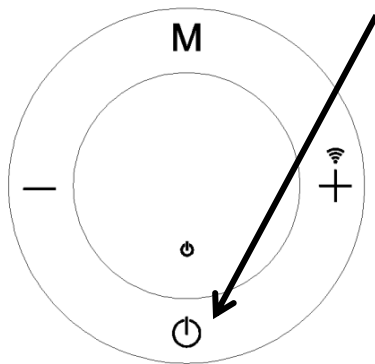



Fig.18

We can see that the display (**Fig.19**) appears, First we must know that programming is to be done **hour by hour passing through all the days of the week**.

Let's say, for example, **we want to programme the Comfort mode between 00:00 and 1:00 on Monday**.

When comfort symbol  appears or press button **M** until the comfort symbol  appears(**Fig.19**), press button **+**, by doing this, we have not only set the Comfort mode between 0:00 and 1:00, but also the hour will be moving forward to 1:00 and the time (1:00) appears on the next display (**Fig.20**).

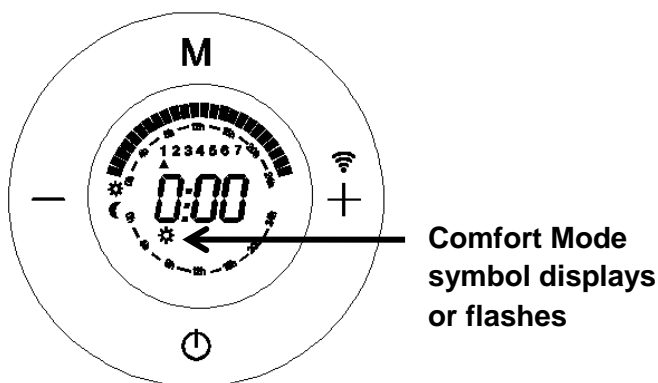

Fig.19

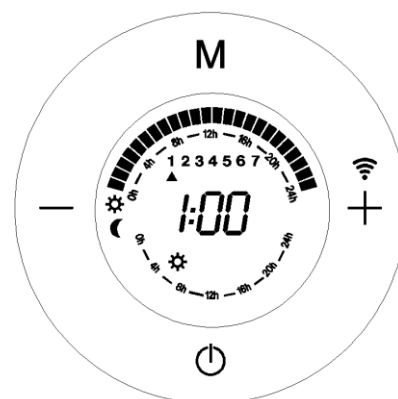



Fig.20

Now we're going to set **the Economy mode between 1:00 and 2:00**, by simply pressing button **M** until the economy mode symbol  appears (**Fig.21**), press button **+**, by doing this, we have not only set the Economy mode between 1:00 and 2:00, but also the hour will be moving forward again to 2:00, and the time (2:00) appears (**Fig.22**).

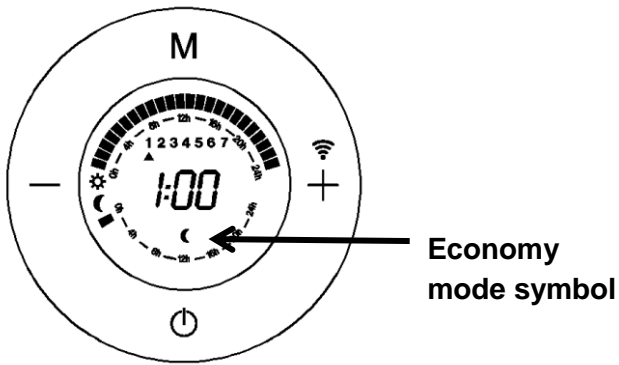

Fig.21

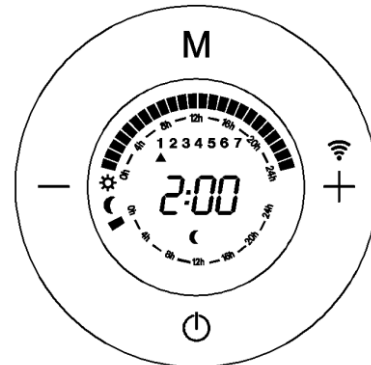

Fig.22

Now we're going to set **the Anti-frost mode between 2:00 and 3:00**, by simply pressing **M** until the anti-frost symbol ***** appears (**Fig.23**), press button **+**, by doing this, we have not only set the anti-frost mode between 2:00 and 3:00, but also the hour will be moving forward to 4:00, and the time (4:00) appears.

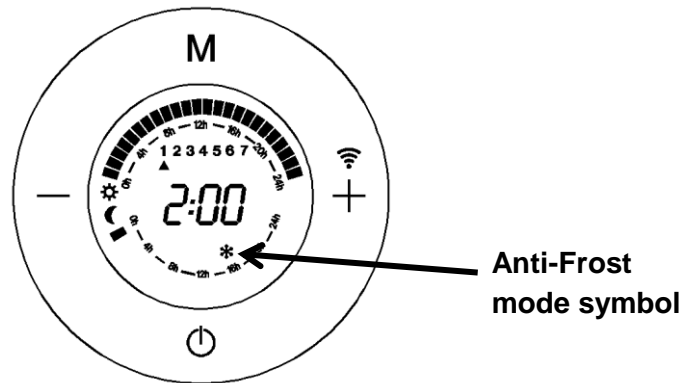

Fig.23

Summary of what we have done. We have programmed the following: the Comfort mode between 0:00 and 1:00; the Economy mode between 1:00 and 2:00, and the Anti-frost mode between 2:00 and 3:00. (**Fig.24**)

Anti-frost mode 2:00 and 3:00. No square

Comfort mode 0:00 and 1:00. Top square

Economy mode 1:00 and 2:00. Middle square

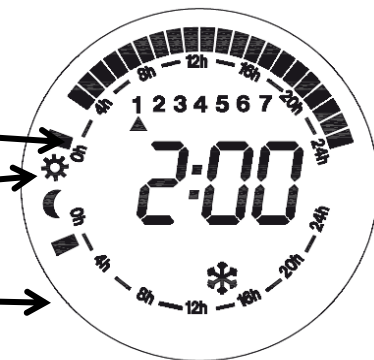

Fig.24

We repeat to do the above procedure, we can successively programme from 0:00 to 23:00 (24 hours) with different modes. , and then we continue with the other days of the week (Monday - Sunday).

Important:

1. If we want to change the programme mode at anytime, use button **-** to moving backward hour by hour , and press **M** choose the modes which we prefer to have.

2. If we want to escape at any time in order to programme the current day of the week and time, press **⏻**.

How to programme the current day of the week and time:

When we finish 7*24 hours programme, press **⏻**, next display appears (Fig.25), this display which is for setting the current day and time

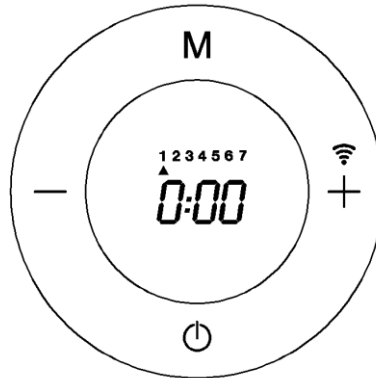

Fig.25

With the button **+** or **-** we pass through the days until we find the current day, e.g. Monday, we go to 1, or Wednesday, we using button **+** or **-** to 3. (Fig.26)

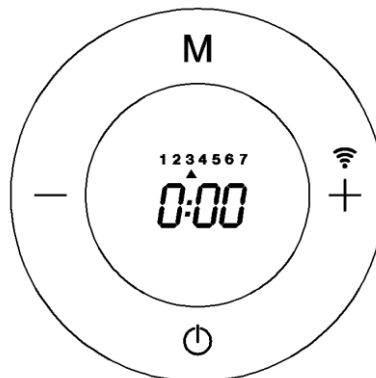

Fig.26

Now we press button **M** and the hour display starts to flash. With button **+** or **-** we adjust the display to the correct hour, then press button **M**.

Now the minutes display starts to flash. With button **+** or **-** we adjust the display to the correct minute, then press **M**. The appliance returns to the OFF position.(Fig.27)

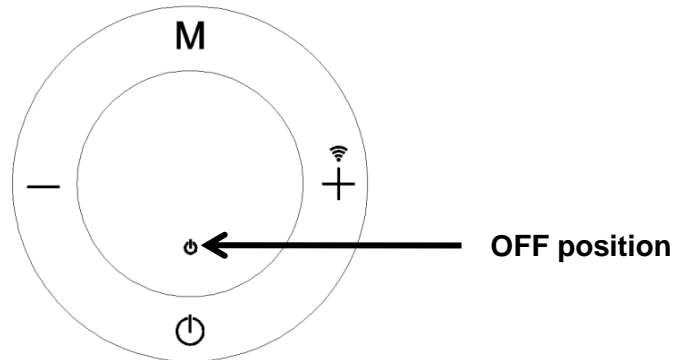



Fig.27

Now we are ready to use the programming mode. **To activate it**, all we have to do is switch on the appliance by pressing the button  and search for the programming mode with the button **M** until the next display appears fluctuating between these two. **(Fig.28)** This means that the programming mode has been activated and is now working. (This is the only way to set the programming mode).

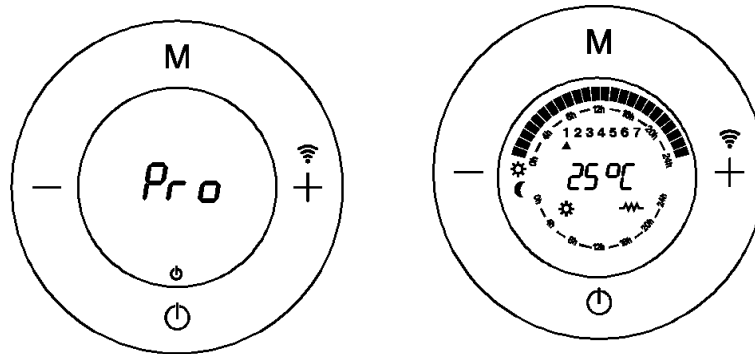

Fig.28

The programming mode is working
Further details

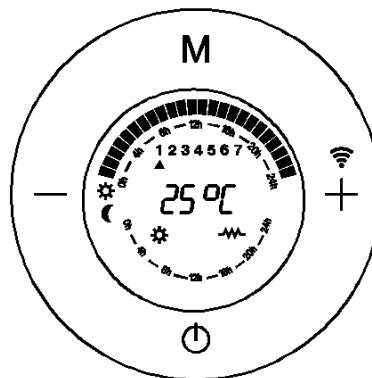

Fig.29

When the programming mode is working,

- On this display , We can see the day, the temperature according to the set mode (Comfort, Economy, Anti-frost) and the squares flash showing the current time if the set mode is the Comfort or Economy Mode.

- This display shows Day 1, Comfort mode temperature 24°C and the square is flashing at the sun symbol between 0:00 and 1:00, which means it runs on Comfort mode between 0:00 and 1:00 on Monday.
- On this mode, we can set Comfort or Economy temperature according to our requirements by pressing button + or –.

Temperature Compensation:

Due to the characteristics of the appliance, the temperature is measured on the lower part of the radiator, being perfectly adjusted in relation to the Comfort temperature selected by the user. However, it is also possible to set the "Temperature Compensation" manually.

Room temperature recorded - Comfort temperature indicated = Value...

For example:

22°C in a room temperature measured with the thermometer when the Comfort temperature required on the thermostat (indicated) is 20°C.

The temperature compensation value is $22 - 20 = +2^{\circ}\text{C}$

The user must enter +2°C on the temperature compensation menu.

Step 1 : Turn the thermostat to the Off position by pressing the button .

Step 2: By pressing button **M** and holding for for 5 seconds, we will enter this menu where the display shows 0.0

Step 3: Press buttons + or - to adjust fractions of 1°C

Step 4: Press button **M** to confirm and return to the OFF position.

Step 5: Switch on the heater by pressing the button .

Child lock :



The user can make sure that nobody changes the set programming, by locking the control panel. This function is very useful for public buildings or for preventing children from tampering with the controles.

It is done by pressing the button + and the button - simultaneously for 5 seconds.

Unlocking is done in the same way.

Open Window Detection:

This function makes it possible to detect an open window and automatically activate the anti-freeze operating mode.

It is done by pressing the button  and **M** simultaneously for few seconds, till the symbol  appears. If a temperature drop is observed in the room during the normal function, the anti-frost mode is automatically activated to save energy consumption, and the symbol  starts to flash

continuously. If you press **M**, the heater will go back to normal function, the symbol  will be stop flashing. Cancelling this function is done by the same way.

Technical features:

Model: RRW 600/RRW 1200/RRW 1500/RRW 2000.

Frequency range: 2400-2483.5MHz.

Output power: ≤ 20 dBm.

Possible thermostat problems:

- If the thermostat is below -15°C , the screen will display **OC**.
- If the thermostat is above 50°C , the screen will display **SC**.



Disposal of old electrical appliances.

The European directive 2002/96/EC on Waste Electrical and Electronic Equipment (WEEE), requires that old household electrical appliances must not be disposed of in the normal unsorted municipal waste stream. Old appliances must be collected separately in order to optimize the recovery and recycling of the materials they contain, and reduce the impact on human health and the environment. The crossed out "wheeled bin" symbol on the product reminds you of your obligation, that when you dispose of the appliance, it must be separately collected. Consumers should contact their local authority or retailer for information concerning the correct disposal of their old appliance.

DECLARATION OF CONFORMITY:

Hereby, Sonifer S.A. declares that the radiator equipment type **RRW 600/RRW 1200/RRW 1500/RRW 2000** is compliance with Directive 2014/53/EU.

INFORMATION REQUIREMENTS FOR LOCAL SPACE HEATERS (EU)2015/1188						
Item	Model identifier	Symbol	Value	Unit	Item	Unit
Heat output					Type of heat input, for electric storage local space heaters only (select one)	
Nominal heat output	RRW 600	P_{nom}	0.5	kW	manual heat charge control, with integrated thermostat	N/A
	RRW 1200	P_{nom}	1.0	kW	manual heat charge control with room and/or outdoor temperature feedback	N/A
	RRW 1500	P_{nom}	1.5	kW	electronic heat charge control with room and/or outdoor temperature feedback	N/A
	RRW 2000	P_{nom}	2.0	kW	fan assisted heat output	N/A
					Type of heat output/room temperature control (select one)	
					single stage heat output and no room temperature control	No
Minimum heat output (indicative)	RRW 600	P_{nom}	0.5	kW	Two or more manual stages, no room temperature control	No
	RRW 1200	P_{nom}	1.0	kW	with mechanic thermostat room temperature control	No
	RRW 1500	P_{nom}	1.5	kW	with electronic room temperature control	No
	RRW 2000	P_{nom}	2.0	kW	electronic room temperature control plus day timer	No
					electronic room temperature control plus week timer	Yes
					Other control options (multiple selections possible)	
Maximum continuous heat output	RRW 600	P_{nom}	0.5	kW	room temperature control, with presence detection	No
	RRW 1200	P_{nom}	1.0	kW	room temperature control, with open window detection	Yes
	RRW 1500	P_{nom}	1.5	kW	with distance control option	Yes
	RRW 2000	P_{nom}	2.0	kW	with adaptive start control	No
					with working time limitation	No
					with black bulb sensor	No
Auxiliary electricity consumption						
At nominal heat output	All models	el_{max}	0,000	kW		
At minimum heat output	All models	el_{min}	0,000	kW		
In standby mode	All models	el_{SB}	0,000	kW		
Contact details info	SONIFER SA. Avenida de Santiago 86, 30007, Murcia. Spain.					

Cher client :

Merci d'avoir choisi notre produit.

Veuillez lire attentivement les instructions suivantes avant la première utilisation de l'appareil afin d'assurer votre sécurité ainsi qu'une utilisation correcte.

Veuillez également lire soigneusement les consignes de sécurité et d'emplacement avant d'utiliser le chauffage, pour éviter tout risque d'incendies ou de dommages corporels.

CONSEILS DE SECURITE

Lisez attentivement ce mode d'emploi avant de mettre l'appareil en marche pour la première fois. Conservez le mode d'emploi ainsi que le bon de garantie, votre ticket de caisse et si possible, le carton avec l'emballage se trouvant à l'intérieur. Si vous remettez l'appareil à des tiers, veuillez-le remettre avec son mode d'emploi.

GENERAUX :

1. Cet appareil peut être utilisé par des enfants 8 ans ou plus et des personnes présentant un handicap physique, sensoriel, mental ou moteur voire ne disposant pas des connaissances et de l'expérience nécessaires en cas de surveillance ou d'instructions sur

l'usage de cet appareil en toute sécurité et de compréhension des risques impliqués. Les enfants ne doivent pas jouer avec l'appareil. Le nettoyage et la maintenance ne doivent pas être effectués par des enfants sans surveillance.

2. Les enfants doivent être surveillés afin de s'assurer qu'ils ne jouent pas avec cet appareil.
3. ATTENTION: Par mesure de sécurité vis-à-vis des enfants, ne laissez pas les emballages (sac en plastique, carton, polystyrène) à leur portée.
4. Si le cordon d'alimentation est endommagé, adressez-vous à un service technique agréé afin d'éviter un danger.
5. Ne débranchez jamais en tirant du cordon.
6. Ne jamais le faire fonctionner si le cordon ou la fiche sont abîmés ou si vous remarquez que l'appareil ne fonctionne pas correctement.
7. Ne pas manipuler l'appareil, les mains mouillées.
8. Ne jamais placer l'appareil près de l'eau ou autre liquide.
9. Avant de nettoyer l'appareil, vérifiez s'il est bien débranché.
10. L'appareil doit être installé suivant les normes nationales pour les installations électriques.
11. Cet appareil n'est apte que pour une utilisation domestique.

12. En cas qui vous avez besoin d'une copie du manuel d'instructions, vous pouvez le demander à l'adresse e-mail sonifer@sonifer.es.
13. AVERTISSEMENT: En cas de mauvaise utilisation de l'appareil, il y a un risque de blessure.

MESURES DE SÉCURITÉ IMPORTANTES :

- Ce symbole reporté sur les étiquettes signifie  "NE PAS COUVRIR". ATTENTION : ne le couvrez jamais afin d'éviter une surchauffe.
- Enfants moins de 3 ans doivent être gardés hors de la portée de l'appareil à moins constamment surveillés.
- Enfants de 3 ans et de moins de 8 ans ne devraient allumer / éteindre l'appareil s'il a été placé ou installé dans sa position normale de fonctionnement et à condition qu'ils soient supervisés ou ont reçu des instructions sur l'utilisation de l'appareil dans un coffre-fort et comprendre les risques que l'appareil a. Les enfants de 3 ans et de moins de 8 ans doivent pas être branché régulière et propre de l'appareil ou d'effectuer l'entretien.
- ATTENTION: Certaines pièces de cet appareil peut chauffer et causer des brûlures. Il faut veiller en particulier où les enfants et les personnes vulnérables sont présents.

- Le dispositif ne doit pas être placé juste en dessous une base de socket.
- Ne pas placer un appareil de chauffage utilisé à proximité de rideaux, meubles, boiseries ou matériau combustible qui peut se détériorer avec la chaleur.
- Ne pas utiliser cet appareil à proximité immédiate d'un bain, douche ou la piscine
- N'utilisez pas ce chauffage avec un programmateur ou tout autre dispositif qui l'allume automatiquement, un risque d'incendie existe si le chauffage est couvert ou se trouve en position
- Veuillez vérifier, avant de brancher l'appareil, que la tension indiquée sur la plaque signalétique correspond à la tension du réseau de votre domicile.
- Ne touchez jamais de partie active de l'appareil ! Vous mettez votre vie en danger...
- N'utilisez pas le radiateur dans des atmosphères inflammables (par exemple à proximité de gaz combustibles ou de sprays)! Il existe un danger d'explosion!
- N'utilisez pas le radiateur dans des pièces contenant des gaz explosifs (par exemple du fuel) ou lorsque vous utilisez de la colle ou un solvant inflammable (par exemple lorsque vous collez ou vernissez un parquet, un élément en PVC, etc.) Ne laissez pas d'aérosols, de substances inflammables ou de

matériaux sensibles à la chaleur dans le flux d'air chaud.

- N'utilisez pas le radiateur soufflant dans des zones ou des pièces présentant un risque d'incendie, telles que des garages, étables, abris en bois, etc.
- L'appareil doit être monté de manière à ce que les éléments de contrôle ne puissent pas être touchés par des personnes se trouvant dans une baignoire, douche ou tout autre endroit rempli d'eau.
- Débranchez toujours le radiateur après utilisation.
- **Important !** N'introduisez pas de corps étranger dans les ouvertures de l'appareil ! Vous risquez de vous blesser (choc électrique) et d'endommager l'appareil.
- La prise de courant doit être accessible à tout moment pour permettre de débrancher la prise le plus rapidement possible.

CONTRÔLE WIFI:

La série REW d'Orbegozo peut être contrôlée via Wifi via notre application ORBEGOZO, disponible au téléchargement sur Google Play et sur l'App Store. Pour plus d'informations, reportez-vous au manuel de l'application, également fourni avec le périphérique.



CONSIGNES D'INSTALLATION

Ce radiateur peut être utilisé au sol ou sur un mur.

Utilisation au sol :

1. Lorsqu'il est utilisé au sol, l'appareil doit être positionné horizontalement. Ne placez pas l'appareil sur une surface instable comme un lit, un tapis, etc., et ne l'utilisez pas sur un sol irrégulier où il peut basculer et entraîner un risque d'incendie.
2. Laissez suffisamment d'espace autour de l'appareil : 1 m au dessus et sur les côtés et 12 cm devant.

Comment installer les pieds: Insérez les bords du fond du radiateur dans l'appui de pieds en tant qu'exposition dedans (voir le schéma ci-dessous 1, fig.1.1 et forme) en tant que ci-dessous. Vous entendrez un clic pour indiquer que l'installation était un succès.

ATTENTION: Si vous installez l'appareil sur votre support de pieds, monter sur une surface qui résiste à des températures élevées.

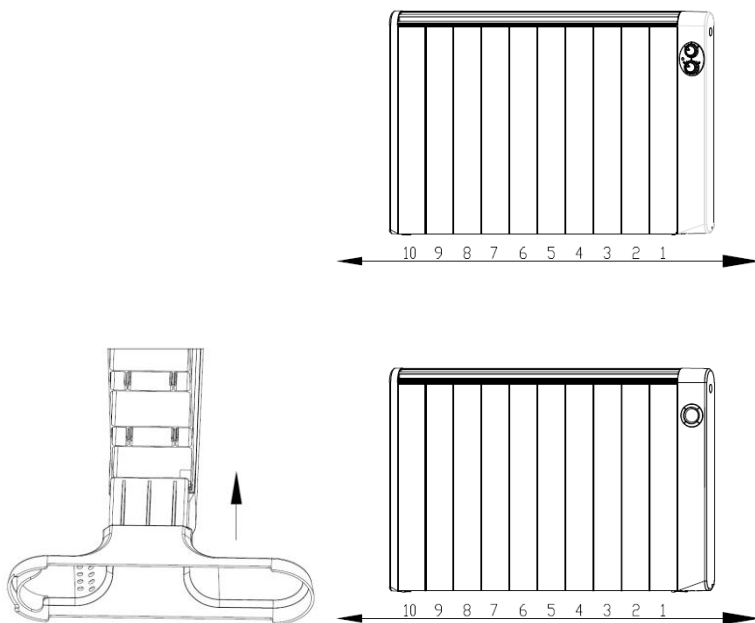

fig 1

fig.1.1

Modèle	La position d'installer deux pieds	
	Premier pied	Deuxième pied
RRW 600	1	3
RRW 1200	1	5
RRW 1500	1	8

RRW 2000	1	10
RRW 600	1	3
RRW 1200	1	5

Installation au mur :

1. Dans la mesure du possible, installez le radiateur sur un mur externe (froid) sous une fenêtre, mais jamais dans un endroit aéré. Respectez les distances minimales de sécurité pour l'installation.
2. Le radiateur doit être installé au minimum à 150 mm de tout objet, murs, etc., à 220 mm du sol et à 150 mm du plafond.

(Voir Dessin 2).

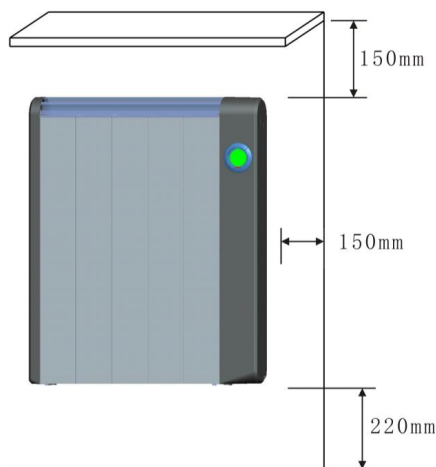

Dessin 2

Montage du radiateur :

Toujours respecter les dimensions minimales indiquées dans la dernière image de la page suivante.

1. Après avoir sélectionné l'emplacement pour installer l'émetteur thermique, placez un support supérieur verticalement sur le mur et marquez les deux trous avec un espacement de 30 mm. Une fois cela fait, et en fonction de son émetteur thermique, choisir la D1 distance par rapport aux signaux précédents (fig 3)

Modèle	Mesures pour le montage (D1)
RRW 600	155 mm
RRW 1200	155 mm
RRW 1500	542.5 mm
RRW 2000	542,5 mm

2. Faire quatre trous, insérez les chevilles et visser les supports supérieurs au mur (fig 4)
3. Visser le bas vers le fond de l'émetteur.
4. Accrochez l'émetteur thermique et marquer le point de perçage de pédalier (fig 5).
5. Ecartez l'émetteur et faire le trou.

6. Accrochez émetteur et revissez le boîtier de pédalier au mur de sorte que l'expéditeur est complètement fixé (fig 6)

Fig 3

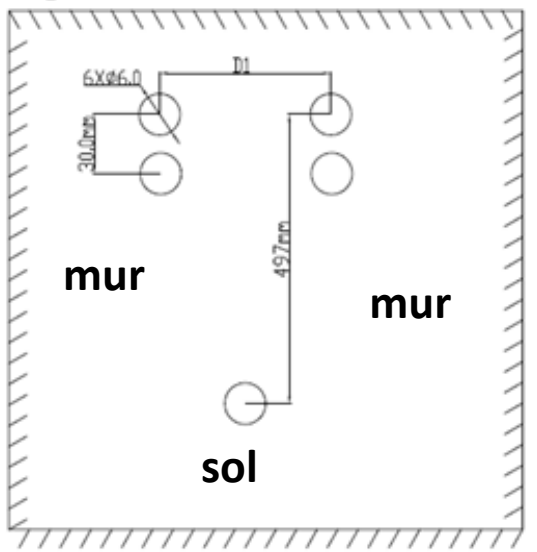

Fig 4

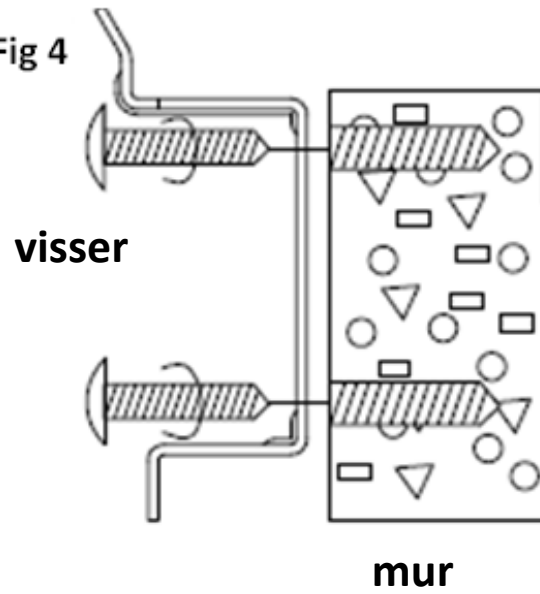

Fig 5

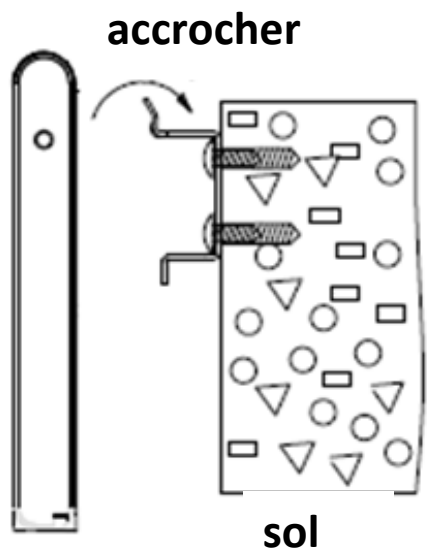
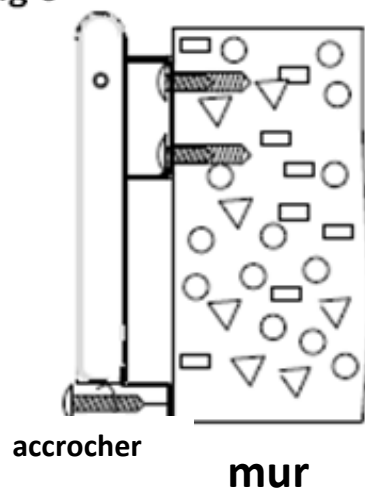
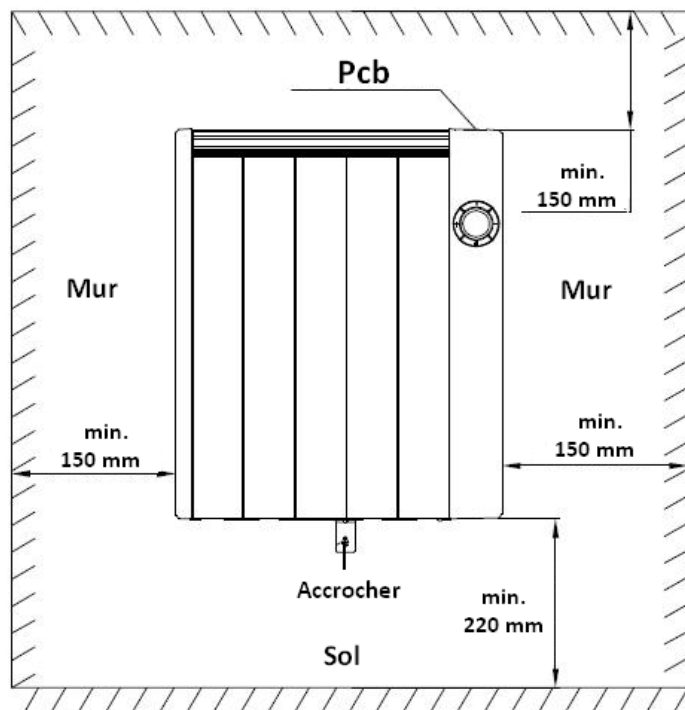
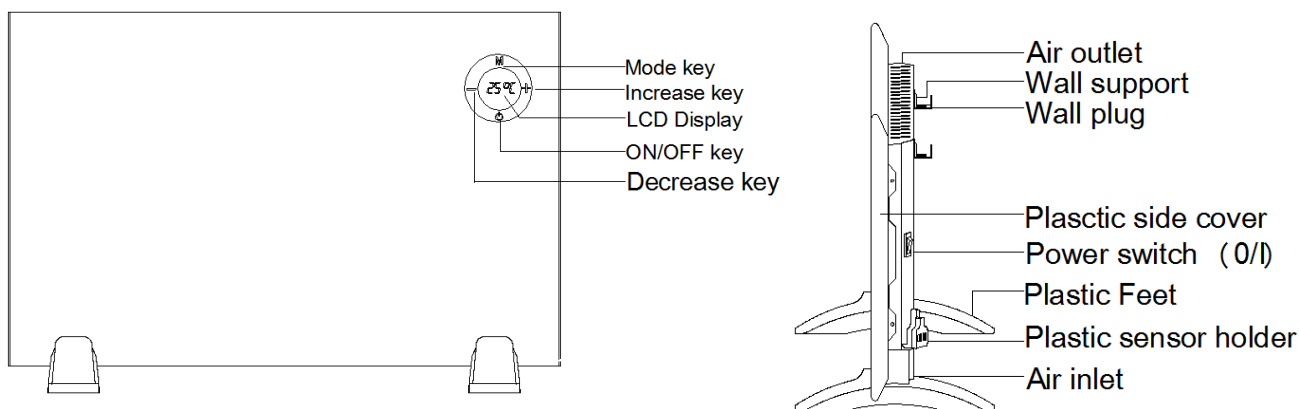

Fig 6





DESCRIPTION DES PIÈCES:



[Mode key = Touche de mode
 Increase key = Touche pour augmenter
 LCD Display = Écran LCD

ON/OFF Key = Touche d'allumage/extinction

Decrease key = Touche pour réduire

Air outlet = Sortie d'air

Wall support = Support mural

Wall plug = prise murale

Plastic side cover = Protection latérale en plastic

Power switch = Interrupteur d'alimentation

Plastic feet = Pieds en plastic

Plastic sensor holder = Carcasse du capteur en plastic

Air inlet = Entrée d'air]

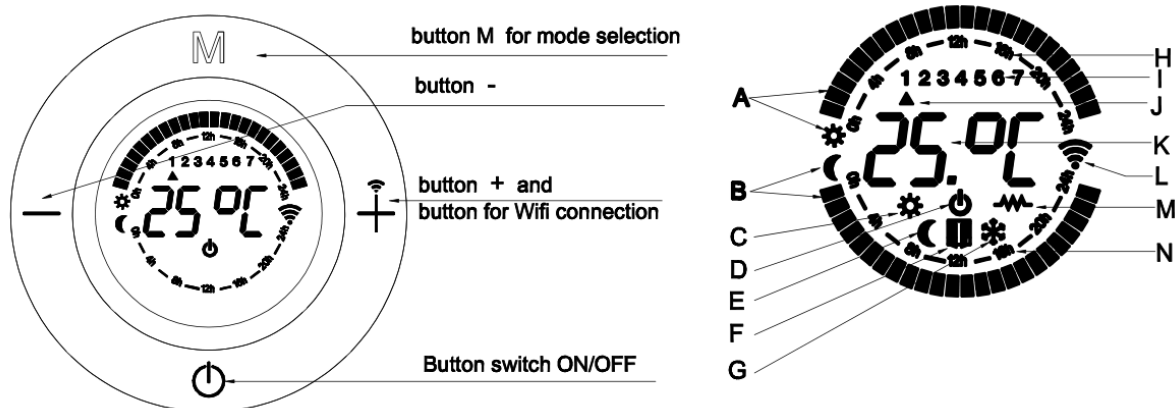

[Button M for mode selection = Touche M pour sélectionner le mode

Button - = Touche -

Button + = Touche +

Button switch ON/OFF - Interrupteur d'allumage/extinction]

A : Carré de confort (soleil)

B : Carré d'économie (pluie)

C: Symbole de Mode Confort

D: Symbole de Mode Standby

E: Symbole de Mode Économie

F: Indication de fonctionnement de la Détection de fenêtre ouverte.

G: Symbole de Mode Hors-gel

H: Indication de l'horloge pour une journée en Mode Confort

I: Jour de la semaine

J: Indication du Jour de la semaine

K: Configuration de la température

L : Symbole de composant thermique activé

M: Indication de l'horloge pour une journée en Mode Économie

INSTRUCTIONS DE FONCTIONNEMENT

Ce chauffage peut être contrôlé manuellement ou à l'aide d'une télécommande en utilisant les contrôles de l'écran. Les fonctions sont les mêmes pour les deux options.



Température du Mode Confort et température du Mode Économie :

La température du Mode Confort est l'une des plus souvent utilisées. Elle se situe en général entre 20 et 23°C en hiver.

La température du Mode Économie est celle à laquelle l'appareil réalise une consommation modérée, économise de l'énergie, conserve une température constante dans la pièce et retient les valeurs précédentes ainsi qu'une série d'autres valeurs (géographie, altitude, orientation, etc.)

Recommandations pour économiser et optimiser la consommation :

Il est fortement conseillé d'utiliser des programmateurs afin de régler le chauffage à votre rythme de vie, en vue d'optimiser la consommation.

Il est important que chaque pièce soit toujours chauffée à la température correcte à tout moment. Il convient d'obtenir un équilibre parfait entre le confort et l'économie.

	Pièce	Température en Mode Confort	Température en Mode Économie
En journée	Salon, Bureau	21-22°C	18°-19C
La nuit	Chambre	20°C (Au coucher et au réveil)	17°C (Pendant le sommeil)
	Zones communes	18-19°C	15-16°C

Allumage du chauffage :

Avis : Lorsque vous allumez le chauffage, le microprocesseur lit la mémoire interne de l'appareil et reprend le dernier mode sélectionné par l'utilisateur.

La mémoire est vide lors du premier allumage, c'est pourquoi l'écran clignote jusqu'à ce que vous appuyiez sur une touche.

Installez et branchez correctement l'appareil, puis appuyez sur le bouton « Interrupteur d'alimentation principale » en position « I » pour avoir du courant. **(Fig. 7)**

Le symbole Standby  s'allume sur l'écran lorsque l'appareil est correctement branché à une source d'alimentation. **(Fig. 8)**

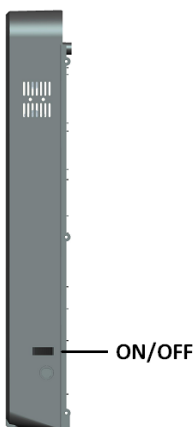

Fig. 7

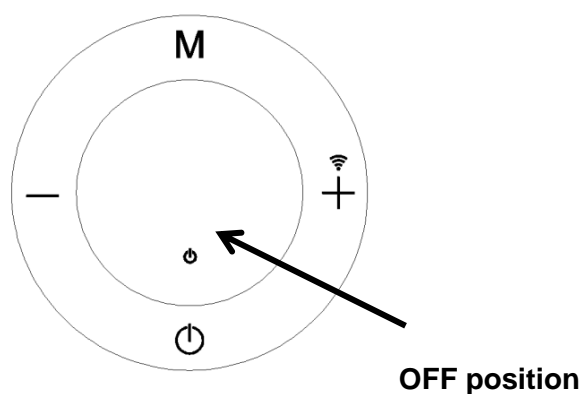



Fig. 8

[ON/OFF = Allumer/éteindre; Stand by symbol = Symbole de Standby]

Sélection du mode opérationnel :

Appuyez sur  (Fig. 9) pour démarrer l'appareil et l'écran affichera un des quatre modes indiqués ci-dessous. (Fig. 10, Fig. 11, Fig. 12)

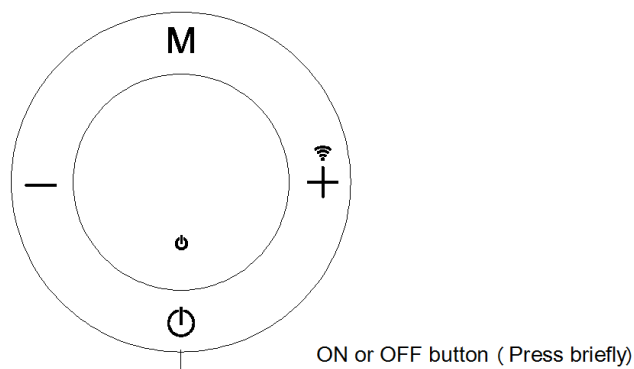

Fig. 9

[On or Off button (Press briefly) = Interrupteur d'allumage/extinction (Appuyez rapidement)]

1. Mode Confort. (Fig. 10)

Réglez la température du Mode Confort d'après votre choix en appuyant sur le bouton + ou -

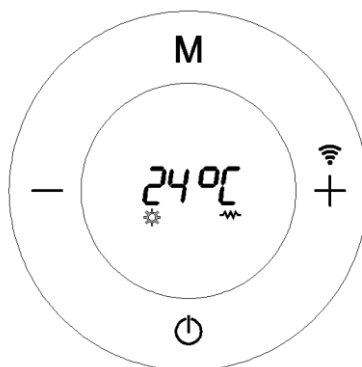

Fig. 10

2. Mode Économie. (Fig. 11)

Réglez la température du Mode Économie d'après votre choix en appuyant sur le bouton + ou -.

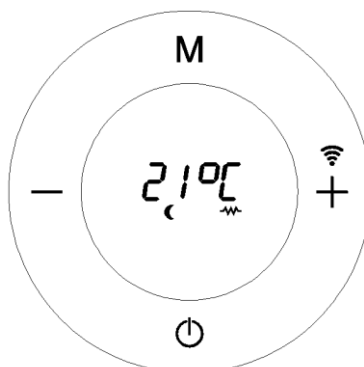

Fig. 11

Important : La température en Mode « Économie » baisse automatiquement de 3°C lorsque vous choisissez le Mode « Confort » et vice-versa. Par exemple, si vous réglez la température en Mode « Économie », la température du Mode « Confort » diminue automatiquement de trois degrés.

Par exemple : Si vous réglez la température en Mode Confort à 24°C, la température du Mode Économie descendra automatiquement à 21°C.

3. Mode Programmation : (Fig. 12)

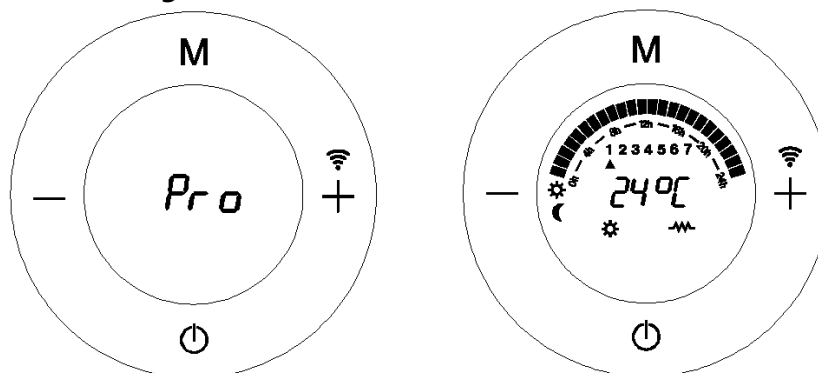

Fig. 12

4. Mode Hors-gel : (Fig. 13)

Il s'agit d'un Mode Off (de Désactivation) et sa fonction est d'interdire que la température de l'appareil ne descende en-dessous de 7°C.

La température de l'appareil ne peut pas être réglée lorsqu'il fonctionne avec ce mode.

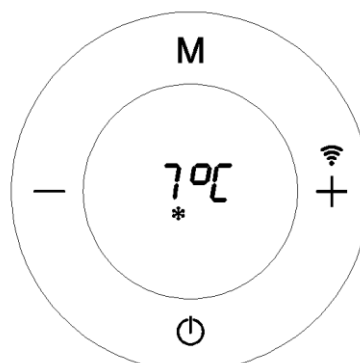

Fig. 13

Pour changer le mode : Appuyez rapidement sur le bouton **M** pour changer le mode : **(Fig. 14)**

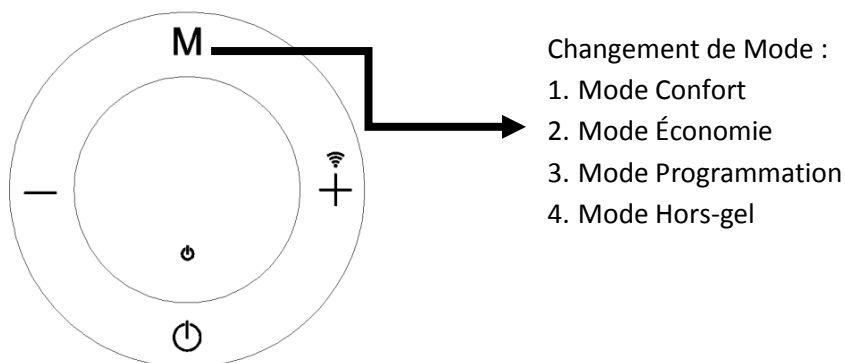



Fig. 14

Lorsque le symbole  s'affiche sur l'un des deux écrans, cela signifie que la résistance est activée et que l'appareil fonctionne.

Ce symbole s'affiche dans tous les modes lorsque la résistance fonctionne. (Fig. 15)

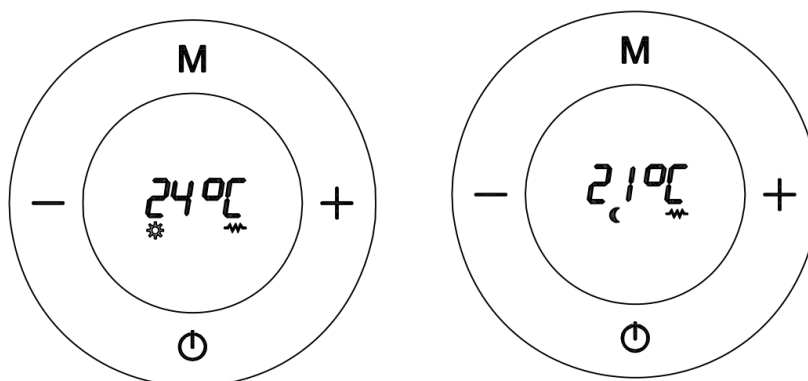

Fig. 15

Programmation du chauffage :

Mettez l'appareil en Mode Off comme indiqué sur l'image.

Maintenez le bouton  appuyé pendant 5 secondes.

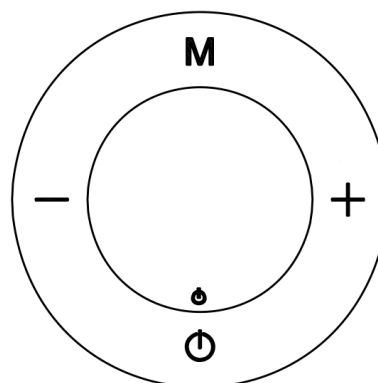

Fig. 16

L'écran suivant s'affiche immédiatement et programme le mode désiré : Confort, Économie ou Hors-gel, ainsi que l'heure à laquelle vous souhaitez l'activer. (Fig. 17)

Les jours de la semaine (chaque chiffre correspond à un jour : lundi 1, mardi 2, mercredi 3, jeudi 4, vendredi 5, samedi 6 et dimanche 7).

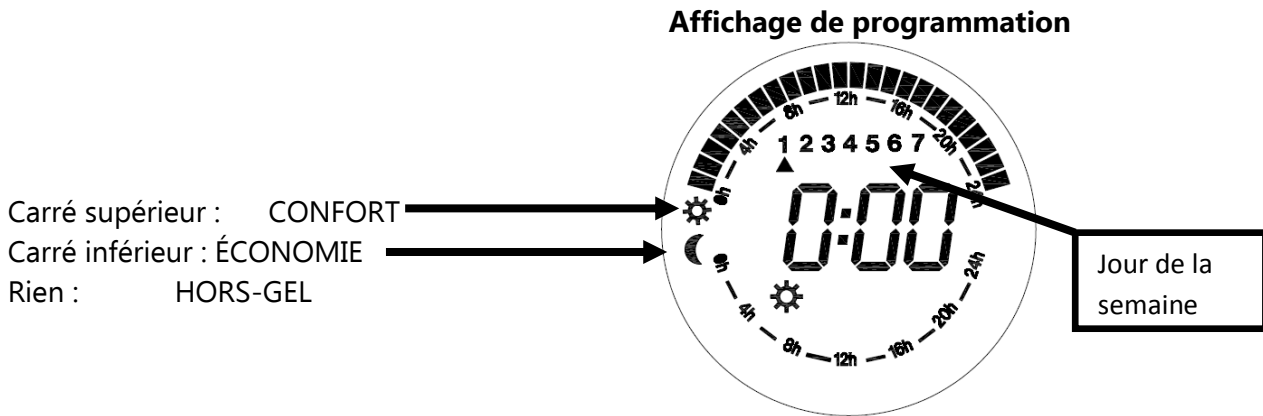

Fig. 17

Lorsque vous avez accédé au programmeur, les touches de contrôle sont les suivantes :

- Touches **M** pour changer le mode (Confort, Économie, Hors-gel).
- Touche **+** pour aller en avant/augmenter la durée.
- Touche **-** pour revenir en arrière/réduire la durée.

Voici un exemple étape par étape.

Maintenez appuyé le bouton  pendant 5 secondes (Fig. 18)

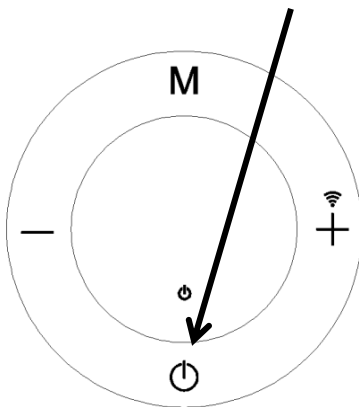



Fig. 18

L'écran s'affiche (**Fig. 19**). Il faut d'abord savoir que le programme doit être activé **heure par heure en passant par tous les jours de la semaine.**

Par exemple, **pour programmer le Mode Confort entre 00:00 et 1:00 le lundi.**

Lorsque le symbole de Confort  s'affiche ou lorsque vous avez appuyé sur **M** jusqu'à ce que le symbole Confort  s'affiche (**Fig. 19**) appuyez sur la touche **+**. Vous avez alors réglé le mode Confort entre 0:00 et 1:00, et vous avez également réglé l'heure en avançant jusqu'à ce qu'1:00 apparaisse sur l'écran suivant (1:00) (**Fig. 20**).

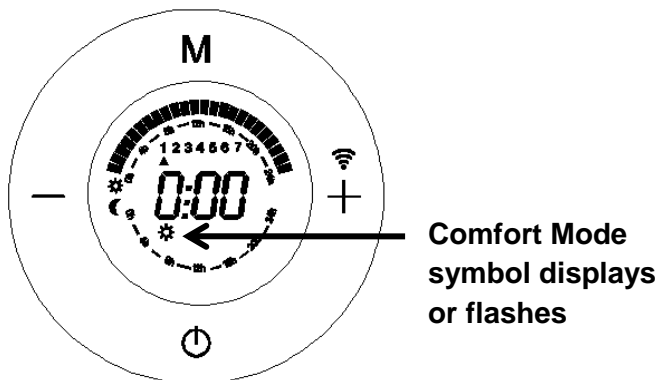

Fig.19

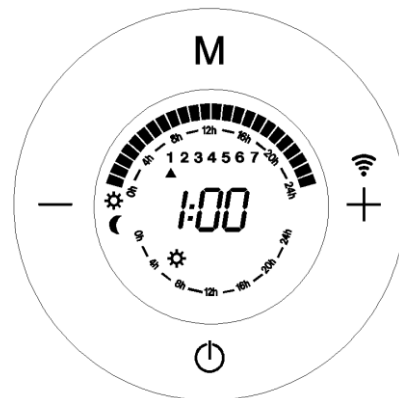



Fig.20

Configurez à présent le **Mode Économie entre 1:00 et 2:00**; pour ce faire, il suffit d'appuyer sur **M** jusqu'à ce que le symbole « Économie »  s'affiche (**Fig. 21**), et d'appuyer sur la touche **+**. Vous avez alors réglé le Mode Économie entre 1:00 et 2:00, et vous avez également réglé l'heure en avançant à nouveau jusqu'à ce que 2:00 (2:00) apparaisse sur l'écran (**Fig. 22**).

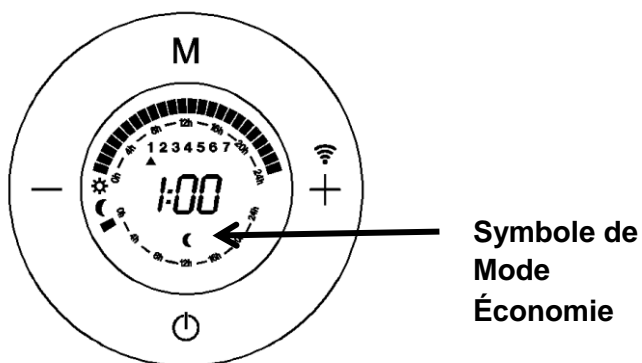

Fig. 21

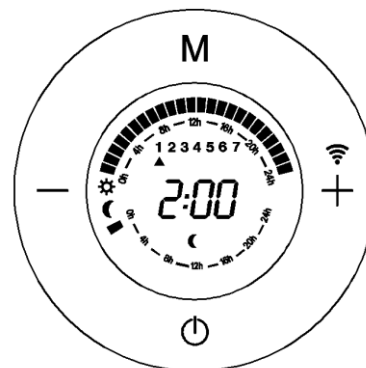

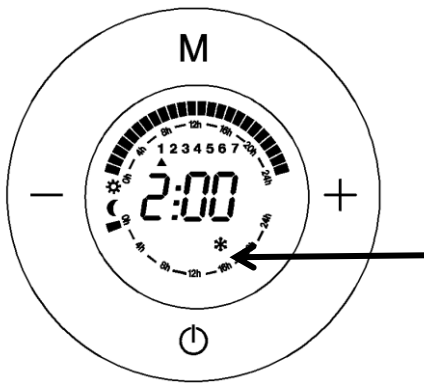

Fig. 22

Configurez ensuite le **Mode Hors-gel entre 2:00 et 3:00**; pour ce faire, il suffit d'appuyer sur **M** jusqu'à ce que le symbole Hors-gel  s'affiche sur l'écran (**Fig. 23**) et d'appuyer sur la touche **+**. Vous avez alors réglé le Mode Hors-gel entre 2:00 et 3:00, et vous avez également réglé l'heure en avançant jusqu'à ce que 4:00 (4:00) apparaisse sur l'écran.



Symbole de
mode Hors-
gel

Fig. 23

Résumé des actions réalisées. Vous avez programmé ce qui suit : Le Mode Confort entre 0:00 et 1:00; le Mode Économie entre 1:00 et 2:00, et le Mode Hors-gel entre 2:00 et 3:00. (Fig. 24)

Mode Hors-gel de 2:00 à 3:00. Aucun carré

Mode Confort de 0:00 à 1:00. Carré supérieur

Mode Économie de 1:00 à 2:00. Carré du milieu



Fig. 24

Vous pouvez répéter cette procédure pour programmer successivement de 0:00 à 23:00 (24 heures) dans des modes différents, puis avec les autres jours de la semaine (lundi - dimanche).

Important :

1. Vous pouvez changer le mode à tout moment en appuyant sur la touche **-** pour retourner en arrière heure par heure et en appuyant sur **M** pour sélectionner les modes désirés.
2. Appuyez sur **⏻** pour sortir à tout moment afin de programmer le jour actuel de la semaine et l'heure.

Programmation du jour actuel de la semaine et l'heure:

Lorsque vous terminez le programme 7 jours/24 heures, appuyez sur **⏻** et l'écran affiche alors (Fig. 25); cet écran sert à régler le jour actuel et l'heure.

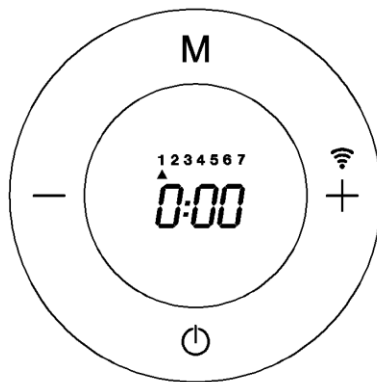

Fig. 25

Utilisez la touche **+** ou **-** pour parcourir les jours afin de sélectionner le jour actuel, par exemple, pour lundi, vous devez sélectionner 1 ou pour mercredi, sélectionner 3 en appuyant sur la touche **+** ou **-**. (Fig. 26)

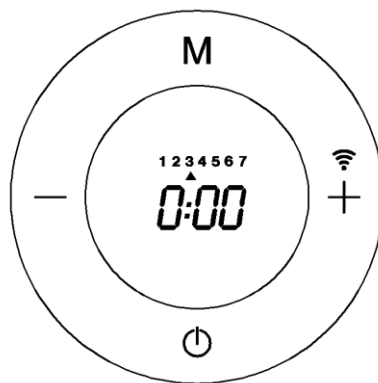

Fig. 26

Appuyez maintenant sur **M** et l'affichage des heures commence à clignoter. Utilisez la touche **+** ou **-** pour régler l'heure, puis appuyez sur **M**.

L'affichage des minutes clignote alors. Utilisez la touche **+** ou **-** pour régler les minutes, puis appuyez sur **M**. Le chauffage revient en position éteinte (Off). (Fig. 27)

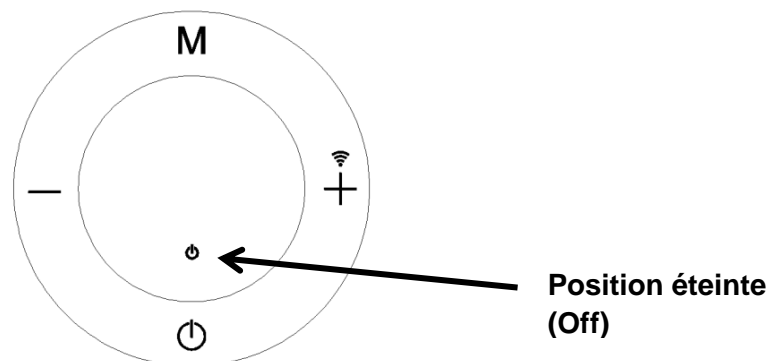



Fig. 27

Vous pouvez maintenant utiliser le Mode Programmation. **Pour l'activer**, il suffit d'allumer l'appareil en appuyant sur  et de trouver le Mode Programmation avec la touche **M** jusqu'à ce que l'affichage

suisant change entre les deux suivants. **(Fig. 28)** Cela signifie que le Mode Programmation est activé et fonctionne. (Il s'agit de la seule façon de régler le Mode Programmation).

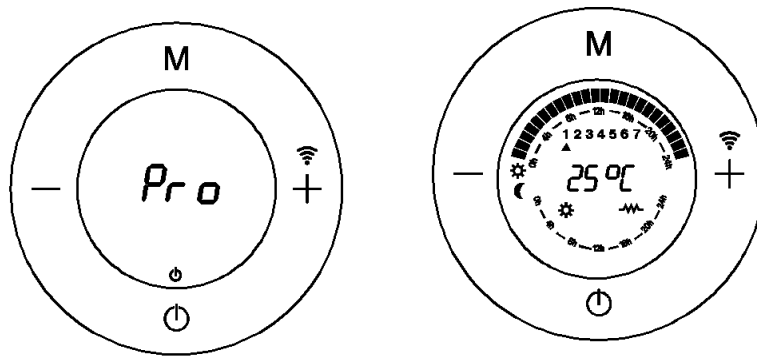

Fig. 28

Lorsque le Mode Programmation est activé (Fig. 29).

- Sur cet écran vous pouvez voir le jour, la température selon le mode réglé (Confort, Économie, Hors-gel) et les carrés clignotent en montrant l'heure actuelle en Mode Confort ou Économie.
- Cette écran affiche le Jour 1, en Mode Confort température 24°C et le carré clignote avec le symbole soleil entre 0:00 et 1:00, cela signifie que le Mode Confort sera activé entre 0:00 et 1:00 le lundi.
- Vous pouvez régler la température du Mode Confort ou Économie en fonction de votre choix en appuyant sur la touche + ou –.

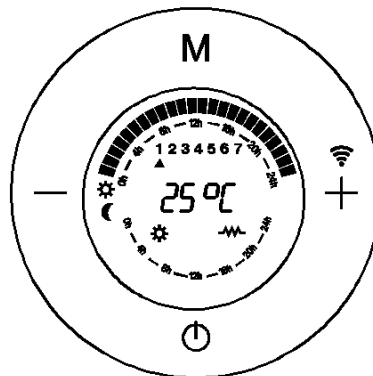

Fig. 29

Compensation de la température :

Étant donné les caractéristiques de l'appareil, la température se mesure dans la partie inférieure du chauffage et elle est parfaitement ajustée avec la température en Mode Confort sélectionnée par l'utilisateur. Vous pouvez également régler la « Compensation de Température » manuellement.

Température de la pièce enregistrée – Température du Mode Confort indiquée = Valeur...

Par exemple :

Si vous calculez 22°C dans une pièce à l'aide d'un thermomètre lorsque la température Confort requise sur le thermostat (recommandée) est de 20°C.

La valeur de compensation de la température est de $22 - 20 = +2^{\circ}\text{C}$

L'utilisateur doit introduire +2°C dans le menu de compensation de la température.

Étape 1 : Appuyez sur  pour mettre le thermomètre en position éteinte (Off).

Étape 2 : Maintenez appuyé sur **M** pendant 5 secondes pour accéder au menu et l'écran affichera 0.0.

Étape 3 : Appuyez sur les touches +/- pour ajuster par fractions d'1°C.

Étape 4 : Appuyez sur **M** pour confirmer et revenir en position éteinte (Off).

Étape 5: Allumez l'appareil en appuyant sur le bouton .

Verrouillage enfant :

L'utilisateur peut verrouiller l'écran pour s'assurer que personne ne change le programme réglé. Cette fonction est très utile dans les immeubles publics ou pour éviter que les enfants ne modifient les contrôles. Il suffit d'appuyer sur **+** et **-** en même temps pendant 5 secondes.

Répétez l'action pour déverrouiller.

Détection de fenêtre ouverte :

Cette fonction permet de détecter si une fenêtre est ouverte et active automatiquement le mode Hors-gel. Ce dernier est automatiquement activé afin d'économiser toute consommation d'énergie si la température baisse dans la pièce lors d'un fonctionnement normal.

Pour ce faire, appuyez sur  et **M** en même temps pendant 5 secondes.

Répétez l'action pour annuler cette fonction.

Problèmes éventuels du thermostat :

- L'écran affiche OC si le thermostat est en dessous de -15°C.
- L'écran affiche SC si le thermostat indique une température inférieure à -50°C.

Caractéristiques techniques :

Modèle : RRW 600/RRW 1200/RRW 1500/RRW 2000.

Gamme de fréquence : 2400-2483.5MHz.

Puissance de sortie: ≤20dBm.



Enlèvement des appareils ménagers usagés.

La directive européenne 2002/96/EC sur les Déchets des Equipements Electriques et Electroniques (DEEE), exige que les appareils ménagers usages ne soient pas jetés dans le flux normal des déchets municipaux. Les appareils usagés doivent être collectés séparément afin d'optimiser le taux de récupération et le recyclage des matériaux qui les composent, et réduire l'impact sur la santé humaine et l'environnement.

Le symbole de la poubelle barrée est apposée sur tous les produits pour rappeler les obligations de collecte séparée.

Les consommateurs devront contacter les autorités locales ou leur revendeur concernant la démarche à suivre pour l'enlèvement de leur vieil appareil.

DÉCLARATION DE CONFORMITÉ: Par la présente, Sonifer S.A. déclare que l'équipement de radiateur de type RRW 600 / RRW 1200 / RRW 1500 / RRW 2000 est conforme à la directive 2014/53 / UE.

INFORMATION REQUIREMENTS FOR LOCAL SPACE HEATERS (EU)2015/1188						
Caractéristique	Model identifier	Symbole	Valeur	Unité	Caractéristique	Unit
Puissance thermique					Type d'apport de chaleur, pour les dispositifs de chauffage décentralisés électriques à accumulation uniquement (sélectionner un seul type)	
Puissance thermique nominale	RRW 600	P_{nom}	0.5	kW	contrôle thermique manuel de la charge avec thermostat intégré	N/A
	RRW 1200	P_{nom}	1.0	kW	contrôle thermique manuel de la charge avec réception d'informations sur la température de la pièce et/ou extérieure	N/A
	RRW 1500	P_{nom}	1.5	kW	contrôle thermique électronique de la charge avec réception d'informations sur la température de la pièce et/ou extérieure	N/A
	RRW 2000	P_{nom}	2.0	kW	puissance thermique réglable par ventilateur	N/A
					Type de contrôle de la puissance thermique/de la température de la pièce (sélectionner un seul type)	
					contrôle de la puissance thermique à un palier, pas de contrôle de la température de la pièce	No
Puissance thermique minimale (indicative)	RRW 600	P_{nom}	0.5	kW	contrôle à deux ou plusieurs paliers manuels, pas de contrôle de la température de la pièce	No
	RRW 1200	P_{nom}	1.0	kW	contrôle de la température de la pièce avec thermostat mécanique	No
	RRW 1500	P_{nom}	1.5	kW	contrôle électronique de la température de la pièce	No
	RRW 2000	P_{nom}	2.0	kW	contrôle électronique de la température de la pièce et programmeur journalier	No
					contrôle électronique de la température de la pièce et programmeur hebdomadaire	Yes
					Autres options de contrôle (sélectionner une ou plusieurs options)	
Puissance thermique maximale continue	RRW 600	P_{nom}	0.5	kW	contrôle de la température de la pièce, avec détecteur de présence	No
	RRW 1200	P_{nom}	1.0	kW	contrôle de la température de la pièce, avec détecteur de fenêtre ouverte	Yes
	RRW 1500	P_{nom}	1.5	kW	option contrôle à distance	Yes
	RRW 2000	P_{nom}	2.0	kW	contrôle adaptatif de l'activation	No
					limitation de la durée d'activation	No
					capteur à globe noir	No
Consommation d'électricité auxiliaire						
À la puissance thermique nominale	All models	$e_{l_{max}}$	0,000	kW		
À la puissance thermique minimale	All models	$e_{l_{min}}$	0,000	kW		
En mode veille	All models	$e_{l_{SB}}$	0,000	kW		
e contact	SONIFER SA. Avenida de Santiago 86, 30007, Murcia. Spain.					

Excelentíssimo(a) Cliente:

Agradecemos a escolha do nosso produto.

Leia a informação neste Manual cuidadosamente antes de utilizar o aparelho pela primeira vez para sua própria segurança e com vista a assegurar um uso correcto.

Leia a Informação de segurança e a secção Posicionamento seguro cuidadosamente antes de utilizar o panel para evitar qualquer risco de incêndio ou perda de vidas.

GERAIS:

1. Este aparelho pode ser usado por crianças maiores de 8 anos e por pessoas com capacidades físicas, sensoriais ou mentais reduzidas ou com falta de experiência e conhecimento, sempre que lhes seja dada a supervisão apropriada ou instruções para a utilização do aparelho de forma segura e de modo a que compreendam os perigos inerentes. Não deixe que crianças brinquem com o aparelho. Não permita a limpeza e manutenção do aparelho pelo utilizador a crianças sem vigilância.
2. As crianças deverão ser supervisionadas, para se assegurar de que não brincam com a unidade.

3. **PRECAUÇÃO:** Para a segurança dos seus filhos, não deixe partes da embalagem (sacos plásticos, papelão, esferovite, etc.) ao alcance dos mesmos.
4. Se o cabo de ligação estiver danificado recorra a um serviço técnico autorizado com o fim de evitar riscos.
5. Nunca desligue o aparelho puxando pelo cabo.
6. Não ponha em funcionamento se o cabo ou a ficha estiverem estragados ou se observa que o aparelho não funciona correctamente.
7. Não utilize o aparelho com as mãos molhadas.
8. Não mergulhe o aparelho em água nem em nenhum outro líquido.
9. Antes de efectuar a sua limpeza comprove que o aparelho está desligado.
10. O aparelho deve ser instalado de acordo com a regulamentação nacional para instalações eléctricas.
11. Este aparelho destina-se apenas a uso doméstico.
12. No caso em que você precisa de uma cópia do manual de instruções, você pode perguntar para ele por a escrita um e-mail para sonifer@sonifer.es.
13. **ATENÇÃO:** Em caso de utilização incorreta do aparelho, há um risco de possíveis lesões.

PRECAUÇÕES IMPORTANTES:

- O significado da figura é  "NÃO TAPAR". AVISO: Não tape o aquecedor para impedir uma situação de sobreaquecimento.
- Crianças menores de 3 anos deve ser mantido fora do alcance do aparelho, a menos que constantemente supervisionado.
- Crianças de 3 anos e menos de 8 anos de idade só deve ligar / desligar o dispositivo que tenha sido colocado ou instalado em sua posição normal de operação e desde que sejam supervisionadas ou foram instruídos sobre o uso do dispositivo de forma segura e compreender os riscos de que o dispositivo tem. Crianças de 3 anos ou menos 8 não deve ser conectado regular e limpar o aparelho ou realizar manutenção.
- CUIDADO: Algumas partes deste aparelho podem ficar quentes e causar queimaduras. Cuidados devem ser tomados especialmente em crianças e pessoas vulneráveis estão presentes.
- O dispositivo não deve ser colocado imediatamente abaixo de um cálice.
- Não coloque um aquecedor em uso perto de cortinas, móveis, painéis de madeira ou material combustível que pode se deteriorar com o calor.

- Não use este aquecedor nas imediações de uma banheira, chuveiro ou piscina.
- Não utilize este aquecedor com um programador, temporizador ou qualquer outro dispositivo que ligue o aquecedor automaticamente, visto que existe um risco de incêndio se o aparelho for coberto ou posicionado incorrectamente.
- Antes de ligar o aparelho verifique se a voltagem indicada na placa de identificação corresponde à tensão de rede de sua casa.
- Ligue o aparelho apenas à ficha AC conforme especificado na etiqueta de classificação
- Nunca toque em partes vivas! Perigo de vida!
- Nunca trabalhe com o aparelho com as mãos molhadas! Perigo de vida!
- Não use o aparelho em atmosferas inflamáveis (p. ex. perto de gases combustíveis ou latas de spray)! Perigo de explosão e incêndio!
- Não utilize o aquecedor em salas com gás explosivo (p. ex. gasolina) ou enquanto está a utilizar cola inflamável ou solvente (p. ex. colar ou envernizar pavimentos de parquet, PVC, etc.). Não permita que aerossóis, substâncias inflamáveis ou materiais sensíveis ao calor se intrometam no fluxo de ar quente.

- Não use o aquecedor em áreas ou divisões com risco de incêndio, como garagens, estábulos, abrigos de madeira, etc.
- A unidade deve ser instalada para que os elementos de controlo não possam ser tocados por pessoas que estejam a tomar banho, chuveiro ou outro recipiente cheio de água.
- Desligue sempre o aquecedor depois de o utilizar.
- **Importante!** Não insira objectos estranhos nas aberturas do aparelho! Risco de danos pessoais (choque eléctrico) e materiais!
- A tomada tem de estar sempre acessível para que a ficha possa ser desligada tão rápido quanto possível

CONTROLE DE WIFI:

A série REW da Orbegozo pode ser controlada via Wifi através do nosso aplicativo ORBEGOZO, disponível para download no Google Play e na App Store. Para mais informações, consulte o manual de aplicação, também incluído com o dispositivo.



INSTRUÇÕES DE INSTALAÇÃO

Este aquecedor pode ser utilizado na posição vertical ou através de fixação a uma parede.

Posição vertical:

1. Quando o aquecedor é utilizado na posição vertical, deve ser colocado na posição plana. Não o coloque sobre superfícies instáveis, como camas, carpetes, etc. e não o utilize numa posição instável, em que possa escorregar, caso contrário há risco de incêndio.

3. Deixe um espaço amplo à volta do aquecedor. Tem de ser deixada uma área segura e livre de 100 cm na parte superior e partes laterais e 120 mm na parte frontal.

Como instalar os pés: Introduza as bordas da parte inferior do radiador na sustentação dos pés como a mostra dentro (veja a figura abaixo 1, fig.1.1 e formulário) como abaixo. Você ouvirá um clique para indicar que a instalação era um sucesso.

AVISO: Se instalar o aparelho sobre seu apoio pés, montá-lo em uma superfície que resiste a altas temperaturas.

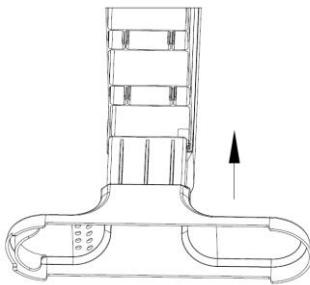
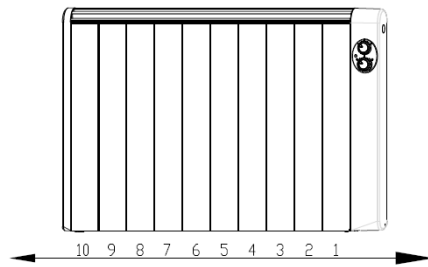

fig 1

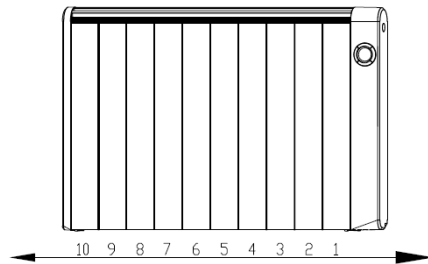

fig.1.1

Modelo	A posição de instalar dois pés	
	Primeiro pé	Segundo pé
RRW 600	1	3
RRW 1200	1	5
RRW 1500	1	8
RRW 2000	1	10

Fixação a uma parede:

- 1- Tente instalar sempre o aquecedor fixado a uma parede externa (fresca) abaixo de uma janela, mas nunca numa área ventilada. Siga as distâncias de segurança mínimas para instalação.
- 2- O aquecedor deve ser colocado a uma distância mínima de 150 mm afastado de quaisquer objectos, paredes, etc.

A distância do chão deve ser de 220 mm e a do tecto deve ser de 150 mm.

(Ver figura 2).



Figura 2

Como montar o aquecedor

Sempre respeitar as dimensões mínimas indicadas na última foto da página seguinte.

1. Depois de seleccionar o local para instalar o emissor térmica, colocar um suporte superior verticalmente na parede e marcar os dois orifícios com um espaçamento de 30 mm. Uma vez feito e, dependendo do seu emissor térmica, escolher o D1 distância com respeito aos sinais anteriores (Fig. 3)

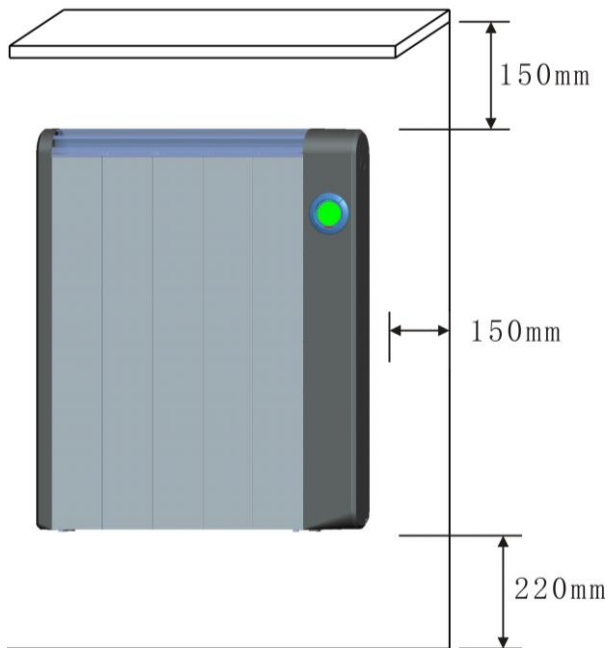
Modelo	Medidas de montaje (D1)
RRW 600	155 mm
RRW 1200	155 mm
RRW 1500	542.5 mm
RRW 2000	542,5 mm

2. Faça quatro furos, inserir buchas e aparafusar os suportes superiores para a parede (Fig. 4)
3. Parafuso da parte inferior para a parte inferior do emissor.
4. Desligar o emissor térmico e marcar o ponto a ser perfurado suporte inferior (Fig. 5).
5. Levante o transmissor e fazer o buraco.
6. Pendure transmissor novamente e aperte o suporte inferior da parede, de modo que o remetente é completamente fixo (Fig. 6)

Fig 3

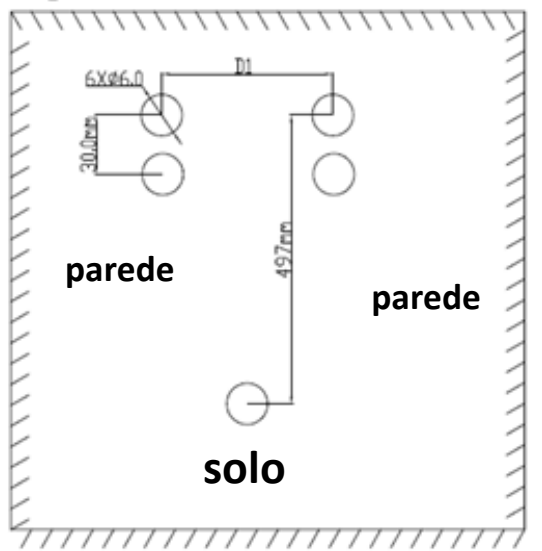

Fig 4

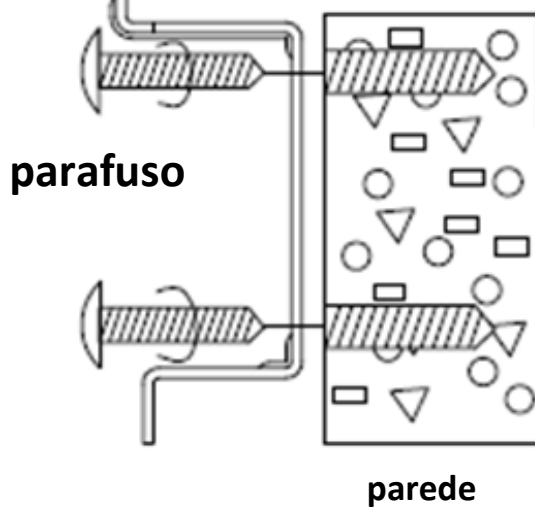

Fig 5

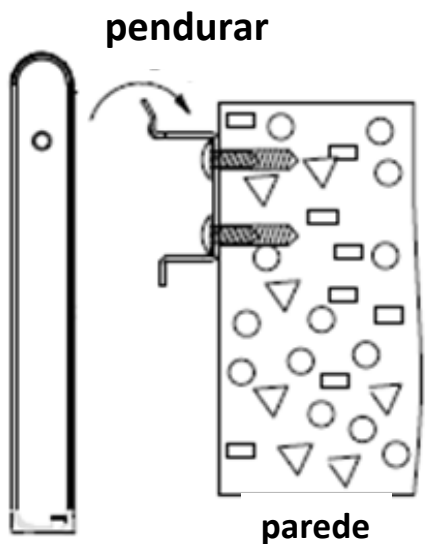
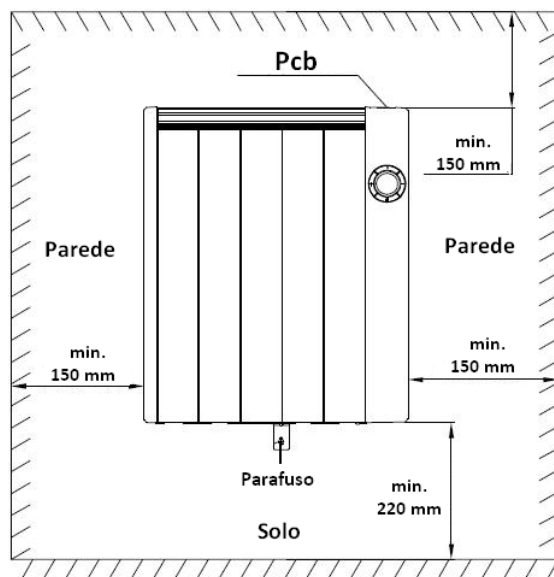
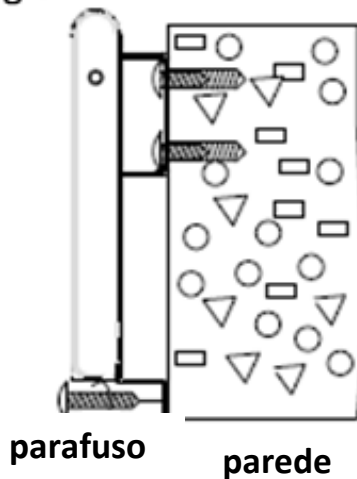
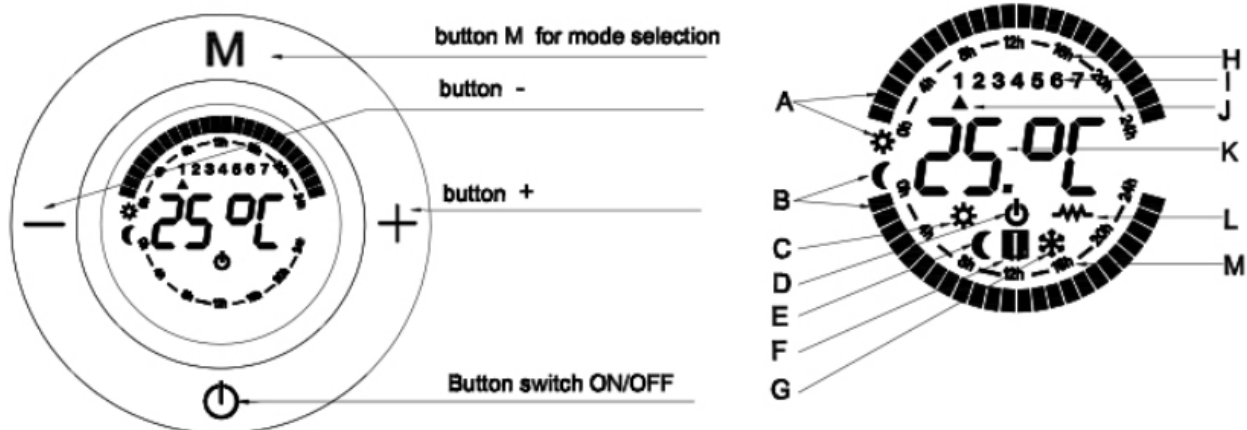

Fig 6



DESCRIÇÃO DAS PEÇAS:

[Button M for mode selection = Botão M para seleção do Modo

Button - = Botão -

Button + = Botão +

Button switch ON/OFF - Interruptor de ativação/desativação]

A : O quadrado de conforto (sol)

B : O quadrado de economia (lua)

C: Símbolo do Modo Conforto

D: Símbolo do Estado Em Espera

E: Símbolo do Modo Economia

F: Indicação do estado operacional da função de Detecção de janelas abertas

G: Símbolo do Modo Anti-gelo

H: Indicação do relógio num dia no Modo Conforto

I: Dia da semana

J: Indicação do dia da semana

K: Configuração da temperatura

L : Símbolo do componente térmico ativado

M: Indicação do relógio num dia no Modo Economia

INSTRUÇÕES DE FUNCIONAMENTO

Este aquecedor pode ser controlado manualmente ou por controlo remoto utilizando os controlos do painel. As funções são as mesmas em ambas as opções.



Temperatura do Modo Conforto e temperatura do Modo Economia:

A temperatura do Modo Conforto é das mais utilizadas. A temperatura do Modo Conforto no inverno normalmente é entre 20 e 23°C.

A temperatura do Modo Economia é a temperatura à qual o aquecedor tem um consumo moderado de energia, poupando a energia, visto que mantém a divisão a uma temperatura constante, tendo em mente os valores anteriores e uma série de outros valores (geografia, altitude, orientação, etc.).

Recomendações para poupar e otimizar o consumo:

Recomendamos fortemente o uso de programadores para ajustar o aquecedor ao seu estilo de vida e otimizar assim o consumo.

É importante que cada divisão está sempre aquecida à temperatura certa. Deve ser alcançado um equilíbrio perfeito entre conforto e poupança.

	Divisão	Temperatura do Modo Conforto	Temperatura do Modo Economia
Diurno	Sala de estar, escritório	21-22°C	18°-19C
Noturno	Quarto	20°C (Quando se levanta e se deita)	17°C (Quando está a dormir)
	Áreas comuns	18-19°C	15-16°C

Importante: A temperatura do Modo Economia desce automaticamente 3°C quando define a temperatura do Modo Conforto. E vice-versa; ou seja, a temperatura do Modo Conforto diminui automaticamente 3°C quando define a temperatura do Modo Economia.

Por exemplo: Se definir uma temperatura do Modo Conforto de 24°C, a temperatura do Modo Economia desce automaticamente para 21°C.

Ativação do aquecedor:

Aviso: Ao ligar o aquecedor, o microprocessador lê a memória interna do aquecedor e memoriza o último modo definido pelo utilizador.

A memória está vazia no primeiro arranque e, conseqüentemente, o ecrã irá piscar constantemente até premir qualquer uma das teclas.

Instale o aquecedor corretamente e ligue-o a uma tomada de alimentação e, em seguida, prima o interruptor da alimentação para a posição "I" para ter corrente presente. **(Fig. 7)**

Quando o aquecedor for ligado a uma fonte de alimentação com êxito, o símbolo do estado Em Espera  irá surgir no ecrã. **(Fig. 8)**

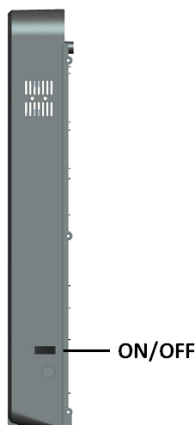

Fig. 7

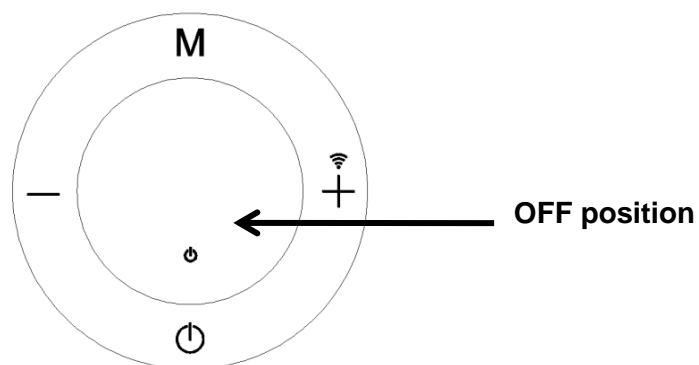



Fig. 8

[ON/OFF = Ativar/Desativar; Stand by symbol = Símbolo do estado Em Espera]

Seleção do modo operacional:

Prima  **(Fig. 9)** para ativar o aquecedor e um destes ecrãs irá surgir num dos quatro modos abaixo. **(Fig. 10, Fig. 11, Fig. 12)**

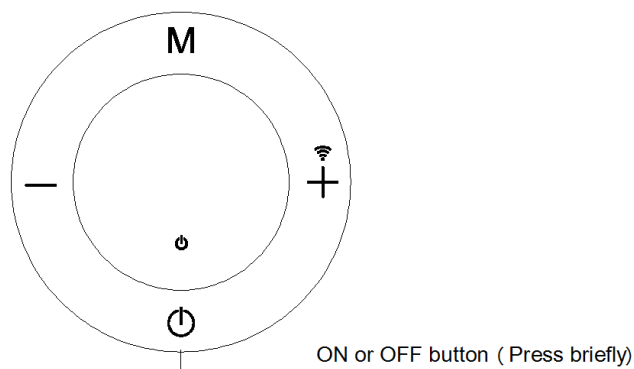

Fig. 9

[On or Off button (Press briefly) = Interruptor de ativação ou desativação (Premir brevemente)]

1. Modo Conforto. (Fig. 10)

Defina a temperatura do Modo Conforto de acordo com os seus requisitos premindo o botão + ou -

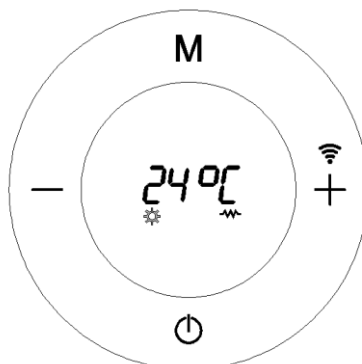

Fig. 10

2. Modo Economia. (Fig. 11)

Defina a temperatura do Modo Economia de acordo com os seus requisitos premindo o botão + ou -

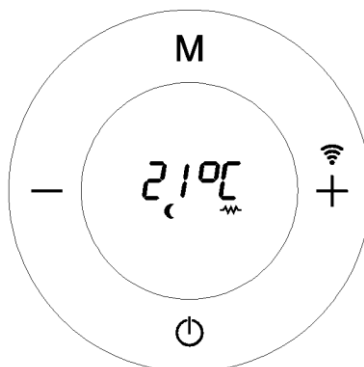

Fig. 11

3. Modo Programação: (Fig. 12)

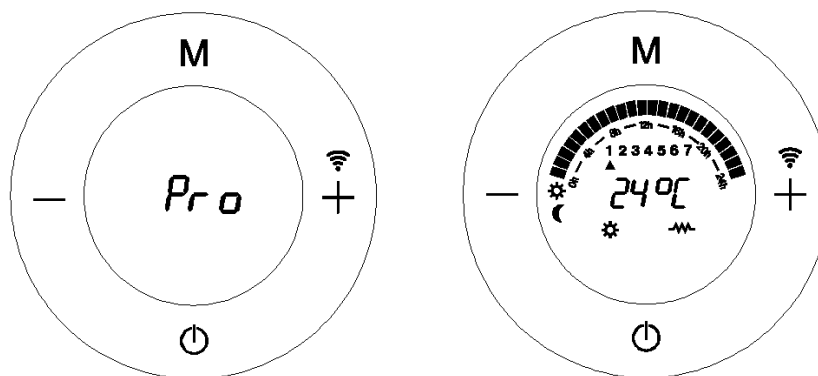

Fig. 12

4. Modo Anti-gelo: (Fig. 13)

Este modo é um Modo Desativação e a sua função destina-se a impedir que a temperatura do aquecedor desça abaixo dos 7°C.

Não é possível ajustar esta temperatura quando o aquecedor funciona neste modo.

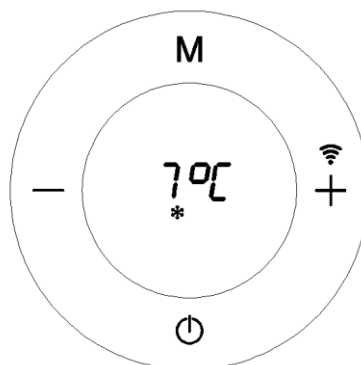

Fig. 13

Para alterar o modo: Prima o botão **M** brevemente para alterar o modo: (Fig. 14)

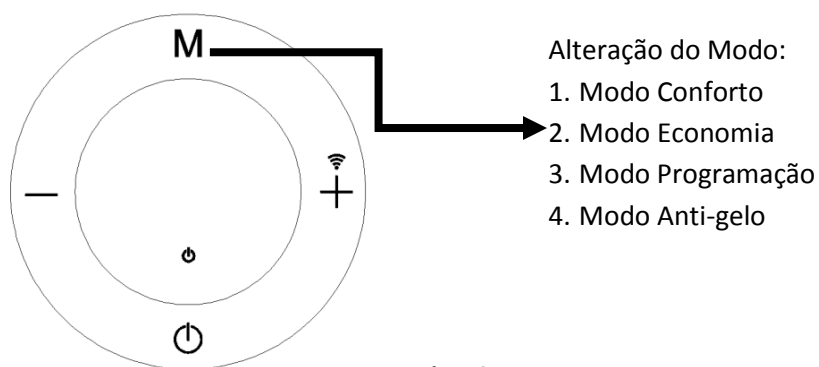



Fig. 14

Quando o símbolo  surge em qualquer um dos ecrãs de opções do aquecedor, isso significa que a resistência térmica do aquecedor está a ativada.

Este símbolo surge em todos os modos quando a resistência está a funcionar. (Fig. 15)

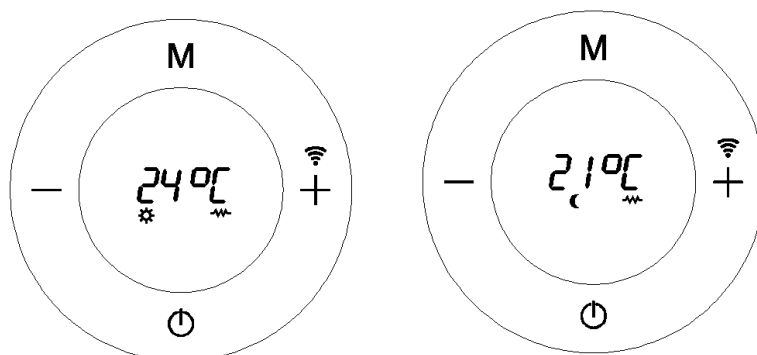



Fig. 15

Programação do aquecedor:

Dirija-se ao Modo Desativação tal como indicado na imagem.

Prima ininterruptamente o botão  durante 5 segundos.

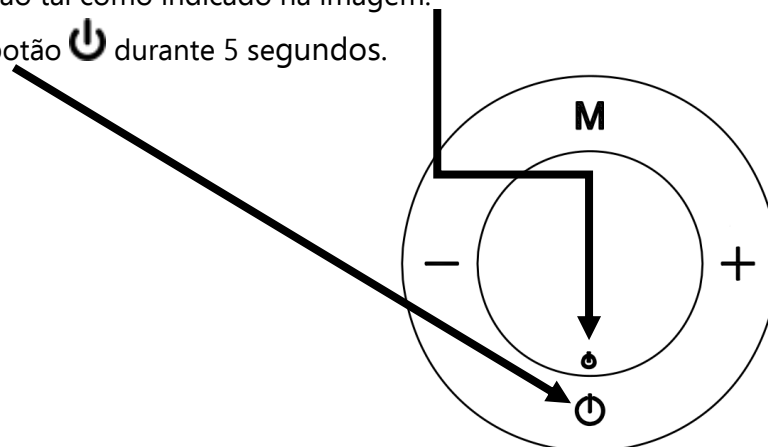

Fig. 16

O ecrã seguinte irá surgir imediatamente, onde poderá programar o modo pretendido: Modo Conforto, Economia ou Ati-gelo e a hora à qual pretende que tal modo seja ativado. (Fig. 17)

Os dias da semana (cada dia tem o seu número correspondente: Segunda 1, Terça 2, Quarta 3, Quinta 4, Sexta 5, Sábado 6 e Domingo 7).

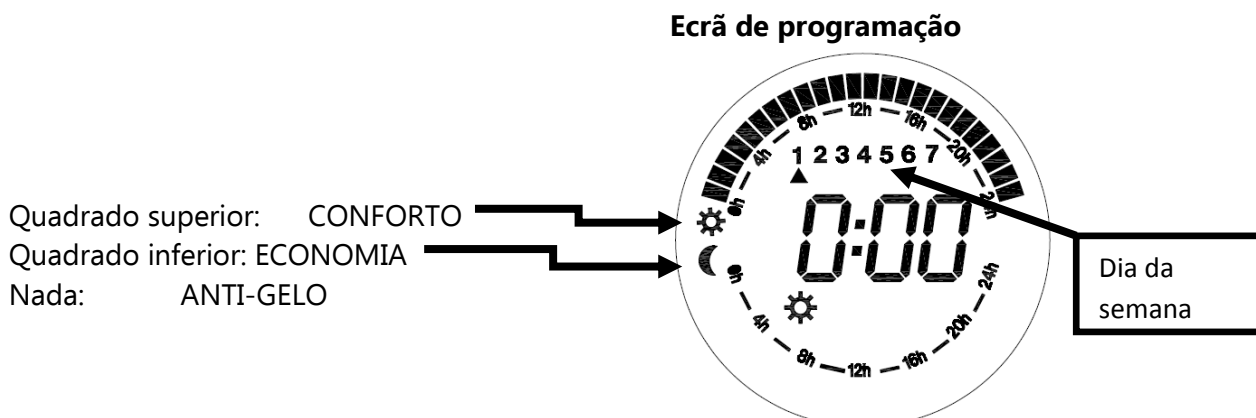



Fig. 17

Depois de aceder ao programador, os botões de controlo são:

- Botão **M** para alteração do modo (Conforto, Economia, Anti-gelo).
- Botão **+** destina-se a avançar/aumentar o tempo.
- Botão **-** destina-se a recuar/diminuir o tempo.

Vejamos um exemplo passo a passo.

Em seguida, prima ininterruptamente o botão  durante 5 segundos (Fig. 18)

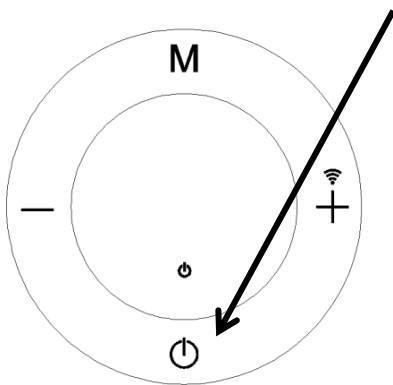

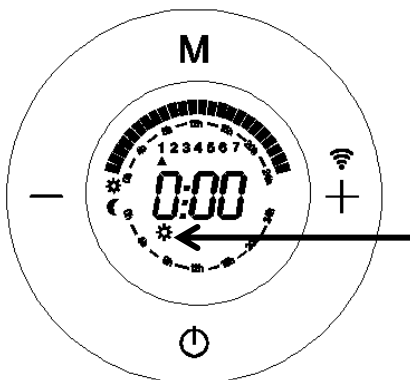

Fig. 18

É exibido o ecrã (Fig. 19). De salientar que a programação é efetuada **hora a hora passando por todos os dias da semana**.

Por exemplo, **para programar o Modo Conforto entre a 00:00 e a 1:00 à Segunda**.

Quando o símbolo do Modo Conforto  surge ou depois de premir o botão **M** até o símbolo do Modo Conforto  surgir (Fig. 19) e prima então o botão **+**. Esta ação não só configura o Modo Conforto entre as 0:00 e a 1:00, mas a hora irá também avançar para 1:00 e a indicação (1:00) surge no ecrã seguinte (Fig. 20).



Símbolo do Modo Conforto é apresentado ou pisca no ecrã

Fig. 19

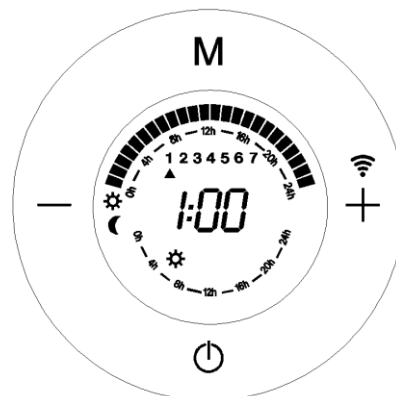

Fig. 20

Configure agora o **Modo Economia entre a 1:00 e as 2:00**; para tal, basta premir o botão **M** até o símbolo do Modo Economia **☾** surgir (**Fig. 21**), e prima o botão **+**. Esta ação não só configura o Modo Economia entre a 1:00 e as 2:00, mas a hora irá também avançar novamente para as 2:00 e a indicação (2:00) surge no ecrã (**Fig. 22**).

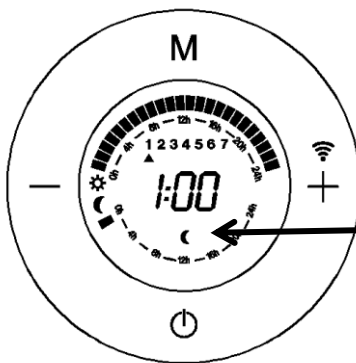

Fig. 21

Símbolo do
Modo
Economia

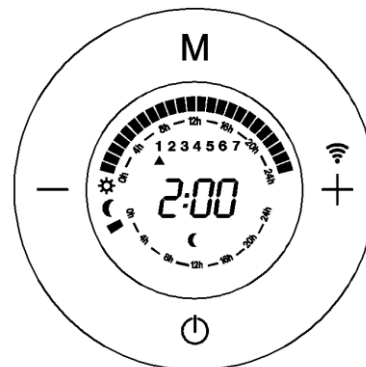

Fig. 22

Em seguida, vamos configurar o **Modo Anti-gelo entre as 2:00 e as 3:00**; para tal, basta premir o botão **M** até o símbolo anti-gelo **❄** surgir no ecrã (**Fig. 23**) e prima o botão **+**. Esta ação não só configura o Modo Anti-gelo entre as 2:00 e as 3:00, mas a hora irá também avançar para as 4:00, e a indicação (4:00) surge no ecrã.

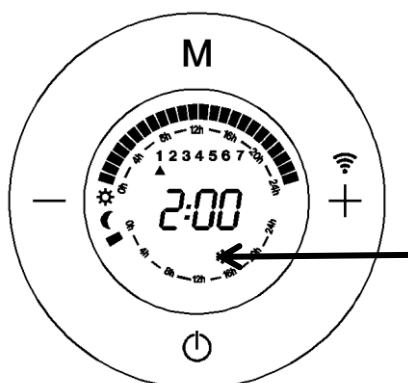

Fig. 23

Símbolo do
modo Anti-
gelo

Resumo das ações realizadas. Foi programado o seguinte: o Modo Conforto entre a 0:00 e a 1:00; o Modo Economia entre a 1:00 e as 2:00, e o Modo Anti-gelo entre as 2:00 e as 3:00. (Fig. 24)

Modo Anti-gelo de 2:00 a 3:00. Sem quadrado

Modo Conforto de 0:00 a 1:00. Quadrado superior

Modo Economia de 1:00 a 2:00. Quadrado intermédio

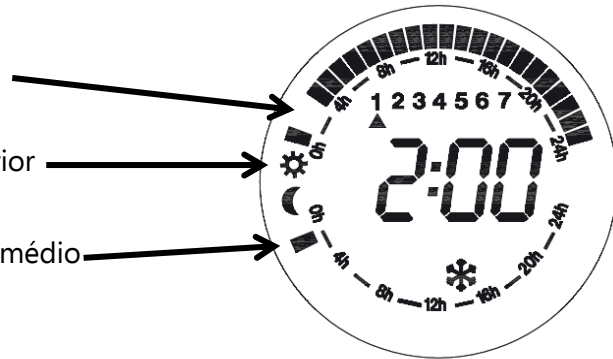

Fig. 24

O procedimento supra indicado é repetido para ser possível programar sucessivamente das 0:00 às 23:00 (24 horas) com modos diferentes. Em seguida, prosseguimos com os demais dias da semana (Segunda - Domingo).

Importante:

3. Se quiser alterar o modo a qualquer altura, use o botão **—** para recuar hora por hora e prima

M para seleccionar os modos que preferimos ter,

4. Prima **⏻** se quiser sair a qualquer altura para programar o dia da semana e hora atuais.

Programação do dia da semana e hora atuais:

Quando concluir o programa de 7 dias/24 horas, prima **⏻** e o seguinte ecrã surge (Fig. 25); este ecrã destina-se a configurar o dia e hora atuais.

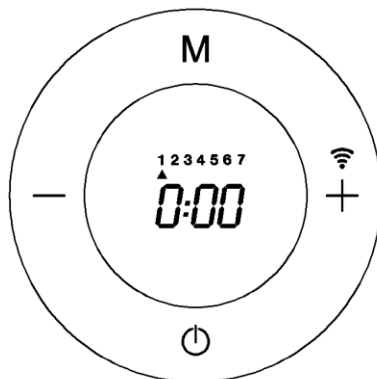

Fig. 25

Use o botão **+** ou **-** para percorrer os dias até achar o dia atual; por ex., para Segunda, avance para 1, ou para Quarta, use o botão **+** ou **-** avance para 3. **(Fig. 26)**

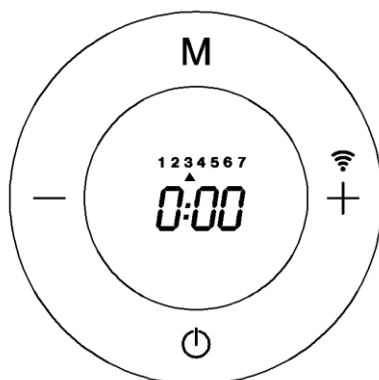

Fig. 26

Prima então o botão **M** e o ecrã da hora começa a piscar. Use o botão **+** ou **-** para ajustar o ecrã para a hora correta e, em seguida, prima o botão **M**.

O ecrã dos minutos começa então a piscar. Use o botão **+** ou **-** para ajustar o ecrã para os minutos corretos e, em seguida, prima **M**. O aquecedor regressa à posição Desativado (Off). **(Fig. 27)**

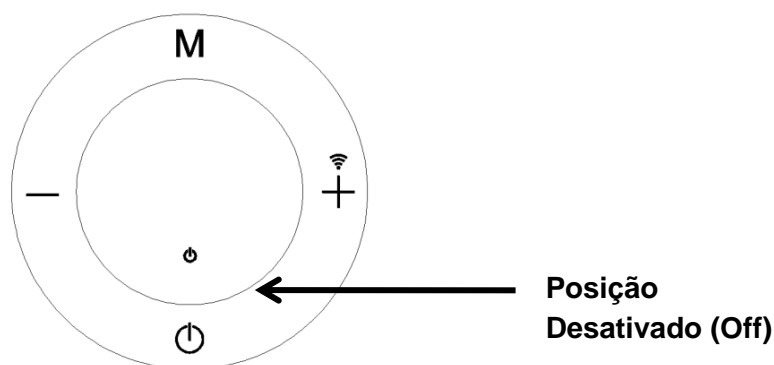



Fig. 27

Pode agora usar o Modo Programação. **Para o ativar**, basta ativar o aquecedor premindo o botão  e procurar o Modo Programação com o botão **M** até o seguinte ecrã surgir a flutuar entre estes dois. **(Fig. 28)** Isto significa que o Modo Programação foi ativado e está agora a funcionar. (Esta é a única maneira de configurar o Modo Programação).

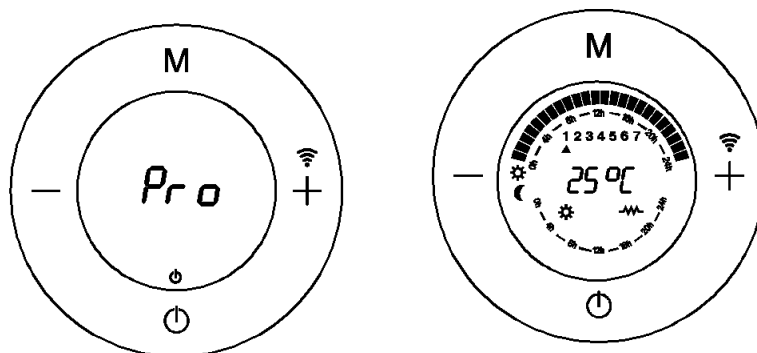

Fig. 28

Quando o Modo Programação está ativo (Fig. 29).

- Neste ecrã, é possível ver o dia, a temperatura de acordo com o modo configurado (Conforto, Economia, Anti-gelo) e os quadrados piscam apresentando a hora atual se o modo configurado for o Modo Conforto ou Modo Economia.
- Este ecrã apresenta o Dia 1, a temperatura do Modo Conforto é de 24°C e o quadrado está a piscar no símbolo do solo entre a 0:00 e a 1:00, o que significa que está a operar no Modo Conforto entre a 0:00 e a 1:00 à Segunda.
- É possível configurar a temperatura do Modo Conforto ou o Modo Economia premindo o botão + ou -.

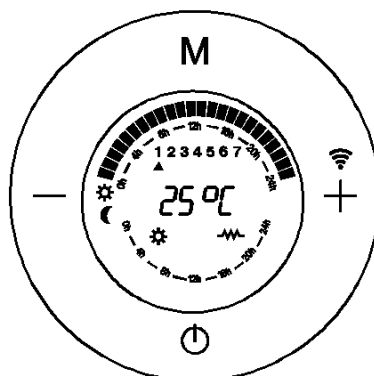

Fig. 29

Compensação da temperatura:

Por causa das características do aquecedor, a temperatura é medida na parte inferior do aquecedor, sendo ajustada perfeitamente em relação à temperatura do Modo Conforto selecionada pelo utilizador. Porém, é igualmente possível configurar a função de Compensação da Temperatura manualmente.

Temperatura da divisão registada - Temperatura do Modo Conforto indicada = Valor...

Por exemplo:

22°C numa temperatura ambiente medida com o termómetro quando a temperatura do Modo Conforto é exigida no termóstato (indicada) é 20°C.

O valor de compensação da temperatura é de $22 - 20 = +2^{\circ}\text{C}$

O utilizador deve introduzir $+2^{\circ}\text{C}$ no menu de compensação da temperatura.

Passo 1: Prima o botão  para colocar o termóstato a posição Desativado (Off).

Passo 2: Prima o botão **M** ininterruptamente durante 5 segundos para aceder a este menu onde o ecrã exibe 0.0.

Passo 3: Prima o botões +/- para ajustar frações de 1°C.

Passo 4: Prima o botão **M** para confirmar e regressar à posição Desativado (Off).

Passo 5: Ligue o aparelho pressionando o botão.

Bloqueio infantil:





O utilizador pode bloquear o painel de controlo para se certificar de que ninguém altera a programação configurada. Esta função é muito útil para edifícios públicos ou impedir que crianças mexam nos controlos.

Para tal, prima os botões **+** e **-** simultaneamente durante 5 segundos.

O desbloqueio é efetuado da mesma maneira.

Deteção de janela aberta:

Esta função permite detectar uma janela aberta e ativar automaticamente o modo de operação anticongelante.

Isso é feito pressionando o botão  e **M** simultaneamente por alguns segundos, até que o símbolo  apareça. Se uma queda de temperatura é observada na sala durante a função normal, o modo anti-gelo é automaticamente ativado para economizar o consumo de energia, e o símbolo  começa a piscar continuamente. Se você pressionar **M**, o aquecedor retornará à função normal, o símbolo  parará de piscar. O cancelamento desta função é feito da mesma maneira.

Possíveis problemas do termóstato:

- O ecrã exibe a indicação **OC** se o termóstato indicar uma temperatura inferior a -15°C.
- O ecrã exibe a indicação **SC** se o termóstato indicar uma temperatura inferior a -50°C.

Características técnicas:

Modelo: RRW 600 / RRW 1200 / RRW 1500 / RRW 2000.

Faixa de frequência: 2400-2483.5MHz.

Potência de saída: ≤20dBm.



Recolha dos eletrodomésticos.

A diretiva Europeia 2002/96/CE referente à gestão de resíduos de aparelhos elétricos e eletrônicos (RAEE), prevê que os eletrodomésticos não devem ser escoados no fluxo normal dos resíduos sólidos urbanos. Os aparelhos desatualizados devem ser recolhidos separadamente para otimizar a taxa de recuperação e reciclagem dos materiais que os compõem e impedir potenciais danos para a saúde humana e para o ambiente. O

símbolo constituído por um contendor de lixo baRRMdo com uma cruz deve ser colocado em todos os produtos por forma a recordar a obrigatoriedade de recolha separada.

Os consumidores devem contactar as autoridades locais ou os pontos de venda para solicitar informação referente ao local apropriado onde devem depositar os eletrodomésticos velhos.

DECLARAÇÃO DE CONFORMIDADE: A Sonifer S.A. declara que o equipamento de radiador do tipo RRW 600/RRW 1200/RRW 1500/RRW 2000 está em conformidade com a Diretiva 2014/53/UE.

INFORMATION REQUIREMENTS FOR LOCAL SPACE HEATERS (EU)2015/1188						
Elemento	Modelo	Símbolo	Valor	Unidade	Elemento	Unit
Potência calorífica					Tipo de potência calorífica, apenas para os aquecedores de ambiente local elétricos de acumulação (selecionar uma opção)	
Potência calorífica nominal	RRW 600	P_{nom}	0.5	kW	Comando manual da carga térmica, com termostato integrado	N/A
	RRW 1200	P_{nom}	1.0	kW	Comando manual da carga térmica, com retroação da temperatura interior e/ou exterior	N/A
	RRW 1500	P_{nom}	1.5	kW	Comando eletrónico da carga térmica, com retroação da temperatura interior e/ou exterior	N/A
	RRW 2000	P_{nom}	2.0	kW	Potência calorífica com ventilador	N/A
						Tipo de potência calorífica/comando da temperatura interior (selecionar uma opção)
					Potência calorífica numa fase única, sem comando da temperatura interior	No
Potência calorífica mínima (indicativa)	RRW 600	P_{nom}	0.5	kW	Em duas ou mais fases manuais, sem comando da temperatura interior	No
	RRW 1200	P_{nom}	1.0	kW	Com comando da temperatura interior por termostato mecânico	No
	RRW 1500	P_{nom}	1.5	kW	Com comando eletrónico da temperatura interior	No
	RRW 2000	P_{nom}	2.0	kW	Com comando eletrónico da temperatura interior e temporizador diário	No
					Com comando eletrónico da temperatura interior e temporizador semanal	Yes
					Outras opções de comando (seleção múltipla possível)	
Potência calorífica contínua máxima	RRW 600	P_{nom}	0.5	kW	Comando da temperatura interior, com deteção de presença	No
	RRW 1200	P_{nom}	1.0	kW	Comando da temperatura interior, com deteção de janelas abertas	Yes
	RRW 1500	P_{nom}	1.5	kW	Com opção de comando à distância	Yes
	RRW 2000	P_{nom}	2.0	kW	Com comando de arranque adaptativo	No
					Com limitação do tempo de funcionamento	No
				Com sensor de corpo negro	No	
Consumo de eletricidade auxiliar						
À potência calorífica nominal	All models	eI_{max}	0,000	kW		
À potência calorífica mínima	All models	eI_{min}	0,000	kW		
Em estado de vigília	All models	eI_{SB}	0,000	kW		
Info contacto	SONIFER SA. Avenida de Santiago 86, 30007, Murcia. Spain.					