

Forno microondas

Manual do utilizador

MS23K3513**



SAMSUNG

Índice

Instruções de segurança	3	Utilização do forno	10
Instruções de segurança importantes	3	Como funciona um forno microondas	10
Eliminação Correcta Deste Produto (Resíduos de Equipamentos Eléctricos e Electrónicos)	7	Verificação do funcionamento correcto do forno microondas	11
Instalação	7	Cozinhar/Reaquecer	11
Acessórios	7	Acertar a hora	12
Local de instalação	8	Níveis de potência e variações de tempo	12
Prato giratório	8	Regulação do tempo de cozedura	13
Manutenção	8	Interrupção da cozedura	13
Limpeza	8	Programação do modo de poupança de energia	13
Substituição (reparação)	9	Utilizar as funcionalidades de cozedura automática	14
Cuidados a ter durante um período prolongado de não utilização	9	Utilização das funcionalidades de descongelação rápida	16
Funções do forno	9	Utilização das funcionalidades de amolecer/derreter	17
Forno	9	Utilização das funcionalidades de favorito	18
Painel de controlo	10	Para utilizar a programação favorito	18
		Utilizar as funcionalidades de eliminação de cheiros	18
		Utilização das funcionalidades de bloqueio para crianças	19
		Desligar o sinal sonoro	19
		Guia de utensílios de cozinha	19
		Guia de confecção de alimentos	20
		Resolução de problemas e código de informação	22
		Resolução de problemas	22
		Código de informação	24
		Características técnicas	25

Instruções de segurança

INSTRUÇÕES DE SEGURANÇA IMPORTANTES

LEIA ATENTAMENTE E GUARDE PARA CONSULTAS FUTURAS.

AVISO: se a porta ou os fechos estiverem danificados, não deve utilizar o forno até este ter sido reparado por uma pessoa competente.

AVISO: é perigoso que outra pessoa não qualificada efetue qualquer serviço ou operação de reparação que envolva a remoção da tampa protetora contra a exposição à energia de micro-ondas.

AVISO: os líquidos e outros alimentos não devem ser aquecidos em recipientes fechados porque podem explodir.

AVISO: apenas autorize as crianças a utilizarem o forno sem supervisão se lhes tiver fornecido instruções adequadas, de forma a que as crianças possam utilizá-lo de modo seguro e compreendam os riscos decorrentes de uma utilização indevida. Este aparelho destina-se apenas a utilização doméstica e não a:

- áreas de cozinha para funcionários em lojas, escritórios e outros ambientes profissionais;
- quintas;
- clientes em hotéis, motéis e outros ambientes residenciais;
- hotelaria de alojamento e pequeno-almoço.

Utilize apenas utensílios adequados para uso nos fornos micro-ondas.

Quando aquecer alimentos em recipientes de plástico ou papel, vigie o forno uma vez que pode pegar fogo.

O forno micro-ondas destina-se a aquecer alimentos e bebidas. A secagem de alimentos ou roupa e o aquecimento de almofadas elétricas, chinelos, esponjas, panos húmidos e semelhantes pode causar risco de ferimentos ou incêndio.

Se detetar algum fumo (se o aparelho emitir fumo), desligue o aparelho ou retire o cabo de alimentação da tomada e mantenha a porta fechada para abafar as chamas.

Quando se aquece uma bebida no micro-ondas, o líquido pode começar a ferver depois de sair do forno, pelo que deve ter cuidado quando pegar no recipiente.

Deve mexer ou agitar o conteúdo dos biberões e dos boiões de comida para bebés e deve também verificar a temperatura antes do consumo, de forma a evitar queimaduras.

Os ovos com casca e os ovos cozidos inteiros não devem ser aquecidos nos fornos micro-ondas porque podem explodir, mesmo depois do aquecimento do micro-ondas terminar.

O forno deve ser limpo regularmente e deve remover todos os resíduos de alimentos.

Instruções de segurança

Se não mantiver o forno limpo, a superfície pode deteriorar-se e afetar o eletrodoméstico, resultando em situações de perigo. O forno micro-ondas destina-se a ser utilizado apenas numa bancada (não encastrado); o forno micro-ondas não deve ser colocado num armário.

Durante o modo de cozedura de micro-ondas, não deve utilizar recipientes metálicos para aquecer alimentos e bebidas.

Tenha especial cuidado para não deslocar o prato giratório quando retirar recipientes do aparelho.

Não limpe o aparelho com uma máquina de limpeza a vapor.

Não limpe o aparelho com um jacto de água.

Este aparelho não se destina a ser instalado em veículos de estrada, caravanas e veículos semelhantes, etc.

Este aparelho não é indicado para ser utilizado por pessoas (incluindo crianças) com capacidades físicas, sensoriais ou mentais reduzidas, ou com falta de experiência e conhecimento, exceto com supervisão ou se lhes forem dadas instruções relativas à utilização do aparelho por uma pessoa responsável pela sua segurança.

As crianças devem ser vigiadas para assegurar que não brincam com o aparelho.

Este aparelho pode ser utilizado por crianças a partir dos 8

anos e por pessoas com capacidades físicas, sensoriais ou mentais reduzidas, ou com falta de experiência e conhecimento, se tiverem supervisão ou instruções relativas à utilização do aparelho de forma segura e se compreenderem os riscos envolvidos. As crianças não devem brincar com o aparelho. A limpeza e a manutenção não devem ser realizadas por crianças sem supervisão.

Se o cabo de alimentação estiver danificado, deve ser substituído pelo fabricante, pelo representante da assistência ou por pessoas com qualificação semelhante, de forma a evitar riscos.

Este forno deve ser colocado numa direção e a uma altura adequadas de forma a permitir um fácil acesso à cavidade e à área de controlo.

Antes de utilizar o forno pela primeira vez, este deverá funcionar primeiro com água durante 10 minutos, e depois poderá ser utilizado.

Caso o forno gere um ruído estranho, um cheiro a queimado ou fumo, desligue a ficha de alimentação imediatamente e contacte o centro de assistência mais próximo.

O forno micro-ondas tem de ser instalado de modo a que a ficha esteja acessível.

Segurança geral

Todas as modificações e reparações devem ser realizadas por técnicos qualificados. Não aqueça líquidos ou alimentos em recipientes fechados na função de micro-ondas.

Não utilize benzeno, diluente, álcool ou sistemas de limpeza a vapor ou a alta pressão para limpar o forno.

Não instale este forno próximo de um aquecedor, de materiais inflamáveis; num local húmido, gorduroso ou com pó; num local exposto a água e a luz solar direta ou onde possa haver fugas de gás; ou numa superfície desnivelada.

Este forno deve ser corretamente ligado à terra de acordo com os códigos locais e nacionais.

De forma regular, utilize um pano seco para remover substâncias estranhas dos terminais e contactos da ficha de alimentação.

Não puxe ou dobre excessivamente, nem coloque objetos pesados sobre o cabo de alimentação.

Caso ocorra uma fuga de gás (gás propano, GPL, etc.), ventile imediatamente o local. Não toque no cabo de alimentação.

Não toque no cabo de alimentação com as mãos húmidas.

Durante o funcionamento do forno, não o desligue retirando o cabo de alimentação.

Não introduza os dedos ou substâncias estranhas. Se alguma substância estranha entrar no forno, desligue o cabo de alimentação e contacte um centro de assistência Samsung local.

Não aplique uma pressão ou impacto excessivo sobre o forno.

Não coloque o forno sobre objetos frágeis.

Certifique-se de que a tensão de alimentação, a frequência e a corrente correspondem às indicadas nas características técnicas do produto.

Ligue a ficha de alimentação à tomada com firmeza. Não utilize blocos de tomadas, cabos de extensão ou transformadores elétricos.

Não pendure o cabo de alimentação em objetos metálicos. Assegure-se de que o cabo está colocado entre objetos ou por trás do forno.

Não utilize uma ficha de alimentação ou cabo de alimentação danificados, nem utilize uma tomada solta. Caso a ficha ou cabo de alimentação se encontre danificado, contacte um centro de assistência Samsung local.

Não verta, nem vaporize água diretamente sobre o forno.

Não coloque objetos sobre o forno, dentro do forno ou sobre a porta do forno.

Não vaporize materiais voláteis, tais como inseticidas, sobre o forno.

Não guarde materiais inflamáveis no forno. Uma vez que os vapores de álcool podem entrar em contacto com as partes quentes do forno, tenha cuidado quando aquecer comida ou bebidas que contenham álcool.

As crianças podem embater ou entalar os dedos na porta. Ao abrir/fechar a porta, mantenha as crianças afastadas.

Aviso do micro-ondas

Quando se aquece uma bebida no micro-ondas, o líquido pode começar a ferver depois de sair do forno. Tenha sempre cuidado quando pegar no recipiente. Deixe sempre as bebidas repousar pelo menos 20 segundos antes de lhes pegar. Se necessário, mexa enquanto estão a aquecer. Mexa sempre depois de aquecer.

Se se queimar, siga estas instruções de Primeiros Socorros:

1. Coloque a zona queimada em água fria durante, pelo menos, 10 minutos.
2. Cubra com uma ligadura limpa e seca.
3. Não aplique cremes, óleos nem loções.

Para evitar danificar o prato ou o suporte, não os coloque dentro de água pouco depois da confeção.

Não utilize o forno para fritar, uma vez que não é possível controlar a temperatura do óleo. Tal poderá resultar numa fervura repentina do óleo quente.

Precauções com o forno micro-ondas

Utilize apenas utensílios próprios para micro-ondas. Não utilize recipientes metálicos, serviços de jantar com decorações douradas ou prateadas, espetos, etc. Retire os atilhos de arame. Podem provocar faíscas.

Não utilize o forno para secar papel ou vestuário.

Utilize tempos mais reduzidos para quantidades mais pequenas de alimentos de forma a evitar sobreaquecer ou queimar os alimentos.

Mantenha o cabo de alimentação e a ficha de alimentação afastados da água e de fontes de calor.

Para evitar o risco de explosão, não aqueça ovos com a casca nem ovos cozidos inteiros. Não aqueça recipientes fechados hermeticamente ou em vácuo, frutos secos, tomates, etc.

Instruções de segurança

Não tape as aberturas de ventilação com panos ou papel. Tal representa perigo de incêndio. O forno pode sobreaquecer e desligar-se automaticamente. Nesse caso, continuará desligado até arrefecer o suficiente.

Utilize sempre luvas para retirar um prato.

Mexa os líquidos durante ou após o aquecimento, e deixe que o líquido repouse, no mínimo, durante 20 segundos após o aquecimento para evitar uma ebulição eruptiva.

Afaste-se um pouco do forno ao abrir a porta para evitar ser queimado pelo ar quente ou vapor que sai do aparelho.

Não ligue o forno quando este estiver vazio. O forno desliga-se automaticamente durante 30 minutos por questões de segurança. Recomenda-se que coloque sempre um copo de água dentro do forno para absorver a energia das micro-ondas na eventualidade de o forno arrancar de forma acidental.

Instale o forno de acordo com as distâncias indicadas neste manual. (Consulte Instalar o forno micro-ondas.)

Tenha cuidado quando ligar outros aparelhos elétricos a tomadas perto do forno.

Precauções com o funcionamento do micro-ondas

A inobservância das seguintes precauções de segurança pode resultar em exposição nociva à energia de micro-ondas:

- Não ligue o forno quando a porta estiver aberta. Não force os fechos de segurança (trincos da porta). Não introduza qualquer objeto nos orifícios do fecho de segurança.
- Não coloque qualquer objeto entre a porta do forno e a parte frontal, nem permita que resíduos de alimentos ou de detergente se acumulem nas superfícies isolantes. Mantenha a porta e as respetivas superfícies isolantes limpas, limpando-as após cada utilização, primeiro com um pano húmido e depois com um pano macio seco.
- Não ligue o forno se este estiver danificado. Ligue-o apenas depois de ter sido reparado por um técnico qualificado.

Importante: a porta do forno deve fechar corretamente. A porta não deve ser amolgada; as dobradiças da porta não devem estar partidas ou soltas; os vedantes da porta e as superfícies isolantes não devem estar danificados.

- Todos os ajustes ou reparações devem ser feitos por um técnico qualificado.

Garantia limitada

A Samsung cobrará uma taxa de reparação pela substituição de um acessório ou pela reparação de um defeito estético se o dano no aparelho ou acessório tiver sido causado pelo cliente. Esta cláusula abrange os seguintes itens:

- Porta, pegas, painel exterior ou painel de controlo que estejam amolgados, riscados ou partidos.
- Grelha de arame, prato, anel rotativo de suporte, acoplador partido ou em falta.

Utilize este forno apenas para o fim a que se destina, tal como descrito neste manual de instruções. Os avisos e instruções importantes de segurança neste manual não abrangem todas as condições e situações possíveis. O utilizador deve ter em conta o senso comum e deve ter cuidado na instalação, manutenção e utilização do forno.

Uma vez que as instruções de funcionamento que se seguem abrangem diferentes modelos, as características do seu forno micro-ondas podem variar ligeiramente das descritas neste manual e podem não ser aplicáveis todos os sinais de aviso. Caso tenha qualquer dúvida ou preocupação, contacte um centro de assistência Samsung local ou encontre ajuda e informações online em www.samsung.com.

Utilize este forno apenas para aquecer comida. Destina-se apenas a utilização doméstica. Não aqueça qualquer tipo de têxteis ou almofadas com enchimento granulado. O fabricante não pode ser responsabilizado por danos causados por uma utilização inadequada ou incorreta do forno.

Para evitar a deterioração da superfície do forno e situações de perigo, mantenha sempre o forno limpo e em bom estado.

Definição do grupo do produto

Este produto é um equipamento ISM pertencente ao Grupo 2, Classe B. A definição de grupo 2 contém todo o equipamento ISM no qual energia de radiofrequência é intencionalmente gerada e/ou utilizada na forma de radiação eletromagnética para o tratamento de material, eletroerosão e equipamento de soldadura.

O equipamento de Classe B é um equipamento adequado para a utilização em estabelecimentos domésticos e em estabelecimentos diretamente ligados a uma rede de abastecimento de energia de baixa tensão que abastece edifícios utilizados para fins habitacionais.

Eliminação Correcta Deste Produto (Resíduos de Equipamentos Eléctricos e Electrónicos)



(Aplicável a países cujos sistemas de recolha sejam separados)

Esta marca - apresentada no produto, nos acessórios ou na literatura - indica que o produto e os seus acessórios electrónicos (por exemplo, o carregador, o auricular, o cabo USB) não deverão ser eliminados juntamente com os resíduos domésticos no final do seu período de vida útil. Para impedir danos ao ambiente ou à saúde humana causados pela eliminação incontrolada de resíduos, deverá separar estes equipamentos de outros tipos de resíduos e reciclá-los de forma responsável, para promover uma reutilização sustentável dos recursos materiais.

Os utilizadores domésticos deverão contactar o estabelecimento onde adquiriram este produto ou as entidades oficiais locais para obterem informações sobre onde e de que forma podem entregar estes equipamentos para permitir efectuar uma reciclagem segura em termos ambientais.

Os utilizadores profissionais deverão contactar o seu fornecedor e consultar os termos e condições do contrato de compra. Este produto e os seus acessórios electrónicos não deverão ser misturados com outros resíduos comerciais para eliminação.

Para obter informações sobre os compromissos ambientais da Samsung e sobre as obrigações regulamentares específicas de produtos, por exemplo, o regulamento REACH, visite: samsung.com/uk/aboutsamsung/samsungelectronics/corporatecitizenship/data_corner.html

Instalação

Acessórios

Consoante o modelo que adquiriu, são-lhe fornecidos vários acessórios que podem ser utilizados de várias formas.

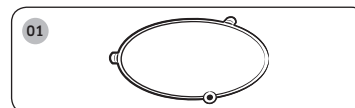

01 Anel de roletes, deve ser colocado no centro do forno.

Objectivo: O anel de roletes suporta o prato giratório.

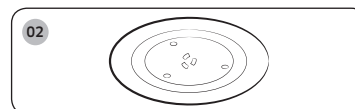

02 Prato giratório, deve ser colocado em cima do anel de roletes, com o centro encaixado no acoplador.

Objectivo: O prato giratório funciona como a superfície principal de cozedura e pode ser facilmente retirado para limpar.

👉 IMPORTANTE

NÃO utilize o forno microondas sem o anel de roletes e o prato giratório.

Instalação

Local de instalação

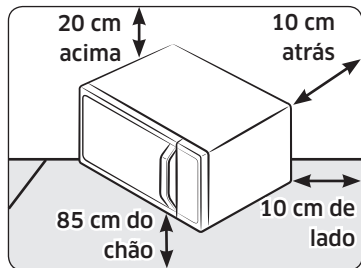

- Escolha uma superfície plana e nivelada, a uma distância de cerca de 85 cm do chão. A superfície tem de suportar o peso do forno.
- Assegure a existência de espaço para ventilação, no mínimo 10 cm para a parte traseira e para as laterais e 20 cm para a parte superior.
- Não instale o forno num local quente ou húmido, como na proximidade de outros fornos microondas ou radiadores.
- Cumpra as especificações de fornecimento de energia deste forno. Utilize apenas extensões aprovadas, caso seja necessário utilizá-las.
- Limpe o interior e o vedante da porta com um pano húmido antes de utilizar o forno pela primeira vez.

Prato giratório

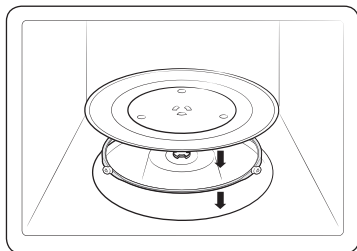

Retire todos os materiais de embalagem de dentro do forno. Instale o anel de roletes e o prato giratório. Verifique se o prato giratório roda livremente.

Manutenção

Limpeza

Limpe o forno regularmente para evitar a acumulação de impurezas no interior e no exterior. Preste também especial atenção à porta, ao isolante da porta e ao prato giratório e anel de roletes (apenas modelos aplicáveis).

Se a porta não abrir e fechar suavemente, verifique primeiro se os vedantes acumularam impurezas. Utilize um pano macio com água e detergente para limpar o interior e o exterior do forno. Enxagúe e seque bem.

Remover impurezas incrustadas com odores desagradáveis do interior do forno

1. Com o forno vazio, coloque um copo de sumo de limão com água no centro do prato giratório.
2. Aqueça o forno durante 10 minutos na potência máxima.
3. Quando o ciclo estiver completo, aguarde que o forno arrefeça. Depois, abra a porta e limpe a câmara de cozedura.

Limpar o interior de modelos com resistência oscilante

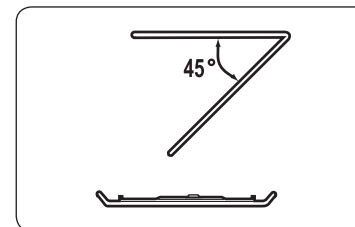

Para limpar a área superior da câmara de cozedura, baixe a resistência de aquecimento superior a 45°, conforme ilustrado. Isto ajudará a limpar a área superior. Após a limpeza, reposicione a resistência de aquecimento superior.

⚠ ATENÇÃO

- Mantenha a porta e o respectivo vedante limpos e certifique-se de que a porta se abre e fecha suavemente. Caso contrário, a vida útil do forno pode diminuir.
- Tenha cuidado para não verter água sobre os orifícios de ventilação do forno.
- Não utilize substâncias químicas ou abrasivas para fazer a limpeza.
- Após cada utilização do forno, utilize um detergente suave para limpar a câmara de cozedura depois de o forno ter arrefecido.

Substituição (reparação)

⚠ AVISO

Este forno não tem peças no interior que possam ser removidas pelo utilizador. Não tente substituir nem reparar o forno.

- Se detectar problemas nas dobradiças, no isolante e/ou na porta, contacte um técnico qualificado ou um centro de assistência Samsung local para obter assistência técnica.
- Se pretender substituir a lâmpada, contacte um centro de assistência Samsung local. Não a substitua.
- Se detectar problemas com a estrutura exterior do forno, primeiro desligue o cabo da fonte de alimentação e, depois, contacte um centro de assistência Samsung local.

Cuidados a ter durante um período prolongado de não utilização

- Se não utilizar o forno durante um período de tempo prolongado, desligue o cabo de alimentação e mova o forno para um local seco e sem pó. O pó e a humidade que se acumulam dentro do forno podem afectar o desempenho do forno.

Funções do forno

Forno

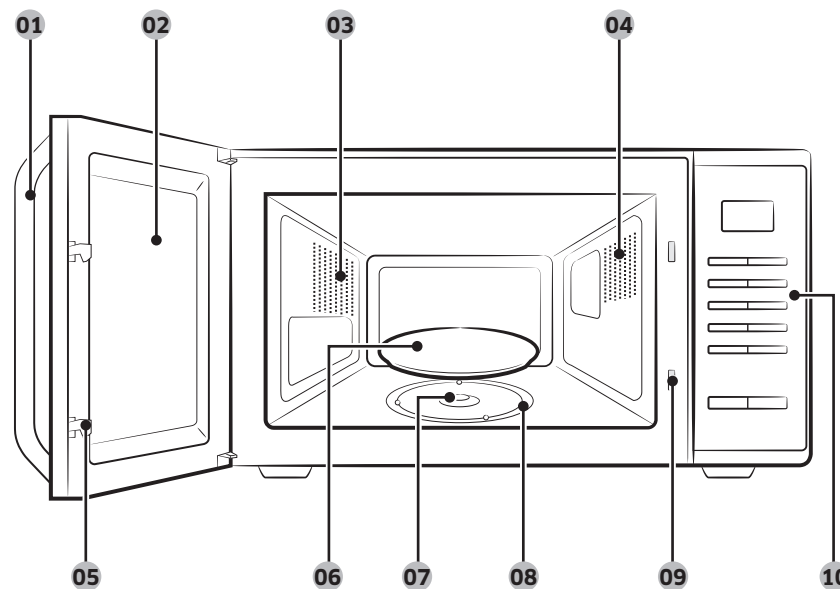

01 Pega da porta

02 Porta

03 Orifícios de ventilação

04 Luz

05 Trincos da porta

06 Prato giratório

07 Acoplador

08 Anel de roletes

09 Orifícios do fecho de segurança

10 Pannel de controlo

Funções do forno

Painel de controlo

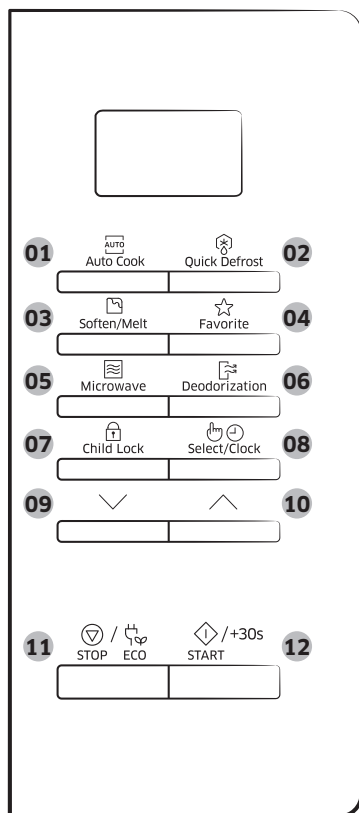

- 01 Botão Auto Cook (Cozedura automática)
- 02 Botão Quick Defrost (Descongelação rápida)
- 03 Botão Soften/Melt (Amolecer/Derreter)
- 04 Botão Favorite (Favorito)
- 05 Botão Microwave (Microondas)
- 06 Botão Deodorization (Eliminação de cheiros)
- 07 Botão de Child Lock (Bloqueio para crianças)
- 08 Botão Select/Clock (Seleccionar/Relógio)
- 09 Botão Para baixo
- 10 Botão Para cima
- 11 Botão STOP/ECO (PARAR/ECO)
- 12 Botão START/+30s (INICIAR/+30s)

Utilização do forno

Como funciona um forno microondas

As microondas são ondas electromagnéticas de alta-frequência; a energia libertada permite que os alimentos sejam cozinhados ou reaquecidos sem qualquer alteração da forma ou da cor.

Pode utilizar o forno microondas para:

- Descongelar
- Reaquecer
- Cozinhar

Princípios de cozinha.

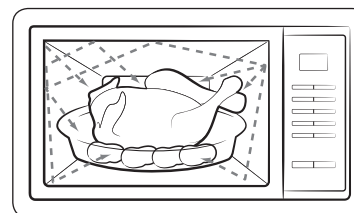

1. As microondas são geradas pelo magnetrão reflectido na cavidade e são distribuídas uniformemente enquanto os alimentos rodam no prato giratório. Os alimentos são, assim, uniformemente cozinhados.
2. As microondas são absorvidas pelos alimentos até uma profundidade aproximada de 2,5 cm. A cozedura prossegue, então, à medida que o calor se dissipa nos alimentos.
3. Os tempos de cozedura variam conforme o recipiente utilizado e as propriedades dos alimentos:
 - Quantidade e densidade
 - Conteúdo de água
 - Temperatura inicial (refrigerada ou não)

🔊 IMPORTANTE

Uma vez que o centro dos alimentos é cozinhado por dissipação do calor, a cozedura prossegue, mesmo depois de ter retirado a comida do forno. Os tempos de espera especificados nas receitas e neste folheto devem, assim, ser respeitados para assegurar:

- Uma cozedura uniforme dos alimentos até ao centro.
- Uma temperatura uniforme nos alimentos.

Verificação do funcionamento correcto do forno microondas

Este procedimento simples permite-lhe verificar se o seu forno está a funcionar correctamente em todos os momentos. Caso tenha dúvidas, consulte a secção "Resolução de problemas" na página 22 a 24.

NOTA

O forno tem de ser ligado a uma tomada apropriada. O prato giratório deve estar na devida posição no forno. Se for utilizado um nível de potência diferente do máximo (100 % - 800 W), a água demora mais tempo a ferver.

Abra a porta do forno puxando pela pega situada na parte superior da porta. Coloque um copo com água no prato giratório. Feche a porta.

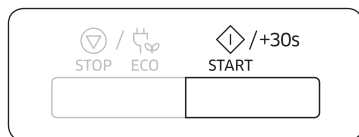

Carregue no botão **START/+30s** (INICIAR/+30s) e programe o tempo para 4 ou 5 minutos carregando no botão **START/+30s (INICIAR/+30s)** o número de vezes adequado.

Resultado: o forno aquece a água durante 4 ou 5 minutos. Após esse tempo, a água deve estar a ferver.

Cozinhar/Reaquecer

O procedimento seguinte explica como cozinhar ou reaquecer os alimentos.

IMPORTANTE

Verifique SEMPRE as programações de cozedura antes de sair de perto do forno.

Abra a porta. Coloque os alimentos no centro do prato giratório. Feche a porta. Nunca ligue o forno microondas quando este estiver vazio.



1. Carregue no botão **Microwave (Microondas)**.

Resultado: Aparece a indicação 800 W (Potência máxima de cozedura):

(modo microondas)

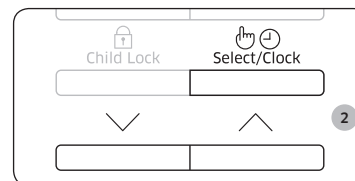

2. Seleccione o nível de potência apropriado carregando no botão **Para cima** ou **Para baixo**. (Consulte a tabela de níveis de potência.) E, depois, carregue no botão **Select/Clock (Seleccionar/Relógio)**.

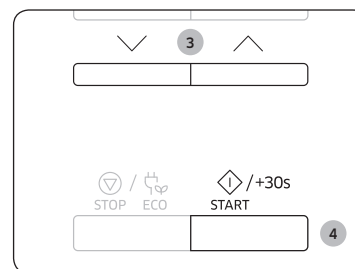

3. Programe o tempo de cozedura carregando no botão **Para cima** ou **Para baixo**.

Resultado: o tempo de cozedura é visualizado.

4. Carregue no botão **START/+30s (INICIAR/+30s)**.

Resultado: a luz do forno acende-se e o prato giratório começa a rodar. A cozedura é iniciada e quando terminar.

- 1) O forno emite 4 sinais sonoros.
- 2) O sinal indicador do fim da cozedura é emitido 3 vezes (minuto a minuto).
- 3) A hora actual aparece novamente.

Utilização do forno

Acertar a hora

Ao ligar o aparelho, a indicação "88:88" e, em seguida, "12:00" aparece automaticamente no visor.

Programa a hora actual. As horas podem ser apresentadas no sistema de 12 horas ou de 24 horas. Tem de acertar o relógio:

- Quando instalar o forno microondas pela primeira vez
- Após uma falha de energia

NOTA

Não se esqueça de acertar o relógio quando mudar de e para o horário de Verão.

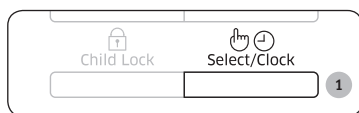

1. Carregue no botão **Select/Clock (Seleccionar/Relógio)**.

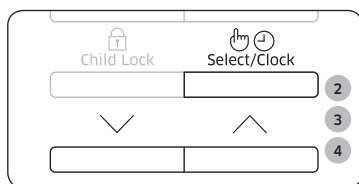

2. Programe o sistema de 12 horas ou de 24 horas carregando no botão **Para cima** ou **Para baixo**. E, depois, carregue no botão **Select/Clock (Seleccionar/Relógio)**.

3. Carregue no botão **Para cima** ou **Para baixo** para acertar as horas. E, depois, carregue no botão **Select/Clock (Seleccionar/Relógio)**.



4. Carregue no botão **Para cima** ou **Para baixo** para acertar os minutos.

5. Quando visualizar a hora certa, carregue no botão **Select/Clock (Seleccionar/Relógio)** para iniciar o relógio.

Resultado: a hora é apresentada sempre que não estiver a utilizar o forno microondas.

Níveis de potência e variações de tempo

A função de nível de potência permite-lhe adaptar a quantidade de energia dissipada e, conseqüentemente, o tempo necessário para cozinhar ou reaquecer os alimentos, de acordo com o tipo e a quantidade. Pode escolher entre seis níveis de potência.

Nível de potência	Percentagem	Potência
ALTA	100%	800 W
MÉDIA ALTA	75 %	600 W
MÉDIA	56 %	450 W
MÉDIA BAIXA	38 %	300 W
DESCONGELAR	23 %	180 W
BAIXA	13 %	100 W

Os tempos de cozedura indicados nas receitas e neste folheto correspondem ao nível de potência específico indicado.

Se seleccionar um...	O tempo de cozedura deve ser...
Nível de potência mais elevado	Diminuído
Nível de potência mais baixo	Aumentado

Regulação do tempo de cozedura

Pode aumentar o tempo de cozedura carregando uma vez no botão **START/+30s (INICIAR/+30s)** para cada 30 segundos que pretender acrescentar.

- Verifique, em qualquer altura, como é que está a evoluir a cozedura dos alimentos, abrindo a porta
- Aumente o tempo de cozedura restante

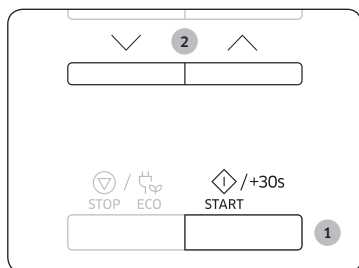

Método 1

Para aumentar o tempo de cozedura dos alimentos durante a cozedura, carregue uma vez no botão **START/+30s (INICIAR/+30s)** para cada 30 segundos que pretende adicionar.

- Exemplo: Para acrescentar três minutos, carregue no botão **START/+30s (INICIAR/+30s)** seis vezes.

Método 2

Carregue no botão **Para cima** ou **Para baixo** para regular o tempo de cozedura.

Interrupção da cozedura

Pode interromper a cozedura em qualquer momento, para poder:

- Verificar os alimentos
- Virar os alimentos ou mexê-los
- Deixá-los em repouso

Para interromper a cozedura...	Faça o seguinte...
Temporariamente	abra a porta ou carregue uma vez no botão STOP/ECO (PARAR/ECO) . Resultado: a cozedura é interrompida. Para retomar a cozedura, feche novamente a porta e carregue no botão START/+30s (INICIAR/+30s) .
Completamente	Carregue uma vez no botão STOP/ECO (PARAR/ECO) . Resultado: a cozedura é interrompida. Se pretender cancelar as programações de cozedura, carregue novamente no botão STOP/ECO (PARAR/ECO) .

Programação do modo de poupança de energia

O forno tem um modo de poupança de energia.

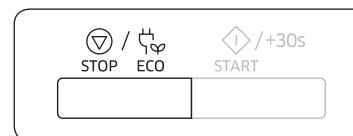

- Carregue no botão **STOP/ECO (PARAR/ECO)**.
Resultado: visor apagado.
- Para sair do modo de poupança de energia, abra a porta ou carregue no botão **STOP/ECO (PARAR/ECO)** e a hora actual aparece no visor. O forno está pronto para ser utilizado.

NOTA

Função de poupança automática de energia

Se não seleccionar qualquer função quando o aparelho estiver a executar uma programação ou uma operação com uma paragem temporária activada, a função é cancelada e o relógio aparece após 25 minutos.

A luz do forno apaga-se se a porta estiver aberta durante mais de 5 minutos.

Utilização do forno

Utilizar as funcionalidades de cozedura automática

As funcionalidades de **Cozedura automática** têm 20 tempos de cozedura pré-programados. Não precisa de programar os tempos de cozedura nem o nível de potência.

Pode ajustar o tamanho da dose carregando no botão **Para cima** ou **Para baixo**.

🔊 IMPORTANTE

Utilize apenas recipientes próprios para microondas.

Primeiro, coloque os alimentos no centro do prato giratório e feche a porta.



1. Carregue no botão **Auto Cook (Cozedura automática)**.

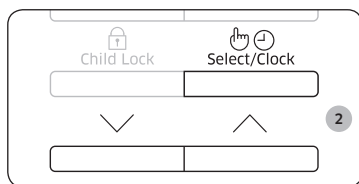

2. Seleccione o tipo de alimento que vai cozinhar carregando no botão **Para cima** ou **Para baixo**. E, depois, carregue no botão **Select/Clock (Selecionar/Relógio)**.

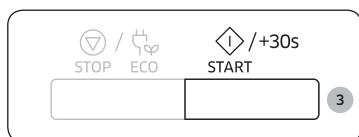

3. Carregue no botão **START/+30s (INICIAR/+30s)**.

Resultado: os alimentos são cozinhados de acordo com a definição pré-programada seleccionada.

- 1) O forno emite 4 sinais sonoros.
- 2) O sinal indicador do fim da cozedura é emitido 3 vezes (minuto a minuto).
- 3) A hora actual aparece novamente.

A tabela seguinte apresenta as quantidades e as instruções adequadas para 20 opções de cozedura pré-programadas. Esses programas só funcionam com energia de microondas.

Código/ Alimento	Tamanho das doses	Instruções
1 Refeição fria Refeições prontas a comer	300-350 g	Coloque num prato de cerâmica e cubra com película aderente para microondas. Este programa é ideal para refeições de 3 componentes (ex. carne com molho, legumes e um acompanhamento de batatas, arroz ou massa). Deixe repousar durante 2 a 3 minutos.
2 Refeição fria Refeições prontas a comer	400-450 g	
3 Refeição fria vegetariana	300-350 g	Coloque a refeição num prato de cerâmica e cubra com película aderente para microondas. Este programa é adequado para refeições de dois componentes (p. ex., esparguete com molho ou arroz de legumes). Deixe repousar durante 2 a 3 minutos.
4 Refeição fria vegetariana	400-450 g	
5 Brócolos	250 g	Lave e prepare os brócolos. Coloque uniformemente num recipiente de vidro com tampa. Adicione 30 ml (2 colheres de sopa) de água quando estiver a cozinhar 250 g. Coloque o recipiente no centro do prato giratório. Cozinhe com tampa. Mexa depois da cozedura. Deixe repousar durante 1 a 2 minutos.
6 Cenouras	250 g	Lave as cenouras e corte-as em rodelas uniformes. Coloque uniformemente num recipiente de vidro com tampa. Adicione 30 ml (2 colheres de sopa) de água quando estiver a cozinhar 250 g. Coloque o recipiente no centro do prato giratório. Cozinhe com tampa. Mexa depois da cozedura. Deixe repousar durante 1 a 2 minutos.

Código/ Alimento	Tamanho das doses	Instruções
7 Feijão-verde	250 g	Lave o feijão verde. Coloque uniformemente num recipiente de vidro com tampa. Adicione 30 ml (2 colheres de sopa) de água quando estiver a cozinhar 250 g. Coloque o recipiente no centro do prato giratório. Cozinhe com tampa. Mexa depois da cozedura. Deixe repousar durante 1 a 2 minutos.
8 Espinafres	150 g	Lave os espinafres. Coloque-os num recipiente de vidro com tampa. Não adicione água. Coloque o recipiente no centro do prato giratório. Cozinhe com tampa. Mexa depois da cozedura. Deixe repousar durante 1 a 2 minutos.
9 Maçaroca de milho	250 g	Lave a maçaroca de milho e coloque-a num recipiente de vidro oval. Cubra com película aderente para microondas e pique a película. Deixe repousar durante 1 a 2 minutos.
10 Batatas descascadas	250 g	Lave e descasque as batatas e corte-as em porções semelhantes. Coloque num recipiente de vidro com tampa. Adicione 45 a 60 ml (3 a 4 colheres de sopa) de água. Coloque o recipiente no centro do prato giratório. Cozinhe com tampa. Deixe repousar durante 2 a 3 minutos.
11 Arroz integral	125 g	Utilize um recipiente de vidro grande com tampa para microondas. Por cada medida, adicione o dobro de água fria (250 ml). Cozinhe com tampa. Mexa antes do tempo de repouso e adicione sal e ervas aromáticas. Deixe repousar durante 5 a 10 minutos.
12 Macarrão integral	125 g	Utilize um recipiente de vidro grande com tampa para microondas. Adicione 500 ml de água a ferver, uma pitada de sal e mexa bem. Cozinhe sem tampa. Mexa antes do tempo de repouso e depois escorra bem o macarrão. Deixe repousar durante 1 minutos.
13 Quinoa	125 g	Utilize um recipiente de vidro grande com tampa para microondas. Por cada medida, adicione o dobro de água fria (250 ml). Cozinhe com tampa. Mexa antes do tempo de repouso e adicione sal e ervas aromáticas. Deixe repousar durante 1 a 3 minutos.

Código/ Alimento	Tamanho das doses	Instruções
14 Bulgur	125 g	Utilize um recipiente de vidro grande com tampa para microondas. Por cada medida, adicione o dobro de água fria (250 ml). Cozinhe com tampa. Mexa antes do tempo de repouso e adicione sal e ervas aromáticas. Deixe repousar durante 2 a 5 minutos.
15 Peitos de frango	300 g	Lave as peças de frango e coloque-as num prato de cerâmica. Tape com película aderente própria para microondas. Pique a película. Coloque o prato no prato giratório. Deixe repousar durante 2 minutos.
16 Peitos de peru	300 g	Lave as peças de frango e coloque-as num prato de cerâmica. Tape com película aderente própria para microondas. Pique a película. Coloque o prato no prato giratório. Deixe repousar durante 2 minutos.
17 Filetes de peixe fresco	300 g	Lave o peixe, coloque-o num prato de cerâmica e adicione 1 colher de sopa de sumo de limão. Tape com película aderente própria para microondas. Pique a película. Coloque o prato no prato giratório. Deixe repousar durante 1 a 2 minutos.
18 Filetes de salmão fresco	300 g	Lave o peixe, coloque-o num prato de cerâmica e adicione 1 colher de sopa de sumo de limão. Tape com película aderente própria para microondas. Pique a película. Coloque o prato no prato giratório. Deixe repousar durante 1 a 2 minutos.
19 Gambas frescas	250 g	Lave as gambas, coloque-as num prato de cerâmica e adicione 1 colher de sopa de sumo de limão. Tape com película aderente própria para microondas. Pique a película. Coloque o prato no prato giratório. Deixe repousar durante 1 a 2 minutos.
20 Truta fresca	200 g	Coloque 1 peixe inteiro num recipiente próprio para microondas. Adicione uma pitada de sal, uma colher de sopa de sumo de limão e ervas aromáticas. Tape com película aderente própria para microondas. Pique a película. Coloque o prato no prato giratório. Deixe repousar durante 2 minutos.

Utilização do forno

Utilização das funcionalidades de descongelação rápida

As funcionalidades de **Descongelação rápida** permitem descongelar carne, aves, peixe, legumes e pão. O tempo de descongelação e o nível de potência são programados automaticamente. O utilizador só tem de seleccionar o programa e o peso.

NOTA

Utilize apenas recipientes próprios para microondas.

Abra a porta. Coloque os alimentos congelados num prato de cerâmica no centro do prato giratório.

Feche a porta.

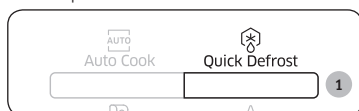

1. Carregue no botão **Quick Defrost (Descongelação rápida)**.

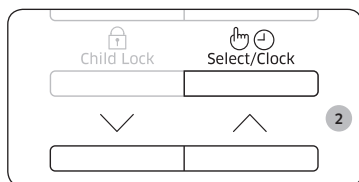

2. Seccione o tipo de alimento que vai cozinhar carregando no botão **Para cima** ou **Para baixo**. E, depois, carregue no botão **Select/Clock (Seleccionar/Relógio)**.

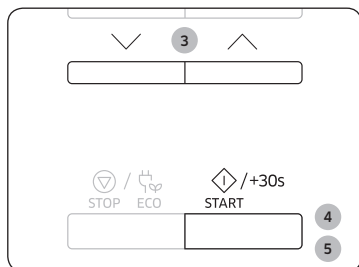

3. Seccione o tamanho da dose carregando no botão **Para cima** ou **Para baixo**. (Consulte a tabela ao lado.)
4. Carregue no botão **START/+30s (INICIAR/+30s)**.
Resultado:
 - inicia-se a descongelação
 - O forno emite um sinal sonoro durante o descongelamento para não se esquecer de voltar o alimento.
5. Carregue novamente no botão **START/+30s (INICIAR/+30s)** para terminar a descongelação.
Resultado:
 - 1) O forno emite 4 sinais sonoros.
 - 2) O sinal indicador do fim da cozedura é emitido 3 vezes (minuto a minuto).
 - 3) A hora actual aparece novamente.

A tabela seguinte apresenta os vários programas de **Descongelação rápida**, o tamanho da dose, os tempos de espera e as instruções adequadas. Retire todo o tipo de materiais de embalagem antes da descongelação. Coloque a carne, as aves, o peixe, os legumes e o pão no prato raso de vidro ou cerâmica.

Código/Alimento	Tamanho das doses	Instruções
1 Carne	200-1500 g	Cubra as bordas com folha de alumínio. Vire a carne quando o forno emitir um sinal sonoro. Este programa é ideal para carne de vaca, borrego, porco, bifes, costeletas e carne picada. Deixe repousar durante 20 a 60 minutos.
2 Aves	200-1500 g	Cubra as extremidades das pernas e das asas com folha de alumínio. Vire a carne da ave quando o forno emitir um sinal sonoro. Este programa é ideal para frangos inteiros ou em pedaços. Deixe repousar durante 20 a 60 minutos.
3 Peixe	200-1500 g	Cubra o rabo de um peixe inteiro com folha de alumínio. Vire o peixe quando o forno emitir um sinal sonoro. Este programa é ideal para peixes inteiros assim como para filletes de peixe. Deixe repousar durante 20 a 60 minutos.
4 Legumes	200-1500 g	Espalhe os legumes congelados uniformemente num prato de vidro raso. Vire ou mexa os legumes congelados, quando o forno apitar. Este programa é ideal para todos os tipos de legumes. Deixe repousar durante 5 a 20 minutos.
5 Pão	200-1500 g	Coloque o pão na horizontal sobre papel de cozinha e vire-o assim que o forno apitar. Coloque o bolo num prato de cerâmica e, se for possível, vire-o assim que o forno apitar. (O forno continua a funcionar e pára quando se abre a porta.) Este programa é adequado para todos os tipos de pão, às fatias ou inteiro, assim como para pãezinhos e baguetes. Disponha os pãezinhos em círculo. Este programa é adequado para todos os tipos de bolos com fermento, bolachas, cheesecake e massa folhada. Não é adequado para bolos de massa fina/estaladiça, de fruta e com creme nem para bolos com cobertura de chocolate. Deixe repousar durante 10 a 30 minutos.

Utilização das funcionalidades de amolecer/derreter

As funcionalidades de **Amolecer/Derreter** têm quatro tempos de cozedura pré-programados. Não precisa de programar os tempos de cozedura nem o nível de potência. Pode regular o número de doses carregando no botão **Para cima** ou **Para baixo**.

Primeiro, coloque os alimentos no centro do prato giratório e feche a porta.

NOTA

Utilize apenas recipientes próprios para microondas.

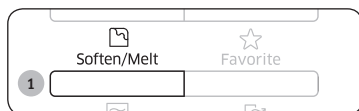

1. Carregue no botão **Soften/Melt (Amolecer/Derreter)**.

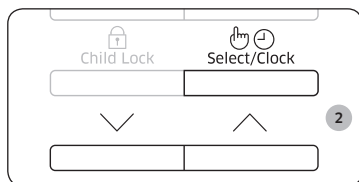

2. Selecciono o tipo de alimento que vai cozinhar carregando no botão **Para cima** ou **Para baixo**. E, depois, carregue no botão **Select/Clock (Seleccionar/Relógio)**.

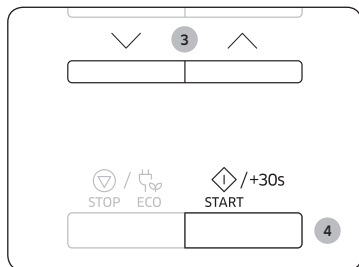

3. Selecciono o tamanho da dose carregando no botão **Para cima** ou **Para baixo**. (Consulte a tabela ao lado.)

4. Carregue no botão **START/+30s (INICIAR/+30s)**.

Resultado: os alimentos são cozinhados de acordo com a definição pré-programada seleccionada.

- 1) O forno emite 4 sinais sonoros.
- 2) O sinal indicador do fim da cozedura é emitido 3 vezes (minuto a minuto).
- 3) A hora actual aparece novamente.

A tabela seguinte apresenta os programas de **Amolecer/Derreter**, bem como as respectivas quantidades e instruções adequadas. Esses programas só funcionam com energia de microondas.

Código/ Alimento	Tamanho das doses	Instruções
1 Derreter manteiga	50 g 100 g	Corte a manteiga em 3 ou 4 pedaços e coloque-os numa pequena taça de vidro. Derreta sem tapar. Mexa depois da cozedura. Deixe repousar durante 1 a 2 minutos.
2 Derreter chocolate preto	50 g 100 g	Rale o chocolate preto e coloque-o numa pequena taça de vidro. Derreta sem tapar. Mexa depois de estar dissolvida. Deixe repousar durante 1 a 2 minutos.
3 Derreter açúcar	25 g 50 g	Coloque açúcar numa pequena taça de vidro. Adicione 10 ml de água por 25 g e adicione 20 ml de água por 50 g. Derreta sem tapar. Retire com cuidado utilizando luvas! Utilize uma colher ou garfo e faça decorações de caramelo no papel vegetal. Deixe repousar durante 10 minutos até secar e retire do papel.
4 Amolecer manteiga	50 g 100 g	Corte a manteiga em 3 ou 4 pedaços e coloque-os numa pequena taça de vidro. Amoleça sem tapar. Deixe repousar durante 1 a 2 minutos.



Utilização do forno

Utilização das funcionalidades de favorito

Se cozinha ou reaquece frequentemente o mesmo tipo de pratos, pode guardar os tempos de cozedura e os níveis de potência na memória do forno, para não ter de marcá-los de cada vez que pretender fazê-lo.

Pode guardar duas programações diferentes.



1. Defina o seu programa de cozedura da forma habitual (tempo de cozedura e nível de potência). Se necessário, consulte novamente a página Cozinhar/Reaquecer.

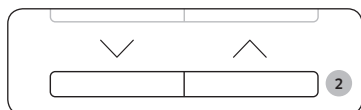

2. Carregue no botão **Favorite (Favorito)** e seleccione o programa que quer guardar carregando no botão **Para cima** ou **Para baixo**.

P1: Primeira programação
P2: Segunda programação



3. Carregue no botão **Select/Clock (Seleccionar/Relógio)** para concluir a programação. Ou carregue no botão **START/+30s (INICIAR/+30s)** para iniciar imediatamente o programa.

Resultado: as suas programações estão agora guardadas na memória do forno.

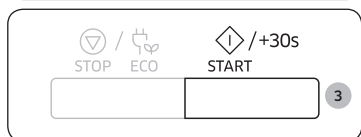

Informações

Exemplo: Se quiser guardar o modo Microondas, potência de 600 W e 3 minutos em P1.

1. Carregue no botão **Microwave (Microondas)**.
2. Ajuste a potência para 600 W carregando no botão **Para cima** ou **Para baixo**. E, depois, carregue no botão **Select/Clock (Seleccionar/Relógio)**.
3. Programe o tempo de cozedura para 3 minutos carregando no botão **Para cima** ou **Para baixo**.
4. Carregue no botão **Favorite (Favorito)** e depois seleccione P1.
5. Carregue no botão **Select/Clock (Seleccionar/Relógio)** ou **START/+30s (INICIAR/+30s)** para concluir a programação.

Para utilizar a programação favorito

Primeiro, coloque os alimentos no centro do prato giratório e feche a porta.



1. Carregue no botão **Favorite (Favorito)** e seleccione o programa carregando no botão **Para cima** ou **Para baixo**.

P1: Primeira programação
P2: Segunda programação

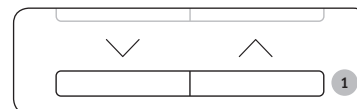

2. Carregue no botão **START/+30s (INICIAR/+30s)**.

Resultado: os alimentos são cozinhados da forma programada.

Utilizar as funcionalidades de eliminação de cheiros

Utilize esta funcionalidade depois de cozinhar alimentos com cheiro ou quando existir muito fumo no interior do forno.

Em primeiro lugar, limpe o interior do forno.

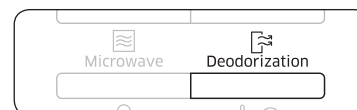

Carregue no botão **Deodorization (Eliminação de cheiros)** depois de concluir a limpeza. Assim que carregar no botão **Deodorization (Eliminação de cheiros)**, o funcionamento inicia-se automaticamente. Uma vez concluído, o forno apita quatro vezes.

NOTA

Especificou o tempo de eliminação de cheiros para 5 minutos. Sempre que carregar no botão **START/+30s (INICIAR/+30s)**, o tempo aumenta 30 segundos.

NOTA

O tempo limite de eliminação de cheiros é de 15 minutos.



Utilização das funcionalidades de bloqueio para crianças

O forno microondas está equipado com um programa especial de bloqueio para crianças, que permite que o forno seja “bloqueado” para que as crianças ou alguém que não saiba utilizá-lo não o possam ligar acidentalmente.



1. Carregue no botão **Child Lock (Bloqueio para crianças)** durante três segundos.

Resultado:

- O forno microondas é bloqueado (não é possível seleccionar nenhuma função).
- Aparece a indicação “L” no visor.

L

2. Para desbloquear o forno, carregue no botão **Child Lock (Bloqueio para crianças)** durante 3 segundos.

Resultado: Pode utilizar o forno normalmente.

Desligar o sinal sonoro

Pode desligar o sinal sonoro sempre que quiser.

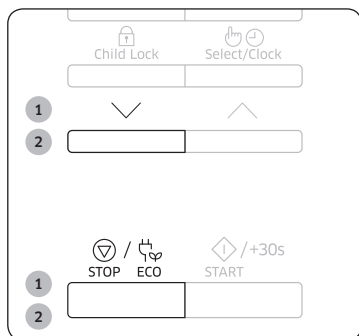

1. Carregue nos botões **Para baixo** e **STOP/ECO (PARAR/ECO)** simultaneamente.

Resultado: O forno não emite um sinal sonoro para indicar a conclusão de uma função.

2. Para voltar a ligar o sinal sonoro, carregue novamente nos botões **Para baixo** e **STOP/ECO (PARAR/ECO)** simultaneamente.

Resultado: O forno funciona normalmente.

Guia de utensílios de cozinha

Para cozinhar alimentos no forno microondas, as microondas têm de penetrar nos alimentos sem serem reflectidas ou absorvidas pelo recipiente utilizado.

Por isso, tem de ter atenção quando escolhe os utensílios. Se os utensílios de cozinha estiverem identificados como próprios para microondas, não precisa de se preocupar.

A tabela a seguir lista vários tipos de utensílios de cozinha, indica se podem ou não ser utilizados e como utilizá-los num forno microondas.

Utensílios de cozinha	Próprio para microondas	Comentários
Folha de alumínio	✓X	Pode ser utilizada em quantidades pequenas para que algumas áreas dos alimentos não fiquem demasiadamente cozinhadas. Se a folha de alumínio estiver muito perto da parede do forno ou se a utilizar em grande quantidade, pode provocar faíscas.
Prato de tostar	✓	Não aquecer previamente durante mais de 8 minutos.
Porcelana e loiça de barro	✓	A porcelana, a cerâmica vidrada e a loiça de barro são normalmente adequadas, a menos que tenham decorações em metal.
Recipientes descartáveis de cartão de poliéster	✓	Alguns alimentos congelados são embalados nestes recipientes.
Embalagens de refeições rápidas	✓	Podem ser utilizados para aquecer alimentos. O sobreaquecimento pode fazer com que o poliestireno derreta.
• Recipientes de poliestireno	✓	Podem incendiar-se.
• Sacos de papel ou jornal	X	Podem provocar faíscas.
• Papel reciclado ou decorações em metal	X	Podem provocar faíscas.
Utensílios de vidro	✓	Pode ser utilizada, a menos que tenha decorações em metal.
• Louça para forno e mesa	✓	Pode ser utilizada para aquecer alimentos ou líquidos. O vidro delicado pode partir-se ou estalar se for aquecido repentinamente.
• Utensílios de vidro frágeis	✓	Tem de retirar a tampa. Adequados apenas para aquecer.
• Frascos de vidro	✓	

Guia de utensílios de cozinha

Utensílios de cozinha	Próprio para microondas	Comentários
Metal <ul style="list-style-type: none"> • Pratos • Atilhos de arame dos sacos para congelador 	✗ ✗	Podem provocar faíscas ou um incêndio.
Papel <ul style="list-style-type: none"> • Pratos, copos, guardanapos e papel de cozinha • Papel reciclado 	✓ ✗	Para tempos de cozedura e de aquecimento curtos. Também para absorver humidade em excesso. Podem provocar faíscas.
Plástico <ul style="list-style-type: none"> • Recipientes • Película aderente • Sacos para congelador 	✓ ✓ ✓✗	Principalmente se forem de termoplástico resistente ao calor. Alguns materiais de plástico podem ficar danificados ou sem cor a altas temperaturas. Não utilize melamina. Pode ser utilizada para reter o vapor. Não deve entrar em contacto com os alimentos. Tenha cuidado ao retirar a película porque pode sair vapor quente. Só se forem resistentes a fervura ou próprios para forno. Não devem estar hermeticamente fechados. Pique com um garfo, se for necessário.
Papel de cera ou para embalagem	✓	Pode ser utilizado para reter o vapor e evitar salpicos.

✓ : recomendado ✓✗ : Com cuidado ✗ : não seguro

Guia de confecção de alimentos

Microondas

A energia das microondas penetra nos alimentos, atraída e absorvida pelo respectivo teor em água, gordura e açúcar.

As microondas fazem com que as moléculas nos alimentos se movimentem rapidamente. O movimento rápido destas moléculas cria fricção e o aquecimento resultante cozinha os alimentos.

Cozedura

Utensílios para cozedura no microondas:

Os utensílios têm de permitir que a energia de microondas penetre nos alimentos para obter uma eficiência máxima. As microondas são reflectidas pelo metal, como aço inoxidável, alumínio e cobre, mas podem penetrar através de cerâmica, vidro, porcelana e plástico, bem como através de papel e madeira. Por isso, nunca deve cozinhar os alimentos em recipientes metálicos.

Tipos de alimentos adequados para cozinhar no microondas:

Pode cozinhar vários tipos de alimentos no forno microondas, incluindo legumes frescos ou congelados, fruta, massa, arroz, cereais, feijão, peixe e carne. Também pode cozinhar molhos, cremes, sopas, pudins, compotas e chutneys no forno microondas. Em geral, pode cozinhar no forno microondas qualquer tipo de alimento que normalmente cozinha no fogão. Por exemplo, derreter manteiga ou chocolate (consulte o capítulo com sugestões, técnicas e conselhos).

Tapar os alimentos durante a cozedura

É muito importante tapar os alimentos durante a cozedura porque a água evaporada sobe como vapor e contribui para o processo de cozedura. Pode tapar os alimentos de várias formas: p. ex., com um prato de cerâmica, tampa de plástico ou película aderente própria para microondas.

Tempos de espera

Quando a confecção termina, o tempo de espera é importante para permitir que a temperatura dos alimentos estabilize no seu interior.

Reaquecer líquidos e alimentos

Utilize os níveis de potência e os tempos desta tabela como guia de orientação para reaquecer.

Alimento	Tamanho das doses	Potência	Tempo (mín.)
Bebidas (café, chá e água)	150 ml (1 chávena) 250 ml (1 caneca)	800 W	1-1½ 1½-2
	Instruções Deite na chávena e reaqueça sem tampa. Coloque a chávena/caneca no centro do prato giratório. Durante o tempo de espera, mantenha-a no forno microondas e mexa bem. Deixe repousar durante 1 a 2 minutos.		
Sopa (fria)	250 g	800 W	3-3½
	Instruções Coloque num prato de cerâmica fundo. Tape com uma tampa de plástico. Mexa bem após o reaquecimento. Mexa novamente antes de servir. Deixe repousar durante 2 a 3 minutos.		
Guisado (frio)	350 g	600 W	5½-6½
	Instruções Coloque o guisado num prato de cerâmica fundo. Tape com uma tampa de plástico. Mexa ocasionalmente durante o reaquecimento, e novamente antes do tempo de espera e de servir. Deixe repousar durante 2 a 3 minutos.		
Massa com molho (fria)	350 g	600 W	4½-5½
	Instruções Coloque a massa (p. ex., esparguete ou macarronete) num prato de cerâmica raso. Tape com película aderente própria para microondas. Mexa antes de servir. Deixe repousar durante 3 minutos.		

Alimento	Tamanho das doses	Potência	Tempo (mín.)
Massa recheada com molho (fria)	350 g	600 W	5-6
	Instruções Coloque a massa recheada (p. ex., ravioli ou tortellini) num prato de cerâmica fundo. Tape com uma tampa de plástico. Mexa ocasionalmente durante o reaquecimento, e novamente antes do tempo de espera e de servir. Deixe repousar durante 3 minutos.		
Refeição no prato (fria)	350 g	600 W	5½-6½
	Instruções Coloque uma refeição de 2 a 3 alimentos frios num prato de cerâmica. Tape com película aderente própria para microondas. Deixe repousar durante 3 minutos.		
Massa (congelada) (canelones, macarrão, lasanha)	400 g	450 W	16-16½
	Instruções Coloque a massa congelada num pirex pequeno, rectangular e raso. Coloque o pirex directamente no prato giratório. Deixe repousar durante 2 a 3 minutos.		

Resolução de problemas e código de informação

Resolução de problemas

Se surgir algum dos problemas abaixo, experimente as soluções propostas.

Problema	CAUSA	Acção
Geral		
Não é possível carregar correctamente nos botões.	Pode haver matéria estranha presa nos botões.	Remova as matérias estranhas e tente novamente.
	Para modelos com painel táctil: Existe humidade no exterior.	Limpe a humidade do exterior.
	O bloqueio para crianças está activado.	Desactive o bloqueio para crianças.
As horas não são apresentadas.	A função Eco (de poupança de energia) está activa.	Desligue a função Eco.
O forno não funciona.	Não é fornecida energia.	Certifique-se de que há fornecimento de energia.
	A porta está aberta.	Feche a porta e tente novamente.
	Os mecanismos de segurança de abertura da porta estão cobertos por matéria estranha.	Remova as matérias estranhas e tente novamente.
O forno pára durante o funcionamento.	O utilizador abriu a porta para virar os alimentos.	Depois de virar os alimentos, carregue no botão Start (Iniciar) para iniciar o funcionamento.

Problema	CAUSA	Acção
O aparelho desliga-se durante o funcionamento.	O forno esteve a cozinhar durante um período de tempo prolongado.	Depois de cozinhar durante um período de tempo prolongado, deixe o forno arrefecer.
	A ventoinha de arrefecimento não funciona.	Ouçã o ruído da ventoinha de arrefecimento.
	O forno está a tentar funcionar sem alimentos no interior.	Coloque alimentos no forno.
	Não existe espaço de ventilação suficiente para o forno.	Existem saídas de admissão/escape na parte frontal e traseira do forno para ventilação. Mantenha as distâncias especificadas no manual de instalação do produto.
	Estão a ser utilizadas várias fichas na mesma tomada.	Escolha uma tomada que seja utilizada exclusivamente pelo forno.
Ouve-se um som semelhante a um estalido durante o funcionamento e o forno não funciona.	A cozedura de alimentos fechados ou utilizando um recipiente com tampa pode causar sons semelhantes a estalidos.	Não utilize recipientes fechados porque podem rebentar durante a cozedura devido à expansão do conteúdo.
O exterior do forno está demasiado quente durante o funcionamento.	Não existe espaço de ventilação suficiente para o forno.	Existem saídas de admissão/escape na parte frontal e traseira do forno para ventilação. Mantenha as distâncias especificadas no manual de instalação do produto.
	Existem objectos na parte de cima do forno.	Remova todos os objectos da parte superior do forno.

Problema	CAUSA	Ação
Não é possível abrir a porta correctamente.	Existem resíduos de alimentos presos entre a porta e o interior do forno.	Limpe o forno e, depois, abra a porta.
O aquecimento, incluindo a função Manter quente, não funciona correctamente.	O forno pode não funcionar, estão a ser cozinhados demasiados alimentos ou estão a ser utilizados utensílios impróprios.	Coloque um copo de água num recipiente próprio para microondas e ligue o microondas durante 1 a 2 minutos para verificar se a água é aquecida. Reduza a quantidade de alimentos e reinicie a função. Utilize um recipiente de confeção com um fundo plano.
A função de descongelação não funciona.	Estão a ser cozinhados demasiados alimentos.	Reduza a quantidade de alimentos e reinicie a função.
A luz interior tem pouca intensidade ou não se liga.	A porta ficou aberta durante muito tempo.	A luz interior pode desligar-se automaticamente quando a função Eco está ligada. Feche e abra novamente a porta e carregue no botão Cancel (Cancelar).
	A luz interior está coberta por matéria estranha.	Limpe o interior do forno e verifique novamente.
É emitido um sinal sonoro durante a cozedura.	Se a função Cozedura automática estiver a ser utilizada, este som significa que deve virar os alimentos que estão a ser descongelados.	Após virar os alimentos, carregue no botão Start (Iniciar) para reiniciar o funcionamento.
O forno não está nivelado.	O forno está instalado numa superfície desnivelada.	Certifique-se de que o forno é instalado numa superfície plana e estável.

Problema	CAUSA	Ação
Ocorrem faíscas durante a cozedura.	São utilizados recipientes de metal durante as funções de forno/descongelação.	Não utilize recipientes de metal.
Quando é ligado, o forno começa a trabalhar imediatamente.	A porta não está fechada correctamente.	Feche a porta e verifique novamente.
O forno está a emitir electricidade.	A fonte de alimentação ou a tomada não têm uma ligação à terra adequada.	Certifique-se de que a fonte de alimentação e a tomada têm uma ligação à terra adequada.
<ol style="list-style-type: none"> 1. Gotas de água. 2. O vapor é expelido por uma fenda na porta. 3. A água fica no forno. 	Em alguns casos, pode haver água ou vapor, dependendo do alimento. Isto não é uma avaria do forno.	Deixe o forno arrefecer e, depois, limpe com um pano de cozinha seco.
A luminosidade no interior do forno varia.	A luminosidade varia dependendo das mudanças de potência de cada função.	As mudanças de potência durante a cozedura não são avarias. Isto não é uma avaria do forno.
A cozedura está concluída, mas a ventoinha de arrefecimento continua a trabalhar.	Para ventilar o forno, a ventoinha de arrefecimento continua a trabalhar durante cerca de 3 minutos após o término da cozedura.	Isto não é uma avaria do forno.

Resolução de problemas e código de informação

Problema	CAUSA	Acção
Prato giratório		
Enquanto gira, o prato giratório sai do sítio ou pára de girar.	Não existe anel de roletes ou o anel de roletes não está devidamente colocado.	Instale o anel de roletes e, depois, tente novamente.
O prato giratório arrasta-se enquanto gira.	O anel de roletes não está devidamente colocado, existem demasiados alimentos ou o recipiente é demasiado grande e toca no interior do microondas.	Ajuste a quantidade de alimentos e não utilize recipientes demasiado grandes.
O prato giratório abana enquanto gira e faz ruído.	Existem resíduos de comida no fundo do forno.	Remova os resíduos de comida existentes no fundo do forno.

Código de informação

Código de informação	CAUSA	Acção
C-d0	Os botões de controlo são carregados durante mais de 10 segundos.	Limpe os botões e verifique se existe água na superfície à volta dos mesmos. Se voltar a ocorrer, desligue o forno microondas durante mais de 30 segundos e tente programar novamente. Se voltar a aparecer, contacte o serviço local de apoio ao cliente da SAMSUNG.

NOTA

se a solução sugerida não resolver o problema, contacte o serviço local de apoio ao cliente da SAMSUNG.

Características técnicas

A SAMSUNG esforça-se continuamente para melhorar os seus produtos. As características técnicas e as instruções do utilizador estão, por isso, sujeitas a alterações sem aviso prévio.

Modelo	MS23K3513**
Fonte de alimentação	CA 230 V ~ 50 Hz
Consumo de energia Microondas	1150 W
Potência	100 W / 800 W - 6 níveis (IEC-705)
Frequência de funcionamento	2450 MHz
Dimensões (L x A x P) Exterior (incluindo pega) Cavidade do forno	489 x 275 x 374 mm 330 x 211 x 324 mm
Volume	23 litros
Peso Líquido	12,0 kg aprox.

Notas

Notas

Notas

A garantia da Samsung NÃO abrange as chamadas de assistência para explicar o funcionamento do produto, corrigir uma instalação inadequada ou efectuar uma manutenção ou limpeza normal.

DÚVIDAS OU COMENTÁRIOS?

PAÍS	CONTACTE-NOS	OU VISITE-NOS ONLINE EM
AUSTRIA	0800-SAMSUNG (0800-7267864) [Only for KNOX customers] 0800 400848 [Only for Premium HA] 0800-366661 [Only for Dealers] 0810-112233	www.samsung.com/at/support
BELGIUM	02-201-24-18	www.samsung.com/be/support (Dutch) www.samsung.com/be_fr/support (French)
DENMARK	707 019 70	www.samsung.com/dk/support
FINLAND	030-6227 515	www.samsung.com/fi/support
FRANCE	01 48 63 00 00	www.samsung.com/fr/support
GERMANY	06196 77 555 77	www.samsung.com/de/support
ITALIA	800-SAMSUNG (800.7267864)	www.samsung.com/it/support
CYPRUS	8009 4000 only from landline, toll free	www.samsung.com/gr/support
GREECE	80111-SAMSUNG (80111 726 7864) only from land line (+30) 210 6897691 from mobile and land line	
LUXEMBURG	261 03 710	www.samsung.com/be_fr/support
NETHERLANDS	088 90 90 100	www.samsung.com/nl/support
NORWAY	815 56480	www.samsung.com/no/support
PORTUGAL	808 207 267	www.samsung.com/pt/support
SPAIN	0034902172678	www.samsung.com/es/support
SWEDEN	0771 726 786	www.samsung.com/se/support
SWITZERLAND	0800 726 78 64 (0800-SAMSUNG)	www.samsung.com/ch/support (German) www.samsung.com/ch_fr/support (French)
UK	0330 SAMSUNG (7267864)	www.samsung.com/uk/support
IRELAND (EIRE)	0818 717100	www.samsung.com/ie/support



DE68-04431G-01