



CORTAPELOS ELÉCTRICO RECARGABLE - MANUAL DE INSTRUCCIONES  
RECHARGEABLE ELECTRIC HAIR CLIPPER - INSTRUCTION MANUAL  
RECHARGEABLE ELECTRIC TONDEUSE A CHEVEUX- MANUEL D'INSTRUCTIONS  
RECARREGÁVEL APARADOR DE CABELO ELETRICO - MANUAL DE INSTRUÇÕES



## CTP 1820

Sonifer, S.A.  
Avenida de Santiago, 86  
30007 Murcia  
España  
E-mail: [sonifer@sonifer.es](mailto:sonifer@sonifer.es)  
Made in P.R.C.

Lea atentamente este manual antes de utilizar este aparato y guárdelo para futuras consultas. Sólo así podrá obtener los mejores resultados y la máxima seguridad de uso.

Read this manual carefully before running this appliance and save it for reference in order to obtain the best results and ensure safe use.

Veillez lire attentivement ce manuel avant d'utiliser cet appareil et conservez-le pour toute consultation future. C'est la seule façon d'obtenir les meilleurs résultats et une sécurité optimale d'utilisation.

Leia este manual cuidadosamente antes de utilizar este aparelho e guarde-o para consulta futura. Só assim, poderá obter os melhores resultados e a máxima segurança na utilização.

## Advertencias de seguridad

1. Este aparato pueden utilizarlo niños con edad de 8 años y superior y personas con capacidades físicas, sensoriales o mentales reducidas o falta de experiencia y conocimiento, si se les ha dado la supervisión o formación apropiadas respecto al uso del aparato de una manera segura y comprenden los peligros que implica. Los niños no deben jugar con el aparato. La limpieza y el mantenimiento a realizar por el usuario no deben realizarlo los niños sin supervisión.
2. Se deberá supervisar a los niños para asegurarse de que no juegan con este aparato.
3. Mantenga el aparato y su cable fuera del alcance de los niños menores de 8 años.
4. PRECAUCIÓN: Para la seguridad de sus niños no deje material de embalaje (bolsas de plástico, cartón, polietileno etc.) a su alcance.
5. Si el cable de alimentación está dañado, debe ser sustituido por el fabricante, el servicio técnico o cualquier otro profesional cualificado a fin de evitar un peligro.
6. No desconecte nunca tirando del cable.
7. No lo ponga en funcionamiento si el cable o el enchufe están dañados o si observa que el aparato no funciona correctamente.

8. No manipule el aparato con las manos mojadas.
9. No sumergir el aparato en agua o cualquier otro líquido.
10. Antes de su limpieza observe que el aparato está desconectado.
11. El aparato debe instalarse de acuerdo con la reglamentación nacional para instalaciones eléctricas.
12. Este aparato es sólo para uso doméstico.
13. En caso de necesitar una copia del manual de instrucciones, puede solicitarla por correo electrónico a través de [sonifer@sonifer.es](mailto:sonifer@sonifer.es)
14. **ADVERTENCIA:** En caso de mala utilización, existe riesgo de posibles heridas.
  - Asegúrese de aplicar aceite lubricante en la cuchilla antes y después de usar el cortapelos.
  - Si no se cumple con lo mencionado, la cuchilla puede tirar del pelo y en consecuencia, hacer que la cuchilla se deteriore.
  - Por favor, use el aceite que le viene en el paquete o utilice el aceite adecuado y apropiado.
  - El aceite que le viene con el paquete sólo es para usarlo con la cuchilla, no es apropiado para otros fines.
  - No cargue ni utilice la unidad a temperaturas inferiores a 0 °C o superiores a 40 °C.
  - No cargue la batería bajo luz solar directa ni cerca de una fuente de calor radiante.

- No cargue, use ni guarde la maquinilla en un lugar frío y húmedo, ni en lugares con temperaturas altas.
- No cargue el corta pelos sin que esté presente.
- **ADVERTENCIA:** Manténgase el aparato seco.
- No utilice este aparato cerca de agua.
- No utilice este aparato cerca de bañeras, duchas, lavabos u otros recipientes que contengan agua.



#### NOMBRE DE COMPONENTES

- 1.- Cuchilla extraíble
- 2.- Ajuste cabezal de corte)
- 3.- Interruptor (On/Off)
- 4.- Indicador de carga
- 5.- Base
- 6.- Cabezal de corte

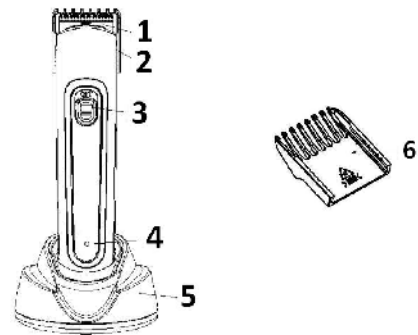

#### COMO USAR SU CORTAPELOS CON CABEZAL

Previamente a instalar o desinstalar el cabezal, el botón debe estar en posición "OFF"

1. Coloque el cabezal, acorde con la siguiente figura

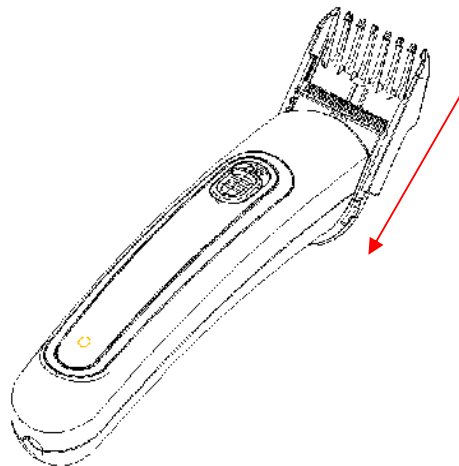

2. Para retirar el cabezal, repita el proceso de manera inversa. Ver siguiente figura.

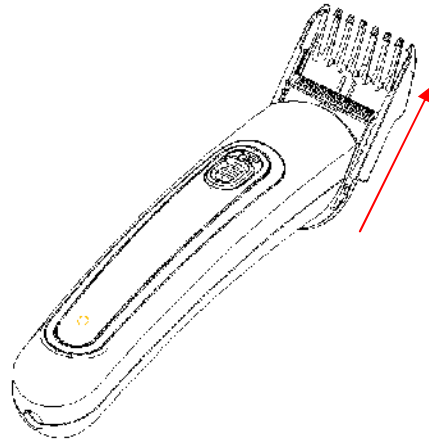

3. Deslice el cabezal en función de la longitud de corte que desea.

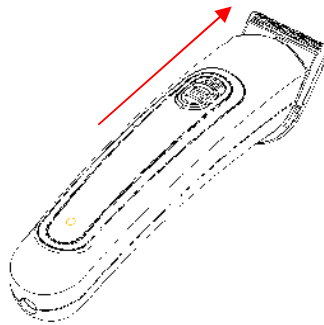

4. Para retirar la cuchilla, haga presión sobre la cuchilla en sentido contrario al interruptor del aparato. Ver siguientes figuras.

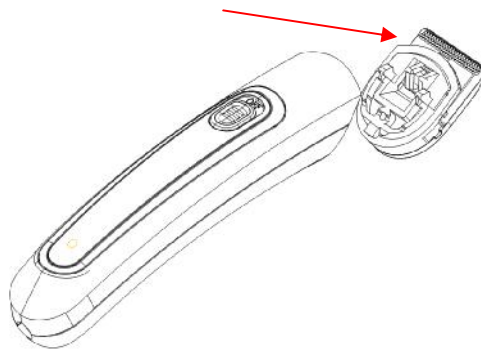

5. Para colocar la cuchilla, colóquela en el orificio de la parte superior y posteriormente presione hasta escuchar "click". Ver siguiente figura

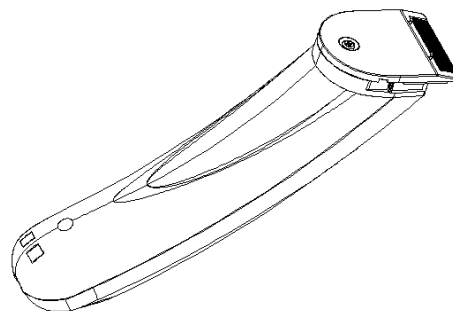

#### COMO USAR SU CORTAPELOS SIN CABEZAL

Corte el pelo colocando la cabeza del cortapelos directamente sobre el cuero cabelludo. Cortar sin un accesorio dejará la longitud del pelo en un milímetro o menos.

## CÓMO CARGARLO

1. Ponga el interruptor de la unidad principal en posición "O" (apagado).
2. Conecte la toma de corriente al enchufe.
3. El indicador luminoso se pondrá rojo cuando la toma esté conectada.
4. La batería se habrá cargado completamente cuando haya estado 8 horas cargándose, y se encenderá el indicador luminoso de carga completa.
5. Una vez que se haya cargado la batería, extraiga la unidad principal de la toma de corriente.
6. Ponga el interruptor en posición "I" (encendido) para poder utilizar el aparato.
7. Ponga el interruptor en posición "O" (apagado) cuando haya terminado de cortarse el pelo.

## CON LA UNIDAD DE CABLE

1. Ponga el interruptor en posición "O" (apagado).
2. Inserte el enchufe de la unidad de cable en la toma de corriente de la unidad principal.
3. Una vez conectada a la toma de corriente se encenderá el indicador luminoso de color rojo.
4. Ponga el interruptor en posición "I" (encendido) para poder utilizar la maquinilla, entonces se apagará el indicador luminoso.
5. Ponga el interruptor en posición "O" (apagado) cuando haya acabado de cortarse el pelo, y luego extraiga el cable de la unidad del enchufe.

## DURACIÓN DE LA CUCHILLA Y LA BATERÍA

El tiempo de vida de la cuchilla variará según la frecuencia y tiempo de uso. La duración de las cuchillas se espera que llegue a los 6 años si utiliza el cortapelos dos veces al mes durante 20 minutos cada vez. Si se reduce sustancialmente la eficacia del cortado, a pesar de un mantenimiento adecuado, eso implica que las cuchillas han superado su tiempo de vida y hay que cambiarlas.

El tiempo de vida de la batería variará según la frecuencia y tiempo de uso. Si se carga la batería 3 veces al mes, el tiempo de vida será de aproximadamente 6 años. Si se deja la unidad más de seis meses sin cargar, la batería perderá carga y su tiempo de vida se puede reducir.

Por ello, incluso cuando no se usa de forma regular, se recomienda recargar la unidad al menos cada seis meses.

## CUIDADO DE LA CUCHILLA

Por favor, limpie la cuchilla después de usarla para protegerla adecuadamente.

1. Coloque el interruptor en posición "O" (apagado) y desenchúfelo de la corriente.
2. Extraiga la cuchilla.
3. Coja la cuchilla de la maquinilla de cortar el pelo y saque la parte superior de la cuchilla del conjunto.
4. Por favor, tenga cuidado con la cuchilla ya que le puede cortar.
5. Use el cepillo de limpieza para limpiar la cuchilla y la unidad.
6. Coloque la cuchilla



#### Eliminación del electrodoméstico viejo

En base a la Norma europea 2002/96/CE de Residuos de aparatos Eléctricos y Electrónicos (RAEE), los electrodomésticos viejos no pueden ser arrojados en los contenedores municipales habituales; tienen que ser recogidos selectivamente para optimizar la recuperación y reciclado de los componentes y materiales que los constituyen, y reducir el impacto en la salud humana y el

medioambiente. El símbolo del cubo de basura tachado se marca sobre todos los productos para recordar al consumidor la obligación de separarlos para la recogida selectiva.

El consumidor debe contactar con la autoridad local o con el vendedor para informarse en relación a la correcta eliminación de su electrodoméstico viejo.

**DECLARACIÓN DE CONFORMIDAD:** Este dispositivo cumple con los requisitos de la directiva de Compatibilidad Electromagnética 2014/30/EU.

## Warning:

1. This appliance can be used by children aged from 8 years and above and persons with reduced physical, sensory or mental capabilities or lack of experience and knowledge if they have been given supervision or instruction concerning use of the appliance in a safe way and understand the hazards involved. Children must never play with the appliance. Cleaning and user maintenance must never be carried out by children without supervision.
2. Children should be supervised to ensure that they do not play with the appliance.
3. Keep the appliance and the cable cord out of the reach of children less than 8 years old.
4. **WARNING:** In order to ensure your children's safety, please keep all packaging (plastic bags, boxes, polystyrene etc.) out of their reach.
5. If the supply cord is damaged it must be repaired by the Authorized Service Agent in order to avoid hazards.
6. Never pull on the cord when unplugging.
7. Do not use the unit with a damaged cord or plug, or if it is not working properly.
8. Do not handle the appliance with wet hands.
9. Never immerse the appliance in water or any other liquid.



10. Make sure the appliance has been unplugged before cleaning.
11. This appliance must be installed following the national regulations for electrical installations.
12. This appliance is for household use only.
13. In case that you need a copy of the instruction manual, you can ask for it writing an email to [sonifer@sonifer.es](mailto:sonifer@sonifer.es).
14. WARNING: In case of misuse, there is a risk of possible injury.



- Do not use this appliance near water.
- Do not use this appliance near bathtubs, showers, basins or other vessels containing water.
- Make sure to apply lubricating oil on the blade before and after using the hair trimmer.
- If not, the blade may pull the hair, and consequently the blade may deteriorate.
- Please use the oil from the package or use the adequate and appropriate oil.
- The oil in the package should only be used on the blade; it is not appropriate for other uses.
- Do not charge or use the unit at a temperature lower than 0 °C or higher than 40 °C.
- Do not charge the battery under direct solar light or near a radiant heat source.
- Do not charge, use, or store the device in a cold and damp place, or in a place with high temperatures.

- Do not charge the hair trimmer unless someone is present.
- **WARNING:** Keep the device dry.

## PARTS IDENTIFICATION

1. Blade
2. Comb locator
3. Switch (push up and down)
4. Indicator lamp
5. Charging stand
6. Adjustable comb

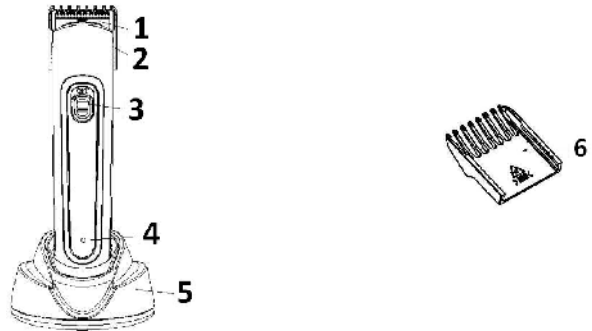

## HOW TO USE THE COMB ATTACHMENT

Before install and uninstall comb, the switch button must showing "OFF". 1. Make the comb slipping out of the housing directly for uninstall. See picture as below:

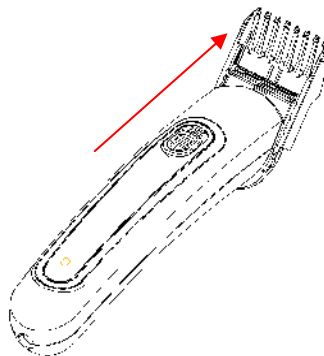

2. Please aim the comb according to the following picture:

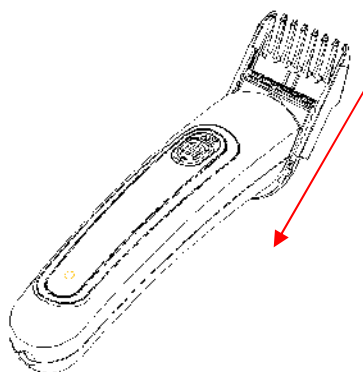

3. Slipping comb up and down, the number showing under housing is your cutting hair length.

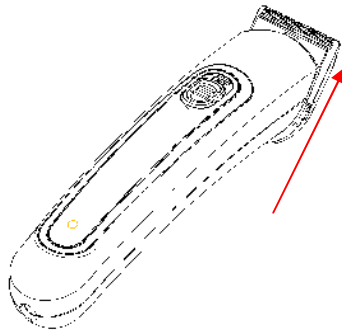

4. To uninstall, holding the hair clipper in obverse, then pull the blade slightly out of the body for uninstall. See picture

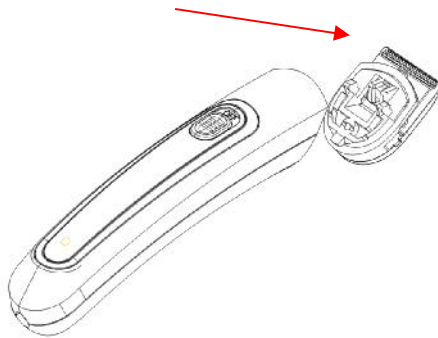

5. To install, please aim the blade at slot for install, then press the full parts entad until hearing the "KA" sound. See picture

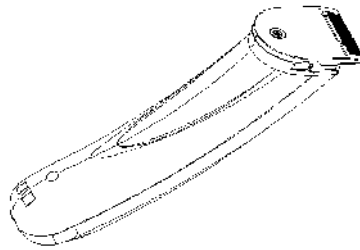

## HOW TO CHARGE THE DEVICE

1. Place the switch on the main unit in position "O" (off).
2. Plug it in.
3. The lighted indicator will turn red when it is plugged in.
4. The battery will be completely charged after 8 hours of charging, and the full charge lighted indicator will turn on.
5. Once the battery is charged, unplug the main unit.
6. Place the switch in position "I" (on) to use the device.
7. Place the switch in position "O" (off) after cutting your hair.

## WITH THE CABLE UNIT

1. Place the switch in position "O" (off).
2. Plug the main unit's plug into the outlet.
3. Once connected, the lighted indicator will turn red.
4. Place the switch in position "I" (on) to use the machine, then the lighted indicator will turn off.
5. Place the switch in position "O" (off) after cutting your hair, and then unplug the unit's cable from the plug.

## CUTTING WITHOUT ACCESSORIES

Cut the hair placing the hair trimmer's head directly on the scalp. Cutting without accessories will leave the hair length at one millimetre or less.

## DURATION OF THE BLADE AND THE BATTERY

The blade's lifetime will vary according to the frequency and length of use. The blades' life expectancy is about 6 years if the hair trimmer is used twice a month for 20 minutes each time. If the efficiency of the cut is substantially reduced despite appropriate maintenance, this means that the blades have exceeded their useful life and need to be changed.

The battery's life expectancy will vary according to the frequency and length of use. If the battery is charged 3 times a month, its useful life will be approximately 6 years. If the unit is not charged for more than six months, the battery will lose charge and its useful life may be reduced.

Therefore, it is recommended to recharge the unit at least every six months, even if it is not used regularly.

## BLADE CARE

Please clean the blade after use to protect it appropriately.

1. Place the switch in position "O" (off) and unplug it.
2. Remove the blade.
3. Take the blade from the hair trimmer and remove the upper part of the blade from the set.
4. Please be careful with the blade since it may cut you.
5. Use the cleaning brush to clean the blade and the unit.
6. Place the blade in the unit.



### Disposal of old electrical appliances

The European directive 2002/96/EC on Waste Electrical and Electronic Equipment (WEEE), requires that old household electrical appliances must not be disposed of in the normal unsorted municipal waste stream. Old appliances must be collected separately in order to optimize the recovery and recycling of the materials they contain, and reduce the impact on human health and the environment.

The crossed out "wheeled bin" symbol on the product reminds you of your obligation, that when you dispose of the appliance, it must be separately collected.

Consumers should contact their local authority or retailer for information concerning the correct disposal of their old appliance.

**DECLARATION OF CONFORMITY:** This device complies with the requirements of the EMC directive 2014/30/EU.

## Attention :

1. Cet appareil peut être utilisé par des enfants 8 ans ou plus et des personnes présentant un handicap physique, sensoriel, mental ou moteur voire ne disposant pas des connaissances et de l'expérience nécessaires en cas de surveillance ou d'instructions sur l'usage de cet appareil en toute sécurité et de compréhension des risques impliqués. Les enfants ne doivent pas jouer avec l'appareil. Le nettoyage et la maintenance ne doivent pas être effectués par des enfants sans surveillance.
2. Les enfants doivent être surveillés afin de s'assurer qu'ils ne jouent pas avec cet appareil.
3. Gardez l'appareil et le câble à la portée des enfants de moins de 8 ans.
4. ATTENTION: Par mesure de sécurité vis-à-vis des enfants, ne laissez pas les emballages (sac en plastique, carton, polystyrène) à leur portée.
5. Si le cordon d'alimentation est endommagé, adressez-vous à un service technique agréé afin d'éviter un danger.
6. Ne débranchez jamais en tirant du cordon.
7. Ne jamais le faire fonctionner si le cordon ou la fiche sont abîmés ou si vous remarquez que l'appareil ne fonctionne pas correctement.
8. Ne pas manipuler l'appareil, les mains mouillées.

9. Ne jamais placer l'appareil près dans l'eau ou autre liquide.
10. Avant de nettoyer l'appareil, vérifiez s'il est bien débranché.
11. L'appareil doit être installé suivant les normes nationales pour les installations électriques.
12. Cet appareil n'est apte que pour une utilisation domestique.
13. En cas qui vous avez besoin d'une copie du manuel d'instructions, vous pouvez le demander à l'adresse e-mail [sonifer@sonifer.es](mailto:sonifer@sonifer.es)
14. AVERTISSEMENT: En cas de mauvaise utilisation de l'appareil, il ya un risque de blessure.
  - N'utilisez pas cet appareil près d'une source d'eau. 
  - N'utilisez pas cet appareil près d'une baignoire, d'une douche, d'un lavabo ou d'autres réservoirs contenant de l'eau
  - Assurez-vous d'appliquer de l'huile lubrifiante sur la lame avant et après avoir utilisé la tondeuse.
  - Le cas échéant, la lame de la tondeuse peut tirer les cheveux et s'abîmer.
  - Veuillez utiliser l'huile livrée avec l'appareil ou une huile adéquate et prévue à tel effet.
  - L'huile livrée dans la boîte s'utilise uniquement pour la lame et n'est pas prévu pour d'autres fins.

- Ne chargez pas et n'utilisez pas l'appareil à des températures en dessous de 0° C ou au-dessus de 40° C.
- Ne chargez pas la batterie sous la lumière directe du soleil ou à proximité d'une source de chaleur radiante.
- Ne chargez pas l'appareil, ne l'utilisez pas et ne le rangez pas dans un endroit froids et humide, ou à des températures élevées.
- Ne chargez pas la tondeuse l'absence de l'appareil.
- **AVERTISSEMENT** : Gardez l'appareil au sec.

#### DESCRIPTION DE LA TONDEUSE ET DE SES ACCESSOIRES

1. - Lame
2. - Peigne réglable
3. - Bouton de mise en marche/arrêt
4. - Lampe indicateur
5. - Stand de remplissage
6. - Repère de peigne

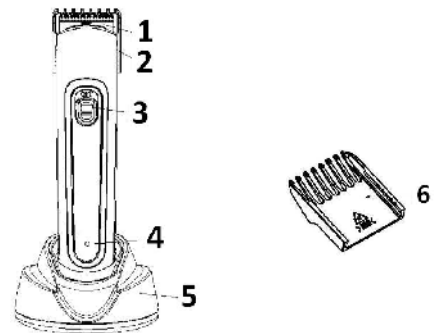

#### COMMENT UTILISER L'ATTACHEMENT DE PEIGNE

Avant qu'installiez et désinstalliez le peigne, le bouton de commutateur doit montrant "OFF".

1. Faites s'échapper de peigne du logement directement pour désinstaller. Voir l'image en tant que ci-dessous:

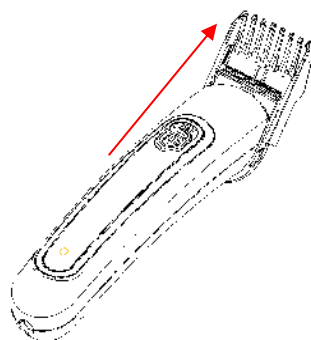

2. Veuillez viser le peigne. Voir l'image en tant que ci-dessous :

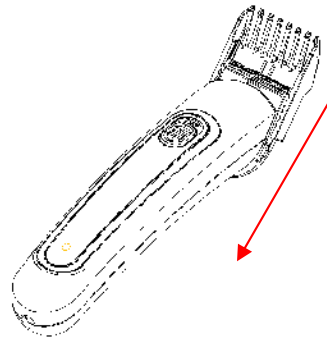

3. Glissant le peigne en haut et en bas, le nombre montrant sous le logement est votre longueur de cheveux de découpage.

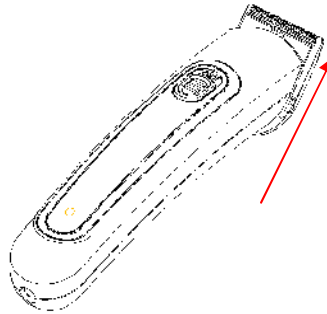

4. Pour désinstaller, en remettant la tondeuse dans la face, tirez alors la lame légèrement hors du corps pour désinstallent. Voir

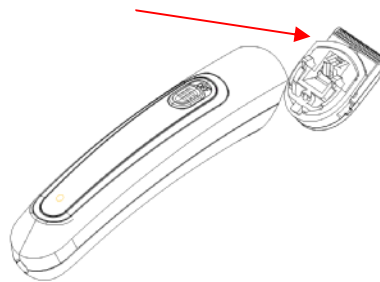

5. l'image Pour installer, satisfaire visez la lame la fente pour installent, puis pressent le plein entad de pièces jusqu'à entendre le bruit de « KA ». Voir l'image

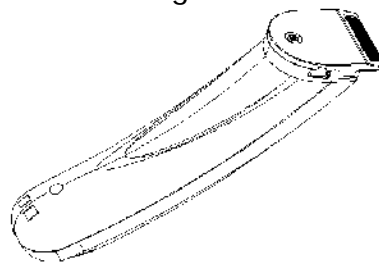

## COMMENT LE RANGER

1. Placez l'interrupteur de l'unité principale sur la position « 0 » (éteint).
2. Branchez la prise de courant sur la prise.
3. Le voyant lumineux passera au rouge lorsque la prise est branchée.
4. La batterie sera complètement chargée au bout de huit heures, et le voyant lumineux de charge complète s'allume.
5. Une fois que la batterie est chargée, retirez l'unité de la prise de courant.
6. Placez l'interrupteur sur la position « I » (allumé) pour pouvoir utiliser l'appareil.
7. Placez l'interrupteur sur la position « 0 » (éteint) lorsque vous avez terminé de couper les cheveux.



## AVEC L'UNITÉ DE CÂBLE

1. Placez l'interrupteur sur la position « 0 » (éteint).
2. Branchez la prise de l'appareil à la prise de courant de l'unité principale.
3. Une fois branché au secteur, le voyant lumineux rouge s'allume.
4. Placez l'interrupteur sur la position « I » (allumé) pour pouvoir utiliser la tondeuse ; un autre voyant s'allume.
5. Placez l'interrupteur sur la position « 0 » (éteint) lorsque vous avez fini de vous couper les cheveux, puis retirez le câble de l'unité de la prise.

## COUPER SANS ACCESSOIRE

Coupez les cheveux en plaçant la tête de la tondeuse directement sur le cuir chevelu. Si vous coupez les cheveux sans accessoire, ils seront long d'un millimètre, voire moins.

## DUREE DE LA LAME ET DE LA BATTERIE

La durée de vie de la lame varie en fonction de la fréquence et de la durée d'utilisation. Les lames sont prévues pour durée environ 6 ans, si l'on utilise la tondeuse deux fois par mois, pendant 20 minutes à chaque fois. Si vous notez que la tondeuse ne coupe plus aussi bien, et ce malgré un entretien adéquat de l'appareil, cela indique que les lames sont usées et qu'il faut les remplacer.

La durée de vie de la batterie varie en fonction de la fréquence et de la durée d'utilisation. Si vous chargez la batterie 3 fois par mois, celle-ci aura une durée de vie d'environ 6 ans. Si vous ne chargez pas l'appareil pendant plus de six mois, la batterie se déchargera et cela peut contribuer à réduire sa durée de vie. C'est pourquoi nous recommandons de recharger l'unité au moins tous les six mois, même si vous n'utilisez pas l'appareil régulièrement.

## ENTRETIEN DE LA LAME

Veuillez nettoyer la lame après chaque utilisation pour la protéger correctement.

1. Placez l'interrupteur sur la position « 0 » (éteint) et débranchez-le du secteur.
2. Retirez la lame.
3. Attrapez la lame de la tondeuse et retirez la partie supérieure de la lame de l'ensemble.
4. Manipulez la lame avec précaution pour éviter tout risque de coupure.
5. Utilisez la brosse de nettoyage pour nettoyer la lame et l'unité
6. Remettez la lame en place.



### Enlèvement des appareils ménagers usagés

La directive européenne 2002/96/EC sur les Déchets des Equipements Electriques et Electroniques (DEEE), exige que les appareils ménagers usages ne soient pas jetés dans le flux normal des déchets municipaux. Les appareils usagés doivent être collectés séparément afin d'optimiser le taux de récupération et le recyclage des matériaux qui les composent, et réduire l'impact sur la santé humaine et l'environnement. Le symbole de la poubelle barrée est apposée sur tous les produits pour rappeler les obligations de collecte séparée.

Les consommateurs devront contacter les autorités locales ou leur revendeur concernant la démarche à suivre pour l'enlèvement de leur vieil appareil.

**DÉCLARATION DE CONFORMITÉ:** Cet appareil est conforme aux exigences de la directive CEM 2004/10/EU.

## Aviso:

1. Este aparelho pode ser usado por crianças maiores de 8 anos e por pessoas com capacidades físicas, sensoriais ou mentais reduzidas ou com falta de experiência e conhecimento, sempre que lhes seja dada a supervisão apropriada ou instruções para a utilização do aparelho de forma segura e de modo a que compreendam os perigos inerentes. Não deixe que crianças brinquem com o aparelho. Não permita a limpeza e manutenção do aparelho pelo utilizador a crianças sem vigilância.
2. As crianças deverão ser supervisionadas, para se assegurar de que não brincam com a unidade.
3. Mantenha o aparelho e o seu cabo fora do alcance de crianças menores de 8 anos.
4. **PRECAUÇÃO:** Para a segurança dos seus filhos, não deixe partes da embalagem (sacos plásticos, papelão, esferovite, etc.) ao alcance dos mesmos.
5. Se o cabo de ligação estiver danificado recorra a um serviço técnico autorizado com o fim de evitar riscos.
6. Nunca desligue o aparelho puxando pelo cabo.
7. Não ponha em funcionamento se o cabo ou a ficha estiverem estragados ou se observa que o aparelho não funciona correctamente.
8. Não utilize o aparelho com as mãos molhadas.

9. Não mergulhe o aparelho em água nem em nenhum outro líquido.
  10. Antes de efectuar a sua limpeza comprove que o aparelho está desligado.
  11. O aparelho deve ser instalado de acordo com a regulamentação nacional para instalações eléctricas.
  12. Este aparelho destina-se apenas a uso doméstico.
  13. No caso em que você precisa de uma cópia do manual de instruções, você pode perguntar para ele por escrito um e-mail para [sonifer@sonifer.es](mailto:sonifer@sonifer.es)
- Não utilize este aparelho perto de água.
  - Não utilize este aparelho perto de banheiras, duchas, lavatórios ou outros recipientes contendo água.
  - Certifique-se de que aplica óleo lubrificante na lâmina antes e depois de usar a máquina de cortar cabelo.
  - Se não cumprir o anteriormente mencionado, a lâmina pode puxar cabelo e, como consequência, a lâmina poderá deteriorar-se.
  - Por favor, use o óleo que é fornecido na embalagem ou utilize um óleo adequado e apropriado.
  - O óleo que é fornecido na embalagem é para ser usado apenas com a lâmina, não é apropriado para quaisquer outros fins.
  - Não carregue nem utilize a unidade a temperaturas inferiores a 0 ° C ou superiores a 40 ° C.



- Não carregue a bateria sob luz solar directa nem perto de uma fonte de calor radiante.
- Não carregue, use ou guarde a máquina num local frio e húmido, nem em locais com temperaturas altas.
- Não coloque a máquina de cortar cabelo a carregar sem estar presente.
- **ADVERTÊNCIA:** Mantenha o aparelho seco.

#### IDENTIFICAÇÃO das peças

- 1.- Lâmina extraível
- 2.- Pente ajustável
- 3.- Interruptor (O carga/I)
- 4.- Lâmpada indicadora
- 5.- Carrinho de carregamento
- 6.- Localizador do pente

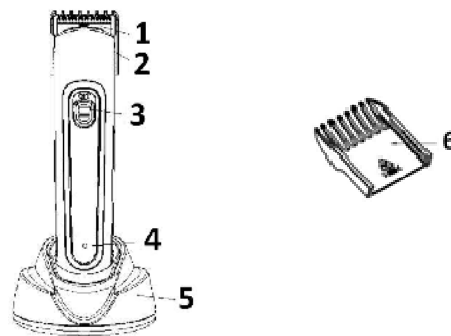

#### COMO USAR O ACESSÓRIO DO PENTE

Antes que instale e desinstale o pente, a tecla de interruptor deve mostrar "OFF".

1. Faça o pente que desliza fora da carcaça diretamente para desinstalar. Veja o retrato como abaixo:

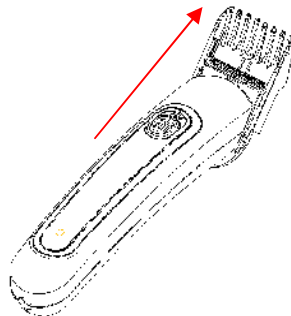

2. Aponte por favor o pente em ambos os lados do sulco da carcaça para o conjunto da corredeira. Veja o retrato como abaixo:

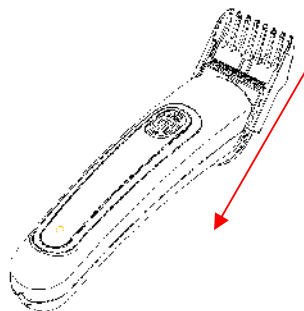

3. Deslizando o pente acima e para baixo, o número que mostra sob a carcaça está a seu comprimento do cabelo do corte.

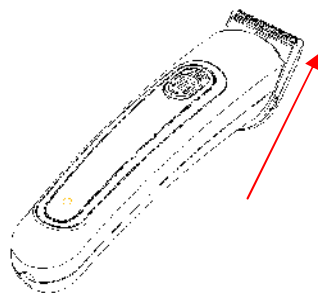

4. Para desinstalar, entregando a tosquideira de cabelo no anverso, puxe então a lâmina ligeiramente fora do corpo para desinstalam. Veja o retrato

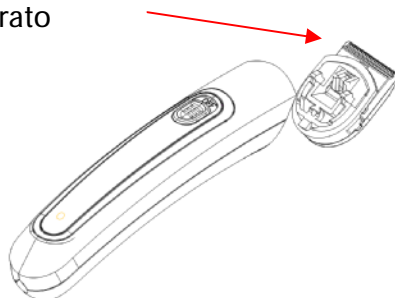

5. Para instalar, para satisfazer aponte a lâmina no entalhe para instalam, a seguir pressionam o entad cheio das peças até a audição do som do "KA". Veja o retrato

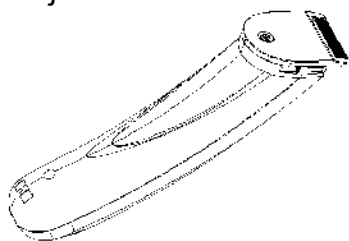

#### COMO O CARREGAR

1. Coloque o interruptor da unidade principal na posição "O" (desligado).
2. Ligue a ficha de corrente à tomada.
3. O indicador luminoso ficará vermelho quando a tomada estiver ligada.
4. A bateria terá carregado completamente quando tiver estado 8 horas a carregar e o indicador luminoso de carga completa se acender.
5. Depois de ter carregado a bateria, retire a unidade principal da tomada de corrente.
6. Coloque o interruptor na posição "I" (ligado) para poder utilizar o aparelho.
7. Coloque o interruptor na posição "O" (desligado) quando tiver terminado de cortar o cabelo.

#### COM A UNIDADE DO CABO

1. Coloque o interruptor na posição "O" (desligado).
2. Insira a ficha da unidade do cabo na tomada de corrente da unidade principal.
3. Depois de ligada à tomada de corrente irá acender-se o indicador luminoso de cor vermelha.
4. Coloque o interruptor na posição "I" (ligado) para poder utilizar a máquina. Depois irá acender-se outro indicador luminoso.
5. Coloque o interruptor na posição "O" (desligado) quando tiver terminado de cortar o cabelo e depois retire o cabo da unidade da tomada.

## CORTAR SEM ACESSÓRIOS

Corte o cabelo colocando a cabeça da máquina de cortar cabelo sobre o couro cabeludo. Cortar sem um acessório deixará o comprimento do cabelo a um milímetro ou menos.

## DURAÇÃO DA LÂMINA E DA BATERIA

O tempo de vida da lâmina irá variar de acordo com a frequência e tempo de utilização. Prevê-se que a duração das lâminas chegue aos 6 anos se a máquina de cortar cabelo for utilizada duas vezes por mês durante 20 minutos de cada vez. Se reduzir substancialmente a eficácia do corte, apesar de uma manutenção adequada, isso significa que as lâminas ultrapassaram o seu tempo de vida útil e que tem de as substituir.

O tempo de vida útil da bateria irá variar de acordo com a frequência e tempo de utilização. Se a bateria for carregada 3 vezes por mês, o tempo de vida útil será de aproximadamente 6 anos. Se a unidade estiver mais de seis meses sem carregar, a bateria perderá a carga e o seu tempo de vida pode ficar reduzido. Por isso, mesmo quando não é utilizada de forma regular, recomenda-se que recarregue a unidade pelo menos de seis em seis meses.

## MANUTENÇÃO DA LÂMINA

Por favor, limpe a lâmina depois de a utilizar para a proteger adequadamente.

1. Coloque o interruptor na posição "O" (desligado) e desligue a máquina da corrente.
2. Retire a lâmina.
3. Remova a lâmina da máquina de cortar cabelo e retire a parte superior da lâmina do conjunto.
4. Por favor, tenha cuidado com a lâmina pois pode cortar-se nela.
5. Use a escova de limpeza para limpar a lâmina e a unidade.
6. Coloque a lâmina.



### Recolha dos eletrodomésticos

A diretiva Europeia 2002/96/CE referente à gestão de resíduos de aparelhos elétricos e eletrônicos (RAEE), prevê que os eletrodomésticos não devem ser escoados no fluxo normal dos resíduos sólidos urbanos. Os aparelhos desatualizados devem ser recolhidos separadamente para otimizar a taxa de recuperação e reciclagem dos materiais que os compõem e impedir potenciais danos para a saúde humana e para o ambiente. O símbolo constituído por um contêiner de lixo barrado com uma cruz deve ser colocado em todos os produtos por forma a recordar a obrigatoriedade de recolha separada.

Os consumidores devem contactar as autoridades locais ou os pontos de venda para solicitar informação referente ao local apropriado onde devem depositar os eletrodomésticos velhos.

**DECLARAÇÃO DE CONFORMIDADE:** Este dispositivo está em conformidade com os requisitos da directiva EMC 2014/30/EU.