



# Orbegozo

VENTILADOR DE PIE - MANUAL DE INSTRUCCIONES  
STAND FAN - INSTRUCTION MANUAL  
VENTILATEUR SUR PIED - MANUEL D'INSTRUCTIONS  
VENTILADOR DE PE - MANUAL DE INSTRUÇÕES



## SF 0246

Sonifer, S.A.  
Avenida de Santiago, 86  
30007 Murcia  
España  
E-mail: [sonifer@sonifer.es](mailto:sonifer@sonifer.es)  
Made in P.R.C.

Lea atentamente este manual antes de utilizar este aparato y guárdelo para futuras consultas. Sólo así podrá obtener los mejores resultados y la máxima seguridad de uso.

Read this manual carefully before running this appliance and save it for reference in order to obtain the best results and ensure safe use.

Veuillez lire attentivement ce manuel avant d'utiliser cet appareil et conservez-le pour toute consultation future. C'est la seule façon d'obtenir les meilleurs résultats et une sécurité optimale d'utilisation.

Leia este manual cuidadosamente antes de utilizar este aparelho e guarde-o para consulta futura. Só assim, poderá obter os melhores resultados e a máxima segurança na utilização.

## Normas de Seguridad

1. Este aparato pueden utilizarlo niños con edad de 8 años y superior y personas con capacidades físicas, sensoriales o mentales reducidas o falta de experiencia y conocimiento, si se les ha dado la supervisión o formación apropiadas respecto al uso del aparato de una manera segura y comprenden los peligros que implica. Los niños no deben jugar con el aparato. La limpieza y el mantenimiento a realizar por el usuario no deben realizarlo los niños sin supervisión.
2. Se deberá supervisar a los niños para asegurarse de que no juegan con este aparato.
3. Mantenga el aparato y su cable fuera del alcance de los niños menores de 8 años.
4. PRECAUCIÓN: Para la seguridad de sus niños no deje material de embalaje (bolsas de plástico, cartón, polietileno etc.) a su alcance.
5. Si el cable de alimentación está dañado, debe ser sustituido por el fabricante, el servicio técnico o cualquier otro profesional cualificado.
6. No desconecte nunca tirando del cable.
7. No lo ponga en funcionamiento si el cable o el enchufe están dañados o si observa que el aparato no funciona correctamente.
8. No manipule el aparato con las manos mojadas.
9. No sumergir el aparato en agua o cualquier otro líquido.
10. Antes de su limpieza observe que el aparato está desconectado.
11. El aparato debe instalarse de acuerdo con la reglamentación nacional para instalaciones eléctricas.
12. Este aparato es sólo para uso doméstico.

13. En caso de necesitar una copia del manual de instrucciones, puede solicitarla por correo electrónico a través de [sonifer@sonifer.es](mailto:sonifer@sonifer.es)
14. ADVERTENCIA: En caso de mala utilización, existe riesgo de posibles heridas.
- Nunca introduzca los dedos, lápices o cualquier otro objeto a través de la rejilla cuando el ventilador se encuentre en funcionamiento.
  - Desenchufe el aparato cuando lo mueva de un sitio a otro.
  - Al poner en marcha el aparato asegúrese de colocarlo sobre una superficie plana y estable para evitar que vuelque.
  - NO USE el ventilador en una ventana. La lluvia puede ocasionar un peligro de naturaleza eléctrica. No deje el ventilador en funcionamiento cerca de donde se haya recogido agua para evitar posibles riesgos de carácter eléctrico.
  - No cuelgue el ventilador ni lo monte en una pared o en el techo.
  - Mantenga el ventilador alejado de productos químicos, aceites y humedad.
  - Durante su limpieza, asegúrese de no salpicarlo con agua y no use aceite, alcohol u otros productos químicos que puedan deformar el cuerpo del ventilador o causar daños eléctricos.
  - Mantenga el ventilador alejado de cortinas, ropa o cualquier otro artículo que pueda interferir en su funcionamiento.
  - Apague todos los interruptores y desenchufe el aparato si

no va a usarlo durante un cierto periodo de tiempo.

- Nunca use el ventilador antes de terminar de montarlo para evitar accidentes.

#### DESCRIPCIÓN

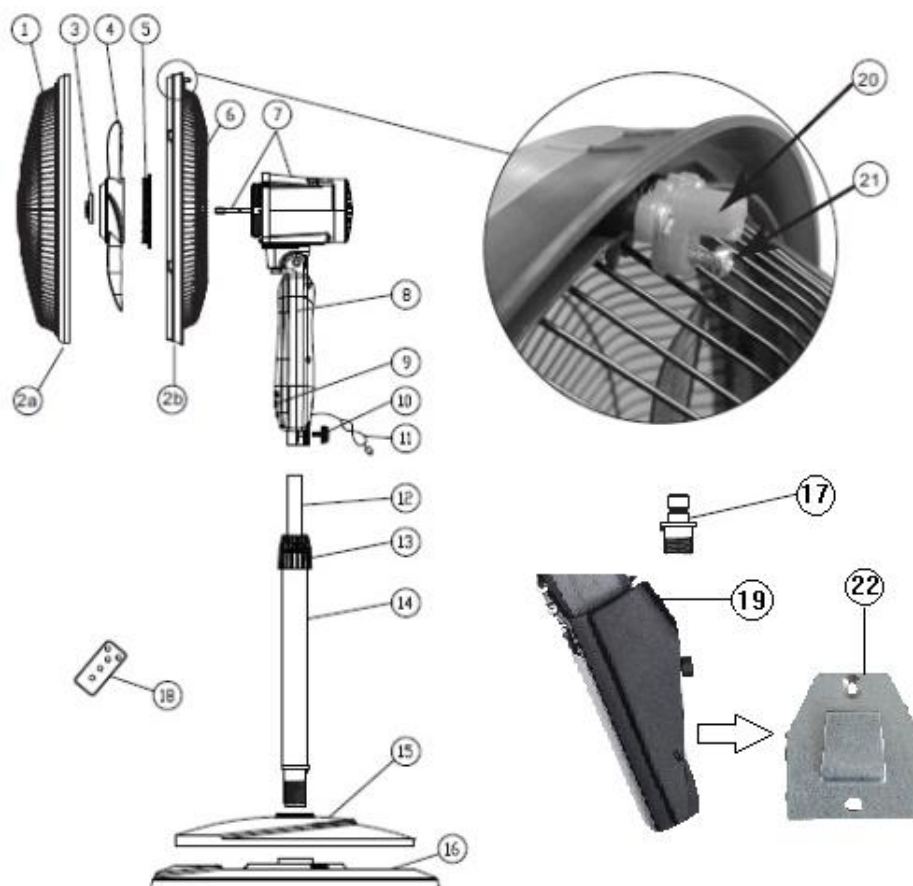

- |  |  |
|--|--|
| 1. Rejilla delantera                     | 12. Tubo extensible                        |
| 2a. Anillo de la rejilla frontal         | 13. Tuerca de ajuste de altura             |
| 2b. Anillo de la rejilla trasera         | 14. Tubo inferior                          |
| 3. Tuerca del aspa                       | 15. Embellecedor de la base                |
| 4. Aspa                                  | 16. Base                                   |
| 5. Tuerca para fijar la rejilla al motor | 17. Soporte para base (ventilador de mesa) |
| 6. Rejilla trasera                       | 18. Mando a distancia                      |
| 7. Motor y eje del motor                 | 19. Soporte para el ventilador de pared    |
| 8. Cuerpo del ventilador                 | 20. Cerrojo de bloqueo de la rejilla       |
| 9. Panel de control                      | 21. Tornillo del bloqueo                   |
| 10. Tornillo de fijación                 | 22. Gancho para la pared                   |
| 11. Cable y enchufe                      |  |

## INSTRUCCIONES DE MONTAJE

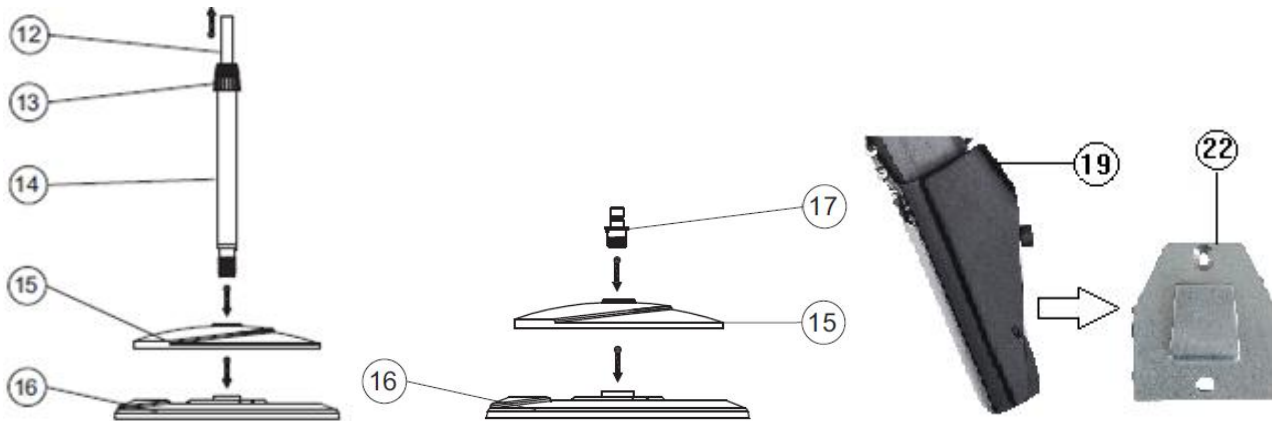

## Para ventilador de pie

1. Saque las piezas de su embalaje. Coloque la base (16) en el suelo, ponga el embellecedor de la base (15) sobre ésta y alinee las pestañas hasta que encajen en la base. Inserte el tubo inferior (14) en el agujero de la base y enrósquelo bien.
2. Afloje la tuerca de ajuste de altura (13) y tire del tubo extensible (12) hasta la altura deseada, apriete la tuerca para fijar la altura.
3. Coloque el cuerpo del ventilador (8) en el tubo extensible y apriete el tornillo de fijación (10) para que quede ajustada en esa posición

## Para ventilador de mesa

1. Coloque la base con su embellecedor (15, 16) en una mesa, enrósque el soporte para la base (17) en la base.
2. Coloque el cuerpo del ventilador (8) en el soporte (17) y apriete el tornillo (10).

## Para ventilador de pared

1. Sitúe el gancho para pared (22) en la posición deseada, marque con un lápiz los orificios de los tornillos y realice un taladro. Coloque los tacos en la pared y atornille el gancho con los tornillos.
2. Coloque el cuerpo del ventilador (8) en el soporte para la pared (19) y ajústelo con el tornillo (10). Encaje el soporte para la pared en el gancho.

## INSTALACIÓN DE LA REJILLA Y LA HÉLICE

1. Quite los embalajes del motor, las rejillas y las aspas. Coloque la rejilla trasera (6) en el frontal del motor a través del eje del motor (7). Asegúrese de que el asa está situada en la parte de arriba y de que las pestañas del frontal encajan con los agujeros de la rejilla trasera.
2. Asegure la rejilla trasera con su tuerca correspondiente (5). Apriétela bien.
3. Instale el aspa (4) en el eje del motor (7) ajustándola con la pestañas en los huecos. Después apriete la tuerca del aspa (3) en el eje del motor (para apretar girar en sentido contrario a las agujas del reloj).
4. Coloque la rejilla frontal (1) haciendo coincidir la marca superior del anillo de la rejilla frontal (2a) con la marca superior del anillo de la rejilla trasera (2b). Para cerrar la rejilla gírela hacia la izquierda mientras tira del cerrojo de bloqueo (20). Ajuste el cierre apretando el tornillo del bloqueo (21).

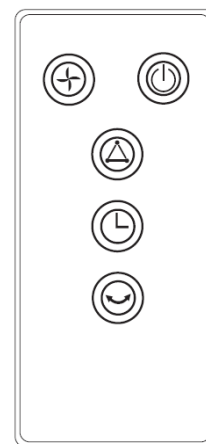

Fig. 5

## INSTRUCCIONES DE USO



## Uso del panel de control y del mando a distancia

Este ventilador está equipado con 3 velocidades, 3 modos de ventilación, temporizador y mando a distancia. Para un uso más fácil, los botones en el panel de control y en el mando son los mismos.



- **TIMER** Temporizador. Cada vez que pulse este botón el temporizador aumentará 30 minutos desde un mínimo de 30 minutos hasta un máximo de 7.5 horas. Cuando pase el tiempo seleccionado el ventilador se apagará. En el panel de control aparecen 4 luces (0.5h, 1h, 2h, 4h) se iluminarán varias y el tiempo será su suma. Ejemplos: 0.5h encendido, temporizador de 30 minutos. 0.5h y 2h encendidos, temporizador 2h y 30 minutos.



- **MODE** Modo. Cada vez que pulse este botón seleccionará un modo. Normal, no aparece ninguna luz en el panel de control, ventilación normal. Brisa, se encenderá la luz  y el ventilador irá cambiando de velocidad (min, media y max). Noche, se encenderá la luz  y el ventilador irá cambiando de velocidad mínima a la máxima.



- **SPEED** Velocidad. Este botón selecciona el tipo de velocidad: baja , media  y alta .



- Oscilación. Para activar la función oscilación pulse este botón, para desactivarla, vuélvalo a pulsar.



- **ON / OFF** Encendido. Pulse este botón para encender o apagar el ventilador.

## ESPECIFICACIONES

MODELO	SF 0246
VOLTAJE	230V~,50/60Hz
POTENCIA	55W

## LIMPIEZA Y MANTENIMIENTO

1. Siempre desenchufe el ventilador cuando lo vaya a limpiar.
2. Puede limpiar el polvo acumulado en la rejilla trasera con un trapo suave.
3. Limpie ocasionalmente las demás partes del ventilador y el aspa con un trapo ligeramente húmedo y séquelo bien después.
4. No utilice limpiadores abrasivos, podría dañar el ventilador.

## ALMACENAMIENTO

1. Antes de guarda su ventilador, límpielo siguiendo las instrucciones anteriores y desmóntelo.
2. Para una mejor conservación, guárdelo en su caja original.
3. Siempre guárdelo en un lugar seco.
4. No lo guarde si está enchufado a la red.
5. No enrolle el cable en el cuerpo del ventilador, podría estropearse.



Eliminación del electrodoméstico viejo.

En base a la Norma europea 2002/96/CE de Residuos de aparatos Eléctricos y Electrónicos (RAEE), los electrodomésticos viejos no pueden ser arrojados en los contenedores municipales habituales; tienen que ser recogidos selectivamente para optimizar la recuperación y reciclado de los componentes y materiales que los constituyen, y reducir el impacto en la salud humana y el medioambiente. El símbolo del cubo de basura tachado se marca sobre todos los productos para recordar al consumidor la obligación de separarlos para la recogida selectiva.

El consumidor debe contactar con la autoridad local o con el vendedor para informarse en relación a la correcta eliminación de su electrodoméstico viejo.

#### DECLARACIÓN DE CONFORMIDAD:

Este dispositivo cumple con los requisitos de la Directiva de Baja Tensión 2014/35/EC y los requisitos de la directiva de Compatibilidad Electromagnética 2014/30/EC.

## SAFETY INSTRUCTION

1. This appliance can be used by children aged from 8 years and above and persons with reduced physical, sensory or mental capabilities or lack of experience and knowledge if they have been given supervision or instruction concerning use of the appliance in a safe way and understand the hazards involved. Children must never play with the appliance. Cleaning and user maintenance must never be carried out by children without supervision.
2. Children should be supervised to ensure that they do not play with the appliance.
3. Keep the appliance and the cable cord out of the reach of children less than 8 years old.
4. **WARNING:** In order to ensure your children's safety, please keep all packaging (plastic bags, boxes, polystyrene etc.) out of their reach.
5. If the supply cord is damaged it must be repaired by the Authorized Service Agent.
6. Never pull on the cord when unplugging.
7. Do not use the unit with a damaged cord or plug, or if it is not working properly.
8. Do not handle the appliance with wet hands.
9. Never immerse the appliance in water or any other liquid.
10. Make sure the appliance has been unplugged before cleaning.
11. This appliance must be installed following the national regulations for electrical installations.
12. This appliance is for household use only.
13. In case that you need a copy of the instruction manual, you can ask for it writing an email to [sonifer@sonifer.es](mailto:sonifer@sonifer.es)



14. **WARNING:** In case of misuse, there is a risk of possible injury.

- Make sure to keep the fan far away from humidity, chemical articles and oil.
- Use fan only for intended use as described in instruction manual
- Do not hang or mount fan on a wall or ceiling.
- While cleaning, be sure to not splash water and do not use oil, alcohol or chemical articles as they may cause distortion of fan body and cause electrical hazards.
- Keep away from curtain, clothing or other something may affect the fan's working.
- Never use the fan before finishing assembly to avoid any hurts.
- Never insert fingers, pencils or any other object through the grille when fan is running.
- Disconnect the plug when moving from one location to another.
- Be sure fan is on a stable, even surface when operating to avoid overturning.
- **DO NOT USE** fan in window. Rain may create an electrical hazard. Do not leave the fan operating adjacent to an area where water has been collected to avoid the potential of electrical hazard.

## DESCRIPTION

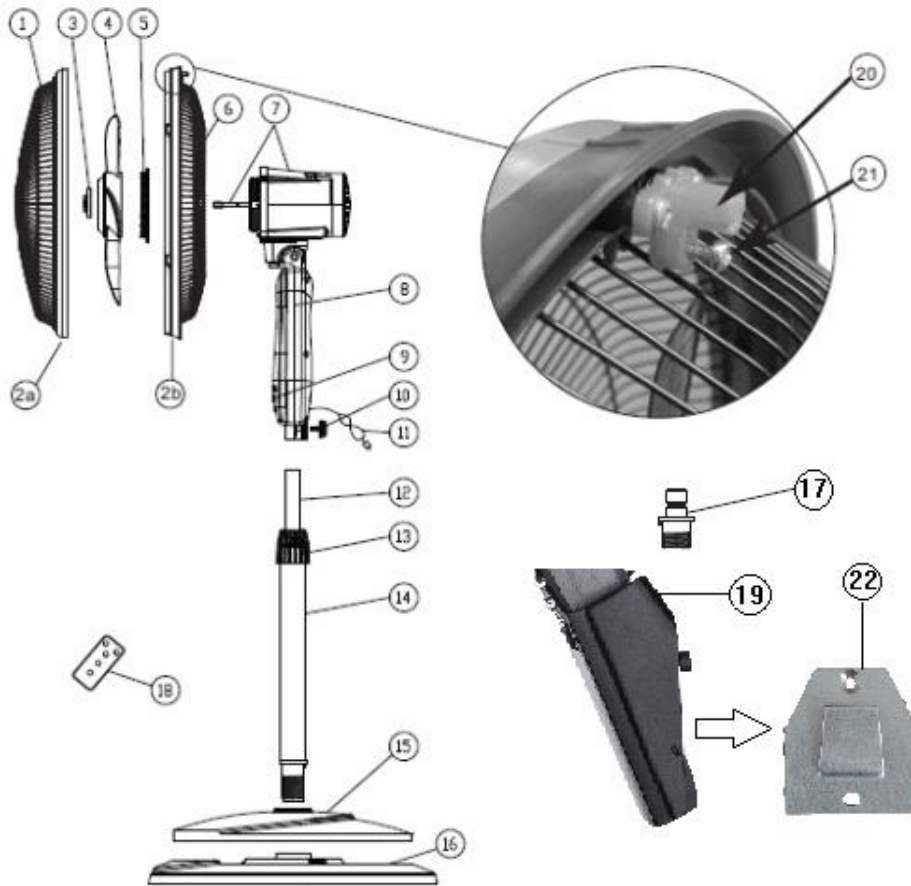

1. Front grill
- 2a. Front grill ring
- 2b. Rear grill ring
3. Blade's nut
4. Blade
5. Plastic nut for motor
6. Rear grill
7. Motor and motor shaft
8. Fan's body
9. Control panel
10. Fixing screw
11. Cord and plug

12. Extensible tube
13. Height adjustment nut
14. Lower tube
15. Inner base
16. Outer base
17. Base support (Table fan)
18. Remote control
19. Wall fan support
20. Snapping lock pin
21. Lock screw
22. Wall hook

## ASSEMBLY INSTRUCTIONS

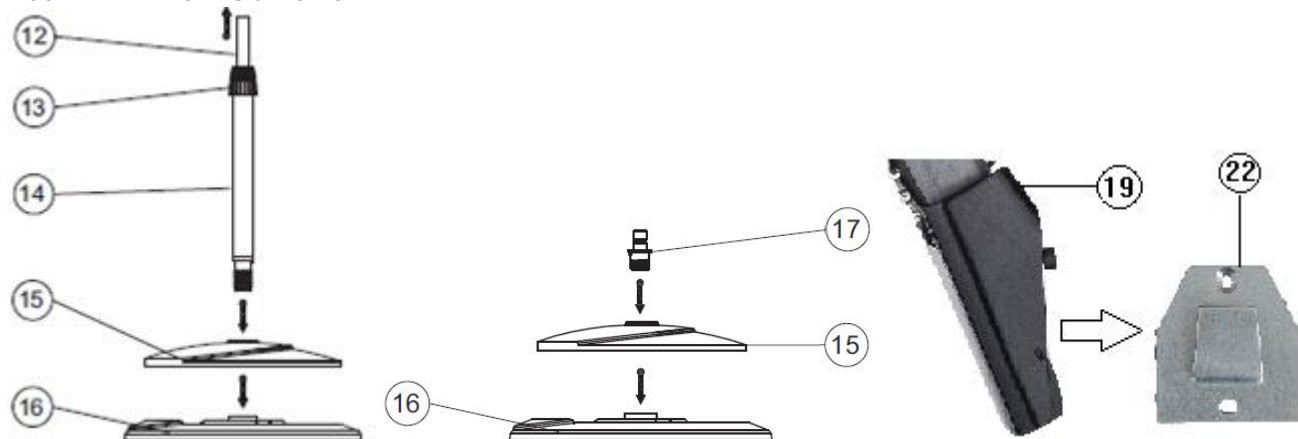

For stand fan

1. Remove parts from packaging. Place the outer base (16) on the floor, set the inner base (15) on the outer base and align the slots to fit them. Insert lower tube (14) in the hole of base and screw it tightly.

- Loosen the height adjustment nut (13) and pull up extensible tube (12) until desire height, tighten the nut to set desire height.
- Place the fan's body (8) in the extensible tube and tighten the fixing screw (10) to be fit in that position.

For table fan

- Place inner base and outer base (15 y 16) on a table, screw the base support (17) in the base.
- Place the fan's body (8) on the support (17) and tighten the screw (10).

For wall fan

- Place the wall hook (22) on desire position, mark with a pen the holes for screws and make a drill. Place the stopper in the Wall and screw the hook with the screws.
- Place fan's body (8) in the wall support (19) and fit it with the screw (10). Fit the wall support on wall hook.

## ASSEMBLY OF BLADE AND GRILLS

- Remove plastic sleeve of motor, grills and blade. Place rear grill (6) on the motor frontal through motor shaft (7). Ensure the handle at the rear grill is facing up and that all guiding pegs on the motor housing are lined up with cutouts on the rear grills.
- Secure the rear grill into the place with the plastic nut (5). Fasten the plastic nut firmly onto the motor housing by tightening it in a clockwise direction.
- Install the fan blade (4) onto motor shaft (7) with the cutouts fitted. Place blade's nut (3) on the motor shaft after the blade. Fasten it by tightening in a counter clockwise direction.
- Fit front grill (1) with front grill ring (2<sup>a</sup>) against rear grill ring (2<sup>b</sup>) by aligning the alignment mark on the top of the grill ring, closing them together by the hooks on front grill ring and slots on the rear grill ring, twisting the front grill clockwise to the lock position, the snapping lock pin (20) should pop in. Tighten the lock screw (21) to secure the snapping lock pin.

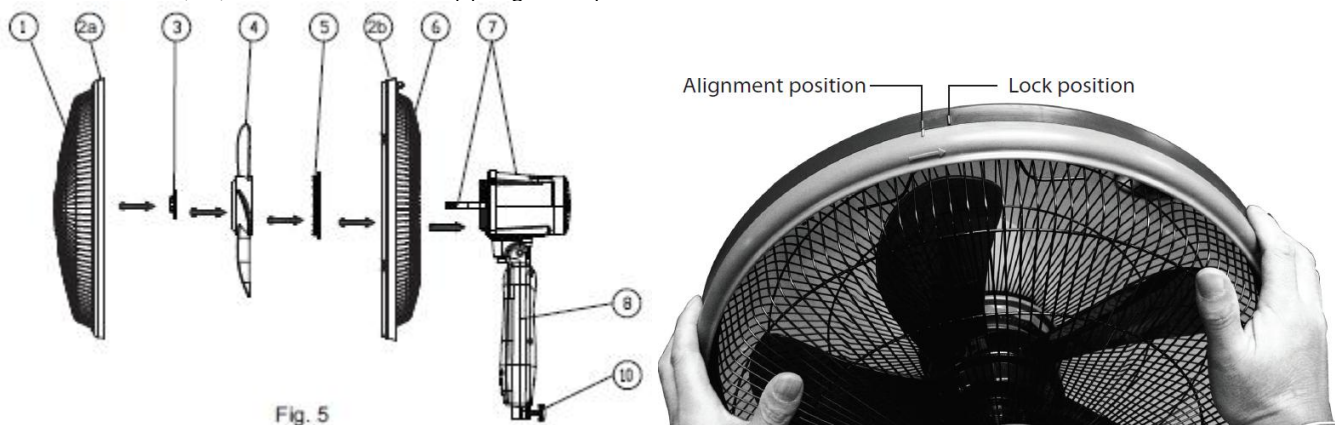

Fig. 5

## OPERATING INSTRUCTIONS

Using the control panel and remote control

This fan is equipped with 3 speeds, 3 fan modes, timer and remote control. For your convenience, the buttons on control panel and remote control are the same.



- **TIMER** Timer. Each time you press this button, the timer increase 30 minutes from minimum 30 minutes to maximum 7.5 hours. After the time runs out, the fan will automatically shut off. Control panel shows 4 lights (0.5h, 1h, 2h, 4h) some of them will light and the time of timer will be their sum. Examples: 0.5h lights, 30 min of timer. 0.5h and 2h light, 2h and 30 min of timer.



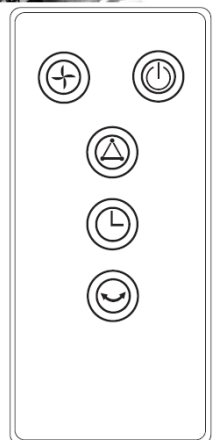

- **MODE** Mode. Each time you press this button will set a mode. Normal, there is no light on



control panel, normal fan mode. Nature, will light  and the fan speed will change by cycling through all speeds (low, mid and high). Sleep, it will light  on control panel and the fan speed will change by cycling low speed and high speed.



- **SPEED** Speed. This button set the speed: low , middle  and high .



- Oscillation. To activate the oscillation function press this button, to deactivate it, press it again.



- **ON / OFF** ON/OFF. Press this button to turn on or turn off the fan.

## SPECIFICATIONS

MODEL	SF 0246
VOLTAGE	230V~,50/60Hz
POWER	55W

## CLEANING AND MAINTENANCE

1. Always disconnect the cord from electrical outlet when cleaning your fan.
2. You can clean the accumulated dust in rear grill with a soft cloth.
3. Wipe the other parts of fan and blade occasionally with a damp cloth and dry thoroughly with soft dry cloth before operating the fan.
4. Do not use harsh cleaners, doing so will cause damages to it.

## STORAGE

1. Before store your fan, clean it following cleaning instructions and disassemble it.
2. To conserve it better, store the fan in the original packaging.
3. Always store it in a dry place.
4. Never store it while still plugged in.
5. Never wrap cord tightly around the fan body, it could break.



Disposal of old electrical appliances.

The European directive 2002/96/EC on Waste Electrical and Electronic Equipment (WEEE), requires that old household electrical appliances must not be disposed of in the normal unsorted municipal waste stream. Old appliances must be collected separately in order to optimize the recovery and recycling of the materials they contain, and reduce the impact on human health and the environment.

The crossed out "wheeled bin" symbol on the product reminds you of your obligation, that when you dispose of the appliance, it must be separately collected.

Consumers should contact their local authority or retailer for information concerning the correct disposal of their old appliance.

## DECLARATION OF CONFORMITY:

This device complies with the requirements of the Low Voltage Directive 2014/35/EC and the requirements of the EMC directive 2014/30/EC.

## CONSIGNES DE SECURITE

1. Cet appareil peut être utilisé par des enfants 8 ans ou plus et des personnes présentant un handicap physique, sensoriel, mental ou moteur voire ne disposant pas des connaissances et de l'expérience nécessaires en cas de surveillance ou d'instructions sur l'usage de cet appareil en toute sécurité et de compréhension des risques impliqués. Les enfants ne doivent pas jouer avec l'appareil. Le nettoyage et la maintenance ne doivent pas être effectués par des enfants sans surveillance.
2. Les enfants doivent être surveillés afin de s'assurer qu'ils ne jouent pas avec cet appareil.
3. Gardez l'appareil et le câble à la portée des enfants de moins de 8 ans.
4. ATTENTION: Par mesure de sécurité vis-à-vis des enfants, ne laissez pas les emballages (sac en plastique, carton, polystyrène) à leur portée.
5. Si le cordon d'alimentation est endommagé, adressez-vous à un service technique agréé.
6. Ne débranchez jamais en tirant du cordon.
7. Ne jamais le faire fonctionner si le cordon ou la fiche sont abîmés ou si vous remarquez que l'appareil ne fonctionne pas correctement.
8. Ne pas manipuler l'appareil, les mains mouillées.
9. Ne jamais placer l'appareil près de l'eau ou autre liquide.
10. Avant de nettoyer l'appareil, vérifiez s'il est bien débranché.
11. L'appareil doit être installé suivant les normes nationales pour les installations électriques.
12. Cet appareil n'est apte que pour une utilisation

domestique.

13. En cas qui vous avez besoin d'une copie du manuel d'instructions, vous pouvez le demander à l'adresse e-mail [sonifer@sonifer.es](mailto:sonifer@sonifer.es)

14. AVERTISSEMENT: En cas de mauvaise utilisation de l'appareil, il y a un risque de blessure.

- Conservez le ventilateur à l'abri de l'humidité, de produits chimiques ou huileux.
- Ne suspendez pas le ventilateur. Ne l'accrochez pas à un mur ou au plafond.
- Lors du nettoyage, assurez-vous de ne pas l'éclabousser et n'utilisez pas d'huile, d'alcool ou de produits chimiques qui pourraient causer une déformation du corps du ventilateur et provoquer des risques électriques.
- Maintenez le ventilateur éloigné des rideaux, vêtements ou autres objets qui pourraient gêner son fonctionnement.
- Éteignez tous les interrupteurs et débranchez le câble d'alimentation lorsque vous vous absentez pendant une période prolongée.
- N'utilisez jamais le ventilateur avant d'avoir terminé de l'assembler complètement.
- N'introduisez jamais de doigts, de crayons ou tout autre objet dans la grille lorsque le ventilateur fonctionne.
- Débranchez la fiche lors d'un déplacement d'un lieu à un autre.
- Assurez-vous que le ventilateur se trouve sur une surface stable et plane lorsqu'il fonctionne pour éviter qu'il se renverse.
- N'UTILISEZ JAMAIS un ventilateur près d'une fenêtre. La

pluie peut créer un danger électrique. Ne laissez pas le ventilateur fonctionner près d'un endroit où l'eau peut être stockée pour éviter tout danger électrique possible.

## DESCRIPTION

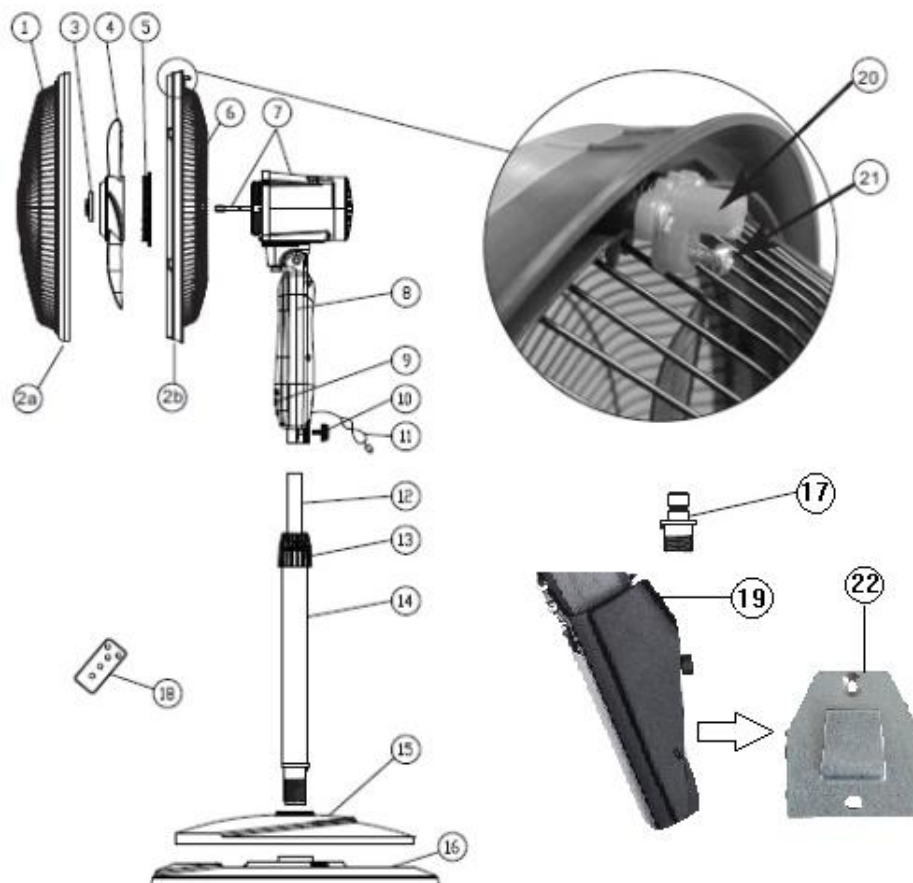

1. Grille de devant
- 2a. Anneau de la grille avant
- 2b. Anneau de grille arrière
3. Écrou de lame
4. Lame
5. Écrou en plastique pour moteur
6. Grille arrière
7. Moteur et arbre moteur
8. corps du ventilateur
9. Panneau de contrôle
10. Vis de fixation
11. Cordon et fiche

12. Tube extensible
13. Écrou de réglage en hauteur
14. Tube inférieur
15. Base intérieure
16. Base extérieure
17. Support de base (ventilateur de table)
18. Télécommande
19. Support mural pour ventilateur
20. Pince de blocage
21. Vis de blocage
22. Crochet mural

## INSTRUCTIONS DE MONTAGE

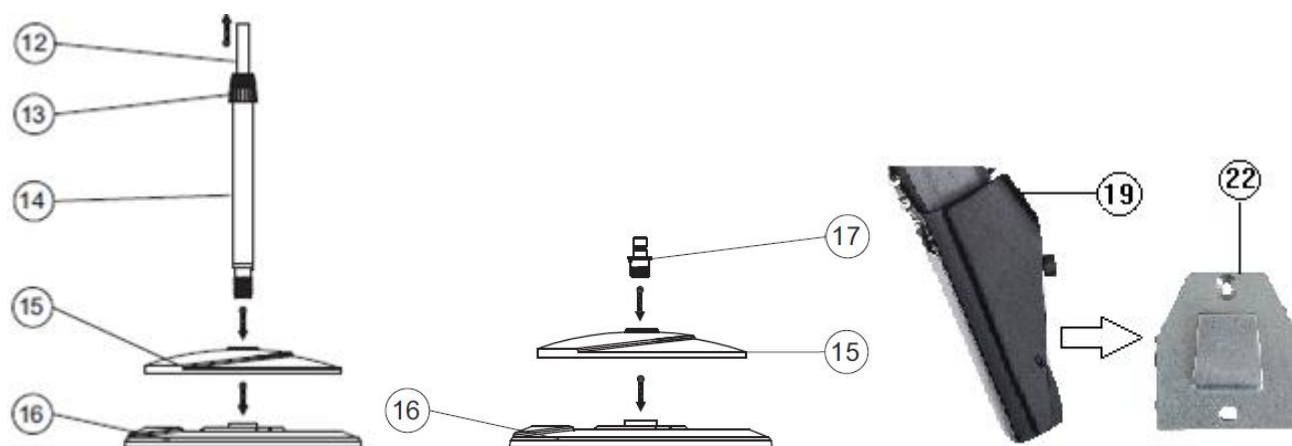

Pour ventilateur de support:

1. Retirer les pièces de l'emballage. Placez la base extérieure (16) sur le plancher, fixez la base intérieure (15) sur la base extérieure et alignez les fentes pour les adapter. Insérez le tube inférieur (14) dans le trou de la base et vissez bien.
2. Desserrer l'écrou de réglage de la hauteur (13) et tirer le tube extensible (12) jusqu'à la hauteur souhaitée, serrer l'écrou pour régler la hauteur du désir.
3. Placer le corps du ventilateur (8) dans le tube extensible et serrer la vis de fixation (10) dans cette position.

Pour ventilateur de table

1. Placer la base intérieure et la base extérieure (15 y 16) sur une table, visser le support de base (17) dans la base.
2. Placer le corps du ventilateur (8) sur le support (17) et serrer la vis (10).

Pour ventilateur mural

1. Placez le crochet de mur (22) sur la position désirée, marquer avec un stylo les trous pour les vis et faire un foret. Placer le bouchon dans le mur et visser le crochet avec les vis.
2. Placer le corps du ventilateur (8) dans le support mural (19) et le monter avec la vis (10). Montez le support mural sur le crochet mural.

#### ASSEMBLAGE DE LA LAME ET DES GRILLES

1. Retirer le manchon en plastique du moteur, des grilles et de la lame. Placez la grille arrière (6) sur le moteur frontal par l'arbre du moteur (7). Assurez-vous que la poignée de la grille arrière est tournée vers le haut et que toutes les chevilles de guidage du carter du moteur sont alignées avec des découpes sur les grilles arrière.
2. Fixez la grille arrière à l'endroit avec l'écrou en plastique (5). Fixer l'écrou en plastique fermement sur le carter moteur en le serrant dans le sens des aiguilles d'une montre.
3. Installez la pale du ventilateur (4) sur l'arbre du moteur (7) avec les découpes installées. Placez l'écrou de lame (3) sur l'arbre du moteur après la lame. Fixez-le en le serrant dans le sens inverse des aiguilles d'une montre.
4. Monter la grille avant (1) avec la bague de la grille avant (2<sup>a</sup>) contre la bague de la grille arrière (2b) en alignant la marque d'alignement sur le dessus de la bague grillagée, en les fermant par les crochets sur la bague de la grille avant et les fentes sur la bague de la grille arrière, En tournant la grille avant dans le sens des aiguilles d'une montre jusqu'à la position de blocage, la goupille de blocage (20) devrait entrer. Serrer la vis de blocage (21) pour fixer la goupille de blocage.



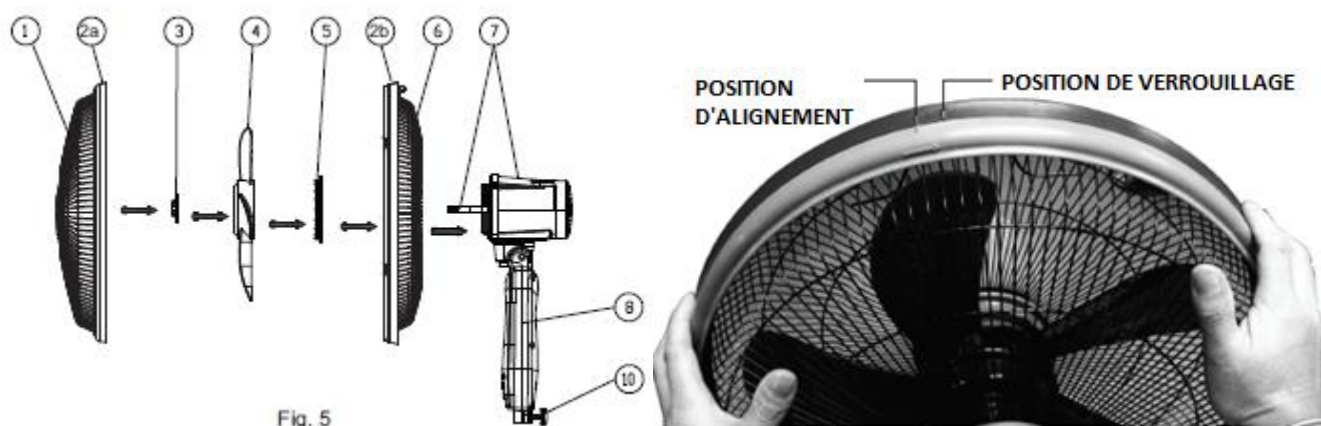



## MODE D'EMPLOI

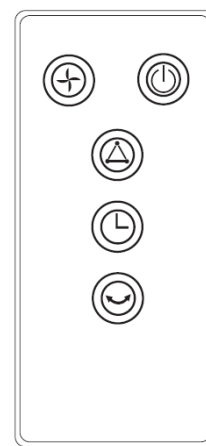

### Utilisation du panneau de commande et de la télécommande





Ce ventilateur est équipé de 3 vitesses, 3 modes de ventilateur, minuterie et télécommande. Pour votre commodité, les boutons du panneau de commande et de la télécommande sont identiques.



- 

- **TIMER** Minuteur. Chaque fois que vous appuyez sur cette touche, la minuterie augmente de 30 minutes, de 30 minutes minimum à 7,5 heures maximum. Une fois le temps écoulé, le ventilateur s'éteindra automatiquement. Le panneau de commande affiche 4 voyants (0,5h, 1h, 2h, 4h), certains s'allument et le temps de la minuterie est leur somme. Exemples: lumière de 0,5 h, 30 min de minuterie. 0,5h et 2h de lumière, 2h et 30 min de minuterie.
- 

- **MODE** Mode. Chaque fois que vous appuyez sur cette touche, vous définissez un mode. Normal, il n'y a aucune lumière sur le panneau de commande, le mode normal du ventilateur. Nature, allumera  et la vitesse du ventilateur changera en cyclant à travers toutes les vitesses (basse, moyenne et haute). Sleep, il s'allumera sur le panneau de contrôle  et la vitesse du ventilateur changera en cyclant à basse vitesse et à grande vitesse.
- 

- **SPEED** Vitesse. Ce bouton règle la vitesse: bas , moyen  et haut .
- 

- Oscillation. Pour activer la fonction d'oscillation, appuyez sur cette touche, pour la désactiver, appuyez à nouveau sur cette touche.
- 

- **ON / OFF** ALLUMÉ/ÉTEINT. Appuyez sur ce bouton pour allumer ou éteindre le ventilateur.

## CARACTÉRISTIQUES

MODÈLE	SF 0246
TENSION	230V~, 50/60Hz
PUISSANCE	55W

## NETTOYAGE ET ENTRETIEN

1. Débranchez toujours le cordon d'alimentation électrique lorsque vous nettoyez votre ventilateur.
2. Vous pouvez nettoyer la poussière accumulée dans la grille arrière avec un chiffon doux.
3. Essuyez les autres parties du ventilateur et de la lame à l'occasion avec un chiffon humide et séchez soigneusement avec un chiffon doux et sec avant d'utiliser le ventilateur.

4. N'utilisez pas de produits de nettoyage agressifs, car cela pourrait causer des dommages.

#### STOCKAGE

1. Avant de stocker votre ventilateur, nettoyez-le en suivant les instructions de nettoyage et démontez-le.
2. Pour le conserver mieux, rangez le ventilateur dans son emballage d'origine.
3. Conservez-le toujours dans un endroit sec.
4. Ne le rangez jamais encore branché.
5. Ne jamais envelopper le cordon hermétiquement autour du corps du ventilateur, il pourrait se casser.



Enlèvement des appareils ménagers usagés.

La directive européenne 2002/96/EC sur les Déchets des Equipements Electriques et Electroniques (DEEE), exige que les appareils ménagers usages ne soient pas jetés dans le flux normal des déchets municipaux. Les appareils usagés doivent être collectés séparément afin d'optimiser le taux de récupération et le recyclage des matériaux qui les composent, et réduire l'impact sur la santé humaine et l'environnement.

Le symbole de la poubelle barrée est apposée sur tous les produits pour rappeler les obligations de collecte séparée.

Les consommateurs devront contacter les autorités locales ou leur revendeur concernant la démarche à suivre pour l'enlèvement de leur vieil appareil.

#### DÉCLARATION DE CONFORMITÉ:

Cet appareil est conforme aux exigences de la Directive Basse Tension 2014/35/EU et aux exigences de la directive EMC 2014/30/EU.

## INSTRUÇÕES DE SEGURANÇA

1. Este aparelho pode ser usado por crianças maiores de 8 anos e por pessoas com capacidades físicas, sensoriais ou mentais reduzidas ou com falta de experiência e conhecimento, sempre que lhes seja dada a supervisão apropriada ou instruções para a utilização do aparelho de forma segura e de modo a que compreendam os perigos inerentes. Não deixe que crianças brinquem com o aparelho. Não permita a limpeza e manutenção do aparelho pelo utilizador a crianças sem vigilância.
2. As crianças deverão ser supervisionadas, para se assegurar de que não brincam com a unidade.
3. Mantenha o aparelho e o seu cabo fora do alcance de crianças menores de 8 anos.
4. PRECAUÇÃO: Para a segurança dos seus filhos, não deixe partes da embalagem (sacos plásticos, papelão, esferovite, etc.) ao alcance dos mesmos.
5. Se o cabo de ligação estiver danificado recorra a um serviço técnico autorizado.
6. Nunca desligue o aparelho puxando pelo cabo.
7. Não ponha em funcionamento se o cabo ou a ficha estiverem estragados ou se observa que o aparelho não funciona correctamente.
8. Não utilize o aparelho com as mãos molhadas.
9. Não mergulhe o aparelho em água nem em nenhum outro líquido.
10. Antes de efectuar a sua limpeza comprove que o aparelho está desligado.
11. O aparelho deve ser instalado de acordo com a regulamentação nacional para instalações eléctricas.
12. Este aparelho destina-se apenas a uso doméstico.

13. No caso em que você precisa de uma cópia do manual de instruções, você pode perguntar para ele por a escrita um e-mail para [sonifer@sonifer.es](mailto:sonifer@sonifer.es)
14. ATENÇÃO: Em caso de utilização incorreta do aparelho, há um risco de possíveis lesões.
- Mantenha a ventoinha afastada da humidade, artigos químicos e óleo.
  - Não pendure ou instale a ventoinha numa parede ou tecto.
  - Durante a limpeza, tenha cuidado para não salpicar água e não utilizar óleo, álcool ou substâncias químicas visto que podem deformar o corpo da ventoinha e provocar perigos eléctricos.
  - Mantenha afastado de cortinas, vestuário ou qualquer outra coisa que possa afectar o funcionamento da ventoinha.
  - Desligue todos os interruptores e retire a ficha da tomada quando se ausentar durante algum tempo.
  - Nunca utilize a ventoinha antes de concluir a sua montagem para evitar quaisquer lesões.
  - Nunca introduza dedos, lápis ou quaisquer outros objectos através da grelha de protecção quando a ventoinha estiver a funcionar.
  - Retire a ficha da tomada eléctrica quando mover a ventoinha de um local para o outro.
  - Certifique-se de que a ventoinha se encontra numa superfície estável e plana quando estiver a funcionar para evitar a queda da mesma.
  - NÃO UTILIZE a ventoinha colocada sobre o parapeito de uma janela. A chuva pode criar um risco de choque

eléctrico. Não deixe a ventoinha a funcionar perto de uma área onde se acumulou água para evitar um potencial risco eléctrico.

## DESCRICHÃO

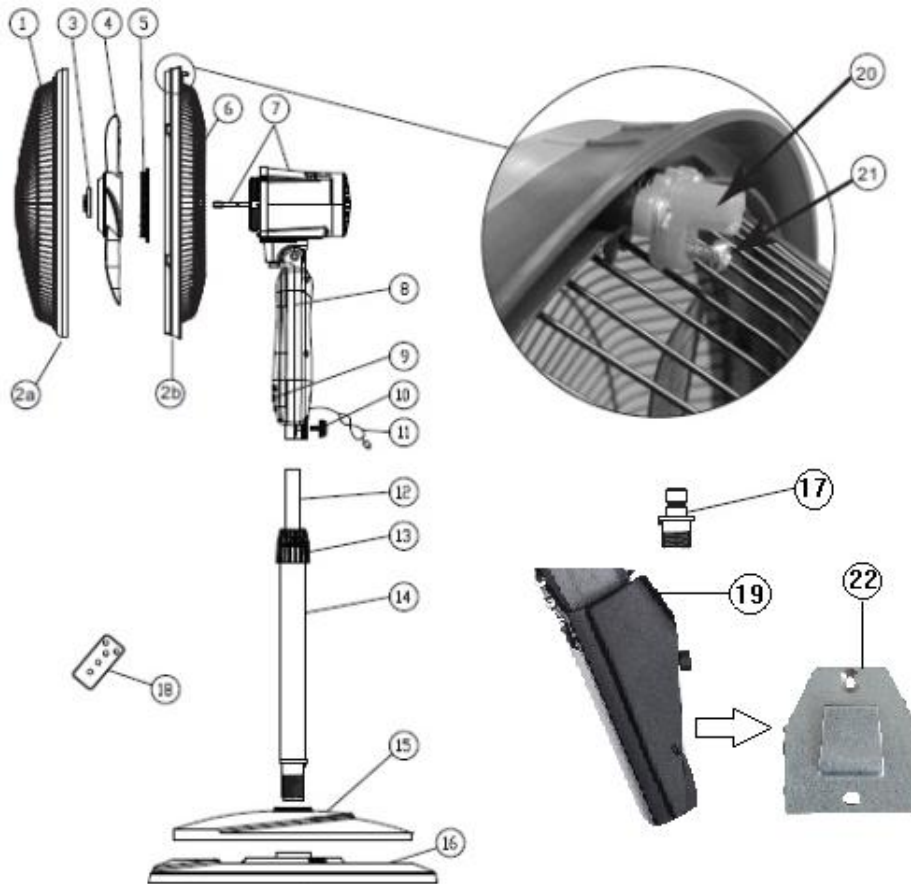

1. Grelha frontal
- 2a. Anel da grelha dianteira
- 2b. Anel da grelha traseira
3. Porca da lâmina
4. Lâmina
5. Porca de plástico para motor
6. Grelha traseira
7. Eixo do motor e motor
8. Corpo da fã
9. Painel de controle
10. Parafuso de fixação
11. Cabo e plugue

12. Tubo extensível
13. Porca de ajuste de altura
14. Tubo inferior
15. Base interna
16. Base exterior
17. suporte da base (ventilador de mesa)
18. Controle remoto
19. Suporte de ventilador de parede
20. Pino de bloqueio de encaixe
21. Parafuso de bloqueio
22. Gancho de parede

## INSTRUÇÕES DE MONTAGEM

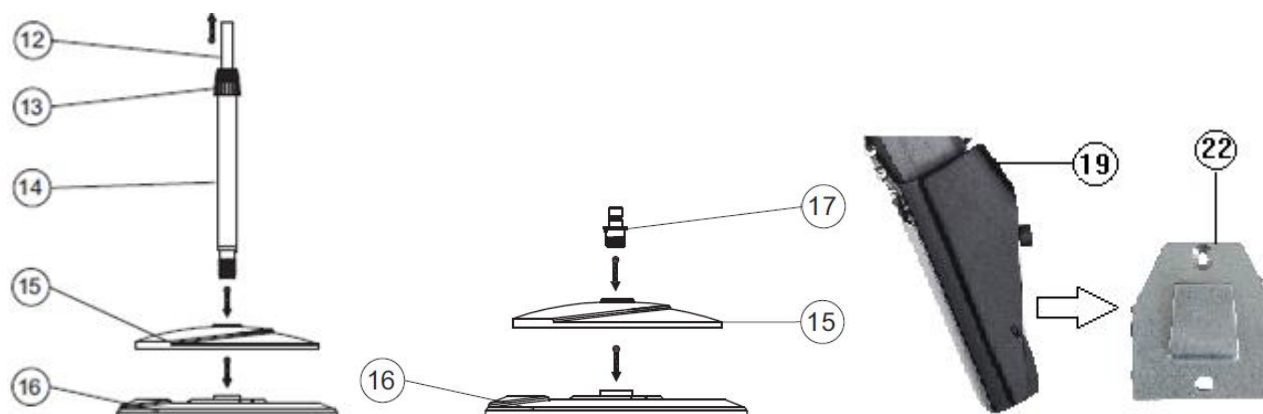

## Para ventilador de suporte

1. Remova as peças da embalagem. Coloque a base externa (16) no chão, coloque a base interna (15) na base externa e alinhe as ranhuras para encaixá-las. Insira o tubo inferior (14) no orifício da base e aperte-o firmemente.
2. Solte a porca de ajuste de altura (13) e puxe o tubo extensível (12) até a altura desejada, aperte a porca para ajustar a altura do desejo.
3. Coloque o corpo do ventilador (8) no tubo extensível e aperte o parafuso de fixação (10) para ser encaixado nessa posição.

## Para ventilador de mesa

1. Coloque a base interna ea base externa (15 y 16) sobre uma mesa, aparafuse o suporte da base (17) na base.
2. Coloque o corpo do ventilador (8) no suporte (17) e aperte o parafuso (10).

## Para ventilador de parede

1. Coloque o gancho de parede (22) na posição desejada, marque com uma caneta os orifícios para parafusos e faça uma broca. Coloque a rolha na parede e aparafuse o gancho com os parafusos.
2. Coloque o corpo do ventilador (8) no suporte da parede (19) e encaixe-o com o parafuso (10). Encaixe o suporte de parede no gancho de parede.

## MONTAGEM DA LÂMINA E GRELHOS

1. Remova a manga plástica do motor, grades e lâmina. Coloque a grelha traseira (6) no motor frontal através do veio do motor (7). Certifique-se de que a alça na grelha traseira está voltada para cima e que todas as cavilhas de guia na carcaça do motor estão alinhadas com recortes nas grelhas traseiras.
2. Prenda a grade traseira no lugar com a porca de plástico (5). Aperte firmemente a porca de plástico no alojamento do motor apertando-a no sentido horário.
3. Instale a pá do ventilador (4) no eixo do motor (7) com os recortes montados. Coloque a porca da pá (3) no eixo do motor depois da pá. Aperte-o apertando em sentido anti-horário.
4. Coloque a grelha dianteira (1) com o anel da grelha frontal (2ª) contra o anel da grelha traseira (2b), alinhando a marca de alinhamento na parte superior do anel da grelha, fechando-os com os ganchos no anel da grelha frontal e as ranhuras no anel da grelha traseira, Torcendo a grelha frontal no sentido dos ponteiros do relógio para a posição de bloqueio, o pino de bloqueio de encaixe (20) deve aparecer. Aperte o parafuso de bloqueio (21) para fixar o pino de bloqueio de encaixe.

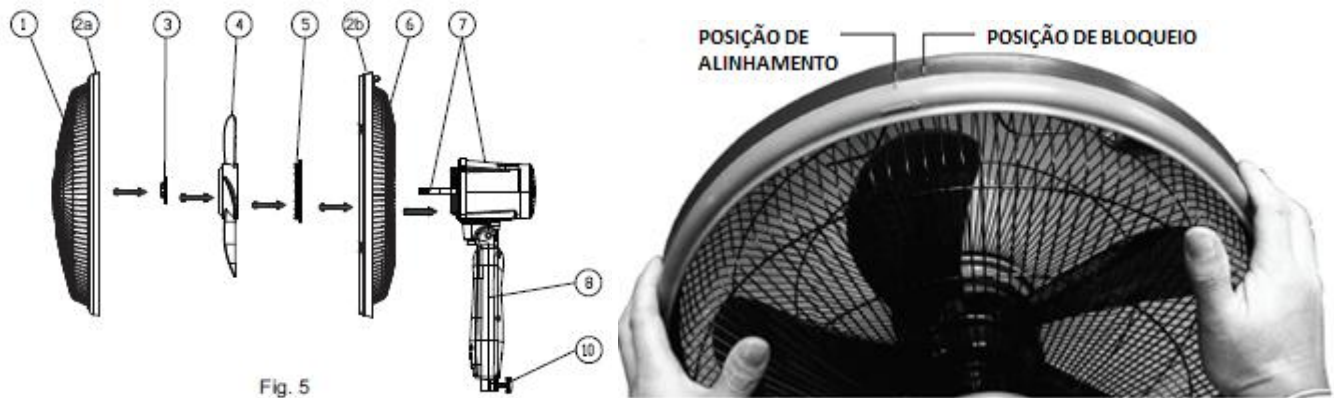

Fig. 5

## INSTRUÇÕES DE OPERAÇÃO



Usando o painel de controle e o controle remoto

Este ventilador é equipado com 3 velocidades, 3 modos de ventilador, timer e controle remoto. Para sua conveniência, os botões no painel de controle e controle remoto são os mesmos.



- **TIMER** Temporizador. Cada vez que você pressionar este botão, o timer aumentará 30 minutos de no mínimo 30 minutos para um máximo de 7,5 horas. Depois que o tempo acabar, o ventilador será automaticamente desligado. O painel de controle mostra 4 luzes (0,5h, 1h, 2h, 4h), algumas delas se acenderão eo tempo de timer será sua soma. Exemplos: luzes de 0,5h, 30 min de temporizador. 0,5h e 2h de luz, 2h e 30 min de temporizador.



- **MODE** Modo. Cada vez que você presionar este botão irá definir um modo. Normal, não há luz no painel de controle, modo de ventilador normal. Brisa, vai acender  ea velocidade vai mudar por todas as velocidades (baixa, média e alta). Sono, vai acender  ea velocidade do ventilador mudará de baixa e alta velocidade



- **SPEED** Velocidade. Este botão define a velocidade: baixa , média  e alta .



- Oscilação. Para ativar a função de oscilação, pressione este botão, para desativá-lo, pressione-o novamente.



- **ON / OFF** LIGADO/DESLIGADO. Pressione este botão para ligar ou desligar o ventilador.

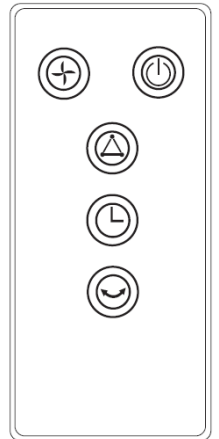

## ESPECIFICAÇÕES

MODELO	SF 0246
VOLTAGEM	230V~,50/60Hz
PODER	55W

## LIMPEZA E MANUTENÇÃO

1. Sempre desconecte o cabo da tomada elétrica ao limpar a ventoinha.
2. Você pode limpar o pó acumulado na grade traseira com um pano macio.
3. Limpe as outras partes do ventilador e da lâmina ocasionalmente com um pano úmido e seque completamente com um pano seco e macio antes de operar o ventilador.
4. Não use produtos de limpeza agressivos, fazendo isso irá causar danos a ele.

## ARMAZENAMENTO

1. Antes de armazenar o ventilador, limpe-o seguindo as instruções de limpeza e desmonte-o.
2. Para conservá-lo melhor, guarde o ventilador na embalagem original.
3. Guarde-o sempre num local seco.
4. Nunca guarde-o enquanto estiver ligado.
5. Nunca enrole o cabo firmemente ao redor do corpo do ventilador, ele poderia quebrar.

**Recolha dos eletrodomésticos.**

A diretiva Europeia 2002/96/CE referente à gestão de resíduos de aparelhos elétricos e eletrônicos (RAEE), prevê que os eletrodomésticos não devem ser escoados no fluxo normal dos resíduos sólidos urbanos. Os aparelhos desatualizados devem ser recolhidos separadamente para otimizar a taxa de recuperação e reciclagem dos materiais que os compõem e impedir potenciais danos para a saúde humana e para o ambiente. O símbolo constituído por um contêiner de lixo barrado com uma cruz deve ser colocado em todos os produtos por forma a recordar a obrigatoriedade de recolha separada. Os consumidores devem contactar as autoridades locais ou os pontos de venda para solicitar informação referente ao local apropriado onde devem depositar os eletrodomésticos velhos.

**DECLARAÇÃO DE CONFORMIDADE:**

Este dispositivo está em conformidade com as exigências da Directiva de Baixa Tensão 2014/35/EU e os requisitos da directiva EMC 2014/30/EU.