



VENTILADOR DE TECHO- MANUAL DE INSTRUCCIONES  
CEILING FAN- INSTRUCTION MANUAL  
VENTILATEUR DU PLAFOND- MANUEL D'INSTRUCTIONS  
VENTILADOR DE TETO- MAENUAL DE INSTRUÇÕES



**CP 68132**

**Sonifer, S.A.**  
**Avenida de Santiago, 86**  
**30007 Murcia**  
**España**  
**E-mail: [sonifer@sonifer.es](mailto:sonifer@sonifer.es)**

Lea atentamente este manual antes de utilizar este aparato y guárdelo para futuras consultas. Sólo así podrá obtener los mejores resultados y la máxima seguridad de uso.

Read this manual carefully before running this appliance and save it for reference in order to obtain the best results and ensure safe use.

Veillez lire attentivement ce manuel avant d'utiliser cet appareil et conservez-le pour toute consultation future. C'est la seule façon d'obtenir les meilleurs résultats et une sécurité optimale d'utilisation.

Leia este manual cuidadosamente antes de utilizar este aparelho e guarde-o para consulta futura. Só assim, poderá obter os melhores resultados e a máxima segurança na utilização.

## INDICACIONES DE SEGURIDAD

Estimado Cliente: Si sigue las recomendaciones incluidas en este manual de instrucciones, el electrodoméstico le ofrecerá un alto rendimiento constante y funcionará correctamente durante muchos años.

Antes de la puesta en servicio de este aparato lea detenidamente el manual de instrucciones y guarde este bien incluida la garantía, el recibo de pago y si es posible también el cartón de embalaje con el embalaje interior. En caso de dejar el aparato a terceros, también entregue el manual de instrucciones.

## GENERALES





1. Este aparato pueden utilizarlo niños con edad de 8 años y superior y personas con capacidades físicas, sensoriales o mentales reducidas o falta de experiencia y conocimiento, si se les ha dado la supervisión o formación apropiadas respecto al uso del aparato de una manera segura y comprenden los peligros que implica. Los niños no deben jugar con el aparato. La limpieza y el

- mantenimiento a realizar por el usuario no deben realizarlo los niños sin supervisión.
2. Se deberá supervisar a los niños para asegurarse de que no juegan con este aparato.
  3. Mantenga el aparato y su cable fuera del alcance de los niños menores de 8 años.
  4. PRECAUCIÓN: Para la seguridad de sus niños no deje material de embalaje (bolsas de plástico, cartón, polietileno etc.) a su alcance.
  5. Si el cable de alimentación está dañado, debe ser sustituido por el fabricante, el servicio técnico o cualquier otro profesional cualificado.
  6. No desconecte nunca tirando del cable.
  7. No lo ponga en funcionamiento si el cable o el enchufe están dañados o si observa que el aparato no funciona correctamente.
  8. No manipule el aparato con las manos mojadas.
  9. No sumergir el aparato en agua o cualquier otro líquido.
  10. Antes de su limpieza observe que el aparato está desconectado.
  11. El aparato debe instalarse de acuerdo con la reglamentación nacional para instalaciones eléctricas.
  12. Este aparato es sólo para uso doméstico.
  13. En caso de necesitar una copia del manual de instrucciones, puede solicitarla por correo electrónico a través de [sonifer@sonifer.es](mailto:sonifer@sonifer.es)

**ADVERTENCIA:** En caso de mala utilización, existe riesgo de posibles heridas.

### **Otras precauciones específicas**

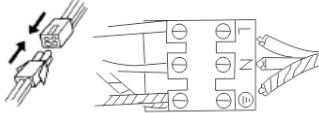
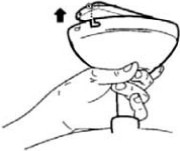
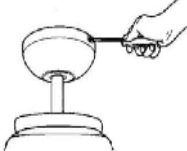
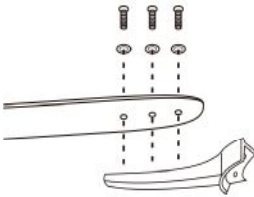
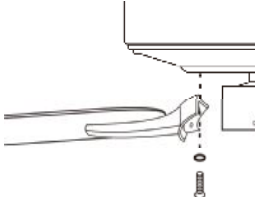
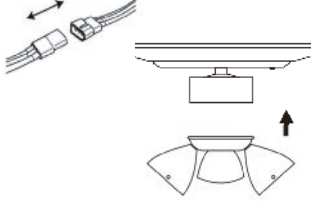
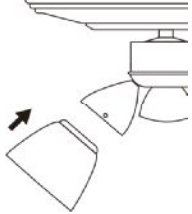
1. Los medios de desconexión que deben ser incorporados a la instalación fija, para su desconexión omnipolar de la red de alimentación, deben presentar una separación de contactos de como mínimo de 3 mm en todos los polos.
2. Asegure que el lugar de instalación deje libre la rotación de la hélice del ventilador. La hélice debe estar como mínimo a 2.30 m. por encima del suelo una vez instalado.
3. Si va a instalar más de un ventilador asegúrese de no mezclar las palas de las hélices de distintos ventiladores, aunque sean del mismo modelo.
4. Antes de empezar a manipular la red eléctrica, quite los fusibles o desconecte el interruptor principal del suministro eléctrico.
5. Después de instalar el ventilador, asegúrese de que todas las fijaciones estén correctas para evitar la caída del ventilador.
6. El ventilador debe estar apagado y parado antes de cambiar la dirección de la rotación.
7. Compruebe que el punto de fijación del aparato sea capaz de soportar el peso del ventilador en movimiento (mínimo 50Kg).

 <p>1-Abra el cartón de embalaje y saque el ventilador.</p>	 <p>2-Marque el centro de la vigueta. Pase los cables de alimentación a través de los agujeros del bastidor de conductores, ate el bastidor de conductores a la vigueta del techo con ayuda de las arandelas planas, de las arandelas de resorte, de los tornillos de fijación y de las juntas murales (vendidos por separado)</p>	 <p>3.Levante el ventilador y deslice la bola de nylon hasta cubrir el soporte. Asegúrese de que el gancho guía del soporte encaje bien con la ranura de la bola.</p>
 <p>4-Conecte los cables de alimentación al bloque de terminal. Asegúrese de que las conexiones estén bien hechas y de que no sobresalga de los bloques de conexión ningún trozo de hilo. Este producto debe estar puesto a tierra - si no está disponible ningún hilo de tierra, consulte a un electricista.</p>	 <p>5-Monte la tapa superior a la placa de montaje, cuelgue el ventilador a dos de los tornillos y de las arandelas del conjunto mediante los orificios de llave. Asegúrese de que no se encuentre bloqueado ningún cable durante el montaje.</p>	 <p>6- Apriete todos los tornillos, asegúrese de que la tapa esté bien colgada y de que no esté bloqueado ningún hilo. Asegúrese de que la ranura del péndulo entre correctamente en la chincheta-guía de la tapa superior.</p>
 <p>7-Monte las barras sobre los alabes del ventilador apretando los tornillos, las arandelas planas, las arandelas de resorte y las tuercas.</p>	 <p>8-Instale los alabes de ventilador en el motor apretando los tornillos y las arandelas de resorte.</p>	 <p>9-Instale el kit de alumbrado en la pantalla del interruptor conectando el conector 2 clavijas y luego apretando los tres tornillos y las arandelas en estrella.</p>
 <p>10- Coloque el plafón de cristal en el alojamiento del interruptor apretando los tres tornillos de apriete manual.</p>	 <p>11-Instale las bombillas (vendidas por separado) Conecte la electricidad para comprobar el correcto funcionamiento tanto del ventilador como de la lámpara.</p>	 <p>12-Conecte las cadenas a la del interruptor de luz y a la del interruptor de ventilador. Enciende de nuevo la alimentación y enciende</p>

**ATENCIÓN:** el conjunto de la lámpara se puede completar con la pantalla exterior de cristal en su lugar. Si ésta está rota o dañada, deberá reemplazarla por otra del mismo modelo. Póngase en contacto con su distribuidor o con el punto de venta donde haya adquirido el ventilador de techo para que le faciliten otra pantalla de cristal igual.

## EL MANDO A DISTANCIA

### FUNCIONES DEL TRANSMISOR

**VELOCIDAD DEL VENTILADOR:** Pulse el botón correspondiente para seleccionar la velocidad deseada entre ALTA, MEDIA, BAJA, para desconectar el ventilador o la lámpara. Para volver a conectar la lámpara, vuelva a pulsar el botón.

- Sustituya las pilas gastadas deslizando la tapadera del compartimiento de pilas en la dirección que señala la flecha. Este control remoto necesita dos pilas AA. Colóquelas correctamente según está indicado en el compartimiento (NOTA: las pilas no vienen incluidas). Vuelva a colocar la tapadera en su sitio.
- RETIRE siempre todas las pilas al mismo tiempo, nunca mezcle pilas nuevas con viejas, ni pilas de distinta marca.
- Asegúrese SIEMPRE de que el compartimiento de las pilas está bien cerrado.
- NUNCA deje el mando a distancia expuesto al sol.
- NUNCA intente recargar pilas normales aplicándoles calor o con un cargador. Hay pilas recargables marcadas claramente como tales.
- NUNCA arroje las pilas al fuego, pueden explotar.

## INSTRUCCIONES PARA EL CABLEADO ELECTRICO

### FUNCIONAMIENTO DEL TRANSMISOR:

Orienta el mando a distancia hacia el sensor de infrarrojos para accionar el ventilador.

LIGHT ON: Efectúe un pulsación corta para encender la luz.

LIGHT OFF: Efectúe una pulsación corta para apagar la luz.

HI: Selecciona la velocidad máxima/alta del ventilador.

MED: Selecciona la velocidad media del ventilador.

LOW: Selecciona la velocidad lenta del ventilador.

VENTILADOR OFF: Apaga el giro del ventilador.

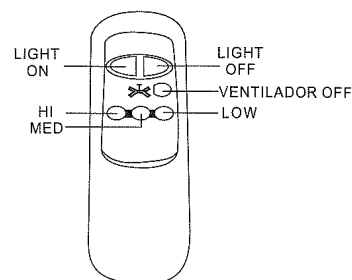

### MANUAL DE INSTALACIÓN MANDO A DISTANCIA:

**ATENCIÓN:** UNA CONEXIÓN INCORRECTA DEL CABLEADO PODRÍA DAÑAR EL RECEPTOR.

1. Conecte los cables según se muestra en las ilustraciones (Fig. 1.1 y Fig. 1.2.) Coloque el sensor de infrarrojos siempre fuera del embellecedor. Su ubicación dependerá de las condiciones de recepción. (Fig. 2)

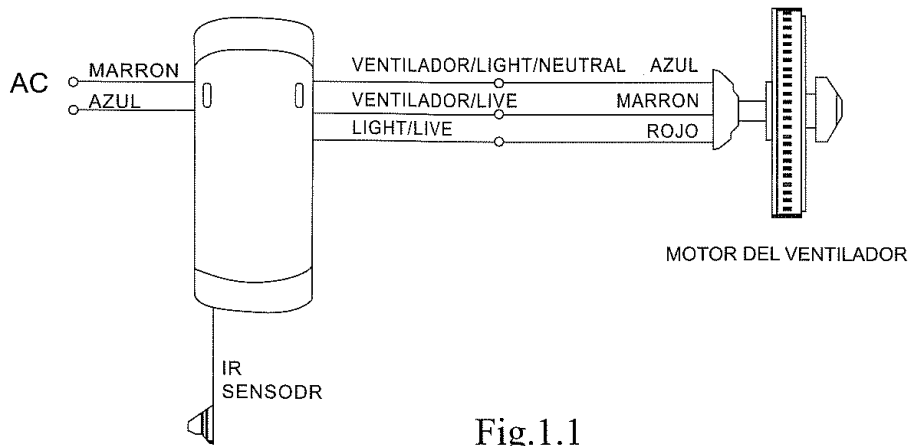

Fig.1.1

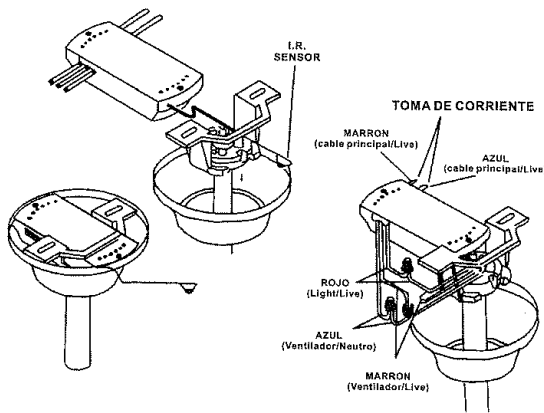

Fig.1.2

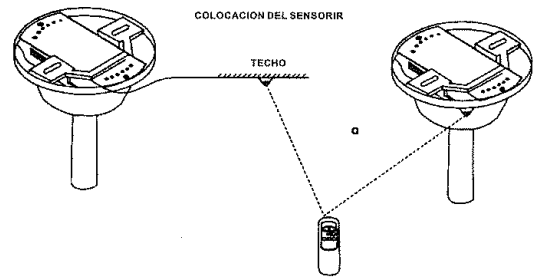

Fig. 2

2. Una vez conectados los cables inserte el receptor en el soporte del ventilador como se indica en la ilustración (Fig. 1.2) y cúbralo con el embellecedor.
3. Para cambiar las pilas del mando a distancia abra el compartimiento de las pilas presionando sobre la tapa con el dedo y deslizándola en la dirección de la flecha. (funciona con dos pilas de 1.5V/ tipo AA). (Fig. 3). Si lo desea puede instalar el soporte del mando a distancia fijándolo con dos tornillos. (Fig. 4)

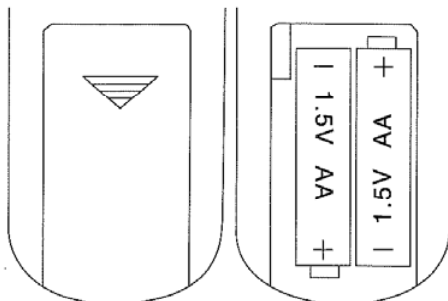

Fig. 3

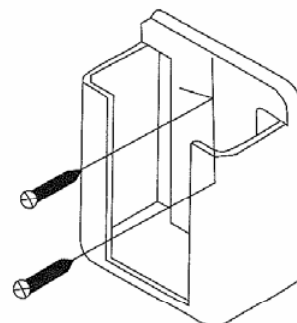

Fig. 4

- El interruptor de dirección controla el movimiento de aire:  
Invierno: Presione el interruptor UP para que las palas muevan el aire cálido que se condensa cerca del techo.  
Verano: Pulse el interruptor DOWN para que las palas creen una brisa y circule el aire.

## MANTENIMIENTO

### PARA CAMBIAR UNA BOMBILLA

1. Apague el producto (preferentemente, aíslalo desde el disyuntor) y déjelo enfriar (cuidado: las bombillas se calientan con el uso)
2. Quite la bombilla defectuosa agarrándola firmemente y haciéndola girar en el sentido inverso de las manecillas del reloj.
3. Obtenga una nueva bombilla. Inserte la nueva bombilla suavemente en su soporte. Haga girar la bombilla en el sentido de las manecillas del reloj hasta que encaje.
4. Vuelva a poner la alimentación y encienda.

**Importante: Las bombillas para este ventilador deben ser del tipo E14 con una potencia de 60W (x3).**

## LIMPIEZA

Limpie con un trapo suave y seco. No utilice nunca estropajos, abrasivos o limpiador químico. Evite que la condensación entre en contacto con los componentes eléctricos.



### Eliminación del electrodoméstico viejo.

En base a la Norma europea 2002/96/CE de Residuos de aparatos Eléctricos y Electrónicos (RAEE), los electrodomésticos viejos no pueden ser arrojados en los contenedores municipales habituales; tienen que ser recogidos selectivamente para optimizar la recuperación y reciclado de los componentes y materiales que los constituyen, y reducir el impacto en la salud humana y el medioambiente. El símbolo del cubo de basura tachado se marca sobre todos los productos para recordar al consumidor la obligación de separarlos para la recogida selectiva.

El consumidor debe contactar con la autoridad local o con el vendedor para informarse en relación a la correcta eliminación de su electrodoméstico viejo.

## DECLARACIÓN DE CONFORMIDAD:

**Este dispositivo cumple con los requisitos de la Directiva de Baja Tensión 2006/95/CE y los requisitos de la directiva de Compatibilidad Electromagnética 2004/108/CE.**



## SAFETY INSTRUCTIONS

Dear Customer, If you follow the recommendations contained in this Instruction Manual, our appliance will give you constant high performance and will remain efficient for many years to come. Read the operating instructions carefully before putting the appliance into operation and keep the instructions including the warranty, the receipt and, if possible, the box with the internal packing. If you give this device to other people, please also pass on the operating instructions.

### General Safety Instructions

1. This appliance can be used by children aged from 8 years and above and persons with reduced physical, sensory or mental capabilities or lack of experience and knowledge if they have been given supervision or instruction concerning use of the appliance in a safe way and understand the hazards involved. Children must never play with the appliance. Cleaning and user maintenance must never be carried out by children without supervision.

2. Children should be supervised to ensure that they do not play with the appliance.
3. Keep the appliance and the cable cord out of the reach of children less than 8 years old.
4. **WARNING:** In order to ensure your children's safety, please keep all packaging (plastic bags, boxes, polystyrene etc.) out of their reach.
5. If the supply cord is damaged it must be repaired by the Authorized Service Agent.
6. Never pull on the cord when unplugging.
7. Do not use the unit with a damaged cord or plug, or if it is not working properly.
8. Do not handle the appliance with wet hands.
9. Never immerse the appliance in water or any other liquid.
10. Make sure the appliance has been unplugged before cleaning.
11. This appliance must be installed following the national regulations for electrical installations.
12. This appliance is for household use only.
13. In case that you need a copy of the instruction manual, you can ask for it writing an email to [sonifer@sonifer.es](mailto:sonifer@sonifer.es)





### **Other specific safeguards**

1. The method of disconnection from the mains supply must incorporate a switch or isolator with

- a minimum contact separation of 3 mm. on all poles.
2. Make sure that when the fan is fitted in the chosen position, there is no possibility of the rotating blades coming into contact with any object. Blades should be at least 2.30 m from floor when fan is hung.
  3. If you are installing more than one ceiling fan make sure that you do not mix fan blade sets, even though they are from the same ceiling fan model.
  4. Before beginning, disconnect power by removing fuse or turning off circuit breaker.
  5. Once fan installation is completed make sure that all connections are secure to prevent fan from falling.
  6. Fan must be turned off and stopped before reversing fan direction.
  7. Check that the means of fitting the fan to the ceiling is capable of supporting the weight of the fan when in operation. (Minimum 50Kg.).

**WARNING:** In case of misuse, there is a risk of possible injury.

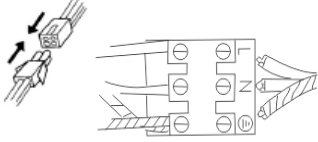
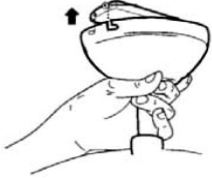
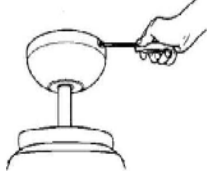
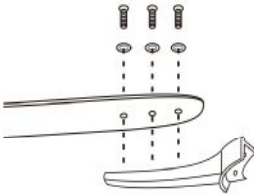
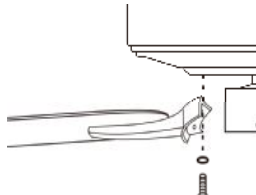
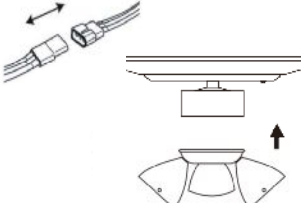
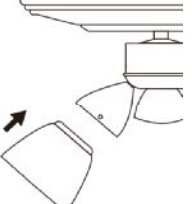
## INSTALATION OF THE CEILING FAN

 <p>1- Open the box and take the fan out.</p>	 <p>2- Mark the centre of the mounting bracket. Thread the lead wires through the mounting bracket holes, secure the mounting bracket to the ceiling joist using the flat washers, the lock washers, the set screws and the wall washers (sold separately).</p>	 <p>3- Hang the ball joint and the fan onto the bracket. Make sure the guided pin of ball bracket is fitted into slot of ball joint.</p>
 <p>4- Connect the lead wires to the terminal block. Make sure that the connections are done properly and that no wires stand out of the connection blocks. This product must be earthed – if there is no earth cable available, contact an electrician.</p>	 <p>5- Mount the upper canopy to the mounting plate, hang the fan on two of the screws and the washers through the key-shaped holes. Make sure that no part of the cable is caught during mounting.</p>	 <p>6- Tighten all the screws, making sure that the canopy is placed properly and that no wires are caught. Ensure that the drawing-pin shaped guide of the upper canopy fits perfectly into the slot.</p>
 <p>7- Attach the blade brackets to the fan blades, tightening the screws, the flat washers, the lock washers and the nuts.</p>	 <p>8- Mount the fan blades to the motor, tightening all screws and lock washers.</p>	 <p>9-Affix the light kit to the switch plate connecting the 2 plugs and then tighten the three screws and the star washers.</p>
 <p>10. Install the glass shade onto the switch housing by tightening the three thumb screws.</p>	 <p>11-Put in the bulbs (sold separately). Turn on the switch to check the operation of the light kit and the ceiling fan.</p>	 <p>12-Connect the pull chains to the light switch and the fan switch. Turn the electricity supply back on and switch on.</p>

**WARNING:** the lamp may be finished off with an outer glass lampshade instead. If the latter gets broken or damaged, it must be replaced with another one which has to be the same model. Contact your local dealer or point of sale where you purchased your ceiling fan to get another glass lampshade.

## REMOTE CONTROL

### TRANSMITTER FUNCTIONS

**FAN SPEED:** Push the corresponding button to select the desired speed: HIGH, MEDIUM, LOW, to disconnect the fan or the lamp. To connect the lamp again, press the button again.

- Replace worn-out batteries by sliding the battery compartment lid open in the direction of the arrow. This remote control uses two AA batteries. Put them in correctly, as indicated in the compartment (PLEASE NOTE: batteries are not included). Replace the lid.
- Always REMOVE all batteries at the same time. Never mix new batteries with old ones, nor different brands of battery.
- ALWAYS ensure the battery compartment is properly closed.
- NEVER leave the remote control exposed to direct sunlight.
- NEVER attempt to recharge normal batteries by heating them or using a battery charger. Rechargeable batteries are always clearly marked as such.
- NEVER throw batteries into the fire; they might explode.

### INSTRUCTIONS FOR ELECTRICAL WIRING

#### TRANSMITTER OPERATION:

Point the remote at the infrared sensor to power the fan.

LIGHT ON: Make a short press to switch on the light.

LIGHT OFF: Make a short press to switch off the light

HI: Select high speed fan.

MED: Select medium speed fan.

LOW: Select low speed fan.

VENTILADOR OFF: Turn off the fan rotation.

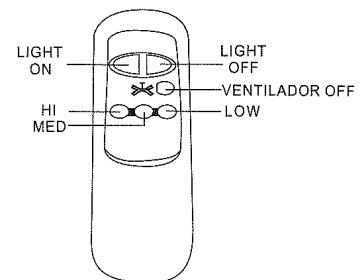

#### INSTALLATION GUIDE:

**WARNING: IMPROPER CONNECTION OF THE WIRES MAY DAMAGE THE RECEIVER.**

1. Connect the wires as shown in the illustrations (Fig. 1.1 y Fig. 1.2.) Place the infrared sensor always out of the bezel. Its location will depend on the reception conditions. (Fig. 2)

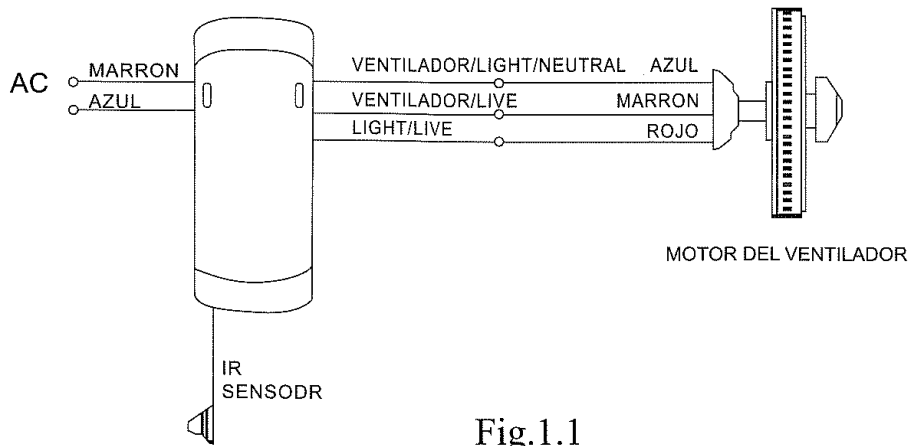

Fig.1.1

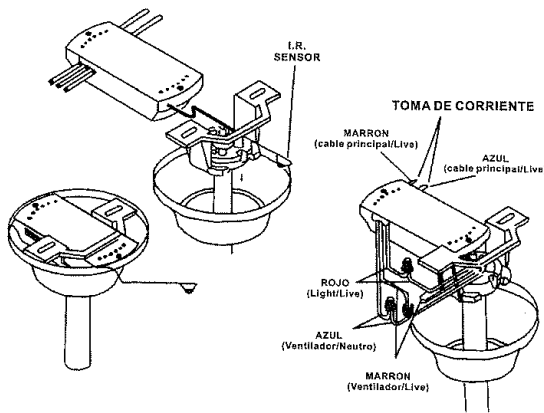

Fig.1.2

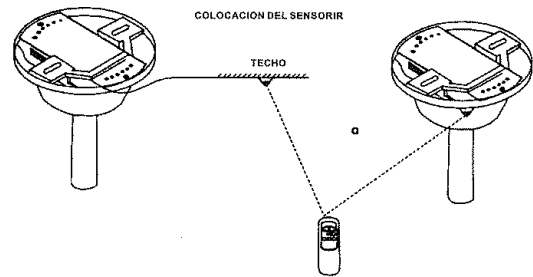

Fig. 2

2. After connecting the cables insert the receiver into the fan bracket as shown in the illustration (Fig. 1.2) and cover with the bezel.
3. To change the batteries in the remote open the battery compartment by pressing on the lid with your finger and thumb in the direction of the arrow. (powered by two 1.5V batteries / AA type). (Fig. 3). You can install the remote support, fixing it with two screws. (Fig. 4)

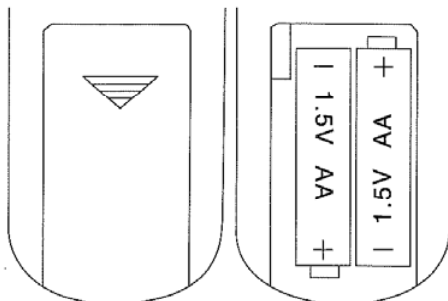

Fig. 3

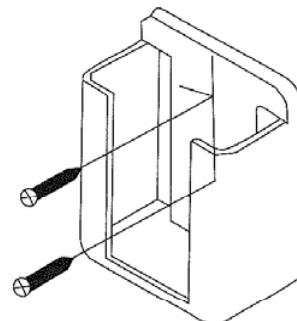

Fig. 4

- Direction Switch contro air movement:

In cold weather: Push switch UP for the blades to move the warm air trapped near the ceiling.

In hot weather: Push switch DOWN for the blades to create a breeze and circulate the air.

**Note: Before using the Direction Switch, turn the fan OFF to prevent injury to yourself and damage to the motor. Keep the switch in either UP or DOWN position.**

## MAINTENANCE

### HOW TO REPLACE A LIGHT BULB

1. Switch the device off (preferably, turn it off at the circuit breaker) and leave to cool. (Take care: light bulbs can get very hot when in use.)
2. Remove the bulb by holding it firmly and turning it anti clockwise.
3. Take a new bulb and put it carefully into its holder. Screw it in clockwise.
4. Put the power supply on again and switch on.

**Important: The bulbs for this fan must be E14 / 60W (x3).**

## CLEANING

Clean with a soft, dry cloth. Never use scouring pads, abrasive or chemical cleaners. Do not allow condensation to come in contact with the electrical components.



### Disposal of old electrical appliances.

The European directive 2002/96/EC on Waste Electrical and Electronic Equipment (WEEE), requires that old household electrical appliances must not be disposed of in the normal unsorted municipal waste stream. Old appliances must be collected separately in order to optimize the recovery and recycling of the materials they contain, and reduce the impact on human health and the environment. The crossed out "wheeled bin" symbol on the product reminds you of your obligation, that when you dispose of the appliance, it must be separately collected. Consumers should contact their local authority or retailer for information concerning the correct disposal of their old appliance.

## DECLARATION OF CONFORMITY:

**This device complies with the requirements of the Low Voltage Directive 2006/95/EC and the requirements of the EMC directive 2004/108/EC.**

## CONSEILS DE SECURITE

Cher client, Si vous suivez les recommandations de ce mode d'emploi, votre appareil sera très performant et il restera efficace pendant de nombreuses années. Lisez attentivement ce mode d'emploi avant de mettre l'appareil en marche pour la première fois. Conservez le mode d'emploi ainsi que le bon de garantie, votre ticket de caisse et si possible, le carton avec l'emballage se trouvant à l'intérieur. Si vous remettez l'appareil à des tiers, veuillez-le remettre avec son mode d'emploi.

### Conseils généraux de sécurité

1. Cet appareil peut être utilisé par des enfants 8 ans ou plus et des personnes présentant un handicap physique, sensoriel, mental ou moteur voire ne disposant pas des connaissances et de l'expérience nécessaires en cas de surveillance ou d'instructions sur l'usage de cet appareil en toute sécurité et de compréhension des risques impliqués. Les enfants ne doivent pas jouer avec l'appareil. Le nettoyage et la maintenance ne doivent pas être effectués par des enfants sans surveillance.







2. Les enfants doivent être surveillés afin de s'assurer qu'ils ne jouent pas avec cet appareil.
3. Gardez l'appareil et le câble à la portée des enfants de moins de 8 ans.
4. ATTENTION: Par mesure de sécurité vis-à-vis des enfants, ne laissez pas les emballages (sac en plastique, carton, polystyrène) à leur portée.
5. Si le cordon d'alimentation est endommagé, adressez-vous à un service technique agréé.
6. Ne débranchez jamais en tirant du cordon.
7. Ne jamais le faire fonctionner si le cordon ou la fiche sont abîmés ou si vous remarquez que l'appareil ne fonctionne pas correctement.
8. Ne pas manipuler l'appareil, les mains mouillées.
9. Ne jamais placer l'appareil près de l'eau ou autre liquide.
10. Avant de nettoyer l'appareil, vérifiez s'il est bien débranché.
11. L'appareil doit être installé suivant les normes nationales pour les installations électriques.
12. Cet appareil n'est apte que pour une utilisation domestique.
13. Dans le cas où vous avez besoin d'une copie du manuel d'instructions, vous pouvez demander par écriture d'un e-mail à [sonifer@sonifer.es](mailto:sonifer@sonifer.es)
14. AVERTISSEMENT: En cas de mauvaise utilisation de l'appareil, il y a un risque de blessure.

## Autres consignes spécifiques

1. En cas de raccordement direct au réseau, la ligne électrique devra prévoir un interrupteur omnipolaire ayant une ouverture entre contacts d'au moins 3 mm, bien dimensionné par rapport à la charge et conforme aux normes en vigueur.
2. S'assurer que le lieu d'installation permet la libre rotation de l'hélice. Une fois le ventilateur installé, l'hélice doit se situer à une distance supérieure à 2,30 m au-dessus du sol.
3. Si plusieurs ventilateurs doivent être installés prendre soin de ne pas mélanger les pales des hélices des différents ventilateurs même s'ils sont identiques.
4. Avant d'installer et de raccorder le ventilateur de plafond vérifier que la ligne d'alimentation électrique est déconnectée du réseau.
5. Après installation du ventilateur vérifier que toutes les fixations sont correctes pour éviter la chute du ventilateur.
6. Le ventilateur doit être arrêté avant d'inverser le sens de rotation des pales.
7. S'assurer que le point de fixation du ventilateur est capable de supporter le poids du ventilateur en mouvement (minimum 50kg).

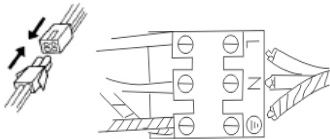
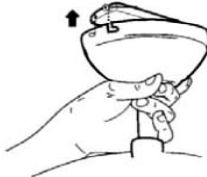
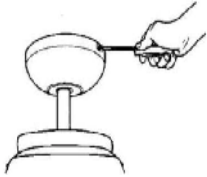
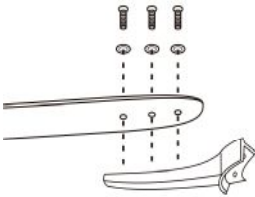
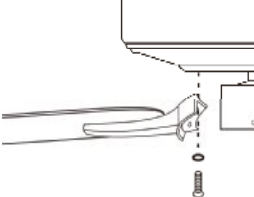
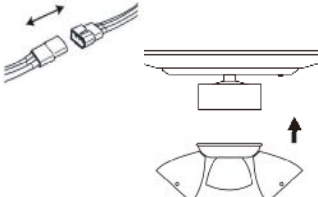
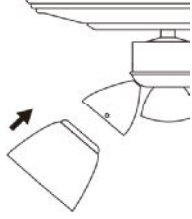
## INSTALLATION DU VENTILATEUR

 <p>1- Ouvrez l'emballage et sortez le ventilateur.</p>	 <p>2- Marquez le centre du support. Passez les câbles d'alimentation à travers les trous du cadre de montage, attachez le cadre de montage au support à l'aide des rondelles plates, des rondelles élastiques, des vis de fixation et des joints muraux (vendus séparément).</p>	 <p>3. Accrochez le joint à rotule et le ventilateur sur le crochet. Assurez-vous que la tige de guidage de la cheville est fixée dans la fente du joint à rotule.</p>
 <p>4- Connectez les câbles d'alimentation au boîtier de raccordement. Assurez-vous que les connexions sont correctement réalisées et qu'aucun morceau de fil ne dépasse du boîtier. Cet appareil doit être mis à la terre – si aucun fil de terre n'est disponible, demandez conseil à un électricien.</p>	 <p>5- Montez le couvercle supérieur sur la plaque de montage, suspendez le ventilateur à deux des vis et des rondelles de l'ensemble grâce aux trous de clé. Assurez-vous qu'aucun câble n'est bloqué pendant le montage.</p>	 <p>6- Serrez toutes les vis, assurez-vous que le couvercle est correctement suspendu et qu'aucun fil n'est bloqué. Assurez-vous que la punaise est correctement insérée dans la rainure du pendule du couvercle supérieur.</p>
 <p>7- Montez les barres sur les pales du ventilateur en serrant les vis, les rondelles planes, les rondelles élastiques et les écrous.</p>	 <p>8- Installez les pales du ventilateur sur le moteur en serrant les vis et les rondelles élastiques.</p>	 <p>9- Installez le kit d'éclairage sur la plaque d'interrupteur en connectant le connecteur, 2 fiches, puis en serrant les trois vis et les rondelles en étoile.</p>
 <p>10 Installez l'abat-jour en verre sur le boîtier de l'interrupteur en serrant les trois vis à papillon.</p>	 <p>11- Mettez en place les ampoules (vendues séparément). Branchez le courant pour vérifier le bon fonctionnement du ventilateur et de la lampe.</p>	 <p>12- Connectez les chaînes à l'interrupteur d'éclairage et à l'interrupteur du ventilateur. Rallumez le courant et allumez.</p>

**ATTENTION :** vous pouvez compléter la lampe avec un abat-jour en verre. Si celui-ci est cassé ou endommagé, il vous faudra le remplacer par un autre d'un modèle identique. Contactez votre distributeur ou le point de vente où vous avez acheté le ventilateur de plafond pour obtenir un autre abat-jour en verre identique.

## LA TÉLÉCOMMANDE

### FONCTIONS DU TRANSMETTEUR

**VITESSE DU VENTILATEUR :** Appuyez sur le bouton correspondant pour sélectionner la vitesse désirée (ÉLEVÉE, MOYENNE, BASSE), pour éteindre le ventilateur ou la lampe. Pour rallumer la lampe, appuyez de nouveau sur le bouton.

- Remplacez les piles usées en faisant glisser le couvercle du compartiment à piles dans la direction signalée par la flèche. Cette télécommande fonctionne avec deux piles AA. Placez-les correctement comme indiqué dans le compartiment (NOTE : les piles ne sont pas fournies). Remettez le couvercle en place.
- RETIREZ toujours toutes les piles en même temps. Ne mélangez jamais des piles neuves avec des plus anciennes, ni des piles de marques différentes.
- Assurez-vous TOUJOURS que le compartiment à piles est bien fermé.
- Ne laissez JAMAIS la télécommande exposée aux rayons du soleil.
- N'essayez JAMAIS de recharger de piles normales en les chauffant ou avec un chargeur. Les piles rechargeables sont toujours étiquetées clairement.
- Ne jetez JAMAIS les piles dans le feu, elles peuvent exploser.

## INSTRUCTIONS POUR LE CÂBLAGE ÉLECTRIQUE

### FONCTIONNEMENT DE L'EMETTEUR:

Dirigez la télécommande vers le capteur infrarouge pour alimenter le ventilateur.

LIGHT ON: Faites un appui court pour allumer la lumière.

LIGHT OFF: Faites un appui court pour éteindre la lumière.

HI: Sélectionnez la vitesse maximale du ventilateur.

MED: Sélectionnez la vitesse moyenne du ventilateur.

LOW: Sélectionnez ventilateur à basse vitesse.

VENTILADOR OFF: Tourner la rotation du ventilateur.

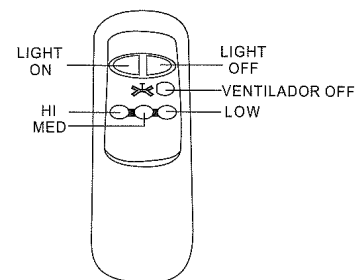

### GUIDE D'INSTALLATION:

**AVERTISSEMENT: UN BRANCHEMENT INCORRECT PEUT ENDOMMAGER LE CÂBLAGE RÉCEPTEUR.**

1. Connecter les fils comme indiqué dans les illustrations (Fig. 1.1 y Fig. 1.2.) Placez le capteur infrarouge toujours hors de la lunette. Son emplacement dépend des conditions d'accueil. (Fig. 2)

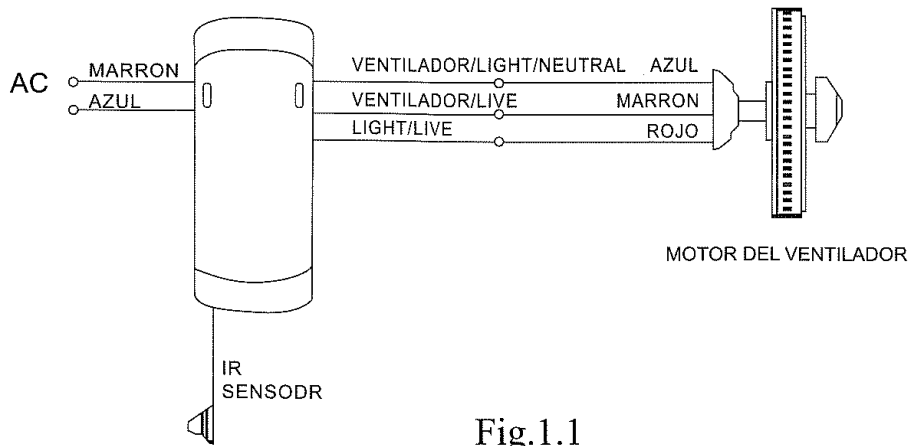

Fig.1.1

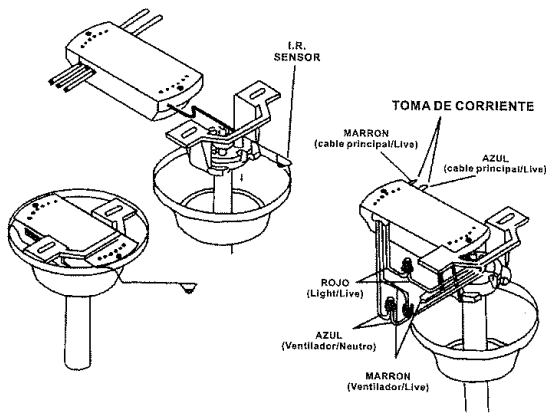

Fig.1.2

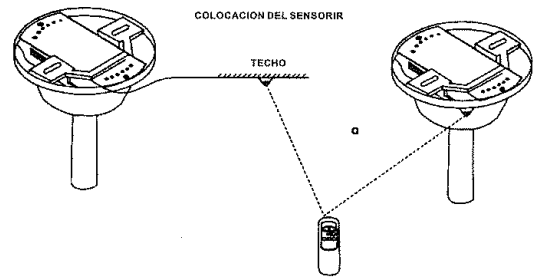

Fig. 2

2. Après le raccordement des câbles d'insérer le récepteur dans le support de ventilateur comme indiqué dans l'illustration (Fig. 1.2) et couvrir avec la lunette.
3. Pour changer les piles dans la télécommande ouvrir le compartiment à piles en appuyant sur le couvercle avec votre doigt et le pouce dans le sens de la flèche. (Alimenté par deux 1.5V / AA). (Fig. 3). Vous pouvez installer le support à distance, en le fixant avec deux vis. (Fig. 4)

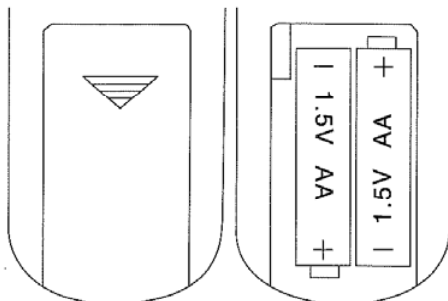

Fig. 3

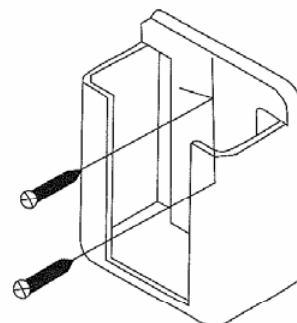

Fig. 4

- Contrôle des directions du brassage de l'air :

L'hiver : actionnez le commutateur vers le HAUT afin que les pales brassent l'air chaud retenu près du plafond.

L'été : actionnez le commutateur vers le BAS afin que les pales produisent une brise et fassent circuler l'air.

## ENTRETIEN

### POUR CHANGER UNE AMPOULE

1. Éteignez le ventilateur (il est préférable de l'isoler du disjoncteur) et laissez le refroidir (attention: les ampoules se réchauffent pendant leur utilisation).
2. Enlevez l'ampoule défectueuse en l'attrapant fermement et en la tournant dans le sens inverse des aiguilles d'une montre.
3. Munissez vous d'une ampoule neuve. Introduisez la doucement dans son support. Faites tourner l'ampoule dans le sens des aiguilles d'une montre jusqu'à ce qu'elle s'encastre.
4. Rebranchez le courant et allumez.

**Importante: As lâmpadas para esta ventoinha devem ser do tipo E14 com uma potência de 60W (x3).**

## NETTOYAGE

Nettoyez avec un chiffon doux et sec. N'utilisez jamais d'éponges à récurer, d'abrasifs ou de nettoyeurs chimiques. Évitez que la condensation n'entre en contact avec les composants électriques.



### Enlèvement des appareils ménagers usagés.

La directive européenne 2002/96/EC sur les Déchets des Equipements Electriques et Electroniques (DEEE), exige que les appareils ménagers usages ne soient pas jetés dans le flux normal des déchets municipaux. Les appareils usagés doivent être collectés séparément afin d'optimiser le taux de récupération et le recyclage des matériaux qui les composent, et réduire l'impact sur la santé humaine et l'environnement. Le symbole de la poubelle barrée est apposée sur

tous les produits pour rappeler les obligations de colléte séparée. Les consommateurs devront contacter les autorités locales ou leur revendeur concernant la démarche à suivre pour l'enlèvement de leur vieil appareil.

## DÉCLARATION DE CONFORMITÉ:

Cet appareil est conforme aux exigences de la Directive Basse Tension 2006/95/CE et aux exigences de la directive EMC 2004/108/CE.

## Instruções gerais de segurança

Antes de por este aparelho a funcionar, leia muito atentamente as instruções de emprego e guarde-as muito bem, juntamente com o talão de garantia, o talão de compra e, tanto quanto possível, a embalagem com os elementos interiores. Se puser o aparelho a disposição de terceiros, entregue-lhes também as Instruções de Utilização.

1. Este aparelho pode ser usado por crianças maiores de 8 anos e por pessoas com capacidades físicas, sensoriais ou mentais reduzidas ou com falta de experiência e conhecimento, sempre que lhes seja dada a supervisão apropriada ou instruções para a utilização do aparelho de forma segura e de modo a que compreendam os perigos inerentes. Não deixe que crianças brinquem com o aparelho. Não permita a limpeza e manutenção do aparelho pelo utilizador a crianças sem vigilância.
2. As crianças deverão ser supervisionadas, para se assegurar de que não brincam com a unidade.
3. Mantenha o aparelho e o seu cabo fora do alcance de crianças menores de 8 anos.
4. **PRECAUÇÃO:** Para a segurança dos seus filhos,

- nao deixe partes da embalagem (sacos plasticos, papelao, esferovite, etc.) ao alcance dos mesmos.
5. Se o cabo de ligação estiver danificado recorra a um serviço técnico autorizado.
  6. Nunca desligue o aparelho puxando pelo cabo.
  7. Não ponha em funcionamento se o cabo ou a ficha estiverem estragados ou se observa que o aparelho não funciona correctamente.
  8. Não utilize o aparelho com as mãos molhadas.
  9. Não mergulhe o aparelho em agua nem em nengum outro liquido.
  10. Antes de efectuar a sua limpeza comprobé que o aparelho está desligado.
  11. O aparelho deve ser instalado de acordo com a regulamentação nacional para instalações eléctricas.
  12. Este aparelho destina-se apenas a uso domméstico.
  13. No caso em que você precisa de uma cópia do manual de instruções, você pode perguntar para ele por a escrita um e-mail para [sonifer@sonifer.es](mailto:sonifer@sonifer.es)

### **Outras precauções específicas.**

1. Os meios de interrupção que devem ser incorporados na instalação fixa, para sua interrupção onnipolar da rede de alimentação,







devem apresentar uma separação de contactos com pelo menos 3 mm em todos os pólos.

2. Assegure-se que o lugar da instalação deixa a rotação da hélice do ventilador livre. A hélice deve estar a pelo menos 2,30 mts do solo.
3. Se instalar mais do que um ventilador assegure-se para não misturar as palas das hélices de diferentes ventiladores, mesmo que sejam do mesmo modelo.
4. Antes de começar a instalação na rede eléctrica, retire os fusíveis ou desligue o interruptor principal do alimentador eléctrico.
5. Depois de instalar o ventilador, certifique-se que todas as fixações estão correctas a fim de evitar uma queda do ventilador.
6. O ventilador deve estar desligado e parado antes de trocar a direcção da rotação.
7. Comprove que o ponto de fixação do aparelho é capaz de suportar o peso do ventilador em movimento (no mínimo 50 Kg.).

**ATENÇÃO:** Em caso de utilização incorreta do aparelho, há um risco de possíveis lesões.

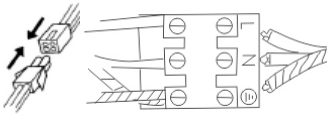
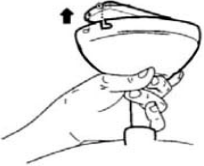
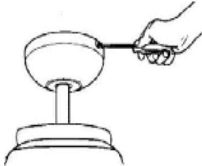
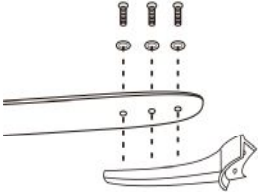
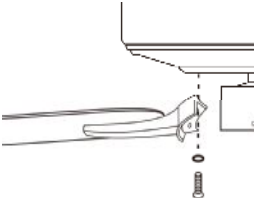
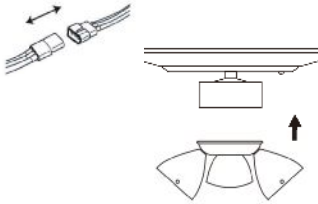
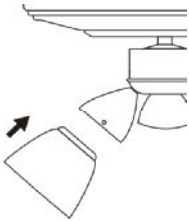
## INSTALAÇÃO DA VENTONINHA

 <p>1-Abra o cartão de embalagem e retire a ventoinha.</p>	 <p>2-Marque o centro da vigota. Passe os cabos de alimentação através dos orifícios da estrutura dos condutores, até à estrutura dos condutores à vigota do tecto com a ajuda das anilhas planas, das anilhas de plástico, dos parafusos de fixação e das juntas de parede (vendidos separadamente)</p>	 <p>3 Pendure a rótula esférica e a ventoinha no suporte. Certifique-se de que o pino -guia do suporte é encaixado dentro da ranhura da rótula esférica.</p>
 <p>4-Ligue os cabos de alimentação ao bloco de terminal. Certifique-se de que as ligações estão bem feitas e de que não ultrapasse os blocos de ligação nenhum fio. Este produto deve estar ligado à terra - se não estiver disponível nenhum fio de ligação à terra, consulte um electricista.</p>	 <p>5-Monte a tampa superior à placa de montagem, pendure a ventoinha a dois dos parafusos e das anilhas do conjunto mediante os orifícios de chave. Certifique-se de que não se encontre bloqueado nenhum cabo durante a montagem.</p>	 <p>6-Aparafuse todos os parafusos, certifique-se de que a tampa está bem pendurada e de que não está bloqueado nenhum fio. Certifique-se de que a ranhura do pêndulo entre correctamente na chincheta-guia da tampa superior.</p>
 <p>7-Monte as barras sobre as aletas da ventoinha aparafusando os parafusos, as anilhas planas, as anilhas de plástico e as porcas.</p>	 <p>8- Instale a aletas da ventoinha no motor aparafusando os parafusos e as anilhas de plástico.</p>	 <p>9-Instale o kit de iluminação no quebra-luz do interruptor ligando o conector 2 cavilhas e em seguida aparafusando os três parafusos e as anilhas na estrela.</p>
 <p>10 Instale o quebra-luz de vidro no invólucro do interruptor apertando os três parafusos de orelhas.</p>	 <p>11-Instale as lâmpadas (vendidas separadamente). Ligue a electricidade para verificar o correcto funcionamento quer da ventoinha como da lâmpada.</p>	 <p>12-Ligue as cadeias à do interruptor de luz e à do interruptor da ventoinha. Ligue de novo a alimentação e acenda.</p>

**ATENÇÃO:** o conjunto da lâmpada pode-se completar com o quebra-luz exterior de cristal no seu lugar. Se este estiver estragado ou danificado, deverá substituí-lo por outro do mesmo modelo. Entre em contacto com o seu distribuidor ou com o ponto de venda onde adquiriu a ventoinha de tecto para que lhe facilitem outro quebra-luz de cristal igual.

## O COMANDO À DISTÂNCIA

### FUNÇÕES DO TRANSMISSOR

**VELOCIDADE DA VENTONHA:** Pressione o botão correspondente para seleccionar a velocidade desejada entre ALTA, MÉDIA, BAIXA, para desligar a ventoinha ou a lâmpada. Para voltar a ligar a lâmpada, volte a pressionar o botão.

- Substitua as pilhas gastas deslizando a cobertura do compartimento de pilhas na direcção que assinala a seta. Este controlo remoto necessita de duas pilhas AA . Coloque-as correctamente segundo está indicado no compartimento (NOTA: as pilhas não vêm incluídas). Volte a colocar a cobertura no seu sítio.
- RETIRE sempre todas as pilhas ao mesmo tempo, nunca misture pilhas novas com velhas, nem pilhas de marca diferente.
- Certifique-se SEMPRE de que o compartimento das pilhas está bem fechado.
- NUNCA deixe o comando à distância exposto ao sol.
- NUNCA tente recarregar pilhas normais aplicando-lhes calor ou com um carregador. Existem pilhas recarregáveis marcadas claramente como tais.
- NUNCA atire as pilhas ao fogo, podem explodir.

## INSTRUÇÕES PARA A CABLAGEM ELÉCTRICA

### OPERAÇÃO DO TRANSMISSOR:

Aponte o controle remoto para o sensor infravermelho para ligar o ventilador.

LIGHT ON: Faça um toque curto para ligar a luz.

LIGHT OFF: Faça um toque curto para desligar a luz.

HI: Seleccionar a velocidade máxima do ventilador.

MED: Seleccionar a velocidade média do ventilador.

LOW: Seleccionar a velocidade baixa do ventilador.

VENTILADOR OFF: Vire a rotação do ventilador.

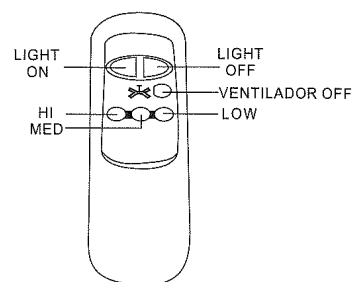

### INSTALAÇÃO:

**AVISO:** UMA CONEXÃO INCORRETA PODE DANIFICAR A FIAÇÃO DO RECEPTOR.

1. Conectar os fios, como mostrado nas ilustrações (Fig. 1.1 e Fig. 1.2.) Coloque o sensor infravermelho sempre para fora do aro. A sua localização vai depender das condições de recepção. (Fig. 2)

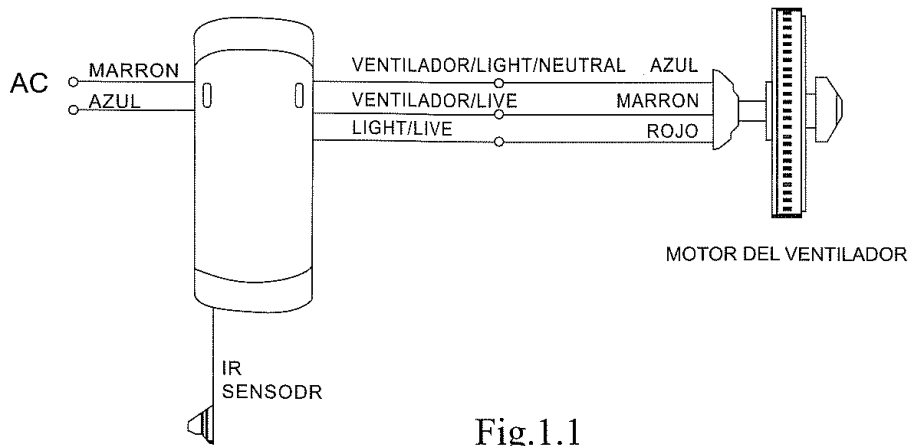

Fig.1.1

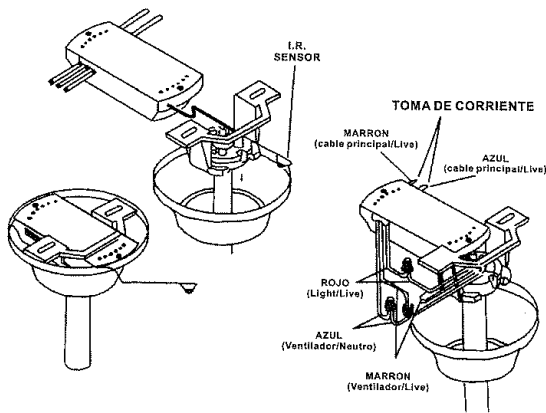

Fig.1.2

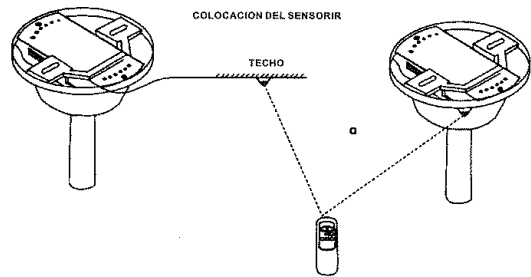

Fig. 2

2. Depois de conectar os cabos de inserir o receptor no suporte do ventilador, como mostrado na ilustração (Fig. 1.2) e cubra com a guarnição.
3. Para trocar as baterias do controle remoto abrir o compartimento da bateria, pressionando a tampa com o dedo eo polegar na direção da seta. (Alimentado por dois pilhas 1.5V / AA). (Fig. 3). Você pode instalar o suporte remoto, fixando-o com dois parafusos. (Fig. 4)

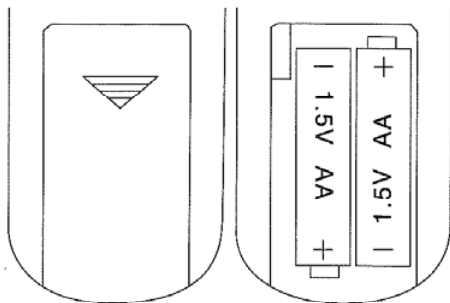

Fig. 3

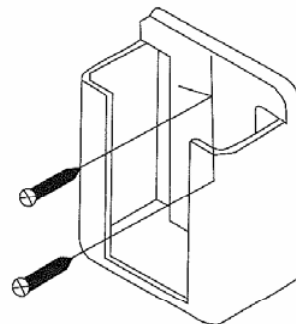

Fig. 4

- O interruptor de direcção controla o movimento do ar:

No tempo frio: Prima o interruptor para CIMA para as lâminas moverem o ar quente preso perto do tecto.

No tempo quente: Prima o interruptor para BAIXO para as lâminas criarem uma brisa e fazerem circular o ar.

## MANUTENÇÃO

### PARA SUBSTITUIR UMA LÂMPADA

1. Desligue o produto (preferencialmente, fazê-lo desde o disjuntor) e deixá-lo esfriar (cuidado: as lâmpadas aquecem com o uso)
2. Retire a lâmpada defeituosa agarrando-a firmemente e fazendo-a rodar no sentido inverso dos ponteiros do relógio.
3. Obtenha uma nova lâmpada. Insira a nova lâmpada suavemente no seu suporte. Faça rodar a lâmpada no sentido dos ponteiros do relógio até que encaixe.
4. Volte a colocar a alimentação e acenda.

**Importante:** As lâmpadas para esta ventoinha devem ser do tipo E14 com uma potência de 60W (x3).

## LIMPEZA

Limpe com um pano suave e seco. Não utilize nunca esfregões, abrasivos ou limpadores químicos. Evite que a condensação entre em contacto com os componentes eléctricos.



### Recolha dos eletrodomésticos.

A directiva Européia 2002/96/CE referente à gestão de resíduos de aparelhos eléctricos e electrónicos (RAEE), prevê que os eletrodomésticos não devem ser escoados no fluxo normal dos resíduos sólidos urbanos. Os aparelhos desatualizados devem ser recolhidos separadamente para otimizar a taxa de recuperação e reciclagem dos materiais que os compõem e impedir potenciais danos para a saúde humana e para o ambiente. O símbolo constituído por um contêdor de lixo barrado com uma cruz deve ser colocado em todos os produtos por forma a recordar a obrigatoriedade de recolha separada. Os consumidores devem contactar as autoridades locais ou os pontos de venda para solicitar informação referente ao local apropriado onde devem depositar os eletrodomésticos velhos.

## DECLARAÇÃO DE CONFORMIDADE:

Este dispositivo está em conformidade com as exigências da Directiva de Baixa Tensão 2006/95/CE e os requisitos da directiva EMC 2004/108/CE.