



EXPRIMIDOR - MANUAL DE INSTRUCCIONES
SQUEEZER - INSTRUCTION MANUAL
PRESSE - MANUEL D'INSTRUCTIONS
ESPRESSADOR - MANUAL DE INSTRUÇÕES



EP 3250

Sonifer, S.A.
Avenida de Santiago, 86.
30007 Murcia España
E-mail: sonifer@sonifer.es
Made in PRC

Lea atentamente este manual antes de utilizar este aparato y guárdelo para futuras consultas. Sólo así podrá obtener los mejores resultados y la máxima seguridad de uso.

Read this manual carefully before running this appliance and save it for reference in order to obtain the best results and ensure safe use.

Veillez lire attentivement ce manuel avant d'utiliser cet appareil et conservez-le pour toute consultation future. C'est la seule façon d'obtenir les meilleurs résultats et une sécurité optimale d'utilisation.

Leia este manual cuidadosamente antes de utilizar este aparelho e guarde-o para consulta futura. Só assim, poderá obter os melhores resultados e a máxima segurança na utilização.

INDICACIONES DE SEGURIDAD

Lea detenidamente las instrucciones de uso de este aparato antes de su puesta en funcionamiento y guarde este manual, la garantía, el recibo y si es posible, la caja con su embalaje.

GENERALES

1. Este aparato pueden utilizarlo niños con edad de 8 años y superior y personas con capacidades físicas, sensoriales o mentales reducidas o falta de experiencia y conocimiento, si se les ha dado la supervisión o formación apropiadas respecto al uso del aparato de una manera segura y comprenden los peligros que implica. Los niños no deben jugar con el aparato. La limpieza y el mantenimiento a realizar por el usuario no deben realizarlo los niños sin supervisión.
2. Se deberá supervisar a los niños para asegurarse de que no juegan con este aparato.
3. Mantenga el aparato y su cable fuera del alcance de los niños menores de 8 años.
4. PRECAUCIÓN: Para la seguridad de sus niños no deje material de embalaje (bolsas de plástico, cartón, polietileno etc.) a su alcance.

5. Si el cable de alimentación está dañado, debe ser sustituido por el fabricante, el servicio técnico o cualquier otro profesional cualificado.
6. No desconecte nunca tirando del cable.
7. No lo ponga en funcionamiento si el cable o el enchufe están dañados o si observa que el aparato no funciona correctamente.
8. No manipule el aparato con las manos mojadas.
9. No sumergir el aparato en agua o cualquier otro líquido.
10. Antes de su limpieza observe que el aparato está desconectado.
11. El aparato debe instalarse de acuerdo con la reglamentación nacional para instalaciones eléctricas.
12. Este aparato es sólo para uso doméstico.
13. En caso de necesitar una copia del manual de instrucciones, puede solicitarla por correo electrónico a través de sonifer@sonifer.es

14. ADVERTENCIA: En caso de mala utilización, existe riesgo de posibles heridas.

IMPORTANTES

- Desconectar siempre el aparato de la alimentación si éste se deja desatendido y antes del montaje, desmontaje o limpieza.
- Coloque siempre el aparato sobre una superficie plana y estable.
- Solamente utilice el aparato para el uso privado y para el fin previsto. Este aparato no está destinado para el uso profesional.
- Manténgalo alejado de fuentes de calor, de la luz solar directa, de objetos o bordes afilados y de la humedad (en ningún caso sumerja el aparato en agua). Evite su uso al aire libre.
- No utilice el aparato con las manos húmedas. Ni toque el agua mientras utiliza este aparato.
- Controle regularmente si el aparato o el cable de alimentación a la corriente

eléctrica están defectuosos. En caso de defecto evite su puesta en funcionamiento.

- No repare el aparato por su cuenta, sino vaya a un establecimiento autorizado. Para evitar situaciones peligrosas, la sustitución de un cable defectuoso deberá realizarse solo por el fabricante, nuestro servicio al cliente o una persona cualificada similar.
- Utilice solo accesorios originales.

PARTES DEL PRODUCTO

1. Tapadera transparente
2. Cono
3. Tamiz filtrador
4. Jarra para el zumo
5. Mandril de guía
6. Bloque motor

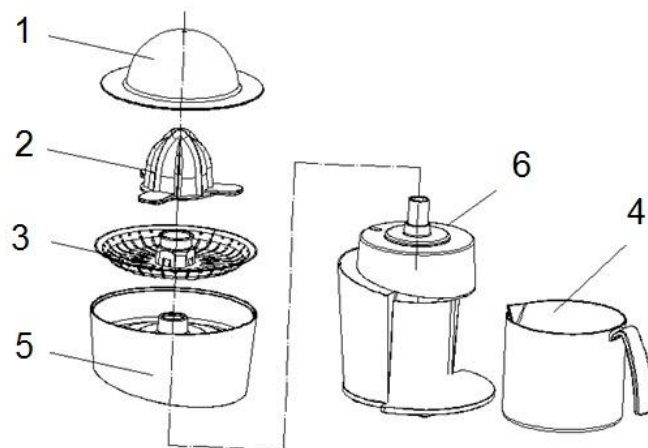

PUESTA EN FUNCIONAMIENTO:

- Limpie el aparato antes de utilizarlo por primera vez, según se encuentra descrito bajo el punto de "Limpieza".

INSTRUCCIONES DE USO:

El cono de exprimido se coloca directamente sobre el eje de accionamiento, hasta que este se encuentre a ras con la malla del filtro.

1. Coloque la jarra en su emplazamiento dentro del aparato.
2. Coloque el cuerpo superior (depósito) sobre el cuerpo del aparato (motor).
3. Coloque el filtro recoge-pulpas sobre el depósito.

4. Coloque cono exprimidor ajustándolo al eje del motor y alineándolo con el filtro y el depósito.
5. Enchufe el aparato en una toma de corriente adecuada.
6. Corte la fruta cortada por la mitad y empuje ligeramente hacia abajo sobre el cono hacia abajo.
7. El cono exprimidor comenzará a girar automáticamente una vez que se aplica presión al aparato y se apaga cuando se deja de ejercer presión en el exprimidor.
8. Cuando desee procesar mucha cantidad de fruta, deberá limpiar el filtro recoge-pulpas con el fin de evitar una congestión en el proceso de obtención de zumo.
9. Asegúrese de desconectar el aparato después de usarlo.

Importante:

- No use el aparato más de 5 minutos seguidos. Después de 5 minutos consecutivos, déjelo sin funcionar durante otros 5 minutos.
- Consuma los jugos cítricos justo después de ser exprimidos.
- Nunca mantenga jugos cítricos en recipientes metálicos.

LIMPIEZA

- Antes de cada limpieza retire primero la clavija de red
- Después de cada uso debe limpiar el exprimidor.
- Limpie el recipiente de zumo, el tamiz de filtración, el cono exprimidor y la tapadera transparente en un simple baño jabonoso. Retire con cuidado el cono de exprimir pequeño del tamiz para limpiarlo. No utilice nunca productos corrosivos o abrasivos.
- Limpie la unidad motora y la clavija de la red con un paño levemente humedecido y después séquelo con un paño seco.
- ¡Nunca sumerja la carcasa con el motor en agua!
- Después de la limpieza puede montar todas las piezas como se muestra bajo "Partes del producto".



Eliminación del electrodoméstico viejo.

En base a la Norma europea 2002/96/CE de Residuos de aparatos Eléctricos y Electrónicos (RAEE), los electrodomésticos viejos no pueden ser arrojados en los contenedores municipales habituales; tienen que ser recogidos selectivamente para optimizar la recuperación y reciclado de los componentes y materiales que los constituyen, y reducir el impacto en la salud humana y el medioambiente. El símbolo del cubo de basura tachado se marca sobre todos los productos para recordar al consumidor la obligación de separarlos para la recogida selectiva.

El consumidor debe contactar con la autoridad local o con el vendedor para informarse en relación a la correcta eliminación de su electrodoméstico viejo.

DECLARACIÓN DE CONFORMIDAD:

Este dispositivo cumple con los requisitos de la Directriz de Baja Tensión 2006/95/CE y los requisitos de la directriz de Compatibilidad Electromagnética 2004/108/CE.

SAFETY INSTRUCTIONS

Read the operating instructions carefully before putting the appliance into operation and keep the instructions including the warranty, the receipt and, if possible, the box with the internal packing.

GENERAL

1. This appliance can be used by children aged from 8 years and above and persons with reduced physical, sensory or mental capabilities or lack of experience and knowledge if they have been given supervision or instruction concerning use of the appliance in a safe way and understand the hazards involved. Children must never play with the appliance. Cleaning and user maintenance must never be carried out by children without supervision.
2. Children should be supervised to ensure that they do not play with the appliance.
3. Keep the appliance and the cable cord out of the reach of children less than 8 years old.
4. **WARNING:** In order to ensure your children's safety, please keep all packaging (plastic bags, boxes, polystyrene etc.) out of their reach.

5. If the supply cord is damaged it must be repaired by the Authorized Service Agent.
6. Never pull on the cord when unplugging.
7. Do not use the unit with a damaged cord or plug, or if it is not working properly.
8. Do not handle the appliance with wet hands.
9. Never immerse the appliance in water or any other liquid.
10. Make sure the appliance has been unplugged before cleaning.
11. This appliance must be installed following the national regulations for electrical installations.
12. This appliance is for household use only.
13. In case that you need a copy of the instruction manual, you can ask for it writing an email to sonifer@sonifer.es
14. **WARNING:** In case of misuse, there is a risk of possible injury.

IMPORTANT

- Disconnect the appliance and unplug from power supply if machine is left unattended, of before changing the

accessories or nearest parts that move when machine is used, assembled, disassembled or during cleaning,

- The appliance is designed exclusively for private use and for the envisaged purpose. This appliance is not for commercial use.
- Do not use it outdoors (except if it is designed to be used outdoors). Keep it away from sources of heat, direct sunlight, humidity (never dip it into any liquid) and sharp edges.
- When cleaning or putting it away, switch off the appliance and always pull out the plug from the socket (pull on the plug, not the cable) if the appliance is not being used and remove the attached accessories.
- Check the appliance and the cable for damage on a regular basis. Do not use the appliance if it is damaged.
- Do not try to repair the appliance on your own. Always contact an authorized technician. To avoid the exposure to danger, always have a faulty cable be replaced only by the manufacturer, by

our customer service or by a qualified person and with a cable of the same type.

- Use only original spare parts.
- Always place the appliance on a flat, stable surface.

PARTS OF THE PRODUCT

1. Transparent lid
2. Squeezing cone
3. Filter sieve
4. Juice container
5. Guide mandrel
6. Motor section

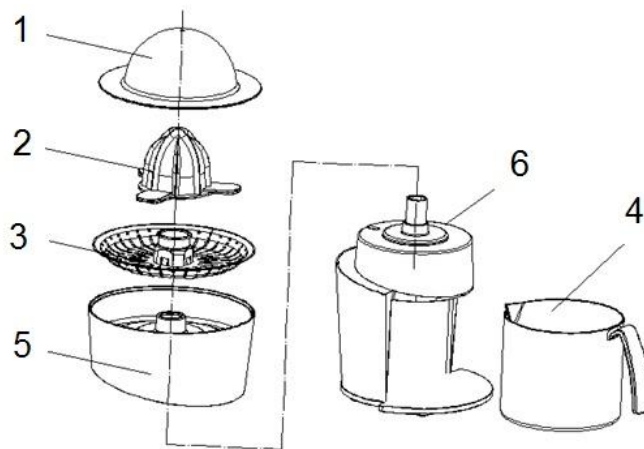

INITIAL OPERATION

- Before using for the first time please clean the machine as described under "Cleaning" below.

USING THE MACHINE

The small press is placed directly on the drive axle until it is flush with the filter.

1. Place the cup in the base unit.
2. Attach the juice collect tray to the drive shaft of the base unit.
3. Place the filter in the juice collect tray.
4. Fit the juicer on to the drive shaft of the base unit.
5. Insert the plug into a suitable wall socket.
6. Cut the citrus fruit in half and push one of the halves lightly down on to the cone with the cut section facing downwards.
7. The drive shaft will start rotating automatically once pressure is applied to the cone. The appliance switches off when pressure on the juicer is lifted.
8. When processing larger quantities of fruit, the pulp sieve must be emptied from time to time as necessary.
9. Ensure the plug is removed from the wall socket after use.

Important:

- Do not use the appliance more than 5 minutes. After 5 consecutive minutes, let it sit for another 5 minutes.
- The citrus juices should be consumed as soon as possible.
- Never store such juices in metal containers.

CLEANING

- Please remove the mains plug before the device is cleaned.
- Clean the lemon squeezer every time it is used.
- Clean the juice container, the filter, the two pressing cones and the transparent lid in soap and water.
- Pull the small pressing cone carefully out of the filter strainer in order to clean it. Do not use abrasive or aggressive cleaners.
- Clean the outer motor casing and the wire with a slightly moist cloth and then wipe with a dry cloth.
- Never immerse the housing with motor in water!
- After cleaning all the parts you can assemble them as described in "Parts of the product".

**Disposal of old electrical appliances.**

The European directive 2002/96/EC on Waste Electrical and Electronic Equipment (WEEE), requires that old household electrical appliances must not be disposed of in the normal unsorted municipal waste stream. Old appliances must be collected separately in order to optimize the recovery and recycling of the materials they contain, and reduce the impact on human health and the environment.

The crossed out "wheeled bin" symbol on the product reminds you of your obligation, that when you dispose of the appliance, it must be separately collected. Consumers should contact their local authority or retailer for information concerning the correct disposal of their old appliance.

DECLARATION OF CONFORMITY:

This device complies with the requirements of the Low Voltage Directive 2006/95/EC and the requirements of the EMC directive 2004/108/EC.

CONSEILS DE SECURITE

Lisez attentivement ce mode d'emploi avant de mettre l'appareil en marche pour la première fois. Conservez le mode d'emploi ainsi que le bon de garantie, votre ticket de caisse et si possible, le carton avec l'emballage se trouvant à l'intérieur.

GENERAUX

1. Cet appareil peut être utilisé par des enfants 8 ans ou plus et des personnes présentant un handicap physique, sensoriel, mental ou moteur voire ne disposant pas des connaissances et de l'expérience nécessaires en cas de surveillance ou d'instructions sur l'usage de cet appareil en toute sécurité et de compréhension des risques impliqués. Les enfants ne doivent pas jouer avec l'appareil. Le nettoyage et la maintenance ne doivent pas être effectués par des enfants sans surveillance.
2. Les enfants doivent être surveillés afin de s'assurer qu'ils ne jouent pas avec cet appareil.
3. Gardez l'appareil et le câble à la portée des enfants de moins de 8 ans.
4. ATTENTION: Par mesure de sécurité vis-à-vis des enfants, ne laissez pas les

emballages (sac en plastique, carton, polystyrène) à leur portée.

5. Si le cordon d'alimentation est endommagé, adressez-vous à un service technique agréé.
6. Ne débranchez jamais en tirant du cordon.
7. Ne jamais le faire fonctionner si le cordon ou la fiche sont abîmés ou si vous remarquez que l'appareil ne fonctionne pas correctement.
8. Ne pas manipuler l'appareil, les mains mouillées.
9. Ne jamais placer l'appareil près dans l'eau ou autre liquide.
10. Avant de nettoyer l'appareil, vérifiez s'il est bien débranché.
11. L'appareil doit être installé suivant les normes nationales pour les installations électriques.
12. Cet appareil est seulement apte pour une utilisation domestique.
13. En cas où vous avez besoin d'une copie du manuel d'instructions, vous pouvez le demander à l'adresse e-mail sonifer@sonifer.es

14. AVERTISSEMENT: En cas de mauvaise utilisation de l'appareil, il y a un risque de blessure.

IMPORTANT

- Arrêter l'appareil et débrancher l'alimentation, si: l'appareil reste sans surveillance, ou avant de changer les accessoires ou quelconques parties en mouvement lors de l'utilisation, le montage, le démontage ou le nettoyage
- N'utilisez cet appareil que pour un usage privé et pour les tâches auxquelles il est destiné. Cet appareil n'est pas prévu pour une utilisation professionnelle.
- Ne l'utilisez pas en plein air (sauf s'il est indiqué que vous pouvez le faire). Protégez-le de la chaleur, des rayons directs du soleil, de l'humidité (ne le plongez en aucun cas dans l'eau) et des objets tranchants.
- Contrôlez régulièrement l'appareil et le câble. Ne mettez pas l'appareil en marche s'il est endommagé.

- Ne réparez pas l'appareil vous-même. Contactez plutôt un technicien qualifié. Pour éviter toute mise en danger, ne faites remplacer le câble défectueux que par un câble équivalent et que par le fabricant, notre service après-vente ou toute personne de qualifié cation similaire.
- N'utilisez que les accessoires d'origine.
- Posez toujours l'appareil sur une surface plane et stable.

ELEMENTS DU PRODUIT

1. Couvercle transparent
2. Cone de presage
3. Filtre
4. Recipient pour jus
5. Axe de guidage
6. Partie moteur

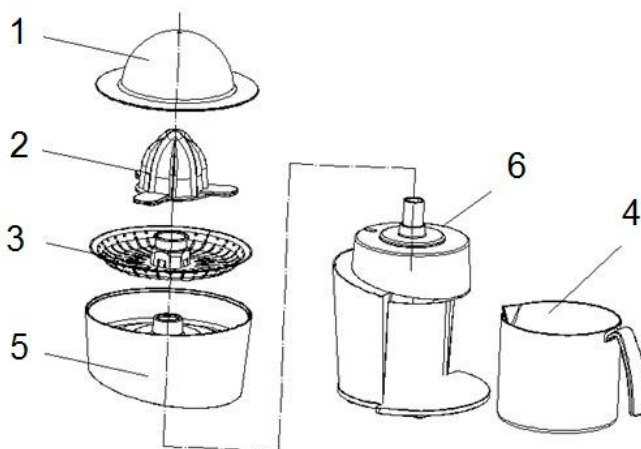

de

MISE EN SERVICE

- Avant d'utiliser le presse citron pour la première fois, nettoyez s'il vous plait l'appareil comme indique sous le paragraphe «Nettoyage».

UTILISATION DE L'APPAREIL

Le petit cone de pressage est directement enfonce sur l'axe de transmission, jusqu'à ce que celui-ci repose parfaitement sur le filtre.

1. Placez la verseuse en place sur l'appareil.
2. Placer la parte supérieure du corps (réservoir) sur le corps du dispositif (moteur).

3. Placez la pâte filtre recueillie sur le réservoir.
4. Passer centrifugeuse cône de réglage de l'arbre moteur et l'aligner avec le filtre et le réservoir.
5. Branchez l'appareil dans une prise de courant appropriée.
6. Couper la coupe de fruit en deux et appuyez légèrement sur le cône vers le bas.
7. Le cône presse-agrumes commence à tourner automatiquement lorsque la pression est appliquée sur le dispositif et s'éteint lorsque vous arrêtez de faire pression sur le presse-agrumes.
8. Si vous voulez traiter une grande quantité de fruits, vous devez nettoyer les pâtes de filtre prélevés afin d'éviter la congestion dans le processus d'obtention de jus.
9. Assurez-vous de débrancher l'appareil après utilisation.

Conseil important:

- Ne pas utiliser l'appareil plus de 5 minutes. Après 5 minutes consécutives, laissez-le reposer pendant 5 minutes.
- Consommez les jus de citron rapidement.
- Ne conservez jamais les jus de citron dans un récipient en métal.

NETTOYAGE

- Débranchez toujours le câble d'alimentation avant de nettoyer l'appareil.
- Lavez le presse-agrumes après chaque utilisation.
- Lavez la verseuse, le tamis, les deux cônes et le couvercle transparent à l'eau savonneuse. Tirez délicatement sur le petit cône de pressage pour le détacher du filtre à pepins et pouvoir le nettoyer. N'utilisez jamais de produits corrosifs ou abrasifs.
- Nettoyez le bloc moteur et le câble d'alimentation avec un torchon légèrement humide. Essuyez aussitôt après avec un torchon sec.
- Ne plongez jamais le bloc moteur dans l'eau!
- Vous pouvez, après le nettoyage, remonter toutes les parties de l'appareil comme indique ci-dessous dans «Eléments du produit».



Enlèvement des appareils ménagers usagés.

La directive européenne 2002/96/EC sur les Déchets des Equipements Electriques et Electroniques (DEEE), exige que les appareils ménagers usages ne soient pas jetés dans le flux normal des déchets municipaux. Les appareils usagés doivent être collectés séparément afin d'optimiser le taux de récupération et le recyclage des matériaux qui les composent, et réduire l'impact sur la santé humaine et l'environnement.

Le symbole de la poubelle barrée est apposée sur tous les produits pour rappeler les obligations de collecte séparée.

Les consommateurs devront contacter les autorités locales ou leur revendeur concernant la démarche à suivre pour l'enlèvement de leur vieil appareil.

DÉCLARATION DE CONFORMITÉ:

Cet appareil est conforme aux exigences de la Directive Basse Tension 2006/95/CE et aux exigences de la directive EMC 2004/108/CE.

INSTRUÇÕES DE SEGURANÇA

Antes de por este aparelho a funcionar, leia muito atentamente as instruções de emprego e guarde-as muito bem, juntamente com o talão de garantia, o talão de compra e, tanto quanto possível, a embalagem com os elementos interiores.

GERAIS

1. Este aparelho pode ser usado por crianças maiores de 8 anos e por pessoas com capacidades físicas, sensoriais ou mentais reduzidas ou com falta de experiência e conhecimento, sempre que lhes seja dada a supervisão apropriada ou instruções para a utilização do aparelho de forma segura e de modo a que compreendam os perigos inerentes. Não deixe que crianças brinquem com o aparelho. Não permita a limpeza e manutenção do aparelho pelo utilizador a crianças sem vigilância.
2. As crianças deverão ser supervisionadas, para se assegurar de que não brincam com a unidade.
3. Mantenha o aparelho e o seu cabo fora do alcance de crianças menores de 8 anos.
4. **PRECAUÇÃO:** Para a segurança dos seus filhos, não deixe partes da embalagem (sacos plásticos, papelão, esferovite, etc.) ao alcance dos mesmos.

5. Se o cabo de ligação estiver danificado recorra a um serviço técnico autorizado.
6. Nunca desligue o aparelho puxando pelo cabo.
7. Não ponha em funcionamento se o cabo ou a ficha estiverem estragados ou se observa que o aparelho não funciona correctamente.
8. Não utilize o aparelho com as mãos molhadas.
9. Não mergulhe o aparelho em água nem em nenhum outro líquido.
10. Antes de efectuar a sua limpeza comprobe que o aparelho está desligado.
11. O aparelho deve ser instalado de acordo com a regulamentação nacional para instalações eléctricas.
12. Este aparelho destina-se apenas a uso doméstico.
13. No caso em que você precisa de uma cópia do manual de instruções, você pode perguntar para ele por escrito um e-mail para sonifer@sonifer.es.
14. **ATENÇÃO:** Em caso de utilização incorreta do aparelho, há um risco de possíveis lesões.

IMPORTANTES

- Desligar o aparelho e retirá-lo da alimentação em caso de não vigilância e antes de mudar os acessórios ou peças próximas que se movam durante a utilização, antes da montagem, da desmontagem ou da limpeza.
- Utilize o aparelho exclusivamente para fins privados e para a finalidade para a qual o mesmo foi concebido. Este aparelho não se destina a fins comerciais. Não o utilize ao ar livre.
- Mantenha-o protegido do calor, de irradiação solar directa, da humidade (não o imergir de forma alguma em quaisquer líquidos) e de arestas aguçadas.
- Sempre que não utilizar o aparelho, ou desejar montar acessórios, ou queira limpá-lo, ou ainda em caso de avarias, deverá desligá-lo e retirar a ficha da tomada (puxe pela ficha e não pelo fio).
- Verifique regularmente se o aparelho ou o fio tem alguns danos. Nunca ponha a funcionar um aparelho com quaisquer danos.
- Utilize apenas acessórios de origem.

- Coloque sempre o aparelho sobre uma superfície plana e estável.

DESCRIÇÃO DOS ELEMENTOS

1. Tapa transparente
2. Cone espremedor
3. Filtro com crivo
4. Copo do sumo
5. Espiga de guia
6. Caixa com motor

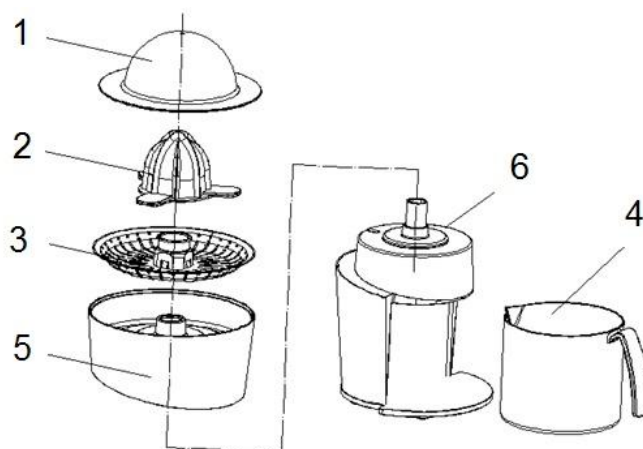

PRIMEIRA UTILIZACAO

- Antes de se utilizar o aparelho pela primeira vez, proceder a sua limpeza da forma descrita na rubrica "Limpeza".

UTILIZACAO DO APARELHO

1. Coloque o jarro no lugar do aparelho.
2. Coloque a parte superior do corpo (tanque) no corpo do dispositivo (motor).
3. Coloque a polpa-filtro acumula no tanque.
4. Coloque espremedor cone de ajustamento do eixo do motor e alinhando-a com o filtro e tanque.
5. Conecte o aparelho a uma tomada adequada.
6. Corte a fruta cortada ao meio e empurrar levemente a cone para baixo.
7. cone espremedor começará a girar automaticamente quando a pressão é aplicada ao aparelho e apaga quando você parar de exercer pressão sobre o espremedor.
8. Quando você quiser processar uma grande quantidade de frutas, você deve limpar as polpas coletadas-filtro, a fim de evitar o congestionamento no processo de obtenção de suco.
9. Certifique-se de desligar o aparelho após o uso.

IMPORTANTE:

- Consumir Não use o aparelho mais de 5 minutos. Depois de 5 minutos consecutivos, deixe descansar por mais 5 minutos.
- sumos de citrinos pouco depois de terem sido feitos.
- Estes sumos nao deverao ser nunca guardados em recipientes de metal.

LIMPEZA

- Antes de proceder a limpeza do aparelho, retire sempre a fi cha da tomada.
- Lave o espremedor depois de cada utilizacao.
- Lave o jarro, o crivo, os cones e a tampa transparente, em agua com detergente. Retire cuidadosamente o pequeno cone de espremer da peneira de filtracao, para o limpar.
- Nao utilizar detergentes corrosivos ou que risquem.
- Limpe a parte do motor e o cabo electrico simplesmente com um pano humido, limpando-os logo a seguir com um pano seco para os enxugar.
- Nunca introduza a caixa com o motor em agua.
- Depois de ter limpado tudo, podera montar novamente o aparelho, procedendo como vai descrito sob "Descrição dos elementos".



Recolha dos eletrodomésticos.

A diretiva Européia 2002/96/CE referente à gestão de resíduos de aparelhos elétricos e eletrônicos (RAEE), prevê que os eletrodomésticos não devem ser escoados no fluxo normal dos resíduos sólidos urbanos. Os aparelhos desatualizados devem ser recolhidos separadamente para otimizar a taxa de recuperação e reciclagem dos materiais que os compõem e impedir potenciais danos para a saúde humana e para o ambiente. O símbolo constituído por um contendor de lixo barrado com uma cruz deve ser colocado em todos os produtos por forma a recordar a obrigatoriedade de recolha separada.

Os consumidores devem contactar as autoridades locais ou os pontos de venda para solicitar informação referente ao local apropriado onde devem depositar os eletrodomésticos velhos.

DECLARAÇÃO DE CONFORMIDADE:

Este dispositivo está em conformidade com as exigências da Directiva de Baixa Tensão 2006/95/CE e os requisitos da directiva EMC 2004/108/CE.