

KENWOOD

TTM440 series, TTM450 series TTM460 series, TTM470 series

instructions
istruzioni
instrucciones
Bedienungsanleitungen
gebruiksaanwijzing

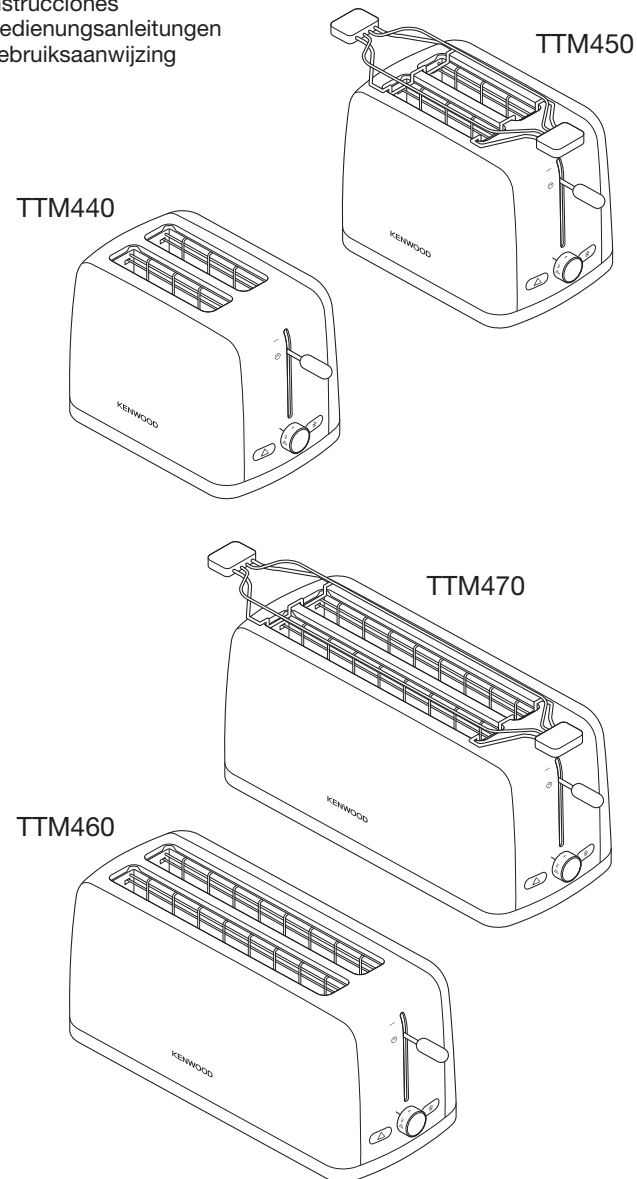

English	2 - 4
Nederlands	5 - 8
Français	9 - 11
Deutsch	12 - 15
Italiano	16 - 19
Português	20 - 23
Español	24 - 26
Dansk	27 - 29
Svenska	30 - 32
Norsk	33 - 35
Suomi	36 - 38
Türkçe	39 - 41
Česky	42 - 44
Magyar	45 - 47
Polski	48 - 51
Русский	52 - 55
Ελληνικά	56 - 59
Slovenčina	60 - 63
Українська	64 - 67

عربي ٧٠ - ٦٨



HEAD OFFICE: Kenwood Limited, 1-3 Kenwood Business Park, New Lane, Havant, Hampshire PO9 2NH

kenwoodworld.com

KENWOOD
CREATE MORE



English

Please also read the additional Important Safeguards in the accompanying leaflet

before using your Kenwood appliance

- Read these instructions carefully and retain for future reference.
- Remove all packaging and any labels.

safety

- Burnt food can catch fire, so:
 - never leave your toaster on unattended;
 - keep your toaster away from anything (eg curtains) that could catch fire;
 - set the browning control lower for thin or dry bread;
 - never warm food with a topping or filling (eg pizza): if it drips into the toaster, it could catch fire.
- Clean the crumb tray regularly: crumbs can smoke or burn.
- To avoid electric shocks, **never**:
 - let the toaster, cord or plug get wet; or
 - put **your hand** or anything metal, eg a knife or foil, into the toaster.
- Always unplug the toaster when not in use, before cleaning or attempting to clear jammed bread.
- Never cover your toaster with a plate or anything else - it could overheat and catch fire.
- Never let the cord hang down where a child could grab it.
- We recommend that you do not use your toaster directly under wall cupboards.
- Do not move the toaster whilst it is in operation.
- Never touch hot surfaces especially the metal top area.
- Never use an unauthorised attachment or accessory.
- We do not recommend using the toaster for non bread items. For non bread items that are specifically recommended for use in a toaster follow the manufacturer's guidelines and cooking instructions. Remove loose crumbs and clean the crumb tray before and after use.

- Never use a damaged toaster. Get it checked or repaired: see 'Service & Customer Care'.
- This appliance is not intended to be operated by means of an external timer or separate remote-control system.
- This appliance is not intended for use by persons (including children) with reduced physical, sensory or mental capabilities, or lack of experience and knowledge, unless they have been given supervision or instruction concerning use of the appliance by a person responsible for their safety.
- Children should be supervised to ensure that they do not play with the appliance.
- Only use the appliance for its intended domestic use. Kenwood will not accept any liability if the appliance is subject to improper use, or failure to comply with these instructions.

before plugging in

- Make sure your electricity supply is the same as the one shown on the underside of your toaster.
- This appliance conforms to EC directive 2004/108/EC on Electromagnetic Compatibility and EC regulation no. 1935/2004 of 27/10/2004 on materials intended for contact with food.

before using for the first time

- Clip excess cord into the cord storage clips in the base ①.
- Operate the toaster once on a medium setting without bread. (The lever will not stay down unless the toaster is plugged in).
- As with all new heating elements, your toaster may emit a slight burning smell when it is first switched on. This is normal and not a cause for concern.

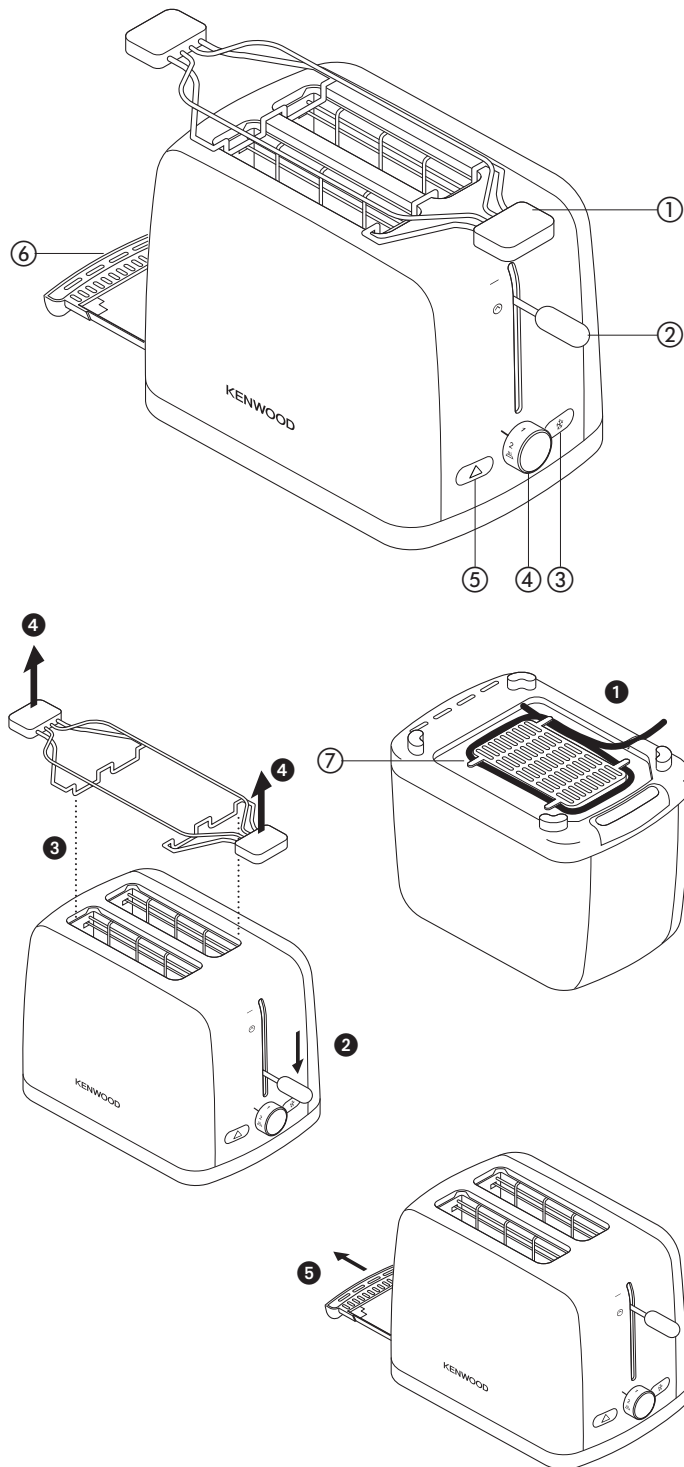

key

- ① removable warming rack (if supplied)
- ② lever (with 'Hi-Rise™' for extra lift)
- ③ defrost button with indicator light
- ④ browning control
- ⑤ cancel button with indicator light
- ⑥ crumb tray
- ⑦ cord storage

to use your toaster

- 1 Plug the toaster into the power supply.
- 2 Turn the browning control until the desired setting aligns with the line up mark on the body of the toaster. Use a lower setting for light toasting and for thin or dry bread.
- 3 Insert the bread, muffins, bagels etc.
- 4 Lower the lever ② until it locks. (The lever will not stay down unless the toaster is plugged in). The 'cancel' button will illuminate.
 - To toast frozen bread, once the bread is lowered press the 'defrost' button. The 'defrost' button will illuminate.
 - To **stop** toasting during the cycle, press the 'cancel' button, the toast will pop up and the 'cancel' button light will go off.
- 5 **Your toast will pop up automatically**, to raise it higher, lift the lever.

hints on using your toaster

- Select a lower setting for light browning or for dry bread.
- When toasting a single slice of bread, you may notice a variation in toast colour from one side to the other - this is normal.
- Dry/stale bread toasts more quickly than fresh bread and thinly sliced bread toasts more quickly than thickly sliced bread. Therefore the browning control should be set at a lower setting than usual.
- For best results ensure that the bread slices are of an even thickness, freshness and size.

- In order to achieve uniform browning we recommend you wait a minimum of 30 seconds between each toasting so that the control can automatically reset. Alternatively select a lower setting when additional toasting is carried out.
- **Model TTM460/TTM470** For best results larger slices of bread are best positioned long ways in the slot.

warming rack safety

- **Never touch hot surfaces especially the metal top area.**
- 1 Never set the browning control higher than  when using the warming rack.
 - 2 Never completely cover the warming rack.
 - 3 When using the warming rack, never wrap the food up. Plastic wrapping will melt and could catch fire. Foil will reflect heat, damaging the toaster.
 - 4 If you're using the toaster slots, always remove the warming rack so it can't burn you.

to use the warming rack (if supplied)

- 1 Place the warming rack on top of toaster ③.
- 2 Put your food on top of the rack (slicing thick items in half will speed up the warming process).
- 3 Set the browning control **no higher than** . Lower the lever.
- 4 The lever will automatically rise at the end of the warming cycle. Turn the items over and repeat the operation. Watch to make sure they don't burn.
- 5 To remove the warming rack, allow the toaster to cool and unplug. Lift off the warming rack ④.

care and cleaning

- 1 Before cleaning, unplug your toaster and let it cool down.
- 2 Slide out the crumb tray **5**. Clean, then replace. Do this regularly: crumbs can smoke or even burn.
- 3 Wipe the outside of the toaster and the warming rack with a damp cloth, then dry. Do not use abrasives.

service & customer care

- If the cord is damaged it must, for safety reasons, be replaced by KENWOOD or an authorised KENWOOD repairer.

If you need help with:

- using your appliance or
 - servicing or repairs
 - Contact the shop where you bought your appliance.
-
- Designed and engineered by Kenwood in the UK.
 - Made in China.



IMPORTANT INFORMATION FOR CORRECT DISPOSAL OF THE PRODUCT IN ACCORDANCE WITH EC DIRECTIVE 2002/96/EC.

At the end of its working life, the product must not be disposed of as urban waste.

It must be taken to a special local authority differentiated waste collection centre or to a dealer providing this service.

Disposing of a household appliance separately avoids possible negative consequences for the environment and health deriving from inappropriate disposal and enables the constituent materials to be recovered to obtain significant savings in energy and resources. As a reminder of the need to dispose of household appliances separately, the product is marked with a crossed-out wheeled dustbin.

Nederlands

Vouw de voorpagina a.u.b. uit voordat u begint te lezen. Op deze manier zijn de afbeeldingen zichtbaar

Lees verder de aanvullende belangrijke voorzorgsmaatregelen in de begeleidende documentatie

voordat u uw Kenwood-apparaat gebruikt:

- Lees deze instructies zorgvuldig door en bewaar ze voor toekomstig gebruik.
- Verwijder alle verpakking en labels.

veiligheid

- Verbrand voedsel kan vlam vatten, dus:
 - laat uw broodrooster nooit onbewaakt achter;
 - houd uw broodrooster uit de buurt van alle voorwerpen die vlam kunnen vatten (bijv. gordijnen);
 - stel de instelknop roostertijd lager in voor dun of droog brood;
 - verwarm nooit voedsel met een bovenlaagje of een vulling (bijv. pizza): als dit in de broodrooster drupt, kan het vlam vatten.
 - maak de kruimellade regelmatig schoon: kruimels kunnen rook afgeven of verbranden.
- Om elektrische schokken te vermijden, mag u **nooit**:
 - de broodrooster, het snoer of de stekker nat laten worden; en
 - **uw hand** of voorwerpen van netaal, zoals een mes of folie in het rooster steken.
- Trek altijd de stekker uit het stopcontact als de broodrooster niet in gebruik is, voordat u de broodrooster schoonmaakt en voordat u vastgeklemd brood probeert te verwijderen.
- Bedek uw broodrooster nooit met een bord of een ander voorwerp - de broodrooster zou overhit kunnen raken en vlam kunnen vatten.
- Laat het snoer nooit overhangen, zodat een kind erbij kan.
- We raden u aan uw broodrooster niet rechtstreeks onder de keukenkastjes te gebruiken.
- Verplaats de broodrooster niet terwijl deze in bedrijf is.
- Raak nooit hete oppervlakken aan; dit geldt vooral voor de metalen bovenkant.

- Nooit een ongeautoriseerd hulpstuk of accessoire gebruiken.
- We raden u niet aan de toaster voor iets anders dan brood te gebruiken. Voor andere artikelen waarvan uitdrukkelijk wordt aangeraden ze in een toaster te gebruiken, volgt u de richtlijnen en bereidingsinstructies van de fabrikant. Verwijder losse kruimels en reinig de kruimellade vóór en na ieder gebruik.
- Gebruik de broodrooster niet als hij beschadigd is. Laat hem dan nakijken of repareren, zie 'onderhoud en klantenservice'.
- Dit apparaat is niet bedoeld voor bediening door een externe timer of een afzonderlijk afstandsbedieningssysteem.
- Dit apparaat is niet bedoeld voor gebruik door personen (inclusief kinderen) met verminderde lichamelijke, zintuiglijke of geestelijke vermogens of gebrek aan ervaring en kennis, tenzij ze toezicht of instructies over het gebruik van het apparaat hebben gekregen van de persoon die verantwoordelijk is voor hun veiligheid.
- Op kinderen moet toezicht gehouden worden om er zeker van te zijn dat ze niet met het apparaat spelen.
- Gebruik het apparaat alleen voor het huishoudelijke gebruik waarvoor het is bedoeld. Kenwood kan niet aansprakelijk worden gesteld in het geval dat het apparaat niet correct is gebruikt, of waar deze instructies niet worden opgevolgd.

voordat u de stekker in het stopcontact steekt

- Zorg ervoor dat de stroomvoorziening overeenkomt met de gegevens op de onderzijde van uw broodrooster.

- Dit apparaat voldoet aan de EC-richtlijn 2004/108/EC betreffende de elektromagnetische compatibiliteit en EC-bepaling 1935/2004 van 27/10/2004 betreffende materialen die bestemd zijn voor contact met voedsel.

voordat u de broodrooster de eerste keer gaat gebruiken

- Zet overtollig snoer vast in de snoerhouder aan de onderzijde ①.
- Zet de broodrooster de eerste keer zonder brood op een gemiddelde stand aan. (Eerst de broodrooster aanzetten, anders blijft de slede niet onderin zitten.)
- Zoals dat voor elk nieuw verwarmingselement geldt, kan de broodrooster een lichte brandlucht verspreiden als het voor het eerst wordt aangezet. Dit is normaal en geen reden om u zorgen te maken.

legenda

- ① verwijderbaar opwarmrek (indien meegeleverd)
- ② liftknop (met 'Hi-Rise'™ voor extra liftvermogen)
- ③ ontdooien-toets met lampje
- ④ regelknop voor bruiningsgraad
- ⑤ annuleertoets met lampje
- ⑥ kruimellade
- ⑦ snoeropslag

het gebruik van uw toaster

- 1 Steek de stekker van de toaster in het stopcontact.
- 2 Draai de regelknop voor de bruiningsgraad zo dat de gewenste stand is uitgelijnd met de markering op de behuizing van de toaster. Gebruik een lagere stand voor licht roosteren en voor dun en droog brood.
- 3 Doe het brood, de muffins, bagels, enz. in de broodrooster.
- 4 Beweeg de liftknop naar beneden ② totdat hij vastklikt (De knop blijft alleen vastzitten als de stekker in het stopcontact zit). Het lampje van de 'annuleerknop' gaat branden.

- Om bevroren brood te roosteren, duwt u het brood naar beneden en drukt u op de ontdooiknop. Het lampje van de ontdooiknop gaat branden.
 - Om het roosteren te **stoppen** tijdens de roostercyclus, drukt u op de annuleerknop; de toast komt omhoog en het lampje van de annuleerknop gaat uit.
- 5 **Uw toast komt automatisch omhoog**, om de toast verder omhoog te halen, tilt u de hendel op.

tips voor het gebruik van de broodrooster

- Selecteer een lagere instelling voor lichtere bruining of voor droog brood.
- Na het roosteren van één snee brood ziet u mogelijk dat het brood niet overal even bruin is geworden – dit is normaal.
- Droog/oud brood wordt sneller bruin dan vers brood en een dunne snee brood wordt sneller bruin dan een dikke snee brood. Daarom moet in dergelijke gevallen de regelknop lager worden ingesteld dan normaal.
- Om optimale resultaten te krijgen moet u sneden van dezelfde dikte, versheid en grootte gebruiken.
- Om gelijkmatige bruining te bereiken raden wij u aan tussen het roosteren door minimaal 30 seconden te wachten, zodat de regelknop vanzelf weer in de nulstand kan komen. Als u nog meer brood wil roosteren, kunt u de regelknop ook in een lagere stand zetten.
- **TTM460/TTM470** Voor het beste resultaat kunt u grotere sneden brood het best in de lengterichting in de sleuf plaatsen.

veiligheid van het opwarmrek

● Raak nooit hete oppervlakken aan; dit geldt vooral voor de metalen bovenkant.

- 1 Stel de knop voor het instellen van de bruiningsgraad nooit hoger dan  als u het opwarmrek gebruikt.
- 2 Het opwarmrek nooit helemaal bedekken.
- 3 Als u gebruik maakt van het opwarmrekje, moet u het voedsel nooit ergens in wikkelen. Plastic verpakkingen zullen smelten en kunnen vlam vatten. Folie zal warmte terugkaatsen, waardoor de broodrooster beschadigd kan raken.
- 4 Als u de gleuven van de broodrooster gebruikt, dient u het opwarmrek te verwijderen zodat u zich er niet aan kunt branden

gebruik van het opwarmrekje (indien meegeleverd)

- 1 Plaats het opwarmrek bovenop de broodrooster .
- 2 Plaats het voedsel op het rek (als u dikke artikelen doormidden snijdt, verloopt het verwarmingsproces sneller).
- 3 Zet de regelknop voor de bruiningsgraad **niet hoger dan** . Breng de broodlift omlaag.
- 4 De hendel komt aan het eind van de verwarmingscyclus automatisch omhoog. Draai de artikelen om en herhaal het verwarmingsproces. Pas op dat ze niet verbranden.
- 5 Om het opwarmrek te verwijderen, laat u de broodrooster afkoelen en haalt u de stekker uit het stopcontact. Licht het opwarmrek op .

onderhoud en reiniging

- 1 Voordat u de broodrooster schoonmaakt, haalt u de stekker uit het stopcontact en laat u alle elementen afkoelen.
- 2 Schuif de kruimellade naar buiten , maak hem schoon en plaats hem terug op zijn plaats. Doe dit regelmatig: kruimels kunnen rook veroorzaken of zelfs vlam vatten.
- 3 Veeg de buitenkant van de broodrooster en het opwarmrek met een vochtige doek en droog ze vervolgens af. Gebruik geen schuurmiddelen.

onderhoud en klantenservice

- Als het snoer beschadigd is, moet het om veiligheidsredenen door KENWOOD of een door KENWOOD geautoriseerd reparatiebedrijf vervangen worden.

Als u hulp nodig hebt met:

- het gebruik van uw apparaat of
- onderhoud en reparatie
- kunt u contact opnemen met de winkel waar u het apparaat gekocht hebt.
- Ontworpen en ontwikkeld door Kenwood in het VK.
- Vervaardigd in China.



**BELANGRIJKE INFORMATIE
VOOR DE CORRECTE
VERWERKING VAN HET
PRODUCT IN
OVEREENSTEMMING MET DE
EUROPESE RICHTLIJN
2002/96/EC**

Aan het einde van de levensduur van het product mag het niet samen met het gewone huishoudelijke afval worden verwerkt. Het moet naar een speciaal centrum voor gescheiden afvalinzameling van de gemeente worden gebracht, of naar een verkooppunt dat deze service verschaft. Het apart verwerken van een huishoudelijk apparaat voorkomt mogelijke gevolgen voor het milieu en de gezondheid die door een ongeschikte verwerking ontstaan en zorgt ervoor dat de materialen waaruit het apparaat bestaat, teruggewonnen kunnen worden om een aanmerkelijke besparing van energie en grondstoffen te verkrijgen. Om op de verplichting tot gescheiden verwerking van elektrische huishoudelijke apparatuur te wijzen, is op het product het symbool van een doorgekruiste vuilnisbak aangebracht.

Français

Avant de lire, veuillez déplier la première page contenant les illustrations

Veuillez lire également les Précautions Supplémentaires Importantes dans le prospectus joint.

avant d'utiliser votre appareil Kenwood

- Lisez et conservez soigneusement ces instructions pour pouvoir vous y référer ultérieurement.
- Retirez tous les éléments d'emballage et les étiquettes.

sécurité

- Les aliments brûlés peuvent prendre feu, aussi :
 - Ne laissez jamais votre grille-pain sans surveillance ;
 - Éloignez toujours votre grille-pain des matières inflammables (par exemple, des rideaux) ;
 - Choisissez la position minimum pour griller une tranche fine ou du pain rassis ;
 - Ne réchauffez jamais des aliments fourrés ou garnis (comme une pizza) : ils pourraient couler et prendre feu.
 - Nettoyez régulièrement le plateau ramasse-miettes : les miettes peuvent fumer ou brûler.
- Pour éviter une électrocution, **veillez à ne jamais** :
 - mouiller le grille-pain, le cordon ou la prise ; ou
 - introduire **vos mains** ou tout élément métallique, comme un couteau ou du papier d'aluminium, dans le grille-pain.
- Débranchez toujours votre grille-pain quand vous ne l'utilisez pas et avant de le nettoyer ou de tenter de dégager une tartine coincée.
- Ne couvrez jamais votre grille-pain avec une assiette ou autre chose, il pourrait surchauffer et prendre feu.
- Ne laissez jamais pendre le cordon à portée d'un enfant qui pourrait s'en emparer.
- Nous vous recommandons de ne pas utiliser votre grille-pain directement sous des étagères murales.
- Ne déplacez pas le grille-pain lorsqu'il fonctionne.

- Ne touchez jamais les surfaces chaudes, en particulier la partie métallique supérieure.
- N'utilisez jamais un accessoire non autorisé.
- Il est fortement déconseillé d'utiliser le grille-pain pour tout aliment autre que du pain. Pour les aliments pour lesquels l'utilisation d'un grille-pain est recommandée, veuillez suivre les lignes directives et les instructions de cuisson. Éliminez toute présence de miettes et nettoyez le plateau ramasse-miettes avant et après utilisation.
- N'utilisez jamais un grille-pain endommagé. Faites-le vérifier ou réparer : voir la section "service après-vente".
- Cet appareil n'est pas destiné à être utilisé à l'aide d'un minuteur externe ou d'un système de télécommande séparé.
- Cet appareil n'est pas destiné à être utilisé par des personnes (y compris des enfants) dont les capacités physiques, sensorielles ou mentales sont diminuées, ou qui ne disposent pas des connaissances ou de l'expérience nécessaires, à moins qu'elles n'aient été formées et encadrées pour l'utilisation de cet appareil par une personne responsable de leur sécurité.
- Les enfants doivent être surveillés afin qu'ils ne puissent pas jouer avec cet appareil.
- N'employez l'appareil qu'à la fin domestique prévue. Kenwood décline toute responsabilité dans les cas où l'appareil est utilisé incorrectement ou que les présentes instructions ne sont pas respectées.

avant de brancher

- Assurez-vous que le courant électrique que vous utilisez est le même que celui indiqué sous votre grille-pain.

- Cet appareil est conforme à la directive 2004/108/CE de la CE sur la compatibilité électromagnétique, et au règlement 1935/2004 de la CE du 27/10/2004 sur les matériaux destinés au contact alimentaire.

avant d'utiliser votre appareil pour la première fois

- Rangez l'excès de cordon dans les clips de rangement sous l'appareil **①**.
- Faites fonctionner le grille-pain une fois sur un réglage moyen sans pain. (Le levier ne peut rester abaissé que si le grille-pain est branché.)
- Comme tout élément chauffant neuf, votre grille-pain est susceptible de dégager une légère odeur de brûlé lorsqu'il est mis en marche pour la première fois. Ce phénomène est normal et ne doit pas vous inquiéter.

légende

- ① grille de réchauffage amovible (si fourni)
- ② levier (avec surélévation Hi-Rise™)
- ③ bouton décongeler avec témoin lumineux
- ④ bouton de contrôle du grille-pain
- ⑤ bouton annuler avec témoin lumineux
- ⑥ plateau ramasse-miettes
- ⑦ rangement du cordon

utilisation de votre grille-pain

- 1 Branchez le grille-pain sur l'alimentation électrique.
- 2 Tournez le contrôle de brunissage jusqu'à ce que le réglage souhaité soit aligné sur le repère présent sur le corps du grille-pain. Si le pain est sec ou peu épais, utilisez un réglage plus bas. De même si vous souhaitez du pain légèrement grillé.
- 3 Insérez le pain, les muffins, les petits pains, etc.
- 4 Baissez le levier jusqu'à ce qu'il s'enclenche **②** (il ne se mettra pas en position si le grille-pain n'est pas sous tension). Le bouton annuler s'allume.

- Pour faire griller du pain congelé, une fois que le pain a été abaissé, appuyez sur le bouton décongeler. Le bouton décongeler s'allume.
 - Pour **arrêter** le grille-pain, appuyez sur le bouton annuler, le toast est éjecté et le témoin du bouton annuler s'éteint.
- 5 **Votre toast sera éjecté automatiquement**, pour le lever davantage, soulevez le levier.

conseils d'utilisation de votre grille-pain

- Sélectionnez un niveau de réglage inférieur pour obtenir un pain légèrement grillé ou pour du pain sec.
- Si vous faites griller une seule tranche de pain, il est possible que vous constatiez une différence de brunissage entre les deux faces ; cette variation est normale.
- Le pain sec/rassis grille plus rapidement que le pain frais et les tranches fines grillent plus rapidement que les tranches épaisses. Par conséquent, le contrôle du brunissage doit alors être réglé à un niveau inférieur à celui habituellement employé.
- Pour un résultat optimal, assurez-vous que les tranches de pain sont d'épaisseur, de fraîcheur et de taille égales.
- Afin d'obtenir un brunissage uniforme, nous vous recommandons d'attendre un minimum de 30 secondes entre chaque utilisation du grille-pain, de sorte que le contrôle puisse se remettre automatiquement à l'état initial. Vous pouvez également régler le contrôle du brunissage à un niveau inférieur, si vous faites davantage griller votre pain.
- **TTM460/TTM470** Pour obtenir de meilleurs résultats, positionnez les grandes tranches de pain dans le sens de la longueur.

sécurité de la grille chauffante

- **Ne touchez jamais les surfaces chaudes, en particulier la partie métallique supérieure.**

- 1 Ne réglez jamais la commande de brunissage à plus de  en utilisant la grille chauffante.
- 2 Ne couvrez jamais complètement la grille chauffante.
- 3 Lorsque vous utilisez la grille chauffante, ne couvrez jamais les aliments. Un emballage en plastique peut fondre et prendre feu. Le papier d'aluminium reflète la chaleur et endommagera le grille-pain.
- 4 Si vous utilisez les fentes du grille-pain, retirez toujours la grille chauffante pour ne pas vous brûler.

utilisation de la grille chauffante (si fourni)

- 1 Placez la grille chauffante au-dessus du grille-pain **3**.
- 2 Placez vos ingrédients sur le plateau (le fait de couper les éléments épais en deux rendra la cuisson plus rapide).
- 3 Le contrôle du brunissage ne doit pas être réglé **au delà de** . Abaissez le levier.
- 4 Le levier se soulèvera automatiquement à la fin du cycle de chauffage. Retournez les éléments sur l'autre face et répétez l'opération. Surveillez pour vous assurer qu'ils ne brûlent pas.
- 5 Pour retirer la grille chauffante, laissez le grille-pain se refroidir et débranchez-le. Retirez la grille de réchauffage en la soulevant **4**.

entretien et nettoyage

- 1 Éteignez, débranchez et laissez refroidir votre grille-pain avant de le nettoyer.
- 2 Retirez votre plateau **5** ramasse-miettes en le glissant. Nettoyez-le et remplacez-le. Faites-le régulièrement : les miettes peuvent fumer ou brûler.

- 3 Essuyez l'extérieur du grille-pain et le plateau de réchauffage avec un chiffon humide, puis séchez-les. N'utilisez pas d'abrasifs.

service après-vente

- Si le cordon est endommagé, il doit être remplacé, pour des raisons de sécurité, par KENWOOD ou par un réparateur agréé KENWOOD.

Si vous avez besoin d'aide concernant :

- l'utilisation de votre appareil
 - l'entretien ou les réparations
 - contactez le magasin où vous avez acheté votre appareil.
-
- Conçu et développé par Kenwood au Royaume-Uni.
 - Fabriqué en Chine.



AVERTISSEMENTS POUR L'ÉLIMINATION CORRECTE DU PRODUIT CONFORMÉMENT AUX TERMES DE LA DIRECTIVE EUROPÉENNE 2002/96/CE.

Au terme de son utilisation, le produit ne doit pas être éliminé avec les déchets urbains.

Le produit doit être remis à l'un des centres de collecte sélective prévus par l'administration communale ou auprès des revendeurs assurant ce service.

Éliminer séparément un appareil électroménager permet d'éviter les retombées négatives pour l'environnement et la santé dérivant d'une élimination incorrecte, et permet de récupérer les matériaux qui le composent dans le but d'une économie importante en termes d'énergie et de ressources. Pour rappeler l'obligation d'éliminer séparément les appareils électroménagers, le produit porte le symbole d'un caisson à ordures barré.

Deutsch

Vor dem Lesen bitte die Titelseite mit den Illustrationen auseinanderfalten

Lesen Sie bitte auch die wichtigen zusätzlichen Sicherheitshinweise im beiliegenden Informationsblatt.

Vor Gebrauch Ihres Kenwood Geräts

- Lesen Sie diese Anleitungen sorgfältig durch und bewahren Sie sie zur späteren Bezugnahme auf.
- Entfernen Sie sämtliche Verpackungen und Aufkleber.

Sicherheit

- Verbranntes Toastgut kann sich entzünden, darum bitte Folgendes beachten:
 - Den Toaster nie unbeaufsichtigt lassen.
 - Den Toaster von brennbaren Gegenständen, z.B. Vorhängen, fernhalten.
 - Für dünnes oder trockenes Brot eine geringere Bräunungsstufe wählen.
 - Keine Gerichte mit Belag oder Füllung, wie z.B. Pizza, erwärmen: Wenn etwas in den Toaster tropft, kann es sich entzünden.
 - Die Krümelschublade regelmäßig reinigen, denn Krümel können rauchen oder sogar brennen.
- Zur Vermeidung von Stromschlägen **unbedingt** Folgendes beachten:
 - Toaster, Netzkabel oder Stecker niemals nass werden lassen.
 - Niemals **Ihre Hand** oder einen metallischen Gegenstand, z. B. ein Messer oder eine Folie, in den Toaster stecken.
 - Bei Nichtgebrauch, zum Reinigen oder zum Entfernen verkanteter Brotscheiben immer den Netzstecker ziehen.
 - Den Toaster nicht mit einem Teller o.ä. abdecken – er könnte sich überhitzen und Feuer fangen.
 - Niemals das Kabel so herabhängen lassen, dass ein Kind danach greifen könnte.
 - Wir empfehlen, den Toaster nicht direkt unter Hängeschänken zu verwenden.
 - Den Toaster nicht bewegen, während er in Betrieb ist.
 - Nie heiße Oberflächen berühren – insbesondere die Metallflächen oben.

- Nur zugelassene Aufsätze und Zubehör verwenden.
- Wir empfehlen Ihnen, den Toaster nur für Brotartikel zu verwenden. Bei anderen für einen Toaster empfohlenen Produkten bitte die jeweiligen Richtlinien und Backanleitungen des Herstellers befolgen. Vor und nach Gebrauch die Krümelschublade leeren und alle sonstigen Krümel entfernen.
- Den Toaster niemals verwenden, wenn er beschädigt ist. Lassen Sie ihn überprüfen oder reparieren: siehe „Kundendienst und Service“.
- Dieses Gerät ist nicht für den Betrieb mit einem externen Timer oder einer separaten Fernbedienung vorgesehen.
- Dieses Gerät darf nicht von physisch oder geistig behinderten oder in ihren Bewegungen eingeschränkten Personen (einschließlich Kindern) benutzt werden. Das Gleiche gilt für Personen, die weder Erfahrung noch Kenntnis im Umgang mit dem Gerät haben, es sei denn, sie werden dabei von einer für ihre Sicherheit verantwortlichen Person beaufsichtigt oder angeleitet.
- Kinder müssen überwacht werden, damit sie nicht mit dem Gerät spielen.
- Das Gerät nur für seinen vorgesehenen Zweck im Haushalt verwenden. Kenwood übernimmt keine Haftung bei unsachgemäßer Benutzung des Geräts oder Nichteinhaltung dieser Anleitungen.

Vor dem Netzanschluss

- Sicherstellen, dass die Netzspannung den Angaben auf der Unterseite des Toasters entspricht.
- Das Gerät entspricht der europäischen EMV-Richtlinie 2004/108/EG und der EG-Verordnung Nr. 1935/2004 vom 27.10.2004 über Materialien und Gegenstände, die dazu bestimmt sind, mit Lebensmitteln in Berührung zu kommen.

Vor dem ersten Gebrauch

- Wickeln Sie überschüssiges Kabel um die Kabelhalter auf der Unterseite **①**.
- Den Toaster einmal auf mittlerer Stufe ohne Brot betreiben. (Der Hebel bleibt nur unten, wenn der Stecker des Toasters in der Steckdose steckt).
- Wie bei allen neuen Heizelementen kann der Toaster beim ersten Einschalten einen leicht verbrannten Geruch entwickeln. Dies ist völlig normal und kein Grund zur Beunruhigung.

Schlüssel

- ① Abnehmbarer Wärmeaufsatz (wenn im Lieferumfang)
- ② Hebel (mit „Hi-Rise™“ zum zusätzlichen Anheben)
- ③ Taste „Auftauen“ mit Kontrollleuchte
- ④ Bräunungsregler
- ⑤ Taste „Abbrechen“ mit Kontrollleuchte
- ⑥ Krümelschublade
- ⑦ Kabelaufwicklung

Verwendung Ihres Toasters

- 1 Schließen Sie den Toaster an die Steckdose an.
- 2 Drehen Sie den Bräunungsregler, bis die gewünschte Einstellung auf die Markierung am Toastergehäuse trifft. Wählen Sie eine niedrigere Stufe für leichtes Antoasten sowie für dünnes oder trockenes Brot.
- 3 Geben Sie Brot, Muffins, Bagels etc. in den Toaster.
- 4 Senken Sie den Hebel **②**, bis er einrastet. (Der Hebel bleibt nur unten, wenn der Stecker des Toasters in der Steckdose steckt). Die Taste „Abbrechen“ leuchtet auf.
- Drücken Sie zum Toasten von gefrorenem Brot nach dem Senken des Hebels die Taste „Auftauen“. Die Taste leuchtet daraufhin auf.

- Sie können den Toastvorgang jederzeit durch Drücken der Taste „Abbrechen“ **abbrechen**; das Toastgut springt hoch und die Taste erlischt.
- 5 **Der fertige Toast springt automatisch hoch.** Zum höheren Anheben können Sie den Hebel weiter nach oben bewegen.



Tipps zur Verwendung des Toasters

- Für leichte Bräunung oder trockenes Brot eine niedrigere Einstellung wählen.
- Beim Toasten nur einer Scheibe Brot werden die beiden Seiten der Scheibe eventuell unterschiedlich stark gebräunt – dies ist normal.
- Trockenes/altbackenes Brot bräunt schneller als frisches, und dünne Scheiben schneller als dicke. In diesen Fällen sollte deshalb der Bräunungsregler niedriger gestellt werden als gewöhnlich.
- Für beste Ergebnisse sicherstellen, dass die Brotscheiben gleich dick geschnitten, gleich frisch und gleich groß sind.
- Für eine einheitliche Bräunung zwischen aufeinanderfolgenden Toastvorgängen mindestens 30 Sekunden warten, damit der Regler sich zurücksetzen kann. Andernfalls für nachfolgende Toastvorgänge den Bräunungsregler niedriger einstellen.
- **TTM460/TTM470** Für optimale Ergebnisse größere Brotscheiben am besten in Längsrichtung in den Toaster einlegen.

Sichere Verwendung des Wärmeaufsatzes

- **Nie heiße Oberflächen berühren – insbesondere die Metallflächen oben.**
- 1 Stellen Sie den Bräunungsregler niemals höher als , wenn Sie den Wärmeaufsatz verwenden.
 - 2 Decken Sie den Wärmeaufsatz niemals komplett ab.
 - 3 Wickeln Sie die zu wärmenden Teile niemals ein. Plastikfolie schmilzt und kann sich entzünden. Alufolie reflektiert die Hitze und beschädigt dadurch den Toaster.
 - 4 Bei Verwendung der Toasterschlitzes müssen Sie den Wärmeaufsatz entfernen, damit Sie sich nicht daran verbrennen.

Verwendung des Wärmeaufsatzes (wenn im Lieferumfang)

- 1 Stellen Sie den Wärmeaufsatz oben auf den Toaster .
- 2 Legen Sie das Toastgut auf den Wärmeaufsatz (zum schnelleren Aufwärmen dicke Teile in die Hälfte schneiden).
- 3 Stellen Sie den Bräunungsregler **maximal auf** . Senken Sie den Hebel.
- 4 Am Ende des Aufwärmzyklus wird der Hebel automatisch hochgefahren. Drehen Sie das Toastgut um und wiederholen Sie den Vorgang. Achten Sie darauf, dass die Teile nicht anbrennen.
- 5 Zum Entfernen des Wärmeaufsatzes lassen Sie den Toaster abkühlen und ziehen Sie den Netzstecker. Nehmen Sie den Wärmeaufsatz ab .

Pflege und Reinigung

- 1 Vor dem Reinigen den Stecker aus der Steckdose ziehen und den Toaster abkühlen lassen.
- 2 Die Krümelschublade  herausziehen, reinigen und wieder einsetzen. Dies sollten Sie regelmäßig tun, denn Krümel können rauchen oder sogar brennen.
- 3 Die Außenseite des Toasters und den Wärmeaufsatz mit einem feuchten Tuch abwischen und trocken reiben. Keine Scheuermittel verwenden.

Kundendienst und Service

- Ein beschädigtes Netzkabel muss aus Sicherheitsgründen von KENWOOD oder einer autorisierten KENWOOD-Kundendienststelle ausgetauscht werden.

Für Hilfe hinsichtlich:

- Verwendung Ihres Kenwood Gerätes
- Wartung oder Reparatur
- Setzen Sie sich bitte mit Ihrem Händler in Verbindung, bei dem Sie das Gerät gekauft haben.
- Gestaltet und entwickelt von Kenwood GB.
- Hergestellt in China.



**WICHTIGER HINWEIS FÜR DIE
KORREKTE ENTSORGUNG DES
PRODUKTS IN
ÜBEREINSTIMMUNG MIT DER
EG-RICHTLINIE 2002/96/EG**

Am Ende seiner Nutzungszeit darf das Produkt NICHT mit dem Hausmüll entsorgt werden. Es muss zu einer örtlichen Sammelstelle für Sondermüll oder zu einem Fachhändler gebracht werden, der einen Rücknahmeservice anbietet. Die getrennte Entsorgung eines Haushaltsgeräts vermeidet mögliche negative Auswirkungen auf die Umwelt und die menschliche Gesundheit, die durch eine nicht vorschriftsmäßige Entsorgung bedingt sind. Zudem ermöglicht dies die Wiederverwertung der Materialien, aus denen das Gerät hergestellt wurde, was erhebliche Einsparungen an Energie und Rohstoffen mit sich bringt. Zur Erinnerung an die korrekte getrennte Entsorgung von Haushaltsgeräten ist das Gerät mit dem Symbol einer durchgestrichenen Mülltonne gekennzeichnet.

Italiano

Prima di leggere questo manuale si prega di aprire la prima pagina, al cui interno troverete le illustrazioni

Si prega inoltre di leggere le importanti Avvertenze di sicurezza aggiuntive nell'opuscolo allegato

prima di utilizzare la vostra apparecchiatura Kenwood

- Leggere attentamente le presenti istruzioni e conservarle come futuro riferimento.
- Rimuovere la confezione e le etichette.

sicurezza

- Gli alimenti che bruciano possono prendere fuoco, quindi:
 - non allontanarsi mentre l'apparecchio è in funzione;
 - tenere il tostapane lontano da oggetti infiammabili (per es. tende);
 - per abbrustolire fette di pane sottili o molto asciutte, selezionare un valore basso con il controllo della doratura.
 - non porre sulla griglia alimenti con farciture o ripieni (per es. la pizza) perché se questi ultimi colassero nella fessura del tostapane, potrebbero prendere fuoco.
 - pulire regolarmente il vassoio di raccolta per le briciole, che altrimenti potrebbero causare fumo o bruciare.
- A scampo di scosse elettriche, **evitare sempre di:**
 - che il tostapane, il cavo o la spina si bagnino.
 - mettere **le mani** o qualsiasi cosa di metallico (come un coltello, o della carta stagnola) nel tostapane.
- Disinserire sempre la spina del tostapane dalla presa elettrica quando non si usa l'apparecchio, prima di pulirlo o prima di cercare di estrarre il pane rimasto all'interno.
- Non coprire mai il tostapane con un piatto o qualsiasi altro oggetto perché potrebbe surriscaldarsi e prendere fuoco.
- Non lasciar pendere il cavo in un luogo dove potrebbe essere afferrato da un bambino.
- Non si consiglia di utilizzare il tostapane direttamente sotto credenze a parete.
- Non spostare il tostapane mentre è in funzione.

- Non toccare mai le superfici calde del tostapane, specialmente la parte metallica in alto.
- Usare solo elementi o accessori di tipo approvato
- Si sconsiglia di utilizzare il tostapane per prodotti non a base di pane. Nel caso di prodotti non a base di pane per cui viene specificamente indicato l'utilizzo del tostapane, si prega di seguire le linee guida del produttore e le istruzioni di preparazione. Rimuovere le briciole e ripulire il vassoio di raccolta delle briciole prima e dopo l'uso.
- Non usare mai l'apparecchio se appare danneggiato. Farlo controllare o riparare da personale apposito (per le informazioni su manutenzione e assistenza tecnica).
- Questo apparecchio non deve essere azionato mediante un timer esterno o un sistema separato di controllo a distanza.
- Non consentire l'uso dell'apparecchio a persone (anche bambini) con ridotte capacità psico-fisico-sensoriali, o con esperienza e conoscenze insufficienti, a meno che non siano attentamente sorvegliate e istruite da un responsabile della loro incolumità.
- Sorvegliare i bambini, assicurandosi che non giochino con l'apparecchio.
- Utilizzare l'apparecchio solo per l'uso domestico per cui è stato realizzato. Kenwood non si assumerà alcuna responsabilità se l'apparecchio viene utilizzato in modo improprio o senza seguire le presenti istruzioni.

prima di collegare alla presa elettrica

- Assicurarsi che la tensione della vostra rete elettrica sia la stessa di quella indicata sulla targhetta sotto l'apparecchio.

- Questo apparecchio è conforme alla direttiva 2004/108/CE sulla Compatibilità Elettromagnetica, ed al regolamento (EC) No. 1935/2004 del 27/10/2004 sui materiali in contatto con alimenti.

prima dell'uso

- Avvolgere il cavo in eccesso mediante gli appositi supporti alla base dell'apparecchio ❶.
- Utilizzare una sola volta il tostapane senza inserire pane e regolandolo sulla posizione intermedia. (La levetta non rimane abbassata se prima non si inserisce la spina del tostapane nella presa elettrica.)
- Come per qualsiasi elemento termico nuovo, quando si accende per la prima volta il tostapane potrà esservi un leggero odore di bruciato. Questo è normale e non occorre preoccuparsi.

legenda

- ❶ griglia scaldavivande rimovibile (se in dotazione)
- ❷ levetta (con opzione 'Hi-Rise™' per ulteriore sollevamento)
- ❸ tasto di 'scongelamento' con spia indicatrice
- ❹ controllo doratura
- ❺ tasto di 'annullamento' con spia indicatrice
- ❻ vassoio di raccolta delle briciole
- ❼ avvolgicavo

come usare il tostapane

- 1 Inserire la spina del tostapane nella presa di corrente.
- 2 Ruotare la manopola del controllo della doratura fino a quando l'impostazione desiderata si allinea con il segno sul corpo del tostapane. Utilizzare un'impostazione più bassa per tostare leggermente o per fette di pane sottili o secche.
- 3 Inserire il tipo di pane, focaccina o ciambella desiderato.
- 4 Abbassare la levetta ❷, finché si blocca. (La levetta non rimane abbassata se il tostapane non è allacciato alla corrente elettrica). Il tasto di 'annullamento' si accende.

- Per tostare pane surgelato, dopo aver inserito il pane premere il tasto di 'scongelamento'. Il tasto di 'scongelamento' si accende.
 - Per **smettere** di tostare il pane durante il ciclo, premere il tasto di 'annullamento'. Ora il pane viene sollevato e la spia del tasto di 'annullamento' si spegne.
- 5 **Il pane fuoriesce automaticamente dal tostapane.** Per sollevarlo ulteriormente, alzare la leva.

suggerimenti sull'uso del tostapane



- Selezionare un'impostazione più bassa per una doratura leggera, o per pane secco.
- Quando si tosta una singola fetta di pane, esso potrebbe risultare dorato più su un lato che sull'altro, ma questo è normale.
- Il pane secco/raffermo si tosta più rapidamente del pane fresco, e il pane tagliato sottile si tosta prima di quello tagliato spesso. Impostare quindi il controllo della doratura più basso del solito.
- Per i migliori risultati, controllare che le fette di pane da tostare siano di spessore, freschezza e dimensioni uniformi.
- Per ottenere una doratura uniforme, si consiglia di attendere almeno 30 secondi tra ciascun azzeramento automatico dell'apparecchio. Alternativamente, abbassare il livello di doratura quando si tosta ulteriormente il pane.
- **TTM460/TTM470** Per i migliori risultati, inserire nel tostapane le fette più grandi di pane nel senso della lunghezza.

precauzioni per la griglia scaldavivande

- **Non toccare mai le superfici calde del tostapane, specialmente la parte metallica in alto.**

- 1 Non impostare mai il controllo della doratura oltre  quando si utilizza la griglia scaldavivande.
- 2 Non coprire mai del tutto la griglia scaldavivande.
- 3 Quando si usa la griglia, non avvolgere mai gli alimenti. La plastica, sciogliendosi, potrebbe prendere fuoco, mentre i fogli di alluminio riflettono il calore e possono danneggiare il tostapane.
- 4 Se si inserisce il pane direttamente nel tostapane, togliere sempre la griglia scaldavivande, altrimenti si rischia di scottarsi.

come usare la griglia (se in dotazione)

- 1 Appoggiare la griglia scaldavivande sulla parte superiore del tostapane .
- 2 Appoggiare gli alimenti in cima alla griglia (affettando a metà gli alimenti molto spessi, sarà possibile riscaldarli in meno tempo).
- 3 Il controllo doratura **non deve superare** . Abbassare la levetta.
- 4 La leva si solleva automaticamente al termine del ciclo di riscaldamento. Capovolgere il pane e ripetere la procedura. Controllare che i cibi non brucino.
- 5 Per togliere la griglia scaldavivande, prima lasciare raffreddare il tostapane e disinserire la spina dalla presa elettrica. Ora sollevare la griglia scaldavivande e toglierla .

pulizia e cura dell'apparecchio

- 1 Prima di pulire il tostapane, staccare la spina e lasciarlo raffreddare.
- 2 Estrarre il vassoio di raccolta delle briciole , pulirlo e rimetterlo a posto. Eseguire questa operazione regolarmente, in quanto le briciole potrebbero provocare fumo e anche prendere fuoco.
- 3 Passare l'esterno del tostapane e la griglia scaldavivande con un panno umido, poi asciugare. Non usare prodotti abrasivi.

manutenzione e assistenza tecnica

- In caso il cavo sia danneggiato, per ragioni di sicurezza deve esser sostituito solo dal fabbricante oppure da un Centro Assistenza KENWOOD autorizzato alle riparazioni.

Se si ha bisogno di assistenza riguardo:

- uso dell'apparecchio o
- manutenzione o riparazioni
- Contattare il negozio dove si è acquistato l'apparecchio.
- Disegnato e progettato da Kenwood nel Regno Unito.
- Prodotto in Cina.



**IMPORTANTI AVVERTENZE PER IL
CORRETTO SMALTIMENTO DEL
PRODOTTO AI SENSI DELLA
DIRETTIVA EUROPEA 2002/96/EC.**

Alla fine della sua vita utile il prodotto non deve essere smaltito insieme ai rifiuti urbani.

Deve essere consegnato presso gli appositi centri di raccolta differenziata predisposti dalle amministrazioni comunali, oppure presso i rivenditori che offrono questo servizio.

Smaltire separatamente un elettrodomestico consente di evitare possibili conseguenze negative per l'ambiente e per la salute derivanti da un suo smaltimento inadeguato e permette di recuperare i materiali di cui è composto al fine di ottenere notevoli risparmi in termini di energia e di risorse.

Per rimarcare l'obbligo di smaltire separatamente gli elettrodomestici, sul prodotto è riportato il simbolo del bidone a rotelle barrato.

Português

Antes de ler, por favor desdobre a primeira página, que contém as ilustrações

Leia por favor os Meios de Protecção Adicionais Importantes que se encontram no prospecto incluído

antes de usar o seu aparelho Kenwood

- Leia atentamente estas instruções e guarde-as para consulta futura.
- Retire todas as embalagens e eventuais etiquetas.

segurança

- Alimentos queimados podem incendiar-se, portanto:
 - nunca deixe a torradeira ligada sem supervisão.
 - mantenha a sua torradeira afastada de quaisquer objectos (por ex., cortinas) que possam incendiar-se.
 - ajuste o selector de intensidade de tostagem numa regulação mais baixa para pão fino ou seco.
 - nunca aqueça alimentos com cobertura ou recheio (por ex. pizza); se este escorrer para dentro da torradeira, esta poderá incendiar-se.
 - Limpe o tabuleiro das migalhas com regularidade: as migalhas podem queimar ou dar origem a fumo.
- Para evitar choques eléctricos, **nunca**:
 - deixe que a torradeira, o cabo ou a ficha se molhem.
 - coloque **a sua mão** ou nada em metal, por exemplo uma faca ou espátula, na torradeira.
- Desligue sempre a ficha da torradeira da tomada de corrente quando não a estiver a utilizar, antes de a limpar ou antes de tentar libertar pão encravado.
- Nunca cubra a torradeira com um prato ou qualquer outro objecto pois poderá sobreaquecer e incendiar-se.
- Nunca deixe o cabo pender num local onde uma criança o possa agarrar.
- Recomendamos que não use a sua torradeira directamente por baixo de armários de parede.
- Não desloque a torradeira com ela a funcionar.

- Nunca toque nas superfícies quentes, especialmente na parte superior metálica.
 - Nunca use um acessório não autorizado.
 - Não recomendamos a utilização da torradeira para outros ingredientes que não seja pão. Para ingredientes diferentes de pão que sejam especificamente recomendados para utilização numa torradeira siga as orientações e instruções do fabricante. _ Remova as migalhas e limpe o tabuleiro de migalhas antes e depois de utilizar a torradeira.
 - Nunca utilize uma torradeira danificada. Mande-a verificar ou reparar: veja a secção “assistência e cuidados do cliente”.
 - Este aparelho não foi concebido para operar com temporizadores externos nem por sistema de controlo remoto separado.
 - Este electrodoméstico não deverá ser utilizado por pessoas (incluindo crianças) com capacidades mentais, sensoriais ou físicas reduzidas ou com falta de experiência e conhecimento, a não ser que sejam supervisionadas ou instruídas sobre o uso do electrodoméstico por uma pessoa responsável pela sua segurança.
 - As crianças devem ser vigiadas para garantir que não brincam com o electrodoméstico.
 - Use o aparelho apenas para o fim doméstico a que se destina. A Kenwood não se responsabiliza caso o aparelho seja utilizado de forma inadequada, ou caso estas instruções não sejam respeitadas.
- ### **antes de ligar à corrente**
- Certifique-se de que a corrente eléctrica em sua casa corresponde à indicada na base da sua torradeira.

- Este aparelho está em conformidade com a directiva 2004/108/EC da CEE sobre Compatibilidade Electromagnética e o regulamento da CEE nº. 1935/2004 de 27/10/2004 sobre materiais concebidos para estarem em contacto com alimentos.

antes da primeira utilização

- Arrume o excesso de cabo à volta do enrolador de cabo na base ①.
- Opere a torradeira uma vez na regulação média, sem pão. (A alavanca não ficará premida a não ser que a torradeira esteja ligada à tomada de corrente.)
- Tal como acontece com todas as resistências novas, a resistência da sua torradeira poderá emitir um ligeiro cheiro a queimado quando esta for ligada pela primeira vez. Isto é normal e não deve causar-lhe preocupação.

chave

- ① suporte de aquecimento amovível (se fornecido)
- ② alavanca (com "Hi-Rise™" para elevação extra)
- ③ botão de "descongelamento" com indicador luminoso
- ④ selector de intensidade de tostagem
- ⑤ botão de "cancelamento" com indicador luminoso
- ⑥ tabuleiro de migalhas
- ⑦ enrolador do cabo

para usar a sua torradeira

- 1 Ligue a torradeira à corrente eléctrica.
- 2 Rode o controlo de tostar até que a regulação desejada esteja alinhada com seta para cima do corpo da torradeira. Utilize uma regulação baixa para tostar pouco e para pão fino ou seco.
- 3 Insira o pão, bolinho ou biscoito, etc.

- 4 Carregue na alavanca ② até esta prender. (A alavanca só ficará em baixo se a torradeira estiver ligada à corrente.) O botão de "cancelamento" ilumina-se.
- Para tostar pão congelado, uma vez o pão baixado pressione o botão "descongelar". O botão "descongelar" ilumina-se.
- Para **parar** a tostagem durante o ciclo, pressione o botão "cancelar", a tosta sai e o botão "cancelar" apaga-se.
- 5 **A sua tosta saltará automaticamente**, e para levantar a torrada mais alto utilize a alavanca de accionamento.

sugestões para a utilização da sua torradeira



- Seleccione uma regulação baixa para tostar pouco ou para pão seco.
- Ao torrar apenas uma fatia de pão, poderá notar uma variação entre a cor dos dois lados da torrada – isto é normal.
- Pão seco/velho torra mais rapidamente que pão fresco e pão de fatias finas torra mais rapidamente que pão de fatias grossas. Portanto, neste caso, ajuste selector de intensidade de tostagem para uma temperatura mais baixa que a habitual.
- Para obter os melhores resultados, certifique-se de que as fatias de pão são de espessura, frescura e tamanho uniformes.
- Para conseguir uma tostagem uniforme, recomendamos que aguarde um mínimo de 30 segundos até tornar a utilizar a torradeira. Alternativamente, seleccione uma regulação mais baixa no selector de intensidade de tostagem ao torrar de novo.
- **TTM460/TTM470** Para obter melhores resultados, as fatias de pão largas ficam melhor posicionadas ao longo da abertura.

segurança da grelha de aquecimento

- **Nunca toque nas superfícies quentes, especialmente na parte superior metálica.**

- 1 Nunca regule o comando de torrar para mais de  quando usar a grelha de aquecimento.
- 2 Nunca cubra a grelha de aquecimento na totalidade.
- 3 Ao utilizar a grelha de aquecimento, nunca embrulhe os alimentos. Invólucros de plástico derretem e poderão incendiar-se. O papel de alumínio reflecte o calor, danificando a torradeira.
- 4 Se estiver a usar as ranhuras da torradeira, retire sempre a grelha de aquecimento para não se queimar nela.

utilização da grelha de aquecimento (se fornecido)

- 1 Coloque a prateleira de aquecimento na parte superior da torradeira .
- 2 Coloque os alimentos na prateleira (cortar em fatias os alimentos vai acelerar o processo de aquecimento).
- 3 **Nunca** ajuste o selector de intensidade de tostagem numa regulação **acima de** . Baixe a alavanca.
- 4 A alavanca vai subir automaticamente no fim do ciclo de aquecimento. Vire os alimentos e repita a operação. Fique atento para não queimar os alimentos.
- 5 Para retirar a grelha de aquecimento, deixe a torradeira arrefecer e desligue da tomada. Retire o suporte de aquecimento .

manutenção e limpeza

- 1 Antes de limpar a torradeira, desligue a ficha da tomada e deixe-a arrefecer.
- 2 Retire o tabuleiro de migalhas , fazendo-o deslizar para fora. Limpe-o e torne a colocá-lo no lugar. Faça isto regularmente pois as migalhas podem provocar fumo ou mesmo queimar.
- 3 Limpe o exterior da torradeira e a grelha de aquecimento com um pano húmido e seque em seguida. Não utilize abrasivos.

assistência e cuidados do cliente

- Caso o fio se encontre danificado, deverá, por motivos de segurança, ser substituído pela KENWOOD ou por um reparador KENWOOD autorizado.

Caso necessite de assistência para:

- utilizar o seu electrodoméstico ou
- assistência ou reparações
- Contacte o estabelecimento onde adquiriu o electrodoméstico.
- Concebido e projectado no Reino Unido pela Kenwood.
- Fabricado na China.



**ADVERTÊNCIAS PARA A
ELIMINAÇÃO CORRECTA DO
PRODUTO NOS TERMOS DA
DIRECTIVA EUROPEIA
2002/96/EC.**

No final da sua vida útil, o produto não deve ser eliminado conjuntamente com os resíduos urbanos.

Pode ser depositado nos centros especializados de recolha diferenciada das autoridades locais, ou junto dos revendedores que prestem esse serviço.

Eliminar separadamente um electrodomésticos permite evitar as possíveis consequências negativas para o ambiente e para a saúde pública resultantes da sua eliminação inadequada, além de permitir reciclar os materiais componentes, para, assim se obter uma importante economia de energia e de recursos.

Para assinalar a obrigação de eliminar os electrodomésticos separadamente, o produto apresenta a marca de um contentor de lixo com uma cruz por cima.

Español

Antes de leer, por favor despliegue la portada que muestra las ilustraciones

Lea también las “Recomendaciones adicionales importantes para la seguridad” en el folleto adjunto

antes de utilizar su aparato

Kenwood

- Lea estas instrucciones atentamente y guárdelas para poder utilizarlas en el futuro.
- Quite todo el embalaje y las etiquetas.

seguridad

- La comida quemada puede prender fuego, por lo tanto:
 - nunca deje la tostadora encendida si no está utilizándola;
 - mantenga la tostadora lejos de cualquier objeto que pueda prender fuego (por ej. cortinas);
 - ajuste el control de tostado a un nivel bajo para pan seco o rebanadas finas;
 - nunca caliente alimentos que estén cubiertos o rellenos de otros alimentos (por ej. pizza); si gotea dentro de la tostadora, podría prender fuego.
 - Limpie la bandeja recogemigas con regularidad: las migas pueden causar humo o quemarse.
- Para evitar descargas eléctricas, no haga **nunca** lo siguiente:
 - dejar que la tostadora, el cable o el enchufe se mojen; o
 - poner **las manos** o algún material metálico, como un cuchillo o papel de aluminio, en la tostadora
- Desenchufe siempre la tostadora cuando no esté en uso, antes de limpiarla o de sacar tostadas atascadas.
- Nunca cubra la tostadora con un plato u otro objeto; podría calentarse demasiado y prender fuego.
- Nunca deje que el cable cuelgue de un lugar donde un niño pueda agarrarlo.
- Recomendamos que no use su tostadora directamente debajo de los armarios de pared.
- No mueva la tostadora mientras esté en marcha.

- Nunca toque superficies calientes, especialmente el área superior metálica.
- Nunca use ningún complemento o accesorio no autorizado.
- No se recomienda usar la tostadora para alimentos que no sean pan. Para los alimentos que no sean pan pero para los que esté expresamente recomendado el uso en una tostadora se deben seguir las pautas y las instrucciones de cocción del fabricante. Quite las migas sueltas y limpie la bandeja recogemigas antes y después de usar el aparato.
- Nunca utilice una tostadora que esté dañada. Para solicitar que la revisen o la reparen: consulte “servicio técnico y atención al cliente”.
- Este aparato no está pensado para ser manejado mediante un temporizador externo o un sistema de control remoto separado.
- Este aparato no está pensado para ser utilizado por personas (incluyendo niños) con capacidades físicas, sensoriales o mentales disminuidas, o con falta de experiencia o conocimientos, a menos que hayan recibido instrucciones o supervisión en relación con el uso del aparato por parte de una persona responsable de su seguridad.
- Los niños deben ser vigilados para asegurarse de que no jueguen con el aparato.
- Utilice este aparato únicamente para el uso doméstico al que está destinado. Kenwood no se hará cargo de responsabilidad alguna si el aparato se somete a un uso inadecuado o si no se siguen estas instrucciones.

antes de enchufar el aparato

- Asegúrese de que el suministro de energía eléctrica sea el mismo que el que figura en la parte inferior de la tostadora.

- Este dispositivo cumple con la Directiva 2004/108/CE sobre Compatibilidad Electromagnética, y con el reglamento (CE) nº 1935/2004, de 27 de octubre de 2004, sobre los materiales y objetos destinados a entrar en contacto con alimentos.

antes de usarla por primera vez

- Recoja y sujete el exceso de cable en los clips del guardacables en la base ❶.
- Ponga en funcionamiento la tostadora una vez que esté en el ajuste medio sin pan. (La palanca no se mantendrá bajada a menos que la tostadora esté enchufada.)
- Al igual que todas las resistencias de calor nuevas, su tostadora podrá emanar un ligero olor a quemado cuando la enchufe por primera vez. Esto es normal y no es motivo de preocupación.

descripción del aparato

- ❶ rejilla de calentamiento desmontable (si se incluye)
- ❷ palanca (con 'Hi-Rise™' para obtener una elevación extra)
- ❸ botón para descongelar con luz indicadora
- ❹ control de tostado
- ❺ botón para cancelar con luz indicadora
- ❻ bandeja recogemigas
- ❼ recogecables

para usar su tostadora

- 1 Enchufe la tostadora a la toma de corriente eléctrica.
- 2 Gire el control de tostado hasta que el ajuste deseado quede alineado con la marca de alineación en el cuerpo de la tostadora. Utilice un ajuste más bajo para un tostado ligero y para las rebanadas finas o el pan seco.
- 3 Introduzca el pan, bollitos, rosquillas, etc.

4 Baje la palanca ❷ hasta que quede bloqueada (la palanca no se mantendrá bajada a menos que la tostadora esté enchufada). El botón "cancelar" se iluminará.

- Para tostar pan congelado, una vez que el pan esté bajado presione el botón "descongelar". El botón "descongelar" se iluminará.
- Para **detener** el proceso de tostado durante el ciclo, presione el botón "cancelar", las tostadas saltarán y la luz del botón "cancelar" se apagará.

5 **Las tostadas saltarán automáticamente**, para elevarlas más, levante la palanca.

consejos sobre el uso de la tostadora

- Seleccione un ajuste más bajo para un tostado ligero o para el pan seco.
- Al tostar una sola rebanada, podrá apreciar una variación en el color de las tostadas de un lado a otro – esto es normal.
- El pan seco/duro se tuesta con mayor rapidez que el pan tierno y las rebanadas finas se tuestan con mayor rapidez que las gruesas. Por lo tanto, el control de tostado debe fijarse en un ajuste menor de lo habitual.
- Para obtener los mejores resultados, asegúrese de que las rebanadas tengan un grosor y tamaño uniformes, y no mezcle pan duro con pan tierno.
- A fin de lograr un tostado uniforme, recomendamos que espere al menos 30 segundos entre cada proceso de tostado, de manera que el control pueda reiniciarse automáticamente. De forma alternativa, fije el control de tostado en un ajuste menor al hacer más tostadas.
- **TTM460/TTM470** Para obtener unos resultados óptimos, es mejor que las rebanadas más grandes de pan se coloquen a lo largo en la ranura.

seguridad para la rejilla de calentamiento

● **Nunca toque superficies calientes, especialmente el área superior metálica.**

- 1 No ajuste el control de tostado más alto que  al usar la rejilla de calentamiento.
- 2 Nunca cubra completamente la rejilla de calentamiento.
- 3 Cuando utilice la rejilla de calentamiento, no envuelva nunca los alimentos ya que el plástico se fundiría y podría prender fuego. El papel de aluminio refleja el calor, lo que dañaría la tostadora.
- 4 Si usa las ranuras de la tostadora, quite siempre la rejilla de calentamiento para evitar quemarse.

para usar la rejilla de calentamiento (si se incluye)

- 1 Coloque la rejilla de calentamiento sobre la tostadora **3**.
- 2 Ponga la comida encima de la rejilla (partir las piezas de comida gruesas por la mitad acelerará el proceso de calentamiento).
- 3 Ajuste el control de tostado en un valor **no superior** a . Baje la palanca.
- 4 La palanca subirá automáticamente al final del ciclo de calentamiento. Dé la vuelta a las piezas de comida y repita la operación. Esté atento para evitar que se quemen.
- 5 Para quitar la rejilla de calentamiento, deje que se enfríe la tostadora y desenchufe. Quite la rejilla de calentamiento levantándola **4**.

cuidado y limpieza

- 1 Antes de limpiar la tostadora, desenchúfela y deje que se enfríe.
- 2 Deslice la bandeja recogemigas **5** hacia fuera. Límpiela y a continuación vuelva a colocarla en su sitio. Haga esto con frecuencia, ya que las migas pueden crear

humo e incluso quemarse.

- 3 Limpie el exterior de la tostadora y la rejilla de calentamiento con un trapo húmedo y, a continuación, séquelos. No utilice abrasivos.

servicio técnico y atención al cliente

- Si el cable está dañado, por razones de seguridad, debe ser sustituido por KENWOOD o por un técnico autorizado por KENWOOD.

Si necesita ayuda sobre:

- el uso del aparato o
- el servicio técnico o reparaciones
- Póngase en contacto con el establecimiento en el que compró el aparato.
- Diseñado y creado por Kenwood en el Reino Unido.
- Fabricado en China.



ADVERTENCIAS PARA LA ELIMINACIÓN CORRECTA DEL PRODUCTO SEGÚN ESTABLECE LA DIRECTIVA EUROPEA 2002/96/CE.

Al final de su vida útil, el producto no debe eliminarse junto a los desechos urbanos.

Puede entregarse a centros específicos de recogida diferenciada dispuestos por las administraciones municipales, o a distribuidores que faciliten este servicio. Eliminar por separado un electrodoméstico significa evitar posibles consecuencias negativas para el medio ambiente y la salud derivadas de una eliminación inadecuada, y permite reciclar los materiales que lo componen, obteniendo así un ahorro importante de energía y recursos. Para subrayar la obligación de eliminar por separado los electrodomésticos, en el producto aparece un contenedor de basura móvil tachado.

Dansk

Inden brugsanvisningen læses, foldes forsiden med illustrationerne ud

Læs også de ekstra, vigtige sikkerhedsforanstaltninger i den medfølgende brochure

før Kenwood-apparatet tages i brug

- Læs denne brugervejledning nøje og opbevar den i tilfælde af, at du får brug for at slå noget op i den.
- Fjern al emballage og mærkater.

sikkerhed

- Brændt brød kan give anledning til brand, derfor:
 - gå aldrig fra brødristeren, når den er i brug
 - sørg for god afstand til let antændelige / brændbare ting, såsom gardiner.
 - sæt bruningsknappen på en lavere indstilling, når det drejer sig om tynde skiver eller tørt brød
 - opvarm aldrig kager med glasur eller madvarer med fyld (f.eks. pizza) : hvis noget drypper ned i brødristeren, kan det risikere at brænde.
 - Rengør krummebakken jævnligt: krummer kan brænde og forårsage røgudvikling.
- For at undgå elektriske stød, **må man aldrig:**
 - nedsænke apparatet eller dele af det i nogen former for væske.
 - stikke **hånden ned** i brødristeren eller benytte metalgenstande, f.eks. en kniv eller alufolie i brødristeren.
- Fjern altid brødristerens stik fra stikkontakten, når den ikke er i brug, inden rengøring eller forsøg på at fjerne brød, som har sat sig fast.
- Sæt aldrig en tallerken eller noget andet ovenpå brødristeren - den kan overophedes og antændes.
- Lad aldrig ledningen hænge ned, hvor et barn kan gribe fat i den.
- Vi anbefaler, at du ikke bruger din brødrister direkte under køkkenskabe eller hylder.
- Flyt ikke brødristeren mens den er i brug.
- Rør aldrig ved varme overflader, især ikke den øverste metalflade.

- Anvend aldrig ledning eller tilbehør, der ikke er godkendte.
- Vi kan ikke anbefale at bruge risteren til andet end brød. Til andet end brød, som det specifikt anbefales at lægge i en brødrister skal du følge producentens anvisninger og tilberedningsvejledning. Fjern løse krummer, og rens krummebakken før og efter brug.
- Brug aldrig en beskadiget brødrister. Få den kontrolleret eller repareret: Se "service og kundepleje".
- Det er ikke meningen at denne maskine skal betjenes ved hjælp af en ekstern timer eller et separat fjernbetjeningssystem.
- Dette apparat er ikke beregnet til brug af personer (inklusive børn) med reducerede fysiske, sansemæssige eller mentale evner, eller mangel på erfaring og kendskab, undtagen hvis de er blevet vejledt eller givet instrukser i brugen af apparatet af en person, der er ansvarlig for deres sikkerhed.
- Børn bør overvåges for at sikre, at de ikke leger med apparatet.
- Anvend kun apparatet til husholdningsbrug. Kenwood påtager sig intet erstatningsansvar, hvis apparatet ikke anvendes korrekt eller disse instruktioner ikke følges.

før stikket sættes i stikkontakten

- Inden der tændes for brødristeren, skal man sørge for, at den på mærkepladen angivne spænding er den samme som den lokale elforsyning i dit hjem.
- Denne anordning er i overensstemmelse med EU-direktivet 2004/108/EF om elektromagnetisk forlignelighed og EU-regulativ nr.1935/2004 fra 27/10/2004 om materialer, der er beregnet til at komme i kontakt med fødevarer.

før første anvendelse

- Sæt ledningen fast i ledningsholderen i bunden ①.
- Betjen brødristeren én gang på en mellem indstilling uden brød. (Håndtaget vil kun forblive nede, når brødristeren er tilsluttet el-forsyningen.)
- Ligesom det gælder for alle nye varmeelementer, kan brødristeren lugte lidt brændt, når der først tændes for den. Dette er normalt, så man skal ikke bekymre sig om det.

forklaring

- ① aftageligt varmerist (hvis medleveret)
- ② håndtag (med 'Hi Rise™' for ekstra brødløft)
- ③ optøningsknap med indikatorlampe
- ④ bruningsknap
- ⑤ annulleringsknap med indikatorlampe
- ⑥ krummebakke
- ⑦ ledningsopbevaring

sådan anvender du brødristeren

- 1 Sæt stikket i stikkontakten.
- 2 Drej bruningsknappen til den ønskede indstilling ligger ud for markeringslinjen på selve brødristeren. Brug en lavere indstilling til let ristning og til tyndt eller tørt brød.
- 3 Anbring brød, boller, bagels el. lign i brødristeren.
- 4 Tryk håndtaget ② helt ned, indtil det fastlåses. (Håndtaget vil kun forblive nede, når brødristeren er tilsluttet el.) Annulleringsknappen vil lyse op.
 - Frosset brød kan ristes ved at trykke på optøningsknappen, efter brødet er nedsænket. Optøningsknappen vil lyse op.
 - Du kan **standse** ristningen ved at trykke på annulleringsknappen, brødet vil så springe op og annulleringsknappen vil ikke længere lyse op.
- 5 **Dit brød vil automatisk springe op**, det kan hæves højere ved at løfte håndtaget.

tips vedr. anvendelse af brødristeren

- Vælg en lavere indstilling til let ristning eller til tørt brød.
- Når en enkelt skive brød ristes, kan der være en forskel mellem farven på de to sider – dette er normalt.
- Tørt/gammelt brød bliver hurtigere ristet end frisk brød og tynde skiver bliver hurtigere ristet end tykke skiver. Derfor skal bruningsknappen sættes på en lavere indstilling end normalt.
- Det bedste resultat opnås ved at sikre, at brødsiverne har samme tykkelse og størrelse og er lige friske.
- For at opnå en ensartet brun farve anbefaler vi, at du venter mindst 30 sekunder mellem hver automatisk nulstilling. Ellers kan man sætte bruningsknappen på en lavere indstilling, når de næste stykker brød ristes.
- **TTM460/TTM470** For det bedste resultat skal større stykker brød placeres på langs i risteren.

sikkerhed ved anvendelse af varmerist

- **Rør aldrig ved varme overflader, især ikke den øverste metalflade.**
 - 1 Indstil aldrig ristningsniveauet til højere end  når varmeristen er i brug.
 - 2 Dæk aldrig varmeristen helt til.
 - 3 Når varmeristen anvendes, må man aldrig pakke maden ind. Plastfolie vil smelte og kan brænde. Alufolie vil reflektere varme og beskadige brødristeren.
 - 4 Hvis du anvender åbningerne til ristning, skal du altid fjerne varmeristen, sådan at du ikke brænder dig.

sådan anvender du varmeristen (hvis medleveret)



- 1 Anbring varmeristen ovenpå brødristeren ③.
- 2 Placér din mad oven på risten (hvis tykke dele skæres over vil opvarmningsprocessen ske hurtigere).
- 3 Sæt **aldrig** bruningsknappen på en højere indstilling end . Tryk håndtaget ned.
- 4 Håndtaget vil automatisk løftes ved slutningen af opvarmningen. Vend delene og gentag proceduren. Hold øje med det så det ikke brænder på.
- 5 Inden varmeristen fjernes, skal brødristeren nedkøle og tages ud af stikkontakten. Løft varmeristen af ④.

pleje og rengøring

- 1 Inden rengøring skal stikket tages ud af stikkontakten og brødristeren skal have lov til at køle af.
- 2 Træk krummebakken ⑤ ud. Rengør den og sæt den på plads. Dette skal gøres med jævne mellemrum for at undgå, at der samler sig for mange krummer, som kan ose eller brænde.
- 3 Tør ydersiden af brødristeren og varmeristen af med en fugtig klud, og tør efter. Skuremidler må ikke anvendes.

service og kundepleje

- Hvis ledningen er beskadiget, skal den af sikkerhedsgrunde udskiftes af KENWOOD eller en autoriseret KENWOOD-reparatør.

Hvis du har brug for hjælp med:

- at bruge apparatet eller
 - servicering eller reparation
 - skal du henvende dig i den forretning, hvor maskinen er købt.
-
- Designet og udviklet af Kenwood i Storbritannien.
 - Fremstillet i Kina.

VIGTIG INFORMATION ANGÅENDE BORTSKAFFELSE AF PRODUKTET I OVERENSSTEMMELSE MED EU DIREKTIV 2002/96/EF.

Ved afslutningen af dets produktive liv må produktet ikke bortskaffes som almindeligt affald. Det bør afleveres på et specialiseret lokalt genbrugscenter eller til en forhandler, der yder denne service. At bortskaffe et elektrisk husholdningsapparat separat gør det muligt at undgå eventuelle negative konsekvenser for miljø og helbred på grund af u hensigtsmæssig bortskaffelse, og det giver mulighed for at genbruge de materialer det består af, og dermed opnå en betydelig energi- og ressourcebesparelse. Som en påmindelse om nødvendigheden af at bortskaffe elektriske husholdningsapparater separat, er produktet mærket med en mobil affaldsbeholder med et kryds.

Svenska

Vik ut framsidan med illustrationerna innan du börjar läsa

Läs även de ytterligare säkerhetsanvisningarna i den medföljande broschyren

innan du använder din Kenwood-apparat

- Läs bruksanvisningen noggrant och spara den för framtida bruk.
- Avlägsna allt emballage och alla etiketter.

säkerhet

- Brända livsmedel kan ta eld, så...
 - lämna aldrig brödrosten obebakad.
 - håll brödrosten på avstånd från allt som kan fatta eld (t.ex. gardiner).
 - ställ in lägre rostningsgrad för tunnt torrt bröd.
 - värm aldrig bröd med glasyr eller fyllning (t.ex. pizza). Om det droppar ner i brödrosten kan det fatta eld.
 - Rengör smulbrickan regelbundet, smulorna kan ryka eller fatta eld.
- För att undvika elektriska stötar ska du **aldrig**:
 - låt aldrig brödrosten, sladden eller kontakten bli våta, och
 - stoppa ned **handen** eller någonting av metall, t.ex. en kniv eller gaffel, i brödrosten.
- Låt inte kontakten sitta i när brödrosten inte används, när du gör ren den eller när du försöker frigöra bröd som fastnat.
- Lägg aldrig något, t.ex. en tallrik, över brödrosten. Då kan den bli för varm och fatta eld.
- Låt aldrig sladden hänga ner så ett barn kan gripa tag i den.
- Du bör inte använda brödrosten direkt under väggskåp.
- Undvik att flytta brödrosten medan den är i funktion.
- Ta aldrig i upphettade ytor, särskilt inte ovsidan av metall.
- Använd aldrig kontakter eller tillbehör som inte är godkända.

- Vi rekommenderar inte att du använder brödrosten till annat än bröd. Om du ska använda brödrosten med annat än bröd som uttryckligen rekommenderats för brödrost följer du tillverkarens avvisningar och tillagningsinstruktioner. Ta bort lösa smulor och rengör smulbrickan före och efter användning.
- Använd aldrig en skadad brödrost. Få den inspekterad eller reparerad, se "service och kundtjänst".
- Denna apparat är inte avsedd att drivas med hjälp av en extern timer eller ett separat fjärrkontrollsystem.
- Den här apparaten är inte avsedd för användning av personer (inklusive barn) med begränsad fysisk eller mental förmåga eller begränsad känsel. Den är inte heller avsedd för användning av personer med bristande erfarenhet eller kunskap, om de inte övervakas eller får instruktioner om hur apparaten ska användas av en person som ansvarar för deras säkerhet.
- Barn får inte lov att leka med apparaten. Lämna dem inte ensamma med den.
- Använd apparaten endast för avsett ändamål i hemmet. Kenwood tar inte på sig något ansvar om apparaten används på felaktigt sätt eller om dessa instruktioner inte följs.

innan du sätter i kontakten

- Kontrollera att den elektricitet du har överensstämmer med vad som anges på brödrostens undersida.
- Den här apparaten följer EU-direktiv 2004/108/EG om elektromagnetisk kompatibilitet och EU:s förordning nr 1935/2004 från 2004-10-27 om material som är avsedda för kontakt med livsmedel.

innan du sätter i stickkontakten

- Linda överflödig sladd runt sladdförvaringsklämmorna i bottenen **①**.
- Använd brödrosten en gång på medelinställning utan bröd. (Spaken stannar inte nere om inte brödrosten är ansluten till elektriciteten.)
- Som med alla nya värmeelement kan det lukta något bränt från brödrosten när du slår på den för första gången. Detta är normalt och ingenting att oroa sig för.

förklaring till bilder

- ① borttagbart värmningsgaller (om sådan medföljer)
- ② spak (med "Hi-Rise™" extra lyftmekanism)
- ③ upptiningsknapp med lampa
- ④ rostningsgradsreglage
- ⑤ avbrytningsknapp med lampa
- ⑥ smulbricka
- ⑦ sladdförvaring

så här använder du brödrosten

- 1 Anslut brödrosten till vägguttaget.
- 2 Ställ värmereglaget på önskad inställning så att det är riktat mot markeringen på brödrosten. Använd en lägre inställning för ljusare färg och för tunnt eller torrt bröd.
- 3 Lägg i bröd, muffins, bagels etc.
- 4 Sänk spaken **②** tills den stannar nere. (Den stannar inte nere om brödrosten inte är ansluten till elektriciteten.) Knappen 'avbryt' lyser.
- Om du rostar bröd som är djupfryst ska du trycka på "defrost"-knappen när du sänkt ned brödet. Defrost-knappen tänds.
- Du kan **avbryta** rostningen när som helst genom att trycka på Avbryt-knappen. Då hoppar brödet upp och Avbryt-knappen slocknar.
- 5 **Brödet hoppar upp automatiskt**, för upp spaken om du vill lyfta det högre.

tips för användningen av din brödrost

- Välj en lägre inställning om du vill ha ljusare bröd eller för torrt bröd.
- När du rostar bara en skiva kan skivan bli rostad olika starkt på de båda sidorna. Detta är normalt.
- Torrt eller gammalt bröd rostar snabbare än färskt, och tunna skivor rostar snabbare än tjocka. Därför bör rostningsgraden ställas in på en lägre ställning för sådant bröd.
- För bäst resultat bör skivorna vara lika tjocka, lika färska och lika stora.
- För att få jämnt rostat bröd rekommenderar vi att du väntar i minst 30 sekunder mellan två automatiska rostningsomgångar. Alternativt kan du vrida ner rostningsgraden till en lägre inställning för de efterföljande rostningsomgångarna.
- **TTM460/TTM470** För bästa resultat ska större brödskivor placeras på längden i öppningen.

säkerhet för värmeställ

- **Ta aldrig i upphettade ytor, särskilt inte ovansidan av metall.**
- 1 Ställ aldrig in termostaten högre än  när du använder uppvärmningsstället.
- 2 Fyll aldrig stället helt.
- 3 Slå aldrig in brödet när du använder värmningsgallret. Plastfolie smälter och kan fatta eld, och aluminiumfolie reflekterar värmen tillbaka till brödrosten, som kan ta skada.
- 4 Om du använder facken för brödskivor, ta alltid bort uppvärmningsstället så att du inte bränner dig på det.

användning av värmningsgallret (om sådan medföljer)



- 1 Sätt värmningsgallret ovanpå brödrosten ③.
- 2 Placera livsmedlen på gallret (genom att dela dem på mitten kan du förkorta uppvärmningsprocessen).
- 3 Ställ rostningsgradsreglaget på **högst** . Sänk spaken.
- 4 Spaken lyfts automatiskt upp när uppvärmningen är klar. Vänd på livsmedlet och upprepa. Se till att det inte bränner vid.
- 5 För att ta bort uppvärmningsstället, låt brödrosten svalna och dra ut kontakten. Lyft sedan bort värmningsgallret ④.

skötsel och rengöring

- 1 Dra ut kontakten till brödrosten och låt den kallna innan du gör ren den.
- 2 Skjut ut smulbrickan ⑤. Gör ren den och sätt in den igen. Gör detta regelbundet - smulor kan ryka eller till och med brinna.
- 3 Torka av brödrostens utsida och värmegallret med en fuktig trasa. Torka därefter. Använd inte slipande medel.

service och kundtjänst

- Om sladden är skadad måste den av säkerhetsskäl bytas ut av KENWOOD eller av en auktoriserad KENWOOD-reparatör.

Om du behöver hjälp med:

- att använda apparaten eller
- service eller reparationer
- Kontakta återförsäljaren där du köpte apparaten.
- Konstruerad och utvecklad av Kenwood i Storbritannien.
- Tillverkad i Kina.

VIKTIG INFORMATION FÖR KORREKT BORTSKAFFNING AV PRODUKTEN I ÖVERENSSTÄMMELSE MED EU- DIREKTIV 2002/96/EG.

När produktens livslängd är över får den inte slängas i hushållssoporna. Den kan överlämnas till lokala myndigheters avfallssorteringscentraler eller till en återförsäljare som ger denna service. När du avfallshanterar en hushållsmaskin på rätt sätt undviker du de negativa konsekvenser för miljön och hälsan som kan uppkomma vid felaktig avfallshandling. Du möjliggör även återvinning av materialen vilket innebär en betydande besparing av energi och tillgångar.

Norsk

Før du leser dette, brett ut framsiden som viser illustrasjonene

Les også de viktige retningslinjene i det medfølgende heftet

før du tar Kenwood-apparatet i bruk

- Les nøye gjennom denne bruksanvisningen og ta vare på den slik at du kan slå opp i den senere.
- Fjern all emballasje og eventuelle merkesedler.

sikkerhet

- Brent brød o.l. kan ta fyr, derfor må du:
 - aldri gå fra brødristeren mens den er i bruk,
 - ikke la brødristeren stå i nærheten av eller under gardiner e.l. som kan ta fyr,
 - stille velger for bruningsgrad lavere for tynne skiver eller tørt brød,
 - ikke varme opp mat med fyll (f.eks. pizza) - hvis det drypper ned i brødristeren, kan den ta fyr.
 - rengjøre smulebrettet regelmessig. Smuler kan føre til røyk, eller brenne.
- For å unngå elektrisk støt må du **aldri**:
 - la brødristeren, ledningen eller støpselet bli våte, og
 - putte **hånden** eller metallgjenstander, f.eks. en kniv, inn i brødristeren.
- Trekk alltid ut støpselet når brødristeren ikke er i bruk, før rengjøring og før du forsøker å fjerne brød som har satt seg fast.
- Aldri sett en tallerken e.l. oppå brødristeren, den kan bli overopphetet og ta fyr.
- Du må aldri la ledningen henge ned der et barn kan få tak i den.
- Vi anbefaler at du ikke bruker brødristeren direkte under skap som henger på veggen.
- Ikke flytt på brødristeren mens den er i bruk.
- Du må aldri berøre varme overflater, spesielt ikke den øverste delen av metall.
- Ikke bruk tilbehør som ikke er autorisert.

- Vi anbefaler ikke bruk av risteren for matvarer som ikke er brød. For matvarer som ikke er brød som anbefales å ristes, ber vi deg om å følge fabrikantens retningslinjer og tilberedningsinstruksjoner. Fjern løse smuler og rengjør smulebrettet før og etter bruk.
- Hvis det er tegn til skade på brødristeren, må den ikke brukes. Sørg for å få den undersøkt eller reparert, se "service og kundetjeneste".
- Dette apparatet er ikke ment å skulle brukes med en ekstern tidtaker eller et separat fjernkontrollsystem.
- Apparatet er ikke ment brukt av personer (inkludert barn) med reduserte fysiske, sensoriske eller mentale evner, eller med manglende erfaring og kunnskap, med mindre vedkommende har fått tilsyn eller opplæring i hvordan apparatet skal betjenes av en person som er ansvarlig for vedkommendes sikkerhet.
- Barn må ha tilsyn for å sikre at de ikke leker med apparatet.
- Bruk bare apparatet til dets tiltenkte hjemlige bruk. Kenwood frasier seg ethvert ansvar ved feilaktig bruk eller dersom apparatet ikke er brukt i henhold til denne bruksanvisningen.

før du setter i støpselet

- Forsikre deg om at nettspenningen stemmer overens med det som står på undersiden av brødristeren.
- Dette apparatet er i samsvar med EU-direktiv 2004/108/EU om elektromagnetisk kompatibilitet og EU-bestemmelse nr. 1935/2004 fra 27/10/2004 om materialer som skal brukes i kontakt med mat.

Før du bruker brødristeren for første gang

- Overflødig ledning bør vikles opp under brødristeren ①.
- Bruk brødristeren én gang på middels innstilling uten brød. (Hendelen vil ikke holde seg nede hvis ikke støpselet på brødristeren er satt inn i kontakten.)
- I likhet med alle nye varmeelementer, kan det være at det lukter litt brent av brødristeren første gang du slår den på. Dette er helt normalt og ikke noe å bekymre seg over.

deler

- ① avtakbar varmerist (hvis den medfølger)
- ② skyvehendel (med ekstra løftefunksjon, Hi-Rise™)
- ③ tine-knapp med indikatorlampe
- ④ bruningskontroll
- ⑤ avbryt-knapp med indikatorlampe
- ⑥ smulebrett
- ⑦ kabelreservoar

slik bruker du brødristeren

- 1 Koble brødristeren til strømforsyningen.
- 2 Snu bruningskontrollen inntil ønsket innstilling jevnstilles med linjemerket ved enheten til risteren. Bruk en lavere innstilling for lett risting og for tynt og tørt brød.
- 3 Legg i brødet, muffinsen, bagelen osv.
- 4 Skyv hendelen ② ned til den låser seg. (Hendelen vil ikke låse seg hvis støpselet ikke står i kontakten.) Avbryt-knappen lyser.
 - Ved risting av frossent brød trykker du på "avise"-knappen når brødet er senket. "Avise"-knappen lyser.
 - Hvis du vil **stanse** brødristingen i prosessen trykker du på "avbryt"-knappen. Da spretter brødet opp og "avbryt"-knappen slukker.
- 5 **Brødet spretter opp automatisk**, og for å heve det mer, løfter du håndtaket.

tips om bruk av brødristeren

- Velg en lavere innstilling for lett brunning eller for tørt brød.
- Når du rister én enkelt brødskeive kan du merke forskjell i fargen på det ristete brødet fra en side til den andre – dette er normalt.
- Tørt/gammelt brød ristes raskere enn ferskt brød, og tynne brødskeiver ristes raskere enn tykke brødskeiver. Derfor skal velgeren for bruningsgrad stilles lavere enn vanlig.
- For å oppnå best resultater skal du sørge for at brødskeivene er like store, tykke og ferske.
- For å få jevn brunning anbefaler vi at du venter minst 30 sekunder mellom hver automatiske tilbakestilling. Eller du kan skru velgeren for bruningsgrad på lavere innstilling når du rister brød i flere omganger.
- **TTM460/TTM470** Du får best resultat ved å plassere store brødskeiver på langs i åpningen.

sikkerhet ved bruk av varmerist

- **Du må aldri berøre varme overflater, spesielt ikke den øverste delen av metall.**
- 1 Still aldri bruningskontrollen høyere enn  når du bruker varmeristen.
- 2 Ikke dekk varmeristen fullstendig.
- 3 Når du bruker varmestativet, må du ikke pakke inn maten i noe. Plastomslag vil smelte og kan ta fyr. Folie vil reflektere varmen og skade brødristeren.
- 4 Hvis du skal riste brød skal du alltid ta av varmeristen, slik at du ikke kan brenne deg på den.

bruke varmestativet (hvis den medfølger)

- 1 Sett varmeristen oppå brødristeren **3**.
- 2 Legg brødet oppå risten (oppvarmingen går fortere hvis du skjærer tykkere deler i to).
- 3 Bruningskontrollen må **ikke** stilles høyre enn SSS. Skyv ned hendelen.
- 4 Spaken kommer automatisk opp på slutten av varmesyklusen. Snu brødet og gjenta operasjonen. Pass på slik at maten ikke svir seg.
- 5 Før varmeristen fjernes skal du la brødristeren kjøle seg ned, og trekke støpselet ut av kontakten. Løft varmeristen av **4**.

rengjøring og vedlikehold

- 1 Trekk støpselet ut av veggkontakten og la brødristeren avkjøle seg før du rengjør den.
- 2 Trekk ut smulebrettet **5** og tøm det. Tørk av brettet og skyv det på plass igjen. Du bør gjøre dette regelmessig.
- 3 Vask utsiden på brødristeren og varmestativet med en fuktig klut og tørk deretter av. Ikke bruk slipemidler.

service og kundetjeneste

- Dersom ledningen er skadet, må den av sikkerhetsmessige grunner erstattes av KENWOOD eller en autorisert KENWOOD-reparatør.

Hvis du trenger hjelp med:

- å bruke apparatet eller
- service eller reparasjoner
- kontakter du butikken du kjøpte apparatet i.
- Designet og utviklet av Kenwood i Storbritannia.
- Laget i Kina.



VIKTIG INFORMASJON FOR KORREKT AVHENDING AV PRODUKTET I SAMSVAR MED EU-DIREKTIV 2002/96/EC.

På slutten av levetiden må ikke produktet kastes som vanlig avfall. Det må tas med til et lokalt kildesorteringssted eller til en forhandler som tilbyr tjenesten. Ved å avhende husholdningsapparater separat unngås mulige negative konsekvenser for miljø og helse som oppstår som en følge av feil avhending, og gjør at de forskjellige materialene kan gjenvinnes. Dermed blir det betydelige besparelser på energi og ressurser. Som en påminnelse om behovet for å kaste husholdningsapparater separat, er produktet merket med en søppelkasse med kryss over.

Suomi

Ennen ohjeiden lukemista taita etusivu auki, jotta näet kuvitukset
Lue myös mukana toimitetun julkaisun tärkeät tiedot turvallisuudesta.

ennen kuin ryhdyt käyttämään tätä Kenwood-kodinkonetta

- Lue nämä ohjeet huolella ja säilytä ne myöhempää tarvetta varten.
- Poista pakkauksen osat ja mahdolliset tarrat.

turvallisuus

- Palanut ruoka voi syttyä palamaan. Sen tähden:
 - älä koskaan jätä paahdinta päälle ilman valvontaa;
 - älä käytä paahdinta syttyvien materiaalien (esim. verhojen) läheisyydessä;
 - aseta alhainen paahtoaste ohuelle tai kuivalle leivälle;
 - älä koskaan lämmitä täytteellistä ruokaa (esim. pizzaa), sillä täyte voi paahtimeen tippuessaan syttyä palamaan.
 - Puhdista murualusta säännöllisesti: murut voivat savuta tai palaa.
- Sähköiskun välttämiseksi **älä koskaan**
 - älä koskaan kastele paahdinta, sen virtajohtoa tai pistoketta;
 - työnnä paahtimeen **kättäsi** tai mitään metallista, kuten veistä tai alumiinifoliota.
- Irrota pistoke pistorasiasta aina kun leivänpaahdin ei ole käytössä, ennen puhdistusta tai ennen juuttuneen leipäpalan poistamista.
- Älä koskaan peitä paahdinta lautasella tai muulla esineellä – se voi ylikuumentua ja syttyä palamaan.
- Älä koskaan anna johdon roikkua paikassa, jossa lapsi voi tarttua siihen.
- Suosittelemme, että leivänpaahdinta ei käytetä suoraan seinäkaapin alapuolella.
- Älä liikuta leivänpaahdinta, kun se on toiminnassa.
- Älä kosketa kuumia pintoja, erityisesti metallista yläosaa.
- Älä koskaan käytä luvaton lisävarustetta tai lisälaitetta.

- Ei ole suositeltavaa paahtaa muuta kuin leipää. Jos paahtat muuta kuin leipää, noudata valmistajan ohjeita. Poista leivänmurut ja puhdista murualusta ennen käyttöä ja käytön jälkeen.
- Älä koskaan käytä vioittunutta paahdinta. Vie se tarkastettavaksi tai korjattavaksi: katso ohjeet kohdasta "huolto ja asiakaspalvelu".
- Tätä laitetta ei ole suunniteltu käytettäväksi ulkoisen ajastimen tai erillisen kaukosäätimen avulla.
- Tätä laitetta ei ole tarkoitettu sellaisten henkilöiden käyttöön, joilla ei ole täysin normaalia vastaavat fyysiset tai henkiset ominaisuudet (mukaan lukien lapset), jos heidän turvallisuudestaan vastaava henkilö ei ole opastanut heitä käyttämään laitetta tai jos heitä ei valvota.
- Lapsia tulee pitää silmällä sen varmistamiseksi, että he eivät leiki laitteella.
- Käytä laitetta ainoastaan sille tarkoitettuun kotitalouskäyttöön. Kenwood-yhtiö ei ole korvausvelvollinen, jos laitetta on käytetty väärin tai näitä ohjeita ei ole noudatettu.

ennen pistokkeen työntämistä pistorasiaan

- Varmista, että laitteen pohjassa esitetty jännite vastaa käytettävän verkkovirran jännitettä.
- Tämä laite täyttää sähkömagneettista yhteensopivuutta koskevan EU-direktiivin 2004/108/EU ja 27.10.2004 annetun elintarvikkeiden kanssa kosketuksiin joutuvia materiaaleja säätelevän EU-määräyksen 1935/2004 vaatimukset.

ennen ensimmäistä käyttökertaa

- Kierrä ylimääräinen virtajohto pohjan säilytyspidikkeiden ympärille ①.
- Käytä paahdinta kerran keskiasetuksella ilman leipää. (Käynnistyskytkin ei pysy alhaalla, ellei paahdin ole kytkettynä pistorasiaan.)
- Muiden uusien lämmitysvastusten tapaan leivänpaahtimesta tulee heikko palaneen haju, kun se kytketään päälle ensimmäisen kerran. Tämä on normaalia eikä siitä tarvitse huolestua.

selite

- ① irrotettava lämmitysritilä (jos sisältyy toimitukseen)
- ② vipu (jossa Hi-Rise™ -nostomahdollisuus)
- ③ Merkkivalollinen sulatuspainike
- ④ paahtoasteen säätö
- ⑤ Merkkivalollinen keskeytyspainike
- ⑥ leivänmurujen keräysastia
- ⑦ johdon säilytys

leivänpaahtimeen käyttäminen

- 1 Työnnä leivänpaahtimeen pistoke pistorasiaan.
- 2 Käännä paahtoasteen säädintä, kunnes se on kohdakkain haluamasi asetukset kanssa. Jos haluat paahtaa vain kevyesti tai jos leipä on ohutta tai kuivaa, käytä alhaista asetusta.
- 3 Aseta leipä, muffini, rinkeli tai muu vastaava paahtoaukkoon.
- 4 Paina vipua ② alas, kunnes se lukkiutuu. (Vipu pysyy alhaalla vain silloin, kun paahdin on kytketty sähkövirtaan.) Peruutuspainikkeen merkkivalo syttyy.
- Paahdettaessa pakastettua leipää paina sulatuspainiketta, kun leipäviipaleet on laskettu alas. Sulatuspainikkeen merkkivalo syttyy.
- Voit **lopettaa** paahtamisen painamalla peruutuspainiketta. Paahdettavat viipaleet nousevat ylös ja peruutuspainikkeen merkkivalo sammuu.

5 Paahdettavat leipäviipaleet nousevat ylös automaattisesti.

Voit nostaa niitä vielä korkealle nostamalla vivusta.

vihjeitä leivänpaahtimeen käyttöön

- Valitse alhaisempi asetus, jos leipä on kuivahtanut tai haluat paahtaa vain kevyesti.
- Jos paahdetaan yksi leipäviipale, paahtetun leivän puolet voivat olla eriväriset – tämä on normaalia.
- Kuiva/vanhahko leipä paahtuu nopeammin kuin tuore leipä ja ohuet leipäpalat paahtuvat nopeammin kuin paksut. Siksi paahtoasteen säädin tulisi asettaa tavallista alemmalle asetukselle.
- Parhaimmat tulokset saadaan, kun leipäviipaleet ovat paksuudeltaan, tuoreudeltaan ja kooltaan yhtäläisiä.
- Jotta leipä paahtuisi tasaisesti, automaattisen uudelleen asetuksen välillä tulisi odottaa vähintään 30 sekuntia. Vaihtoehtoisesti paahtoasteen säädin käännetään alemmalle asetukselle, jos paahdetaan lisää leipää.
- **TTM460/TTM470** Saat parhaat tulokset asettamalla suuret leipäviipaleet paahtumaan vaakasuuntaan.

lämmitystelineen turvallinen käyttö

- **Älä kosketa kuumia pintoja, erityisesti metallista yläosaa.**
- 1 Älä koskaan aseta paahtokytkintä yli , kun käytät lämmitystelinettä.
- 2 Älä koskaan peitä lämmitystelinettä.
- 3 Älä koskaan laita käärittyä ruokaa lämmitysritilälle. Muovikääre sulaa ja saattaa syttyä palamaan. Folio heijastaa lämpöä ja näin vaurioittaa paahtimen.
- 4 Kun käytät paahtotasoja, poista aina lämmitysteline, jotta et polta itseäsi.

lämmitysritilän käyttö (jos sisältyy toimitukseen)

- 1 Aseta lämmitysritilä paahtimen päälle **3**.
- 2 Aseta ruoka tason päälle. Paksun ruoan halkaiseminen nopeuttaa lämpiämistä.
- 3 Aseta paahtoasteen säädin **enintään** asetukselle . Laske käynnistyskytkin alas.
- 4 Vipu nousee automaattisesti lämmitysjakson päätteeksi. Käännä ruoka toisin päin ja toista lämmittäminen. Varmista, että ruoka ei pala.
- 5 Ennen kuin poistat lämmitystelineen, anna leivänpaahtimen jäähtyä ja irrota pistoke pistorasiasta. Nosta lämmitysritilä irti **4**.

perushuolto

- 1 Irrota paahtimen johto pistorasiasta ja anna paahtimen jäähtyä ennen sen puhdistamista.
- 2 Vedä leivänmurujen keräysastia **5** paahtimen sivusta. Puhdista astia ja pistä se sitten takaisin paikalleen. Suorita tämä toimenpide säännöllisesti, sillä paahtimeen kerääntyneet leivänmurut voivat savuta tai syttyä palamaan.
- 3 Pyyhi leivänpaahtimen ulkopinta ja lämmitystaso kostealla kankaalla ja kuivaa. Älä käytä hankaavia puhdistusaineita.

huolto ja asiakaspalvelu

- Jos virtajohto vaurioituu, se on turvallisuussyistä vaihdettava. Vaihdotyön saa tehdä KENWOOD tai KENWOODIN valtuuttama huoltoliike.

Jos tarvitset apua

- laitteen käyttämisessä tai
- laitteen huolto- tai korjaustöissä,
- ota yhteys laitteen ostopaikkaan.
- Kenwood on suunnitellut ja muotoillut Iso-Britanniassa.
- Valmistettu Kiinassa.



TÄRKEITÄ OHJEITA TUOTTEEN HÄVITTÄMISEEN EUROOPAN UNIONIN DIREKTIIVIN 2002/96 MUKAISESTI.

Tuotetta ei saa hävittää yhdessä tavallisten kotitalousjätteiden kanssa sen lopullisen käytöstä poiston yhteydessä.

Vie se paikallisten viranomaisten hyväksymään kierrätyskeskukseen tai anna se jälleenmyyjän hävitettäväksi, mikäli kyseinen palvelu kuuluu jälleenmyyjän toimialaan. Suojelet luontoa ja välttämättä virheellisen tai väärän romutuksen aiheuttamilta terveysriskeiltä, mikäli hävität kodinkoneen erillään muista jätteistä.

Näin myös kodinkoneen sisältämät kierrätettävät materiaalit voidaan kerätä talteen, jolloin säästät energiaa ja luonnonvaroja.

Tuotteessa on ristillä peitetty roskasäiliön merkki, jonka tarkoituksena on muistuttaa että kodinkoneet on hävitettävä erikseen muista kotitalousjätteistä.

Türkçe

Okumaya başlamadan önce ön kapağı açınız ve açıklayıcı resimlere bakınız

Lütfen eşlik eden kitapçıktaki Önemli Koruyucu bölümünü de okuyun

Kenwood cihazınızı kullanmadan önce

- Bu talimatları dikkatle okuyun ve gelecekteki kullanımlar için saklayın.
- Tüm ambalajları ve etiketleri çıkartın.

güvenlik

- Yanık yiyecekler kolayca tutuşabilir. Bu yüzden, aşağıdaki güvenlik önlemlerini dikkatle izleyiniz:
 - Ekmek kızartıcıyı kullanırken başından ayrılmayınız.
 - Ekmek kızartıcı perde ve benzeri yanıcı maddelerin yakınında ya da hemen altında kullanılmamalıdır.
 - İnce ve kuru ekmekler için kızartma kontrol düğmesini düşük ısıda tutunuz.
 - Pizza vb. üzerinde iç malzemesi olan yiyecekleri hiçbir biçimde bu aygıtta ısıtmayınız. Çünkü, aygıtta döküldüğü takdirde tutuşabilir.
 - Kırıntı tepsisini düzenli olarak temizleyin: kırıntılar duman çıkartabilir veya yanabilir
 - Elektrik çarpmasından kaçınmak için aşağıdakileri **asla** yapmayın:
 - Aygıtın elektrik kordonunu, fişini ya da aygıtı su ve sıvı maddelere deędirmeyiniz.
 - **ellerinizi** veya bıçak, folyo gibi metalleri ekmek kızartıcının içine koymayın.
 - Ekmek kızartma makinesini kullanmadığınız zamanlar, temizlemeden ve sıkışmış ekmekleri çıkarmadan önce fişini prizden çekiniz.
 - Ekmek kızartıcıyı kullanırken ya da sıcakken üzerini örtmeyiniz. Çünkü, fazla ısınma yapabilir ve tutuşabilir.
 - Kabloyu çocukların ulaşabileceği yerlere asmayın.
 - Ekmek kızartma makinenizi duvar dolaplarının altında çalıştırmanızı tavsiye etmeyiz..
 - Ekmek kızartma makinenizi çalışırken hareket ettirmeyin.

- Aygıtın metal parçalarına, özellikle aygıtın metal üst kısmına hiçbir biçimde dokunmayınız.
 - Onaylanmamış eklentileri veya aksesuarları kullanmayın.
 - Ekmek kızartıcısını ekmek dışı ürünlerde kullanmanızı önermeyiz. Ekmek kızartıcı içinde kullanılabileceği özel olarak belirtilmiş ekmek dışı ürünler için üreticinin kılavuzlarına ve pişirme talimatlarına uyun. Gevşek kabukları çıkartın, kullanmadan önce ve sonra kırıntı tepsisini temizleyin.
 - Hasarlı aygıtları kullanmayınız. Hasarlı ekmek kızartıcıları onarımcıya götürüp denetimden geçirtiniz. Bu konuda 'servis ve müşteri hizmetleri' bölümüne bakınız.
 - Bu cihaz harici zamanlayıcı veya ayrı bir uzaktan kumanda ile kullanım için değildir.
 - Bu cihaz; sorumlu bir kişi tarafından gözetim altında olmayan fiziksel, duyuusal veya zihinsel engelli kişiler (çocuklar dahil), cihazın kullanılışı hakkında açıklama almamış kişiler ve bilgi veya deneyimi eksik olan kişiler tarafından kullanılmak üzere tasarlanmamıştır.
 - Çocuklar cihazla oynamamaları gerektiği konusunda bilgilendirilmelidir.
 - Bu cihazı sadece iç mekanlarda kullanım alanının olduğu yerlerde kullanın. Kenwood, cihaz uygunsuz kullanımlara maruz kaldığı ya da bu talimatlara uyulmadığı takdirde hiç bir sorumluluk kabul etmez.
- ### **fişe takmadan önce**
- Aygıtı kullanmadan önce evinizdeki elektrik akımının aygıtta belirtilen akımla aynı olduğundan emin olunuz.
 - Bu cihaz Elektro Manyetik Uyumluluk ile ilgili AT direktifi 2004/108/AT ve gıda ile temas eden malzemeler hakkındaki AT yönetmeliği no. 1935/2004 - 27/10/2004 ile uyumludur.

ilk kullanımdan önce

- Elektrik kordonunu kordon sarma yuvasına sarınız ①.
- Cihazı önce ekmek koymadan orta ayarda çalıştırın (Cihazın fişi takılı değilse kol aşağıya inmez.)
- Ekmek kızartma makinesinin tüm ısıtma donatıları yeni olduğu için, ilk kez prize takıldığı zaman hafif bir yanık kokusu çıkarabilir. Bu olağan bir durumdur ve önemli değildir.

parçalar

- ① çıkarılabilir ısıtma teli (varsa)
- ② kızartma kolu ve ekmek yükseltici ('Hi-Rise™' ile)
- ③ göstergeli buz çözme (defrost) düğmesi
- ④ kızartma ayar kontrolü
- ⑤ göstergeli iptal (cancel) düğmesi
- ⑥ kırıntı tepsisi
- ⑦ kablo saklama haznesi

ekmek kızartıcınızı kullanmak için

- 1 Ekmek kızartıcı fişe takın.
- 2 İstenen ayar ekmek kızartıcının gövdesindeki hizalama işareti ile hizalanana kadar kızartma derecesi kontrolünü çevirin. Az kızartmak, ince veya kuru ekmek için düşük ayar kullanın.
- 3 Ekmek, muffin, baget vs yerleştirin.
- 4 Kızartma kolunu ② yerine yerleşinceye kadar aşağıya çekiniz. Aygıtın fişi prize takılı olmadığı zaman kızartma kolu çalışmaz. 'İptal' düğmesi yanar.
- Dondurulmuş ekmek kızartmak için ekmek aşağı indirildiğinde "buz çözme" düğmesine basın. 'Buz çözme' düğmesi yanar.
- Döngü sırasında ekmek kızartmayı **durdurmak** için 'iptal' düğmesine basın, ekmekler dışarı çıkar ve 'iptal' düğmesi söner.
- 5 **Kızarmış ekmekler otomatik olarak atacaktır**, daha fazla yükseltmek için kolu kaldırın.

ekmek kızartma makinesi ile ilgili faydalı bilgiler

- Hafif kızartmak veya kuru ekmek için daha düşük bir ayar seçin.
- Tek bir dilim ekmek kızarttığınız zaman ekmeğin iki tarafında kızartma farklı derecede olabilir. Bu durum normaldir.
- Kuru ve bayat ekmekler taze ekmeklerden daha çabuk ve ince dilim ekmekler kalın dilim ekmeklerden daha çabuk kızarır. Bu yüzden kızartma kumandası çok daha düşük dereceye ayarlanmalıdır.
- Ekmekleri iyi bir biçimde kızartabilmek ekmeklerin eşit dilimler halinde kesilmesine, kalınlığına, tazeliğine ve büyüklüğüne bağlıdır.
- Ekmeklerin eşit derecede kızarması için her kızartma arası için 30 saniye bekleyiniz. Böylece, kumanda kendiliğinden yeniden ayar yapacaktır. Kızartma kumandasını düşük ayara getirerek daha fazla kızartma da yapabilirsiniz.
- **TTM460/TTM470** En iyi sonuçlar için daha büyük ekmek dilimleri yuva içinde en iyi olarak uzunlamasına yerleştirilmiştir.

ısıtma tablası güvenliği

- **Aygıtın metal parçalarına, özellikle aygıtın metal üst kısmına hiçbir biçimde dokunmayınız.**
- 1 Isıtma tablasını kullanırken kızartma ayarını hiç bir zaman SSS üstüne çıkartmayın.
- 2 Isıtma tablasını hiç bir zaman tamamen doldurmayın.
- 3 Sıcak tutma telinin üzerinde sarılmış yiyecekleri ısıtmayınız. Plastik maddeyle sarılmış yiyecekler erir ve tutuşabilir. Yıldızlı kağıt ısıyı yansıtır ve aygıtı hasar verir.
- 4 Eğer ekmek yuvaları kullanıyorsanız, ısıtma tablasını çıkartın böylelikle sizi yakmaz.

sıcak tutma telinin kullanımı (varsa)

- 1 Isıtma tablasını cihazın üstüne yerleştirin ③.
- 2 Yiyeceği rafın üstüne yerleştirin (kalın olanları ortadan dilimlemek ısıtma sürecini hızlandırır).
- 3 Kızartma kumandasını **en fazla**  ayarına getirin. Kolu aşağı indiriniz.
- 4 Isıtma sürecinin sonunda kol otomatik olarak yükselecektir. Üzerindekileri çevirin ve işlemi tekrar edin. Yanmadıklarından emin olmak için takip edin.
- 5 Isıtma tablasını çıkartmak için, ekmek kızartıcının soğumasını bekleyin ve fişten çekin. Isıtma telini kaldırınız ④.

bakım ve temizlik

- 1 Temizlemeden önce cihazı prizden çekin ve soğumasını bekleyin.
- 2 Kırıntı tepsisini ⑤ çekiniz ve temizledikten sonra tekrar yerine takınız. Kırıntı tepsisini düzenli olarak temizleyiniz. Çünkü, biriken ekmek kırıntıları duman çıkarabilir ve hatta tutuşabilir.
- 3 Ekmek kızartıcının ve ısıtma rafının dışını nemli bir bezle silin, daha sonra kurulayın. Aşındırıcı maddeler kullanmayın.

servis ve müşteri hizmetleri

- Kablo hasar görmüşse, güvenlik nedeniyle, KENWOOD ya da yetkili bir KENWOOD tamircisi tarafından değiştirilmelidir.

Aşağıdakilerle ilgili yardıma ihtiyacınız olursa:

- cihazınızın kullanımı veya
- servis veya tamir
- Cihazınızı satın aldığınız yerle bağlantı kurun.
- Kenwood tarafından İngiltere’de dizayn edilmiş ve geliştirilmiştir.
- Çin’de üretilmiştir.



ÜRÜNÜN AT DİREKTİFİ 2002/96/AT İLE UYUMLU OLARAK DOĞRU ŞEKİLDE BERTARAF EDİLMESİ İÇİN ÖNEMLİ BİLGİ.

Kullanım ömrünün sonunda ürün evsel atıklarla birlikte atılmamalıdır. Ürün yerel yetkililerce belirlenmiş atık toplama merkezine veya bu hizmeti sağlayan bir satıcıya götürülmelidir. Ev aletlerinin ayrı bir şekilde atılması çevre üzerindeki olası negatif etkileri azaltır ve aynı zamanda mümkün olan malzemelerin geri dönüşümünü sağlayarak önemli enerji ve kaynak tasarrufu sağlar. Ev aletlerinin ayrı olarak atılması gerekliliğini hatırlatmak amacıyla üzeri çarpı ile işaretlenmiş çöp kutusu resmi kullanılmıştır.

Česky

Před čtením rozložte přední stránku s ilustrací

Přečtěte si prosím také Dodatečné důležité bezpečnostní pokyny v připojeném letáku.

Před použitím tohoto zařízení

Kenwood

- Přečtěte si pečlivě pokyny v této příručce a uschovejte ji pro budoucí použití.
- Odstraňte veškerý obalový materiál a nálepky.

bezpečnost

- Spálené pečivo může snadno začít hořet, a proto:
 - zapnutý opékač nikdy nenechávejte bez dozoru;
 - opékač nesmí stát v blízkosti ničeho, co by mohlo začít hořet (např. záclony);
 - při opékání tence nakrájeného nebo suchého chleba nastavte kratší dobu opékání;
 - v opékači nikdy neohřívejte jídla s náplní (např. pizza): kdyby náplň ukápla do opékače, mohla by začít hořet.
 - Pravidelně čistěte misku na drobky; drobky mohou kouřit nebo shořet.
- Abyste zabránili zasažení elektrickým proudem, **nikdy**:
 - nedovolte, aby spotřebič, šňůra nebo zástrčka byly vlhké či mokré.
 - do opékače nevkládejte **ruku** nebo jakýkoliv kovový předmět, např. nůž nebo fólii.
- Než začnete opékač topinek čistit, než se pokusíte vytáhnout uvíznutý chleba nebo pokud opékač nepoužíváte, vytáhněte vždy napájecí kabel ze zásuvky.
- Opékač nikdy nezakrývejte talířem nebo jiným předmětem – mohl by se přehřát a začít hořet.
- Nikdy nenechávejte viset kabel, když by na něj mohly dosáhnout děti.
- Doporučujeme, abyste opékač topinek nepoužívali přímo pod nástěnnými skříňkami.
- Nepřemisťujte opékač topinek, když je v provozu.
- Nedotýkejte se horkých součástí a zejména dávejte pozor na horní kovovou část opékače.

- Nikdy nepoužívejte neschválená přídavná zařízení nebo příslušenství.
- Nedoporučujeme opékač používat pro jiné potraviny než pečivo. U potravin jiných než pečivo, u kterých je používání v opékači jasně doporučeno, dodržujte pokyny výrobce a návod k přípravě. Odstraňte volné drobky a před a po použití vyčistěte zásuvku na drobky.
- Nepoužívejte poškozený spotřebič. Nechte ho opravit. Viz „servis a údržba“.
- Toto zařízení není určeno k ovládní pomocí externího časovače nebo samostatného systému dálkového ovládní.
- Toto příslušenství by neměly používat osoby (včetně dětí) trpící fyzickými, smyslovými či psychickými poruchami ani osoby bez náležitých znalostí a zkušeností. Pokud jej chtějí používat, musí být pod dozorem osoby odpovědné za jejich bezpečnost nebo je tato osoba musí poučit o bezpečném používání příslušenství.
- Dohlédněte, aby si děti s přístrojem nehrály.
- Toto zařízení je určeno pouze pro domácí použití. Společnost Kenwood vylučuje veškerou odpovědnost v případě, že zařízení bylo nesprávně používáno nebo pokud nebyly dodrženy tyto pokyny.

před zapojením

- Přesvědčte se, že napětí v zásuvce odpovídá jmenovitému napětí uvedenému na typovém štítku na spodku spotřebiče.
- Tento spotřebič splňuje požadavky směrnice Evropského parlamentu a Rady 2004/108/ES o elektromagnetické kompatibilitě a požadavky nařízení Evropského parlamentu a Rady (ES) 1935/2004 ze dne 27.10.2004 o materiálech a předmětech určených pro styk s potravinami.

před prvním použitím

- Přebytečnou délku kabelu upevněte do úložného prostoru ve spodní části spotřebiče ①.
- Jednou spusťte opékač nastavený na střední hodnotu bez chleba. (Páka nezůstane dole, dokud opékač nezapojíte do zásuvky.)
- Podobně jako všechny nové topné články, může i opékač topinek při prvním zapnutí vydávat jemný pach spáleniny. Je to normální a nemusíte si s tím dělat žádné starosti.

popis

- ① odnímatelný ohřívací rošt (pokud je součástí balení)
- ② páčka nosiče (s funkcí „nadzvednutí“ - Hi-Rise™)
- ③ tlačítko „defrost“ („rozmrazit“) s podsvícením
- ④ regulace opékání
- ⑤ tlačítko „cancel“ (zrušit) s podsvícením
- ⑥ mělká zásuvka na zachytávání chlebových drobků
- ⑦ navijecí zařízení kabelu

obsluha opékače

- 1 Opékač zapojte do sítě.
- 2 Otočte ovladačem pro stupeň opékání tak, aby bylo požadované nastavení na úrovni značky na těle přístroje. Nižší nastavení použijte pro mírné opečení a pro tenký nebo suchý chléb.
- 3 Do přístroje vložte chléb, vdolky, bagety apod.
- 4 Páčku nosiče topinek ② pak stlačte dolů, až zůstane ve spodní poloze. (Páčka nosiče zůstane ve spodní poloze pouze tehdy, je-li opékač zapojen do zásuvky.) Tlačítko pro vypnutí přístroje se rozsvítí.
- Pokud budete opékat zmražený chléb, vložte jej do přístroje a stiskněte tlačítko „rozmrazit“. Tlačítko pro rozmrazování se rozsvítí.

- Pokud budete chtít opékání v jeho průběhu **zastavit**, stiskněte tlačítko pro vypnutí přístroje. Toast vyskočí a tlačítko pro vypnutí přístroje zhasne.
- 5 **Váš toast vyskočí automaticky**, pokud jej chcete zdvihnout výše, zatáhněte páčku směrem nahoru.

rady pro použití opékače topinek

- Pro mírné opékání nebo opékání suchého chleba nastavte regulátor na nižší intenzitu opékání.
- Opékáte-li pouze jeden krajíc chleba, může být jedna strana tmavší a druhá světlejší. To je normální jev.
- Suchý nebo okoralý chléb se opéká rychleji než čerstvý. Podobně se rychleji opékají tenké krajíce oproti silným. Proto v takovémto případě nastavte úroveň opékání na nižší stupeň, než je obvyklé.
- Nejlepších výsledků dosáhnete, budou-li krajíce stejně silné, staré a velké.
- Chcete-li, aby byly všechny krajíce stejně opečené, doporučujeme mezi automatickým vysunutím a zasunutím další porce vyčkat nejméně 30 vteřin. Při opékání dalších porcí je také možné nastavit nižší stupeň.
- **TTM460/TTM470** Nejlepších výsledků dosáhnete tak, že delší krajíce chleba umístíte do otvoru podélně.

bezpečnost ohřívacího roštu

- **Nedotíkejte se horkých součástí a zejména dávejte pozor na horní kovovou část opékače.**
- 1 Při používání ohřívacího roštu nikdy nenastavujte regulátor opékání výše než na SSS.
- 2 Nikdy úplně nezakryvejte ohřívací rošt.

- Potravinu, které chcete rozpéct na ohřívacím roštu, nikdy nezabalujte. PVC fólie se roztopí a může začít hořet. Alobal odráží teplo, což by vedlo k poškození opékače.
- Používáte-li otvory opékače topinek, vždy odstraňte ohřívací rošt, jinak by vás mohl popálit.

postup použití ohřívacího roštu (pokud je součástí balení)

- Nasaďte ohřívací rošt na horní část opékače topinek ③.
- Položte pečivo, které chcete ohřát, na plochu ohříváče (rozkrojením silného pečiva na půl zkrátíte dobu nutnou k ohřevu).
- Nenastavujte regulátor opékání na **vyšší hodnotu než **. Posuňte páčku dolů.
- Po ukončení ohřevu se páčka automaticky zdvihne. Pečivo obraťte a postup opakujte. Dávejte pozor, aby se pečivo nepřipálilo.
- Chcete-li odstranit ohřívací rošt, nechte opékač topinek vychladnout a odpojte ho od sítě. Zvedněte ohřívací rošt ④.

údržba a čištění

- Před čištěním odpojte napájení opékače topinek ze sítě a nechte jej vychladnout.
- Vysuňte misku na drobky ⑤. Misku vyprázdněte a čistou ji zasuňte zpět. Toto čištění provádějte pravidelně: nahromaděné drobky by mohly začít doutnat, nebo dokonce hořet.
- Otřete povrch opékače topinek a ohřívací rošt vlhkým hadříkem a poté osušte. Nepoužívejte brusné látky.

Servis a údržba

- Pokud by došlo k poškození napájecího kabelu, tak je z bezpečnostních důvodů nutné nechat napájecí kabel vyměnit od firmy KENWOOD nebo od autorizovaného servisního technika firmy KENWOOD.

Pokud potřebujete pomoc:

- se způsobem použití výrobku,
- s jeho údržbou nebo s opravami,
- obraťte se na tu prodejnu, kde jste výrobek koupili.
- Zkonstruováno a vyvinuto společností Kenwood ve Velké Británii.
- Vyrobeno v Číně.



INFORMACE KE SPRÁVNÉMU ZPŮSOBU LIKVIDACE TOHOTO VÝROBKU PODLE SMĚRNICE EVROPSKÉHO PARLAMENTU A RADY 2002/96/ES

Po ukončení doby provozní životnosti se tento výrobek nesmí likvidovat společně s domácím odpadem. Výrobek se musí odevzdat na specializovaném místě pro sběr tříděného odpadu, zřízeném městskou správou anebo prodejcem, kde se tato služba poskytuje. Pomocí odděleného způsobu likvidace elektrospotřebičů se předchází vzniku negativních dopadů na životní prostředí a na zdraví, ke kterým by mohlo dojít v důsledku nevhodného nakládání s odpadem, a umožňuje se recyklace jednotlivých materiálů při dosažení významné úspory energií a surovin.

Pro zdůraznění povinnosti tříděného sběru odpadu elektrospotřebičů je výrobek označený symbolem přeškrtnutého odpadkového koše.

Magyar

A használati utasítás olvasása közben hajtja ki az első oldalt, hogy az illusztrációk is láthatók legyenek.

Olvassa el a További alapvető biztonsági előírásokat is a mellékelt tájékoztatóban

a Kenwood-készülék használata előtt

- Alaposan olvassa át ezeket az utasításokat, és őrizze meg későbbi felhasználásra!
- Távolítsa el minden csomagolóanyagot és címkét!

első a biztonság

- A felforrósodott ételdarabok meggyulladhatnak, ezért
 - a bekapcsolt kenyérpirítót soha ne hagyja magára;
 - ne használja a készüléket függöny vagy egyéb gyúlékony anyag közelében;
 - vékony és száraz kenyérszeletekhez rövidebb piritási időt állítson be;
 - a melegítő rácson soha ne melegítsen töltött ételeket (pl. pizzát), mert a megolvadt töltelék a pirítóba csepeghet és lángra lobbanhat.
 - Tisztítsa ki rendszeresen a morzsatálcát: a morzsa füstölhet vagy meggyulladhat.
- Az áramütés elkerülése érdekében:
 - a készüléket, a hálózati vezetéket és a dugaszt mindig óvja a nedvességtől, és
 - **ne nyúljon a kezével** vagy bármilyen fémes eszközzel (pl. kés, alufólia) a kenyérpirítóba.
- A pirító tisztítása előtt, vagy ha beszorult kenyérdarabot próbál kivenni, vagy ha már nem használja a készüléket, a hálózati vezetéket mindig húzza ki a konnektorból.
- Működés közben soha ne fedje le a pirítót (pl. egy tányérral), mert a készülék túlmelegedhet és meggyulladhat.
- Ügyeljen arra, hogy a hálózati vezeték ne lógjon le az asztal széléről, nehogy egy kisgyermek leránthassa a készüléket.
- Javasoljuk, hogy ne használja a kenyérpirítót közvetlenül egy faliszekrény alatt.

- Működés közben ne mozgassa a pirítót.
- Soha se nyúljon a forró felületekhez, különösen a felső fémrésztől óvakodjon.
- Kizárólag engedélyezett csatlakozót vagy tartozékot használjon.
- Nem javasoljuk, hogy a kenyérpirítót kenyéren kívül másnak a pirítására használják. A kenyéren kívül pirítható élelmiszerekkel kapcsolatban kövesse a gyártó irányelveit és receptjeit. Használat előtt és után távolítsa el a morzsákat a morzsatálcáról és tisztítsa meg a tálcát.
- Ha a kenyérpirító megsérül, ne használja tovább. Az újbóli bekapcsolás előtt ellenőriztesse szakemberrel, lásd: „szerviz és vevőszolgálat”.
- Ez a készülék rendeltetészerűen nem működtethető külső időkapcsolóval vagy külön távkapcsoló rendszerrel.
- A készüléket nem üzemeltethetik olyan személyek, akik mozgásukban, érzékszerveik tekintetében vagy mentálisan korlátozottak, vagy nem rendelkeznek kellő hozzáértéssel vagy tapasztalattal, kivéve ha a biztonságukért felelősséget vállaló személy a készülék használatát felügyeli, vagy megfelelően kioktatta őket.
- A gyermekekre figyelni kell, nehogy játsszanak a készülékkel.
- A készüléket csak a rendeltetésének megfelelő háztartási célra használja! A Kenwood nem vállal felelősséget, ha a készüléket nem rendeltetészerűen használták, illetve ha ezeket az utasításokat nem tartják be.

csatlakoztatás előtt

- Ellenőrizze, hogy a hálózati feszültség megegyezik-e a készüléken feltüntetett üzemi feszültséggel.
- A készülék megfelel az elektromágneses összeférhetőségről szóló 2004/108/EK irányelv, valamint az élelmiszerekkel rendeltetésszerűen érintkezésbe kerülő anyagokról szóló 1935/2004/EK rendelet (2004. október 27.) követelményeinek.

az első használat előtt

- A felesleges vezetékét rögzítse a készülék talpán található vezeték tartó fűlekkel ①.
- Először közepes erősségre állítva, kenyér nélkül kapcsolja be a készüléket. (A kiemelő/leeresztő kar csak akkor marad az alsó helyzetben, ha a készüléket előzőleg csatlakoztatta a hálózatra.)
- Az első bekapcsolás után a kenyérpíró enyhe égett szagot bocsáthat ki. Ez minden új melegítő készüléknél előfordul, és nem jelenti a pírító hibáját.

a készülék részei

- ① levehető melegítőrács (ha tartozék)
- ② kar („Hi-Rise™” magas állással)
- ③ kiolvasztógomb jelzőlámpával
- ④ pírításszabályozó
- ⑤ leállítógomb jelzőlámpával
- ⑥ morzsatalca
- ⑦ vezeték tároló

a kenyérpíró használata

- 1 Csatlakoztassa a tápkábelt a hálózati feszültséghez.
- 2 Állítsa a pírításszabályozót a kívánt fokozatra. Enyhébb pírításhoz és vékony vagy száraz kenyér pírításához alacsonyabb beállítást válasszon.
- 3 Helyezze be a kenyeret, muffint, bagettet stb. a pírítótér nyílásába.

- 4 A kart ② ütközésig nyomja le. (A kar csak akkor marad az alsó állásban, ha a pírító áram alatt van.) A leállítógomb világít.
- Fagyasztott kenyér pírításakor a kenyér lesüllyesztése után nyomja meg a kiolvasztógombot. A kiolvasztógomb világít.
- A pírítás menet közbeni **leállításhoz** nyomja meg a leállítógombot. A pírítás kiemelkedik, és a leállítógomb nem világít tovább.
- 5 **A kész pírító automatikusan kiemelkedik.** Ha feljebb akarja emelni, használja a kart.

tanácsok a pírító használatához

- Válassza ki az alsó beállítást a világosbarnára pírításhoz vagy száraz kenyér pírításához.
- Ha csak egy szelet kenyeret pírít, a kenyér egyik fele jobban megpirulhat, mint a másik. Ez normális jelenség, és nem jelenti a készülék hibáját.
- A száraz vagy állott kenyér gyorsabban pirul, mint a friss. Hasonlóképpen a vékony szeletek is gyorsabban pirulnak, mint a vastagok, ezért ilyenkor a pírításszabályozót a szokásosnál alacsonyabb fokozatra kell állítani.
- Lehetőleg egyforma méretű, vastagságú és egyformán friss kenyérszeleteket pírítson egyszerre.
- Az egyenletes pírítás érdekében a készülék automatikus kikapcsolása után legalább 30 másodpercig ne kezdjen újabb pírítást. Ha az újabb pírítás előtt nem akar ennyit várni, állítsa alacsonyabb fokozatra a pírításszabályozót.
- **TTM460/TTM470** A legjobb eredmény elérése érdekében a nagyobb kenyérszeleteket hosszában helyezze a nyílásba.

melegítőrácstra vonatkozó biztonsági előírások

- **Soha se nyúljon a forró felületekhez, különösen a felső fémrésztől óvakodjon.**
- 1 A melegítőrács használatakor soha ne állítsa a pirításszabályozót a  fokozaton túl.
- 2 Soha ne fedje le teljesen a melegítőrácsot.
- 3 A melegítőrácstra helyezett ételt soha ne csomagolja be – a műanyag fólia elolvad és meggyulladhat, az alufólia pedig visszaveri a hőt, és ezzel károsíthatja a pirítót.
- 4 Ha a pirítótérben pirít, akkor mindig távolítsa el a melegítőrácsot, nehogy megégesse magát.

a melegítőrács használat (ha tartozék)

- 1 Helyezze a melegítőrácsot a pirító tetejére **3**.
- 2 Helyezze az ételt a rács tetejére (a vastagabb darabok félbevágása felgyorsítja a pirítási folyamatot).
- 3 A pirításszabályozót ne **állítsa** a  fokozatnál magasabbra. Nyomja le a kart.
- 4 A kar automatikusan felemelkedik a pirítási ciklus végén. Fordítsa meg a pirítandó darabokat, és ismételje meg a műveletet. Vigyázzon, hogy ne égjenek oda!
- 5 A melegítőrács eltávolításához hagyja kihűlni a pirítót és húzza ki a hálózati csatlakozót. Emelje le a melegítőrácsot **4**.

a készülék tisztítása

- 1 Tisztítás előtt a hálózat vezetékét húzza ki a konnektorból, és hagyja lehűlni a készüléket.
- 2 Húzza ki a morzsatálcat **5**.
Tisztítsa meg, majd csúsztassa vissza a helyére. Ezt a tisztítást rendszeresen el kell végezni, mert a morzsák füstölhetnek, sőt lángra is lobbanhatnak.

- 3 Nedves, majd száraz ruhával törölje le a kenyérpíró külsőjét és a melegítőrácsot. Ne használjon súrolószereket!

szerviz és vevőszolgálat

- Ha a hálózati vezeték sérült, azt biztonsági okokból ki kell cseréltetni a KENWOOD vagy egy, a KENWOOD által jóváhagyott szerviz szakemberével.
Ha segítségre van szüksége:
 - a készülék használatával vagy
 - a karbantartással vagy a javítással kapcsolatban,
 - forduljon az elárusítóhelyhez, ahol a készüléket vásárolta.
- Tervezte és kifejlesztette a Kenwood az Egyesült Királyságban.
- Készült Kínában.



A TERMÉK MEGFELELŐ HULLADÉKKEZELÉSÉRE VONATKOZÓ FONTOS TUDNIVALÓK A 2002/96/EK IRÁNYELV ÉRTELMEBEN

A hasznos élettartamának végére érkezett készüléket nem szabad kommunális hulladékként kezelni. A termék az önkormányzatok által fenntartott szelektív hulladékgyűjtő helyeken vagy az ilyen szolgáltatást biztosító kereskedőknél adható le. Az elektromos háztartási készülékek szelektív hulladékkezelése lehetővé teszi a nem megfelelő hulladékkezelésből adódó esetleges, a környezetet és az egészséget veszélyeztető negatív hatások megelőzését és a készülék alkotóanyagainak újrahasznosítását, melynek révén jelentős energia- és forrásmegtakarítás érhető el. A terméken áthúzott kerekese kuka szimbólum emlékeztet az elektromos háztartási készülékek szelektív hulladékkezelésének szükségességére.

Polski

Przed czytaniem prosimy rozłożyć pierwszą stronę, zawierającą ilustracje

Prosimy zapoznać się również z dodatkowymi informacjami dotyczącymi bezpieczeństwa, znajdującymi się w załączonej ulotce

przed użyciem urządzenia

Kenwood

- Przeczytać uważnie poniższą instrukcję i zachować na wypadek potrzeby skorzystania z niej w przyszłości.
- Usunąć wszelkie materiały pakunkowe i etykiety.

bezpieczeństwo obsługi

- Przypalona żywność może się zapalić, dlatego:
 - włączonego opiekacza nie należy pozostawiać bez dozoru;
 - stawiać opiekacz w takim miejscu, w którym nie będzie stykał się z przedmiotami, które mogą się zapalić (np. zasłony, firanki);
 - opiekając suchy chleb bądź cienkie kromki, regulator przyrumienienia ustawić na niższej wartości;
 - nie podgrzewać żywności czymś posmarowanej lub z nadzieniem (np. pizzy): składniki ściekające do wewnątrz opiekacza mogą się zapalić;
 - tackę na okruchy należy regularnie opróżniać: podczas pieczenia okruchy na tacce mogą dymić, a nawet się palić.
- Aby uniknąć ryzyka porażenia prądem, **nie wolno**:
 - dopuszczać do zamoczenia opiekacza, przewodu sieciowego ani wtyczki
 - wkładać do opiekacza **rąk** i metalowych przedmiotów, np. noży czy folii aluminiowej.
- Przed przystępowaniem do czyszczenia, wyjmowaniem ułamanych kawałków chleba ze środka opiekacza oraz w czasie, gdy opiekacz nie jest używany należy zawsze wyjąć wtyczkę z gniazda sieciowego.
- Nie przykrywać opiekacza talerzami ani innymi przedmiotami – mogą one się przegrzać i zapalić.
- Nie dopuszczać, by w miejscach dostępnych dla dzieci z blatu, na

którym stoi urządzenie zwiisał przewód sieciowy.

- Zalecamy unikania użytkowania opiekacza bezpośrednio pod wiszącymi szafkami kuchennymi.
- Pracującego opiekacza nie należy przesuwać.
- Nie dotykać gorących powierzchni – w szczególności metalowego wierzchu urządzenia.
- Nie stosować nieautoryzowanych nasadek i akcesoriów.
- Nie zalecamy stosowania opiekacza do pieczenia żywności innej niż pieczywo. Opiekając inną niż pieczywo żywność, do której przygotowania wyraźnie zaleca się używania opiekacza do chleba, należy stosować się do instrukcji jej producenta i wskazówek dotyczących jej przygotowywania. Przed użyciem opiekacza do tego celu oraz po jego użyciu należy usunąć wszelkie okruchy i wyczyścić tackę na okruchy.
- Nie używać uszkodzonego opiekacza. W razie awarii oddać go do sprawdzenia lub naprawy (zob. ustęp pt. „serwis i punkty obsługi klienta”).
- Urządzenie nie jest przeznaczone do obsługi za pomocą zewnętrznego zegara ani systemu zdalnego sterowania.
- Urządzenie nie jest przeznaczone do użytku przez osoby (w tym dzieci) o obniżonej sprawności fizycznej, zmysłowej lub umysłowej lub nie mające doświadczenia ani wiedzy na temat jego zastosowania, chyba że korzystają z urządzenia pod nadzorem osoby odpowiedzialnej za ich bezpieczeństwo lub otrzymały od tej osoby instrukcje dotyczące obsługi urządzenia.
- Dzieci należy nadzorować i nie dopuszczać, by bawiły się urządzeniem.

- Urządzenie jest przeznaczone wyłącznie do zgodnego z przeznaczeniem użytku domowego. Firma Kenwood nie ponosi odpowiedzialności za wypadki i uszkodzenia powstałe podczas niewłaściwej eksploatacji urządzenia lub w wyniku nieprzestrzegania niniejszej instrukcji.

przed podłączeniem do sieci

- Sprawdzić, czy napięcie sieciowe odpowiada danym znamionowym podanym na spodzie obudowy opiekacza.
- Urządzenie spełnia wymogi dyrektywy Wspólnoty Europejskiej nr 2004/108/WE, dotyczącej kompatybilności elektromagnetycznej oraz rozporządzenia Wspólnoty nr 1935/2004 z dnia 27 października 2004 r., dotyczącego materiałów i wyrobów przeznaczonych do kontaktu z żywnością.

przed pierwszym użyciem

- Niepotrzebną część przewodu owinać i wsunąć w zaczepy w podstawie ❶.
- Jednorazowo uruchomić opiekacz bez chleba przy średnim ustawieniu. (Jeżeli opiekacz nie będzie podłączony do prądu, dźwigienka nie pozostanie w pozycji opuszczonej).
- Tak, jak w przypadku każdej nowej grzałki, podczas pierwszego użycia z opiekacza może wydobywać się nieznaczny zapach spalenizny. Jest to zjawisko normalne, którym nie należy się przejmować.

oznaczenia

- ❶ wyjmowany ruszt do podgrzewania (jeżeli załączona w zestawie)
- ❷ dźwigienka do podnoszenia/opuszczania kratki (z systemem „Hi-Rise™”, umożliwiającym wyższe uniesienie kratki)
- ❸ przycisk funkcji odmrażania ze wskaźnikiem świetlnym
- ❹ regulator przyrumienienia
- ❺ przycisk anulowania ze wskaźnikiem świetlnym
- ❻ taca na okruchy
- ❼ miejsce na przewód sieciowy

obsługa opiekacza

- 1 Podłączyć opiekacz do sieci.
- 2 Przekręcić regulator przyrumienienia do momentu zrównania żądanego ustawienia z oznaczeniem na korpusie opiekacza. Aby opiec suchy lub cienki chleb lub jedynie lekko go zrumienić, należy wybrać jedno z niższych ustawień.
- 3 Do opiekacza włożyć chleb, muffinkę, bajgiel itp.
- 4 Opuścić dźwigienkę ❷, aż się zablokuje. (Jeżeli opiekacz nie będzie podłączony do prądu, dźwigienka nie pozostanie w pozycji opuszczonej). Przycisk anulowania zaświeci się.
- Aby opiec chleb zamrożony, po opuszczeniu chleba do środka opiekacza wcisnąć przycisk funkcji odmrażania. Przycisk funkcji odmrażania zaświeci się.
- Aby **przerwać** opiekanie, wcisnąć przycisk anulowania – tost zostanie wyrzucony z opiekacza, a światelko przycisku anulowania zgaśnie.
- 5 **Opieczony chleb zostanie automatycznie wyrzucony z opiekacza.** Aby unieść chleb wyżej, podnieść dźwigienkę.

użytkowanie opiekacza – wskazówki



- Aby opiec suchy chleb lub uzyskać jedynie lekkie zrumienienie, należy wybrać jedno z niższych ustawień.
- Przy opiekaniu tylko jednej kromki chleba może zdarzyć się, że jedna jej strona będzie bardziej przyrumieniona niż druga. Jest to zjawisko normalne.
- Suchy/czerstwy chleb oraz chleb cienko pokrojony opieka się szybciej niż chleb świeży lub chleb krojony grubo. Należy w związku z tym wybierać wtedy niższe niż zazwyczaj ustawienie regulatora przyrumienienia.
- Najlepsze wyniki można osiągnąć dobierając kromki równej grubości i wielkości i o tym samym stopniu świeżości.
- Aby chleb został równomiernie przyrumieniony, przed każdym opiekaniem należy odczekać minimum 30 sekund, aby regulator przyrumienienia mógł się automatycznie wyzerować. Można ewentualnie przy kolejnej opiekanej partii wybrać niższe ustawienie.
- **TTM460/TTM470** W przypadku dużych kromek, najlepsze wyniki daje ułożenie ich w otworach opiekacza dłuższą stroną w pozycji poziomej.

bezpieczne użytkowanie rusztu do podgrzewania

- **Nie dotykać gorących powierzchni – w szczególności metalowego wierzchu urządzenia.**
- 1 Używając rusztu do podgrzewania, nie wybierać wyższego niż  ustawienia regulatora przyrumienienia.
 - 2 Nigdy nie przykrywać rusztu całkowicie.

- 3 Nie owijać żywności podgrzewanej na ruszcie. Plastikowa folia do żywności stopi się i może się zapalić. Folia aluminiowa odbija ciepło, co może spowodować uszkodzenie opiekacza.
- 4 Podczas korzystania z opiekacza należy wyjąć ruszt do opiekania, aby się nim nie poparzyć.

użytkowanie rusztu do podgrzewania (jeżeli załączona w zestawie)

- 1 Umieścić ruszt na opiekaczu .
- 2 Podgrzewaną żywność położyć na ruszcie (grubsze kawałki można przekroić na cieńsze plastry, co przyspieszy podgrzewanie).
- 3 Regulator przyrumienienia ustawić na pozycji **nie wyższej niż** . Opuścić dźwignijkę.
- 4 Po zakończeniu podgrzewania dźwignia automatycznie się podniesie. Przewrócić podgrzewaną żywność na drugą stronę i powtórzyć proces. Zachować ostrożność, by nie przypalić jedzenia.
- 5 Aby wyjąć ruszt do podgrzewania, odczekać, aż opiekacz ostygnie i wyjąć wtyczkę z gniazda sieciowego. Zdjąć ruszt do podgrzewania .

konserwacja i czyszczenie

- 1 Przed przystąpieniem do czyszczenia wyjąć wtyczkę z gniazda sieciowego i pozwolić, aby opiekacz ostygł.
- 2 Wysunąć tackę na okruchy . Wyczyścić i wsunąć z powrotem na miejsce. Czynność tę należy wykonywać regularnie – podczas opiekania okruchy na tacce mogą dymić, a nawet się palić.
- 3 Zewnętrzną powierzchnię opiekacza i ruszt do podgrzewania wytrzeć wilgotną ściereczką, a następnie wysuszyć. Nie używać środków zawierających substancje ściernie.

serwis i punkty obsługi klienta

- Ze względów bezpieczeństwa uszkodzony przewód musi zostać wymieniony przez pracownika firmy KENWOOD lub upoważnionego przez firmę KENWOOD zakładu naprawczego.

Pomocy w zakresie:

- użytkowania urządzenia lub
- czynności serwisowych bądź naprawczych
- udziela punkt sprzedaży, w którym zakupiono urządzenie.
- Zaprojektowała i opracowała firma Kenwood w Wielkiej Brytanii.
- Wyprodukowano w Chinach.



UWAGI DOTYCZĄCE PRAWIDŁOWEGO USUWANIA PRODUKTU, ZGODNIE Z WYMOGAMI DYREKTYWY WSPÓLNOTY EUROPEJSKIEJ 2002/96/WE.

Po zakończeniu okresu użytkowania produktu nie wolno wyrzucać razem z innymi odpadami komunalnymi.

Należy go dostarczyć do prowadzonego przez władze miejskie punktu zajmującego się segregacją odpadów lub zakładu oferującego tego rodzaju usługi.

Osobne usuwanie sprzętu AGD pozwala uniknąć szkodliwego wpływu na środowisko naturalne i zdrowie ludzkie, wynikającego z nieodpowiedniego usuwania tego rodzaju sprzętu, oraz umożliwia odzyskiwanie materiałów, z których sprzęt ten został wykonany, a w konsekwencji znaczną oszczędność energii i zasobów naturalnych. O konieczności osobnego usuwania sprzętu AGD przypomina umieszczony na produkcie symbol przekreślonego pojemnika na śmieci.

Русский

См. иллюстрации на передней странице

Также смотрите важные меры предосторожности в сопроводительной инструкции.

Перед использованием электроприбора Kenwood

- Внимательно прочтите и сохраните эту инструкцию.
- Распакуйте изделие и снимите все упаковочные ярлыки.

Меры безопасности

- Подгоревшая пицца может загореться, поэтому:
 - никогда не оставляйте включенный тостер без присмотра;
 - не устанавливайте тостер рядом с предметами, которые могут загореться (например занавески);
 - для обжаривания тонких ломтиков хлеба и для сухого хлеба устанавливайте регулятор степени обжаривания в более низкое положение;
 - никогда не разогревайте изделия с украшением на поверхности или с начинкой (например, пиццу). Они могут загореться.
 - Регулярно очищайте лоток для крошек: крошки могут дымить или гореть.
- Во избежание поражения электрическим током **никогда**:
 - не допускайте намокания тостера, его сетевого шнура и вилки, и
 - запрещается помещать **руки** или металлические предметы, например, нож или фольгу, внутрь тостера.
- Если тостер не используется, обязательно отсоедините вилку шнура питания от сетевой розетки. Вилку также следует отсоединять от сетевой розетки при необходимости очистки загрязненного изделия или извлечения застрявшего хлеба.
- Никогда не накрывайте тостер тарелкой или другими предметами. Это может привести к его перегреву и возгоранию.
- Не допускайте свешивания шнура в тех местах, где до него может дотянуться ребенок.

- Не рекомендуется пользоваться тостером, стоящим непосредственно под навесным шкафом.
- Не передвигайте работающий тостер.
- Запрещается прикасаться к горячим поверхностям, в особенности к верхней металлической панели.
- Никогда не пользуйтесь нештатными принадлежностями или устройствами.
- Не рекомендуется использовать тостер для других продуктов, кроме хлебо-булочных изделий. Если на упаковке других изделий написано, что они предназначены для разогрева в тостере, следуйте указаниям изготовителя. Перед использованием и после него очищайте лоток для крошек и внутреннюю часть тостера от крошек.
- Запрещается пользоваться неисправным тостером. Тостер проверяется и ремонтируется в соответствии с разделом "Обслуживание и забота о покупателе".
- Данный прибор не предназначен для работы с внешним таймером или отдельным пультом дистанционного управления.
- Людям (включая детей) с ограниченными физическими, сенсорными или психическими способностями, а также при недостатке опыта и знаний разрешается пользоваться данным бытовым прибором только под наблюдением лица, ответственного за их безопасность, и после инструктажа по использованию прибора.
- Дети должны быть под присмотром и не играть с прибором.

- Этот бытовой электроприбор разрешается использовать только по его прямому назначению. Компания Kenwood не несет ответственности, если прибор используется не по назначению или не в соответствии с данной инструкцией.

перед подключением к сети электропитания

- Убедитесь в том, что напряжение электросети в вашем доме соответствует указанному в табличке на нижней стороне тостера
- Данное устройство соответствует директиве ЕС 2004/108/ЕС по электромагнитной совместимости, а также норме ЕС 1935/2004 от 27/10/2004 по материалам, предназначенным для контакта с пищевыми продуктами.

перед первым включением тостера

- Длина шнура регулируется с помощью зажимов, расположенных в основании тостера ①.
- Включите один раз тостер без хлеба на средней степени обжаривания. (Рычаг не будет оставаться в опущенном положении, если тостер не подключен к сети).
- При первом включении тостера может ощущаться слабый запах гари. Это нормальное явление, которое часто наблюдается при первом включении новых электроприборов, не является признаком неисправности.

ОСНОВНЫЕ КОМПОНЕНТЫ

- ① съемная решетка для подогрева (при наличии)
- ② рычаг (с устройством Hi-Rise™ для дополнительного подъема)
- ③ кнопка "defrost" (разморозить) со световым индикатором
- ④ регулятор нагрева
- ⑤ кнопка "cancel" (отменить) со световым индикатором
- ⑥ лоток для крошек хлеба
- ⑦ отделение для шнура

ПОЛЬЗОВАНИЕ ТОСТЕРОМ

- 1 Подсоедините вилку сетевого шнура тостера к источнику питания.
- 2 Поверните регулятор нагрева в нужное положение, чтобы отметка на нем совпала с делением на корпусе тостера. Выберите более низкое значение для того, чтобы слегка поджарить тонкий кусок или подсушить хлеб.
- 3 Вставьте хлеб, горячие сдобы, булочки и т.д.
- 4 Опустите рычаг ② до его фиксации. (Рычаг не будет фиксироваться в нижнем положении, если тостер не включен в сеть). Засветится кнопка "cancel" (отменить).
- При обжаривании замороженного хлеба поместите хлеб в тостер и нажмите кнопку "defrost" (разморозить). При этом загорится подсветка кнопки.
- Для **прерывания** процесса обжаривания нажмите кнопку "cancel" (отменить), при этом тосты выдвигаются из тостера, а подсветка кнопки "cancel" (отменить) гаснет.
- 5 **Тосты выдвигаются из тостера автоматически**, Для их дальнейшего подъема используется рычаг.

Полезные советы по использованию тостера

- Выберите более низкое значение для того, чтобы слегка поджарить или подсушить хлеб.
- При обжаривании одного ломтика хлеба цвет одной стороны тоста может отличаться от цвета его другой стороны – это нормальное явление.
- Обжаривание сухого (зачерствевшего) хлеба происходит быстрее, чем обжаривание свежего хлеба, а тонкие ломти хлеба обжариваются значительно быстрее, чем толстые. Поэтому регулятор степени обжаривания должен устанавливаться в положение, соответствующее более низкой степени обжаривания, чем обычно.
- Для лучшего обжаривания рекомендуется использовать ломти хлеба одинаковой толщины, одинакового размера и одинаковой свежести.
- Для обеспечения однородности обжаривания рекомендуется перед каждым автоматическим срабатыванием тостера делать паузы длительностью не менее 30 секунд. Можно также при дополнительном обжаривании устанавливать регулятор степени обжаривания в положение, соответствующее более низкой степени обжаривания.
- **ТТМ460/ТТМ470** Лучший результат достигается при использовании более крупных (не по толщине) ломтиков хлеба, которые лучше входят в отверстия.

Правила безопасности при обращении с поддоном для подогрева

- **Запрещается прикасаться к горячим поверхностям, в особенности к верхней металлической панели.**
- 1 При использовании поддона для подогрева никогда не устанавливайте регулятор обжаривания выше уровня .
 - 2 Никогда не закрывайте поддон для подогрева полностью.
 - 3 При использовании решетки для подогрева никогда не заворачивайте пищу. Пластиковая обертка расплавится и может загореться. Фольга будет отражать тепло, что приведет к повреждению тостера.
 - 4 При использовании гнездами для хлеба, обязательно снимайте поддон для подогрева во избежание ожогов.

использование решетки для подогрева (при наличии)

- 1 Поместите решетку для подогрева наверху тостера **3**.
- 2 Положите продукты на решетку (для сокращения времени подогрева разрежьте толстые куски пополам).
- 3 Установите регулятор степени обжаривания в положение **не выше чем** .
- 4 В конце цикла подогрева рычаг поднимется автоматически. Переверните продукты и повторите операцию. Следите за процессом подогрева, во избежание подгорания продуктов.
- 5 Для снятия решетки для подогрева дайте тостеру остыть и выключите его из сети. Снимите решетку для подогрева **4**.

Уход и очистка

- 1 Перед чисткой выключите тостер и дайте ему остыть.
- 2 Выдвиньте поддон для сбора крошек **5**. Очистите его, а затем установите на место. Выполняйте эту операцию регулярно; крошки хлеба могут дымить и даже загореться.
- 3 Протрите нагревательную сетку и тостер влажной тканью, после чего высушите. Не используйте абразивные моющие средства.

Обслуживание и забота о покупателях

- При повреждении шнура в целях безопасности он должен быть заменен в представительстве компании или в специализированной мастерской по ремонту агрегатов KENWOOD.

Если вам нужна помощь в:

- пользовании прибором или
- техобслуживании или ремонте,
- обратитесь в магазин, в котором вы приобрели прибор.
- Спроектировано и разработано компанией Kenwood, Соединенное Королевство.
- Сделано в Китае.



ВАЖНАЯ ИНФОРМАЦИЯ ПО ПРАВИЛЬНОЙ УТИЛИЗАЦИИ ИЗДЕЛИЯ СОГЛАСНО ДИРЕКТИВЕ ЕС 2002/96/ЕС.

По истечении срока службы изделие нельзя выбрасывать как бытовые (городские) отходы. Изделие следует передать в специальный коммунальный пункт раздельного сбора отходов, местное учреждение или в предприятие, оказывающее подобные услуги. Отдельная утилизация бытовых приборов позволяет предотвратить возможные негативные последствия для окружающей среды и здоровья, которыми чревата ненадлежащая утилизация, и позволяет восстановить материалы, входящие в состав изделий, обеспечивая значительную экономию энергии и ресурсов. В качестве напоминания о необходимости отдельной утилизации бытовых приборов на изделие нанесен знак в виде перечеркнутого мусорного бака на колесах.

Ελληνικά

Πριν από την ανάγνωση, παρακαλώ ξεδιπλώστε την μπροστινή σελίδα όπου παρέχεται η εικονογράφηση

Επίσης, ανατρέξτε στις πρόσθετες Σημαντικές προφυλάξεις που περιέχονται στο συνοδευτικό φυλλάδιο

πριν χρησιμοποιήσετε τη συσκευή Kenwood

- Διαβάστε προσεκτικά αυτές τις οδηγίες και φυλάξτε τις για μελλοντική αναφορά.
- Αφαιρέστε τη συσκευασία και τις ετικέτες.

ασφάλεια

- Το καμένο φαγητό μπορεί να πιάσει φωτιά, γι' αυτό:
 - πρέπει πάντα να επιβλέπετε τη φρυγανιέρα σας κατά τη διάρκεια της λειτουργίας της.
 - κρατήστε τη φρυγανιέρα σας μακριά από οτιδήποτε που θα μπορούσε να πιάσει φωτιά (π.χ. κουρτίνες).
 - θέστε το διακόπτη ρύθμισης του ψησίματος σε χαμηλότερη θέση για λεπτό ή ξερό ψωμί.
 - μη χρησιμοποιήσετε ποτέ τη φρυγανιέρα για να ζεστάνετε φαγητό με επικάλυψη ή γέμιση (π.χ. πίτσα): εάν το φαγητό στάξει μέσα στη φρυγανιέρα μπορεί να πιάσει φωτιά.
 - Καθαρίζετε το δίσκο για τα ψίχουλα τακτικά: τα ψίχουλα μπορεί να καπνίσουν ή να καούν.
- Για να αποφευχθεί ο κίνδυνος ηλεκτροπληξίας, **ποτέ**:
 - να αφήνετε τη φρυγανιέρα, το καλώδιο ή το φιν να βραχούν, ή
 - μην βάζετε το **χέρι σας** ή οτιδήποτε μεταλλικό, π.χ. μαχαίρι ή αλουμινόχαρτο, μέσα στη φρυγανιέρα.
- Αποσυνδέετε πάντα την τοστιέρα από το ρεύμα όταν δεν τη χρησιμοποιείτε, πριν από τον καθαρισμό ή πριν επιχειρήσετε να αφαιρέσετε ψωμί που έχει σφηνώσει.
- Μην καλύπτετε ποτέ τη φρυγανιέρα με πιάτο ή οτιδήποτε άλλο: μπορεί να υπερθερμανθεί και να πιάσει φωτιά.

- Ποτέ μην αφήνετε το καλώδιο να κρέμεται από σημείο που μπορεί να το αρπάξει κάποιο παιδί.
- Συνιστούμε να μην χρησιμοποιείτε τη φρυγανιέρα ακριβώς κάτω από εντοιχισμένα ντουλάπια.
- Μην μετακινείτε τη φρυγανιέρα ενώ βρίσκεται σε λειτουργία.
- Ποτέ μην αγγίζετε καυτές επιφάνειες ιδιαίτερα την άνω μεταλλική επιφάνεια.
- Μην χρησιμοποιείτε ποτέ μη εγκεκριμένα εξαρτήματα ή αξεσουάρ.
- Δεν συνιστάται η χρήση της τοστιέρας με άλλα σκευάσματα εκτός του ψωμιού. Για άλλα σκευάσματα εκτός του ψωμιού, τα οποία συνιστώνται συγκεκριμένα για χρήση σε τοστιέρα, ακολουθήστε τις οδηγίες του κατασκευαστή και τις οδηγίες ψησίματος. Απομακρύνετε τα ψίχουλα και καθαρίστε τον δίσκο για τα ψίχουλα πριν και μετά τη χρήση.
- Μη χρησιμοποιείτε ποτέ φρυγανιέρα που παρουσιάζει βλάβη. Πρώτα ελέγξτε την ή επισκευάστε την: δείτε σχετικά το κεφάλαιο «σέρβις και εξυπηρέτηση πελατών».
- Η συσκευή αυτή δεν προορίζεται για να λειτουργεί με εξωτερικό χρονοδιακόπτη ή με χωριστό σύστημα τηλεχειρισμού.
- Η συσκευή αυτή δεν προορίζεται για χρήση από άτομα (συμπεριλαμβανομένων των παιδιών) με περιορισμένες φυσικές, αισθητήριες ή διανοητικές ικανότητες ή έλλειψη εμπειρίας και γνώσεων, παρά μόνον εάν βρίσκονται υπό την επίβλεψη ατόμου που είναι υπεύθυνο για την ασφάλειά τους ή ακολουθούν τις οδηγίες του σχετικά με τη λειτουργία της συσκευής.

- Τα παιδιά θα πρέπει να βρίσκονται υπό παρακολούθηση, έτσι ώστε να διασφαλίζεται ότι δεν παίζουν με τη συσκευή.
- Χρησιμοποιείτε τη συσκευή μόνο για την οικιακή χρήση για την οποία προορίζεται. Η Kenwood δε φέρει οποιαδήποτε ευθύνη αν η συσκευή χρησιμοποιηθεί με λανθασμένο τρόπο ή σε περίπτωση μη συμμόρφωσης με αυτές τις οδηγίες.

πρωτού συνδέσετε τη συσκευή στην πρίζα

- Βεβαιωθείτε ότι η τάση της παροχής ρεύματος είναι η ίδια με αυτή που αναγράφεται στο κάτω μέρος της συσκευής σας.
- Αυτή η συσκευή συμμορφώνεται με την οδηγία της ΕΚ 2004/108/ΕΚ σχετικά με την Ηλεκτρομαγνητική συμβατότητα και τον κανονισμό ΕΚ υπ' αριθμόν 1935/2004 της 27/10/2004 σχετικά με τα υλικά που προορίζονται να έρθουν σε επαφή με τρόφιμα.

πριν από την πρώτη χρήση

- Τυλίξτε το επιπλέον καλώδιο γύρω από τα άγκιστρα αποθήκευσής του που βρίσκονται στη βάση της φρυγανιέρας ①.
- Θέστε μία φορά σε λειτουργία τη φρυγανιέρα αφού τη ρυθμίσετε σε μέση θερμοκρασία δίχως να έχετε βάλει το ψωμί. (Ο μοχλός θα παραμείνει κατεβασμένος μόνο εφόσον η φρυγανιέρα είναι συνδεδεμένη στο ρεύμα.)
- Όπως συμβαίνει με όλες τις νέες αντιστάσεις, όταν η φρυγανιέρα σας τεθεί σε λειτουργία για πρώτη φορά, θα αρχίσει να αναδύεται μία ελαφρά μυρωδιά καμένου. Αυτό είναι φυσιολογικό και δεν πρέπει να σας ανησυχήσει.

επεξήγηση συμβόλων

- ① αποσπώμενη σχάρα ζεστάματος (αν παρέχεται)
- ② μοχλός λειτουργίας (με μηχανισμό Hi-Rise™ για επιπλέον ανύψωση)
- ③ κουμπί 'defrost' (ξεπάγωμα) με φωτεινή ένδειξη
- ④ διακόπτης ψησίματος
- ⑤ κουμπί 'cancel' (ακύρωση) με φωτεινή ένδειξη
- ⑥ δίσκος για ψίχουλα
- ⑦ χώρος αποθήκευσης καλωδίου

πώς χρησιμοποιείται η φρυγανιέρα

- 1 Συνδέστε τη φρυγανιέρα στην παροχή ρεύματος.
- 2 Στρίψτε το διακόπτη ελέγχου φρυγανίσματος έως ότου η ρύθμιση που θέλετε ευθυγραμμιστεί με την αντίστοιχη ένδειξη στο κυρίως σώμα της φρυγανιέρας. Χρησιμοποιήστε χαμηλότερη ρύθμιση για ελαφρύ φρυγάνισμα και για λεπτές ή ξερές φέτες ψωμιού.
- 3 Εισαγάγετε το ψωμί, τα μάφιν, τα μπίγκελ κλπ.
- 4 Χαμηλώστε το μοχλό λειτουργίας ② μέχρις ότου ασφαλίσει. Ο μοχλός λειτουργίας θα μείνει κάτω μόνο εάν η φρυγανιέρα είναι συνδεδεμένη με το ρεύμα. Το κουμπί «ακύρωση» θα ανάψει.
- Για να φρυγανίσετε κατεψυγμένο ψωμί, πατήστε το κουμπί «απόψυξη» μόλις τοποθετήσετε το ψωμί. Το κουμπί «απόψυξη» θα ανάψει.
- Για να **σταματήσετε** το φρυγάνισμα, πατήστε το κουμπί «ακύρωση», το ψωμί θα πεταχτεί έξω και το κουμπί «ακύρωση» θα σβήσει.
- 5 **Το ψωμί θα πεταχτεί έξω αυτόματα**, για να το ανασηκώσετε, τραβήξτε το μοχλό προς τα πάνω.

πρακτικές συμβουλές σχετικά με τη χρήση της τοστιέρας σας

- Επιλέξτε χαμηλότερη ρύθμιση για ελαφρύ ψήσιμο ή για ξερό ψωμί.
- Όταν ψήνετε μία μόνο φέτα ψωμί, μπορεί να παρατηρήσετε ανομοιομορφία ανάμεσα στο χρώμα της μίας και της άλλης πλευράς – είναι φυσικό.
- Το ξερό/μπαγιατίτικο ψωμί ψήνεται γρηγορότερα από το φρέσκο ψωμί και οι λεπτές φέτες ψωμιού γρηγορότερα από τις χοντρές φέτες ψωμιού. Επομένως πρέπει να ρυθμίζετε τον διακόπτη ψησίματος σε χαμηλότερη θερμοκρασία από ό,τι συνήθως.
- Για καλύτερα αποτελέσματα βεβαιωθείτε ότι οι φέτες του ψωμιού έχουν ομοιόμορφο πάχος, μέγεθος και είναι το ίδιο φρέσκιες.
- Για να επιτύχετε ομοιόμορφο ψήσιμο συνιστούμε να περιμένετε τουλάχιστον 30 δευτερόλεπτα ανάμεσα σε κάθε αυτόματη επαναρρύθμιση. Μπορείτε επίσης να ρυθμίζετε τον διακόπτη ψησίματος σε χαμηλότερη ένδειξη όταν πρόκειται να επαναλάβετε τη διαδικασία ψησίματος.
- **TTM460/TTM470** Οι μεγαλύτερες φέτες ψωμιού συνιστάται να τοποθετούνται κατά μήκος της υποδοχής για να φρυγανίζονται καλύτερα.



ασφάλεια σχετικά με τη θερμαντική σχάρα

- **Ποτέ μην αγγίζετε καυτές επιφάνειες ιδιαίτερα την άνω μεταλλική επιφάνεια.**
- 1 Μην επιλέγετε ποτέ ρύθμιση ψησίματος ανώτερη από την τιμή  όταν χρησιμοποιείτε τη θερμαντική σχάρα.
 - 2 Μην καλύπτετε ποτέ πλήρως τη θερμαντική σχάρα.
 - 3 Όταν χρησιμοποιείτε τη σχάρα ζεστάματος μην τυλίγετε ποτέ το φαγητό. Το πλαστικό περιτύλιγμα θα λιώσει και θα πιάσει φωτιά. Το

αλουμινόχαρτο αντανakλά τη θερμότητα προκαλώντας βλάβη στη φρυγανιέρα.

- 4 Όταν χρησιμοποιείτε τις υποδοχές για να φρυγανίσετε ψωμί, απομακρύνετε πάντα τη θερμαντική σχάρα για να μην σας κάψει.

Για να χρησιμοποιήσετε τη σχάρα ζεστάματος (αν παρέχεται)

- 1 Τοποθετήστε τη σχάρα ζεστάματος στο επάνω μέρος της φρυγανιέρας .
- 2 Τοποθετήστε τα τρόφιμα επάνω στη σχάρα (κόβοντας στη μέση τα χοντρά τεμάχια θα επιταχύνετε τη διαδικασία θέρμανσης).
- 3 Ρυθμίστε τον διακόπτη ψησίματος σε θέση **όχι υψηλότερη από **. Χαμηλώστε τον μοχλό.
- 4 Ο μοχλός θα ανυψωθεί αυτόματα στο τέλος του κύκλου θέρμανσης. Γυρίστε τα τεμάχια από την άλλη πλευρά και επαναλάβετε τη λειτουργία. Να επιβλέπετε τη διαδικασία για να μην καούν τα τρόφιμα.
- 5 Για να αφαιρέσετε τη θερμαντική σχάρα, αφήστε τη φρυγανιέρα να κρυώσει και αποσυνδέστε. Τραβήξτε προς τα πάνω και αφαιρέστε τη σχάρα ζεστάματος .

φροντίδα και καθαρισμός

- 1 Πριν από τον καθαρισμό, αποσυνδέστε τη φρυγανιέρα από το ρεύμα και αφήστε τη να κρυώσει.
- 2 Τραβήξτε το δίσκο συλλογής ψίχουλων  προς τα έξω. Καθαρίστε τον και τοποθετήστε τον πάλι στη θέση του. Ακολουθείστε αυτή τη διαδικασία συχνά: τα ψίχουλα μπορεί να καπνίσουν ή ακόμη και να πιάσουν φωτιά.
- 3 Σκουπίστε την εξωτερική επιφάνεια της φρυγανιέρας και τη σχάρα θέρμανσης με υγρό πανί και, στη συνέχεια, με στεγνό. Μην χρησιμοποιείτε αποξεστικά προϊόντα.

σέρβις και εξυπηρέτηση πελατών

- Εάν το καλώδιο έχει υποστεί ζημιά, πρέπει, για λόγους ασφαλείας, να αντικατασταθεί από την KENWOOD ή από εξουσιοδοτημένο κέντρο επισκευών της KENWOOD.

Εάν χρειάζεστε βοήθεια σχετικά με:

- τη χρήση της συσκευής ή
- το σέρβις ή τις επισκευές
- επικοινωνήστε με το κατάστημα από το οποίο αγοράσατε τη συσκευή σας.
- Σχεδιάστηκε και αναπτύχθηκε από την Kenwood στο Ηνωμένο Βασίλειο.
- Κατασκευάστηκε στην Κίνα.



ΠΡΟΕΙΔΟΠΟΙΗΣΕΙΣ ΓΙΑ ΤΗ ΣΩΣΤΗ ΑΠΟΡΡΙΨΗ ΤΟΥ ΠΡΟΪΟΝΤΟΣ ΣΥΜΦΩΝΑ ΜΕ ΤΗΝ ΕΥΡΩΠΑΪΚΗ ΟΔΗΓΙΑ 2002/96/ΕΚ

Στο τέλος της ωφέλιμης ζωής του, το προϊόν δεν πρέπει να απορρίπτεται με τα αστικά απορρίμματα.

Πρέπει να απορριφθεί σε ειδικά κέντρα διαφοροποιημένης συλλογής απορριμμάτων που ορίζουν οι δημοτικές αρχές ή στους φορείς που παρέχουν αυτήν την υπηρεσία. Η χωριστή απόρριψη μιας οικιακής ηλεκτρικής συσκευής επιτρέπει την αποφυγή πιθανών αρνητικών συνεπειών για το περιβάλλον και την υγεία από την ακατάλληλη απόρριψη και επιτρέπει την ανακύκλωση των υλικών από τα οποία αποτελείται ώστε να επιτυγχάνεται σημαντική εξοικονόμηση ενέργειας και πόρων. Για την επισήμανση της υποχρεωτικής χωριστής απόρριψης οικιακών ηλεκτρικών συσκευών, το προϊόν φέρει το σήμα του διαγραμμένου τροχοφόρου κάδου απορριμμάτων.

Slovenčina

Otvorte ilustrácie z titulnej strany

Prečítajte si aj **Ďalšie dôležité bezpečnostné opatrenia uvedené v sprievodnom letáku.**

pred použitím zariadenia

Kenwood

- Starostlivo si prečítajte tieto inštrukcie a uschovajte ich pre budúcnosť.
- Odstráňte všetky obaly a štítky.

bezpečnosť

- Pripálené potraviny by mohli zapríčiniť požiar, preto:
 - nikdy nenechávajte hriankovač v činnosti bez dozoru;
 - hriankovač umiestnite v bezpečnej vzdialenosti od horľavých predmetov, ktoré by mohli zapríčiniť požiar (napr. záclony);
 - v prípade tenkých alebo veľmi suchých chlebov nastavte ovládanie opekania na menšiu hodnotu;
 - nikdy neohrievajte potraviny s polevou alebo náplňou (ako je napríklad pizza): pokiaľ by poleva alebo náplň stiekli do hriankovača, mohli by zapríčiniť požiar;
 - pravidelne čistite drážky na chlieb: omrvinky by mohli dymiť alebo horieť.
- Aby ste zabránili zásahu elektrickou energiou, **nikdy**:
 - hriankovač, šnúru, ani zástrčku nevystavujte vlhkosti, ani
 - nestrkajte do hriankovača svoje **ruky** ani žiadne kovové predmety, ako sú napríklad nože, alebo fólie.
- Pokiaľ hriankovač nepoužívate, pred jeho čistením alebo pred odstraňovaním zaseknutého chleba, vždy najskôr vytiahnite zástrčku zo zásuvky.
- Nikdy neprikrývajte hriankovač tanierom alebo inými predmetmi – mohlo by to zapríčiniť prehriatie a požiar.
- Nikdy nenechajte prírodnú elektrickú šnúru visieť tak, aby ju mohli uchopiť deti.
- Odporúčame vám, aby ste hriankovač nepoužívali priamo pod nástennými skrinkami.

- S hriankovačom nepohybujte počas jeho činnosti.
- Nikdy sa nedotýkajte horúcich častí hriankovača, hlavne kovových častí.
- Nikdy nepoužívajte žiadne neschválené doplnky alebo príslušenstvo.
- Okrem chleba neodporúčame piecť v hriankovači žiadne iné potraviny. V prípade iných potravín, ktoré sú odporúčané na prípravu v hriankovači, postupujte podľa pokynov ich výrobcu. Pred použitím hriankovača a po ňom odstráňte z neho voľné omrvinky a očistite podnos na omrvinky.
- Nikdy nepoužívajte poškodené zariadenie. Poškodené zariadenie dajte skontrolovať alebo opraviť: pozri časť „Servis a o starostlivosti o zákazníkov“.
- Toto zariadenie nie je ovládateľné externým časovačom, ani samostatným diaľkovým ovládaním.
- Toto zariadenie nesmú používať žiadne osoby (vrátane detí), ktoré majú obmedzené fyzické, senzorické alebo mentálne schopnosti, alebo majú málo skúseností s podobnými zariadeniami, iba ak by tak robili pod kvalifikovaným dohľadom alebo ak vopred obdržia dostatočné inštrukcie o obsluhu tohto zariadenia od osoby, ktorá zodpovedá za ich bezpečnosť.
- Deti musia byť pod dohľadom, aby sa zaručilo, že sa nebudú s týmto zariadením hrať.
- Toto zariadenie používajte len v domácnosti na stanovený účel. Firma Kenwood nepreberie žiadnu zodpovednosť za následky nesprávneho používania zariadenia, ani za následky nerešpektovania týchto inštrukcií.

pred zapojením do siete

- Overte si, či vaša elektrická sieť má také isté parametre, aké sú uvedené na spodnej strane zariadenia.
- Toto zariadenie spĺňa požiadavky európskej smernice 2004/108/ES o elektromagnetickej kompatibilite a nariadenia č. 1935/2004 zo dňa 27.10.2004 o materiáloch a predmetoch určených pre styk s potravinami.

pred prvým použitím

- Namotajte prebytočnú šnúru na záchytky v podstavci zariadenia ❶.
- Prvý krát spustíte hriankovač na stredný výkon bez vloženia chleba. (Páčka neostane dole, pokiaľ nie je hriankovač zapnutý).
- Nové vyhrievacie elementy môžu pri prvom zapnutí vydávať mierny zápach. Tento jav je normálny a po krátkom čase zmizne.

popis súčastí

- ❶ odnímateľný ohrievací rošt (ak je dodaný)
- ❷ páčka (vybavená funkciou „Hi-Rise™“ pre extra zdvih)
- ❸ tlačidlo defrost (rozmrazovanie) so svetelnou kontrolkou
- ❹ ovládanie opekania
- ❺ tlačidlo cancel (zrušiť) – zrušenie so svetelnou kontrolkou
- ❻ drážka na pečivo
- ❼ priestor na uloženie prírodnej šnúry

používanie hriankovača

- 1 Zastrčte zástrčku hriankovača do zásuvky.
- 2 Otáčajte ovládačom opekania, kým požadované nastavenie nebude na úrovni značky na telese hriankovača. Na ľahšie opekanie a na opekanie tenkého alebo suchého chleba používajte nižšie nastavenie.
- 3 Zasuňte chlieb, dolky, pečivo a podobne.
- 4 Spustíte páčku nadol ❷ kým nezacvakne. (Páčka neostane dole, pokiaľ nie je hriankovač zapnutý).

Rozsvieti sa tlačidlo „cancel“ (zrušiť).

- Pri pečení zamrznutého chleba, chleba zasuňte a stlačte tlačidlo „defrost“ (rozmrazovanie). Rozsvieti sa tlačidlo „defrost“ (rozmrazovanie).
 - Na **zastavenie** pečenia počas cyklu, stlačte tlačidlo „cancel“ (zrušiť), hrianka sa vysunie a kontrolka tlačidla „cancel“ (zrušiť) zhasne.
- 5 **Vaša hrianka sa vysunie automaticky**, na zdvihnutie vyššie použite páčku.



pokyny na používanie hriankovača

- Pre mierne zhnednutie alebo suchý chlieb zvolte nižšie nastavenie.
- Pokiaľ pečiete len jeden krajec chleba, môžete zbadáť rozdiel vo farbe jednotlivých strán - je to normálny jav.
- Suchšie alebo staršie chleby sa pečú omnoho rýchlejšie, než čerstvý chlieb a tenké krajce sa pečú rýchlejšie, než hrubšie krajce. Preto treba ovládač opekania nastaviť na menšiu hodnotu ako obvyčajne.
- V záujme čo najlepších výsledkov treba zabezpečiť, aby mali krajce rovnakú hrúbku, čerstvosť a veľkosť.
- Za účelom dosiahnutia rovnomerného prepečenia, odporúčame počkať minimálne 30 sekúnd medzi jednotlivými cyklami pečenia, aby sa ovládanie opekania automaticky resetovalo. V prípade dodatočného pečenia nastavte ovládač na menšiu hodnotu.
- **TTM460/TTM470** V záujme dobrých výsledkov treba umiestniť väčšie krajce chleba do štrbiny (slotu) pozdĺžne.

bezpečnosť ohrievacieho roštu

- **Nikdy sa nedotýkajte horúcich častí hriankovača, hlavne kovových častí.**
- 1 Keď používate ohrievací rošt, nikdy nenastavujte ovládanie opekania na vyššiu hodnotu, než .
 - 2 Nikdy úplne nezakrývajte ohrievací rošt.
 - 3 Keď používate ohrievací rošt, nikdy potraviny nebaľte. Plastové obaly sa roztopia a môžu zapríčiniť požiar. Fólie odrážajú teplo a môžu tak poškodiť hriankovač.
 - 4 Pokiaľ používate štrbiny hriankovača (sloty), vždy zložte ohrievací rošt tak, aby ste sa pritom nepopálili.

používanie ohrievacieho roštu (ak je dodaný)

- 1 Umiestnite ohrievací rošt na vrch hriankovača .
- 2 Položte jedlo navrch roštu (rozkrojením hrubých potravín na polovicu urýchlite proces ohrievania).
- 3 Nastavte ovládanie opekania na hodnotu **nie väčšiu, než** . Spustite páčku.
- 4 Páčka sa automaticky zdvihne po skončení ohrievacieho cyklu. Potraviny obráťte a postup zopakujte. Dbajte na to, aby sa nespálili.
- 5 Pri odkladaní ohrievacieho roštu nechajte najskôr hriankovač ochladnúť a vytiahnite zástrčku zo zásuvky. Zdvihnutím odoberte ohrievací rošt .

ošetrovanie a čistenie

- 1 Pred čistením hriankovač vypnite, vytiahnite zo siete a nechajte ho vychladnúť.
- 2 Vytiahnite drážku na pečivo . Vyčistite ich a vráťte na miesto. Vykonávajte čistenie pravidelne: omrvinky by mohli dymiť alebo horieť.
- 3 Poutierajte vonkajšie plochy hriankovača a ohrievací rošt pomocou vlhkej utierky, potom ho vysušte. Nepoužívajte žiadne abrazívne čistiace prostriedky.

servis a starostlivosť o zákazníkov

- Keď sa poškodí prívodná elektrická šnúra, musí ju z bezpečnostných príčin vymeniť alebo opraviť firma KENWOOD alebo pracovníci oprávnení firmou KENWOOD. Pokiaľ potrebujete pomoc pri nasledovných problémoch:
 - používanie vášho zariadenia
 - servis alebo opravy
 - Kontaktujte obchod, v ktorom ste si zariadenie zakúpili.
- Navrhnuté a vyvinuté spoločnosťou Kenwood v Spojenom kráľovstve.
- Vyrobené v Číne.



**DÔLEŽITÁ INFORMÁCIA NA
SPRÁVNU LIKVIDÁCIU PRODUKTU
PODĽA EURÓPSKEJ SMERNICE
2002/96/ES.**

Po skončení životnosti produktu sa tento produkt nesmie jednoducho vyhodíť spolu s domovým odpadom. Musí sa odovzdať na príslušné zberné miesto na roztriedenie odpadu alebo dílerovi, ktorý sa postará o takúto likvidáciu.

Separátnou likvidáciou domácich spotrebičov sa vyhneme negatívnym následkom na životné prostredie a zabránime ohrozeniu zdravia vzniknutého nevhodnou likvidáciou.

Umožní sa tak aj recyklácia základných materiálov, čím sa dosiahne značná úspora energií a prírodných zdrojov. Na pripomenutie nutnosti separátnej likvidácie domácich spotrebičov je produkt označený preškrtnutým kontajnerom na zber domáceho odpadu.

Українська

Будь ласка, розгорніть першу сторінку з малюнками

Також дивіться заходи безпеки в супровідному посібнику.

Перед першим використанням приладу Kenwood

- Уважно прочитайте інструкцію та збережіть її для подальшого використання.
- Зніміть упаковку та всі етикетки.

Заходи безпеки

- Підгоріла їжа може спалахнути, тому:
 - ніколи не залишайте ввімкнений тостер без нагляду;
 - не ставте тостер поряд із предметами, що можуть спалахнути (наприклад, фіранки);
 - для тонких або сухих скибочок хліба, встановіть менш тривалий час підсмажування;
 - ніколи не підігрівайте їжу із присипкою або наповнювачем (наприклад, піцу): при потраплянні всередину тостера, вона може спалахнути.
 - регулярно чистіть відсік для крихт: крихти можуть димити або горіти.
- Щоб уникнути враження електричним струмом, **ніколи**:
 - не допускайте намокання тостера, шнура або вилки; також
 - не засовуйте **руки** чи інші металеві прибори, наприклад, ніж або виделку, у тостер
- Завжди відключайте тостер від мережі електропостачання, якщо ви ним не користуєтесь, перед чищенням або коли ви намагаєтесь витягти застряглий хліб.
- Ніколи не накривайте тостер тарілкою або іншими предметами, оскільки це може призвести до перегрівання чи спалаху.
- Не допускайте звисання шнуру у місцях, де до нього може дотягнутися дитина.
- Не рекомендується користуватися тостером, встановленим під навісною шафою.

- Не переставляйте тостер, коли він працює
- Ніколи не торкайтеся гарячої поверхні, особливо, верхньої металевої панелі.
- Не використовуйте насадки чи будь-які інші аксесуари, не призначені для цього приладу.
- Не рекомендується використовувати тостер для інших продуктів, крім хлібо-булочних виробів. Якщо на упаковці інших виробів написано, що вони призначені для розігріву в тостері, дотримуйтеся вказівок виготовлювача. Перед використанням і після нього очищайте лоток для крихт і внутрішню частину тостера від крихт.
- Не використовуйте пошкоджений тостер. Перевірка або ремонт здійснюються у спеціальних центрах: див. «Технічне обслуговування».
- Цей прилад не призначений для роботи від пульта дистанційного управління або від зовнішнього таймеру.
- Не рекомендується користатись цим приладом особам (враховуючи дітей) із обмеженими фізичними або ментальними можливостями, або тим, хто має недостатньо досвіду в експлуатації цього приладу. Вищеназваним особам дозволяється користуватися приладом тільки після проходження інструктажу та під наглядом досвідченої людини, яка несе відповідальність за їх безпеку.
- Не залишайте дітей без нагляду і не дозволяйте їм гратися із приладом.

- Цей прилад призначений виключно для використання у побуті. Компанія Kenwood не несе відповідальності за невідповідне використання приладу або порушення правил експлуатації, викладених у цій інструкції.

перед підключенням до мережі електропостачання

- Переконайтеся, що напруга електромережі у вашому домі відповідає показникам, вказаним позаду тостера.
- Цей прилад відповідає вимогам директиви ЄС 2004/108/ЄС «Електромагнітна сумісність» та положення ЄС № 1935/2004 від 27/10/2004 стосовно матеріалів, що безпосередньо пов'язані з їжею.

Перед першим використанням

- Заховайте зайву частину шнура у відсіку для зберігання, який розташовано у нижній частині тостера ①.
- Увімкніть тостер без хліба і задайте середній режим. (Якщо тостер підключено до мережі, важіль підніметься).
- Під час першого включення тостеру може відчуватися слабкий запах гару, що притаманно усім новим нагрівальним приладам. Це – нормально, і не є ознакою пошкодження.

покажчик

- ① зйомна нагрівальна підставка (при наявності)
- ② важіль (з функцією 'Hi-Rise™' для більш високого підйому)
- ③ кнопка "defrost" (розморозити) зі світловим індикатором
- ④ регулятор рівня підсмажування
- ⑤ кнопка "cancel" (скасувати) зі світловим індикатором
- ⑥ таця для крихт
- ⑦ відсік для зберігання шнура

як користуватися тостером

- 1 Підключіть тостер до електромережі.
- 2 Поверніть регулятор нагріву в потрібне положення, щоб відмітка на ньому збіглася з поділом на корпусі тостера. Виберіть більш низьке значення для того, щоб злегка підсмажити тонкий шматок або підсушити хліб.
- 3 Вставте хліб, булки, рогаики і т.п.
- 4 Опускайте важіль ②, доки не почуєте характерного клацання, і він не зафіксується на місці. (Якщо тостер підключено до мережі, важіль підніметься). Спалахне кнопка "cancel" (скасувати).
- Щоб підсмажити заморожений хліб після його опускання, натисніть кнопку "defrost" (розморозити). Спалахне кнопка "defrost" (розморозити).
- Щоби **зупинити** процес підсмажування під час циклу, натисніть кнопку "cancel" (скасувати), тост підніметься, а індикатор кнопки "cancel" (скасувати) погасне.
- 5 **Ваш тост після закінчення процесу приготування підніметься автоматично.** Щоби підняти його вище, підніміть важіль.

корисні поради щодо використання тостера



- Обирайте більш низький рівень підсмажування для легкого підсмажування або підсушування хліба.
- Під час приготування одного тосту ви можете побачити, що колір хліба з одного боку скибочки відрізняється від кольору з іншого боку, але це нормально.

- Сухий/черствий хліб готується швидше ніж свіжий, а тонший – швидше за більш товстий. Тому рекомендується задавати регулятором рівня підсмажування менший час приготування.
- Для кращого підсмажування обирайте скибочки хліба однакової товщини, свіжості та розміру.
- Для рівномірного підсмажування рекомендується робити між сеансами перерви по 30 секунд, щоби регулятор рівня підсмажування міг автоматично налаштуватися на необхідний режим. Відповідно задайте менший час, якщо ви робите додаткове підсмажування.
- **TTM460/TTM470** Для кращого підсмажування рекомендується великі шматочки хліба класти горизонтально у відсік.

нагрівальна підставка – заходи безпеки

- **Ніколи не торкайтеся гарячої поверхні, особливо, верхньої металевої панелі.**
- 1 Ніколи не встановлюйте регулятор рівня підсмажування вище, ніж  якщо ви використовуєте нагрівальну підставку.
 - 2 Ніколи не накривайте нагрівальну підставку повністю.
 - 3 Якщо ви використовуєте нагрівальну підставку, ніколи не загортайте їжу. Пластикова обгортка може розплавитися та спалахнути. Фольга відбиває тепло й може пошкодити тостер.
 - 4 Якщо ви використовуєте відсіки для тостів, завжди знімайте нагрівальну підставку, щоб уникнути опіків.

як користуватися нагрівальною підставкою (при наявності)

- 1 Поставте нагрівальну підставку на тостер .
- 2 Покладіть їжу на решітку (розріжте товсті шматочки навпіл, щоб прискорити нагрівання).
- 3 Встановіть регулятор рівня підсмажування в положення **не вище за **. Опустіть важіль.
- 4 Важіль автоматично підніметься після закінчення циклу підігрівання. Перегорніть шматочки їжі та повторіть підігрівання. Спостерігайте за підігріванням, щоб їжа не згоріла.
- 5 Щоб зняти нагрівальну підставку, залиште тостер охолонути і відключіть його від мережі електропостачання. Зніміть нагрівальну підставку .

догляд та чищення

- 1 Перед чищенням відключіть тостер від мережі електропостачання та залиште його охолонути.
- 2 Витягніть тацю для крихт . Почистіть та встановіть на місце. Чищення треба проводити регулярно, так як крихти можуть димити або горіти.
- 3 Протріть нагрівальну підставку та тостер ззовні спершу вологою, а потім сухою ганчіркою. Не використовуйте абразивні матеріали для чищення тостера.

Обслуговування та ремонт

- Пошкоджений шнур живлення із метою безпеки підлягає заміні на підприємствах фірми KENWOOD або в авторизованому сервісному центрі KENWOOD.

Якщо вам необхідна консультація з приводу:

- використання приладу або
- обслуговування, придбання запасних деталей або ремонту,
- зверніться до магазину, в якому ви придбали цей прилад.
- Спроектовано та розроблено компанією Kenwood, Об'єднане Королівство.
- Зроблено в Китаї.



ВАЖЛИВА ІНФОРМАЦІЯ СТОСОВНО НАЛЕЖНОЇ УТИЛІЗАЦІЇ ПРОДУКТУ ЗГІДНО ІЗ ДИРЕКТИВОЮ ЕС 2002/96/ЕС.

Після закінчення терміну експлуатації не викидайте цей прилад з іншими побутовими відходами.

Віднесіть прилад до місцевого спеціального авторизованого центру збирання відходів або до дилера, який може надати такі послуги.

Відокремлена утилізація побутових приладів дозволяє уникнути можливих негативних наслідків для навколишнього середовища та здоров'я людини, які виникають у разі неправильної утилізації, а також надає можливість переробити матеріали, з яких було виготовлено даний прилад, що, в свою чергу, зберігає енергію та інші важливі ресурси. Про необхідність відокремленої утилізації побутових приладів нагадує спеціальна позначка на продукті у вигляді перекресленого смітника на колесах.



استخدام رف التسخين (في حالة التزويد داخل صندوق البيع)

١ ضعي رف التسخين على محمصة الخبز

3

٢ ضعي الطعام على الجانب العلوي لرف

التسخين (تقطع القطع السميكة إلى نصفين سيسرع من عملية التسخين).

٣ اختاري إعداد التحكم في درجة التحمير بدرجة ليست أعلى من ٣٥٠. اخفضي الذراع.

٤ يرتفع الذراع تلقائياً في نهاية دورة

التسخين. اقلبي الطعام على الجانب الآخر وكرري العملية. راقبي الطعام لتجنب احتراقه.

٥ أزيل رف التسخين واتركي محمصة الخبز لكي تبرد وافصليها عن مصدر التيار الكهربائي. ارفعي رف التسخين لأعلى 4.

العناية والتنظيف

١ قبل التنظيف، افصلي محمصة الخبز عند

مصدر التيار الكهربائي واتركيها لكي تبرد.

٢ اخرجي صينية الكسرات 5. نظفيها ثم

أعيديها إلى موضعها مرة أخرى. نفذي هذه العملية بشكل منتظم:

قد يصدر دخاناً عن الكسرات وقد تحترق أيضاً.

٣ امسحي الجسم الخارجي لمحمصة الخبز

وكذلك رف التسخين بقطعة رطبة من

القماش ثم جففيهما. لا تستخدم مواد كاشطة.

الخدمة ورعاية العملاء

• في حالة تلف السلك الكهربائي، يجب

استبداله لأسباب متعلقة بالسلامة من قبل

KENWOOD أو مركز صيانة معتمد من قبل KENWOOD.

• إذا أردت الحصول على مساعدة بشأن:

• استخدام الجهاز عمليات صيانة

وإصلاحات

• اتصلي بالمتجر الذي اشتريتي منه الجهاز.

• تمت الأعمال الهندسية والتصميم من قبل

شركة Kenwood في المملكة المتحدة.

• صنع في الصين.

معلومات هامة حول كيفية التخلص الصحيحة من المنتج وفقاً لتوجيه الاتحاد الأوروبي 2002/96/EC.

في نهاية العمر التشغيلي للجهاز، يجب عدم التخلص من الجهاز في نفايات المناطق الحضرية.

بل يجب أخذه إلى مركز تجميع خاص بجهة محلية متخصصة في التخلص من هذه النفايات أو إلى تاجر يقدم هذه الخدمة.

التخلص من الأجهزة المنزلية على نحو

منفصل، يجب الأثار السلبية المحتملة على

البيئة والصحة والتي تنتج عن التخلص من هذه

النفايات بطريقة غير مناسبة، كما أن هذه

العملية تسمح باسترداد المواد المكونة الأمر

الذي يتيح الحصول على وفورات كبيرة في

مجال الطاقة والموارد. للتذكير بضرورة

التخلص من الأجهزة المنزلية على نحو

منفصل، يوجد على الجهاز صورة مشطوبة

لسلة قمامة ذات عجلات.

- كما هو الحال مع جميع أسطح التسخين الجديدة، قد يصدر عن محمصة الخبز رائحة دخان طفيفة عند المرة الأولى لتشغيل المحمصة. هذا أمر عادي وطبيعي ولا يدعو إلى القلق.

مفتاح الرسم التوضيحي

- ① رف التسخين المتحرك (في حالة التزويد داخل صندوق البيع)
- ② ذراع (بتقنية Hi-Rise™ لمزيد من الرفع)
- ③ زر Defrost (إذابة الثلج) مزود بمؤشر ضوئي
- ④ مفتاح التحكم في درجة التحمير
- ⑤ زر Cancel (إلغاء) مزود بمؤشر ضوئي
- ⑥ صينية الكسرات
- ⑦ مكان تخزين السلك

استخدام محمصة الخبز

- ١ وصلي محمصة الخبز مع مصدر التيار الكهربائي.
- ٢ لفي مفتاح التحكم في درجة التحمير حتى الإعداد المطلوب بحيث يتحاذى مع العلامة الموجودة على جسم المحمصة. استخدم الإعداد المنخفض للتحميم الجفيف أو مع الخبز الرقيق أو الجاف.
- ٣ أدخل الخبز أو كعك المافين أو خبز الباجلز وغيرها من أنواع المعجنات.
- ٤ أخفضي الذراع ② حتى يستقر في موضعه محدثاً لصوت طقطقة. (لن يبقى الذراع في هذا الوضع المنخفض ما لم يتم توصيل محمصة الخبز بمصدر التيار الكهربائي). سيضيء زر "Cancel" (إلغاء).
- لتحميم الخبز المجمد، بمجرد انخفاض الخبز داخل المحمصة اضغطي على زر "Defrost" (إذابة الثلج)، سيضيء المؤشر المقابل لهذا الزر. أي سيضيء زر "Defrost" (إذابة الثلج).
- لإيقاف التحميم خلال دورة التحميم، اضغطي على زر "Cancel" (إلغاء)، سيخرج الخبز المحمص من المحمصة وينطفئ زر "Cancel" (إلغاء).
- ٥ سيخرج الخبز المحمص تلقائياً، لرفعه إلى مستوى أعلى ارفعي الذراع.

تلميحات متعلقة باستخدام

محمصة الخبز

- حددي الإعداد المنخفض للتحميم الجفيف أو مع الخبز الجاف.
- عند تحميم شريحة واحدة من الخبز، قد تلاحظين تفاوتاً في درجة لون تحميم الخبز على كلا جانبي الخبز - هذا أمر طبيعي.
- الخبز الجاف/اليابس يحمص بصورة أسرع من الخبز الطازج كما تحمص شرائح الخبز الرقيقة بصورة أسرع من شرائح الخبز السمكية. ولهذا السبب يجب وضع مفتاح التحكم في درجة التحمير على موضع أقل انخفاضاً من الموضع المعتاد.
- للحصول على أفضل النتائج، تأكدي من تساوي شرائح الخبز المراد تحميمها في نفس درجة السمك والحجم والنوع سواء كان الخبز طازجاً أو قديماً.
- للحصول على درجة تحمير متساوية، نوصي بالانتظار فترة زمنية ٣٠ ثانية على الأقل بين كل مرة تحميم بحيث يتم إعادة تعيين تحكم درجة التحمير تلقائياً. أو بطريقة أخرى، اختاري إعداد درجة تحمير منخفض في حالة قيامك بتحميم مزيد من الخبز.
- TTM470/TTM460 للحصول على أفضل النتائج ضع شرائح الخبز الكبيرة طويلاً في فتحة إدخال الخبز.

تلميحات حول الاستخدام الآمن لرف التسخين

- يحذر لمس الأسطح الساخنة وخاصة المنطقة المعدنية العلوية.
- ١ يحذر وضع مفتاح التحكم في درجة التحمير على موضع أعلى من  عند استخدام رف التسخين.
- ٢ يحذر تغطية رف التسخين بالكامل.
- ٣ يحذر لف الطعام (داخل رقائق البلاستيك على سبيل المثال) عند استخدام رف التسخين. حيث تنصهر رقائق البلاستيك وقد تتسبب في إحداث حرائق. كما تؤدي رقائق الألومنيوم إلى عكس الحرارة مما يؤدي إلى تلف محمصة الخبز.
- ٤ في حالة استخدام فتحات محمصة الخبز، أزيلها دائماً رف التسخين حتى لا يتسبب في إصابتك بحروق.

عربي

قبل القراءة، الرجاء قلب الصفحة الأولى لعرض الصور

يرجى أيضاً قراءة إجراءات الوقاية الإضافية الهامة الموضحة في النشرة المرفقة

- لا ننصح باستخدام المحمصة مع مكونات غير الخبز. بالنسبة للمكونات التي يوصى على وجه التحديد استخدام المحمصة معها، يرجى مراجعة إرشادات الشركة المصنعة وتعليمات الطهي. أزيل كسرات وفتات الخبز ونظفي صينية تجميع الكسرات قبل وبعد الاستخدام.

- يحذر استخدام محمصة الخبز في حالة تلفها. في مثل هذه الحالة يجب فحص الجهاز أو إصلاحه: راجعي قسم "الصيانة ورعاية العملاء".
- هذا الجهاز غير مخصص ليتم تشغيله بواسطة مؤقت زمني خارجي أو جهاز تحكم عن بعد خارجي.
- هذا الجهاز غير مخصص للاستخدام من قبل أشخاص (بمن فيهم الأطفال) ذوي انخفاض في القدرات الجسدية أو الحسية أو العقلية أو لمن دون خبرة أو معرفة بالجهاز، ما لم يتم الإشراف عليهم أو إعطائهم تعليمات بشأن استخدام الجهاز من قبل الشخص المسئول عن سلامتهم.
- يجب الإشراف على الأطفال للتأكد من عدم عبثهم بالجهاز.
- استخدمي الجهاز فقط في الاستخدامات المنزلية المخصص لها. لن تتحمل شركة Kenwood أية مسؤولية في حالة استخدام الجهاز بطريقة غير صحيحة أو عدم الامتثال للتعليمات المذكورة.

قبل توصيل الجهاز بمصدر التيار الكهربائي

- تأكد من تماثل مواصفات المصدر الكهربائي مع المواصفات الموضحة على الجانب السفلي لمحمصة الخبز.
- يتوافق هذا الجهاز مع توجيهات الاتحاد الأوروبي 2004/108/EC بشأن التوافق الكهرومغناطيسي وتنظيمات الاتحاد الأوروبي رقم 1935/2004 الصادرة بتاريخ ٢٧/١٠/٢٠٠٤ والمتعلقة بالمواد المتلامسة مع الأطعمة.

قبل استخدام الجهاز للمرة الأولى

- اشبكي السلك الكهربائي الزائد في مشابك تخزين السلك الكهربائي الموجودة في قاعدة الجهاز ①.
- شغلي محمصة الخبز مرة واحدة على الإعداد المتوسط بدون خبز. (لن يبقى الذراع في هذا الوضع المنخفض ما لم يتم توصيل محمصة الخبز بمصدر التيار الكهربائي).

قبل استخدام جهاز Kenwood

- اقرأ التعليمات التالية واحتفظي بها في المتناول للاستخدامات المستقبلية المرجعية.
- أزيل مكونات التغليف وأية ملصقات.

السلامة

- قد تتسبب الأطعمة المحروقة في إحداث حرائق، لذلك:
 - يحذر ترك محمصة الخبز أثناء تشغيلها دون ملاحظتها
 - ابعدي محمصة الخبز عن أي شيء قد يتسبب في إحداث حرائق (الستائر على سبيل المثال)
 - ضعي مفتاح التحكم في درجة التحمير على الموضع الأدنى (المنخفض) عن الاستخدام مع الخبز الرقيق أو الجاف
 - يحذر تسخين أطعمة محشوة أو بإضافات خارجية (البيتزا على سبيل المثال) في حالة سقوط الحشوة أو الإضافات داخل المحمصة فقد تتسبب في إحداث حرائق.
 - نظفي صينية الكسرات بصورة منتظمة: قد يصدر دخاناً عن الكسرات أو قد تحترق.
- لتجنب الإصابة بصدمات كهربائية، يحذر:
 - السماح بتعرض المحمصة أو السلك الكهربائي أو القابس الكهربائي للبلل؛ أو إدخال يدك أو أي جسم معدني مثل السكين أو رقائق الألمونيوم داخل محمصة الخبز.
- افصلي محمصة الخبز دائماً عن مصدر التيار الكهربائي في حالة عدم استخدامها أو قبل التنظيف أو عند إزالة خبز محشور.
- يحذر تغطية محمصة الخبز بطبق أو أي جسم آخر - حيث قد ترتفع درجة حرارته مما قد يؤدي إلى إحداث حرائق.
- يحذر ترك السلك الكهربائي متدلياً في حالة وجود طفل فقد ينتزعه.
- نوصي بعدم استخدام محمصة الخبز مباشرة أسفل خزانة المطبخ المعلقة على الحائط.
- لا تحركي محمصة الخبز أثناء تشغيلها.
- يحذر لمس الأسطح الساخنة وخاصة المنطقة المعدنية العلوية.
- يحذر استخدام أي ملحقات وكاماليات غير معتمدة.