

FLAMA



FLAMA

Fábrica de louças e electrodomésticos, S.A.

Zona industrial • Apart. 2041 • 3701-906 CESAR • Portugal

Tel. +351 256 850 170 • Fax +351 256 850 179 • E-Mail: info@flama.pt / Internet: <http://www.flama.pt>



PURIFICADOR DE ÁGUA
PURIFICADOR DE AGUA

701 FL



Linha Directa Consumidor **808 250 178**



1701.00

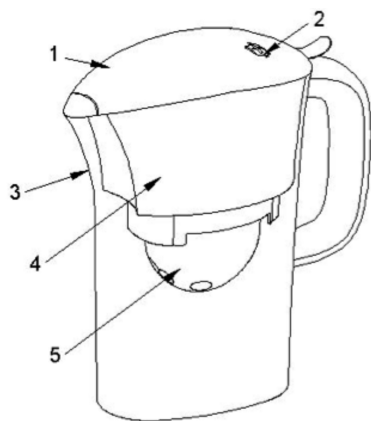

1. Tampa do jarro
2. Contador mensal
3. Jarro
4. Compartimento superior (suporte do filtro)
5. Filtro

CONDIÇÕES DE GARANTIA

1. Guarde cuidadosamente o comprovativo de compra (talão) deste produto. Quando se efectua a reparação nestas condições, o técnico exigirá o respectivo comprovativo de compra. Essa assistência só lhe poderá ser prestada depois de ter provado com o comprovativo de compra que o seu aparelho se encontra dentro do prazo de garantia.
2. O prazo de garantia deste aparelho é de 2 anos a partir da data de aquisição.
3. Dentro do prazo de garantia, repararemos ou substituiremos, gratuitamente todas as peças que, na utilização normal do aparelho, se tenham deteriorado em consequência de defeito comprovado de material ou de fabrico.
4. Não estão cobertas por esta garantia, lâmpadas, peças facilmente quebráveis, de vidro ou de plástico ou quaisquer outras deficiências que não prejudiquem o bom funcionamento do mesmo.
5. Não nos responsabilizamos por estragos causados pela utilização deficiente ou descuidada do aparelho, pela ligação a corrente eléctrica diferente da indicada na etiqueta de características do aparelho, por deficiente instalação eléctrica ou por causas atmosféricas, químicas ou electroquímicas. Serão declinadas outras reclamações ou pedidos de indemnização relativos a objectos que não façam parte integrante do aparelho.
6. A prestação duma assistência a coberto da garantia, não prolonga o prazo da mesma. Só dentro deste prazo é que são prestadas assistências ao abrigo da garantia. o direito a esta só é reconhecido ao primeiro comprador do aparelho e não pode ser transmitido a terceiros.
7. A garantia caduca quando pessoas não autorizadas tenham tentado efectuar reparações, modificações ou substituições de peças no aparelho.
8. Todas as despesas e riscos de transporte para a nossa fábrica ou vice-versa serão sempre por conta do comprador.

CONDIÇÕES DE GARANTIA

Para obtenção do serviço de Assistência Técnica durante o período de garantia de 24 meses após a data da compra, é necessário:

- A apresentação da Factura/Talão de Compra, onde conste o modelo e o número de fabrico do produto (sempre que possível).

Nota: A não apresentação dos documentos referidos, será motivo para a não prestação de serviços a coberto da garantia.

CONDICIONES DE LA GARANTÍA

1. Conserve en lugar seguro el comprovativo de compra del aparato. Cuando se realice una reparación que cumpla las condiciones, el técnico exigirá el comprovativo de compra correspondiente. Sólo se le podrá prestar asistencia después de haber comprobado con el comprovativo de compra, que su aparato se encuentra dentro del plazo de garantía.
2. El plazo de garantía de este aparato es de 2 años a partir de la fecha de compra.
3. Dentro del plazo de garantía, repararemos o sustituiremos de manera gratuita, todas las piezas que dentro de un uso normal del aparato, se hayan deteriorado como consecuencia de un defecto del material o de fabricación.
4. Esta garantía no cubre bombillas, piezas que se rompan con facilidad, de vidrio o de plástico o cualquier deficiencia que no perjudique al buen funcionamiento del mismo.
5. No nos responsabilizamos de los daños causados por el uso indebido o descuidado del aparato, por enchufarlo a una corriente eléctrica diferente de la que se indica en la etiqueta de características del aparato, por una instalación eléctrica deficiente o por causas atmosféricas, químicas o electroquímicas. Se declinarán las reclamaciones o solicitudes de indemnización relativas a objetos que no formen parte integrante del aparato.
6. La prestación de una asistencia cubierta por la garantía, no prolonga el plazo de la misma. Sólo se presta asistencia cubierta por la garantía cuando está dentro de este plazo. Sólo se reconoce el derecho a esta garantía al primer comprador del aparato y no se puede transmitir a terceros.
7. La garantía caduca cuando personas no autorizadas han intentado realizar reparaciones, modificaciones o sustituciones de piezas en el aparato.
8. Todos los gastos y riesgos de transporte hacia o desde nuestra fábrica, corren a cuenta del comprador.

CONDICIONES DE LA GARANTÍA

Para obtener el servicio de Asistencia Técnica durante el periodo de garantía de 24 meses a partir de la fecha de la compra, es necesario:

- La presentación de la Factura/Recibo de compra, donde conste el modelo y el número de fábrica del producto (cuando sea posible).

Nota: La no presentación de los documentos indicados, será motivo para la no prestación de los servicios cubiertos por la garantía.

Os produtos FLAMA são concebidos a pensar no bem-estar e satisfação do consumidor, privilegiando os mais elevados padrões de qualidade, funcionalidade e design.

CONSELHOS DE UTILIZAÇÃO

- Leia atentamente estas instruções antes de usar o jarro purificador de água pela primeira vez e guarde-as para futura referência.
- Mantenha os sacos de plástico e componentes da embalagem fora do alcance das crianças. Eles são potencialmente perigosos.
- Use apenas água potável.
- A água filtrada deve ser apenas água fria.
- Se o seu fornecedor de água informar que a água deve ser fervida, também é necessário ferver a água filtrada. Também é aconselhável ferver a água filtrada para os bebés e para grupos de pessoas com imunidade comprometida.
- Mantenha o jarro e seus componentes (incluindo o filtro) longe da luz solar e fontes de calor.
- Se não usar o filtro por um longo período de tempo, é aconselhável colocar o filtro num saco de plástico e armazená-lo no frigorífico.
- A vida útil do filtro depende da qualidade da água local e as áreas de água dura. Isso significa que a vida é um mês ou 120-150L filtrada.
- A vida útil do filtro, uma vez retirado da embalagem original e mesmo que não seja utilizado, é de aproximadamente 6 a 8 semanas.

OBTER OS MELHORES RESULTADOS DO SEU NOVO PURIFICADOR DE ÁGUA

Esvazie a água do purificador de água após a primeira utilização para limpar quaisquer depósitos que tenham permanecido no purificador de água após o processo de fabrico.

Filtro:

ADVERTÊNCIA: É bastante normal observar partículas pretas no fundo do filtro e no compartimento superior quando está em utilização. Saiba que estas partículas não são nocivas para si ou para o seu jarro de filtro e que não deve preocupar-se se as detectar.

UTILIZAÇÃO

Filtrar a sua água melhora o sabor e aparência das bebidas ao reduzir o calcário, chumbo, cloro e outras impurezas.

Antes da utilização

1. Retire o filtro da embalagem e embeba numa taça com água durante 20 minutos.
2. Levante a tampa do jarro purificador com o auxílio da lingueta existente, junto à pega. Não levante a tampa pelo bico da tampa, pois pode danificá-lo.
3. Tire o compartimento superior (suporte do filtro) (4) para fora do jarro purificador. Certifique-se que o anel de silicone junto ao encaixe do filtro está correctamente posicionado.
4. Introduza o filtro no compartimento superior (suporte do filtro) (4) pelo fundo e rode no sentido dos ponteiros do relógio para fixar na posição.

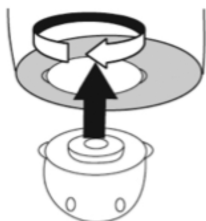

5. Volte a colocar o compartimento superior (suporte do filtro) (4) no jarro purificador até que este se encontre na sua posição.

Encher o purificador de água

1. Encha o jarro purificador com água da torneira e volte a colocar a tampa do jarro (1).
 2. Deixe que a água seja filtrada pelo sistema. Deve sempre deitar fora a água das 2 primeiras filtrações de um novo filtro.
- O jarro purificador possui uma capacidade para 1,1 litros de água filtrada.

Contador mensal (2)

Use o contador mensal (2) como indicação de quando deve mudar o filtro. Rode o contador mensal (2) sempre no sentido indicado pela seta. Posicione o contador mensal (2) no mês em que coloca um novo filtro. Assim, saberá que deverá substituir o filtro no mês seguinte. Uma vez colocado um novo filtro, rode o contador mensal (2) para o mês correspondente.

Substituir o filtro

1. Levante a tampa do jarro purificador com o auxílio da lingueta existente, junto à pega. Não levante a tampa pelo bico da tampa, pois pode danificá-lo.
2. Tire o compartimento superior (suporte do filtro) (2) para fora do purificador.
3. Retire o filtro antigo rodando-o no sentido contrário aos ponteiros do relógio para libertá-lo.
4. Retire o filtro novo da embalagem e embeba numa taça com água durante 20 minutos.
5. Introduza o filtro novo no compartimento superior pelo fundo e rode no sentido dos ponteiros do relógio para fixar na posição.
6. Volte a colocar o compartimento superior (suporte do filtro) (2)
7. Encha com água da torneira. Deixe que a água seja filtrada pelo sistema. Elimine a água e repita mais uma vez.

IMPORTANTE: Use apenas filtros Flama/Aqua Optima. Ligue para a nossa linha de apoio para peças de substituição ou para obter assistência.

LIMPEZA

Limpe o exterior com um pano húmido.

IMPORTANTE: Não utilize produtos de limpeza abrasivos no jarro purificador que possam riscar a superfície.

LINHA DE APOIO

Se tiver qualquer dúvida com o seu jarro purificador, não hesite em contactar-nos. Estamos mais aptos a ajudá-lo do que a loja onde adquiriu o produto.

Para que o nosso pessoal possa responder de forma rápida à sua questão deverá ter consigo as informações seguintes:

- Nome do produto
- Número do modelo, conforme indicado na capa deste manual de instruções.

PROTECÇÃO DO AMBIENTE



O objectivo prioritário da recolha separada de resíduos é reduzir a quantidade a eliminar, promover a reutilização, a reciclagem e outras formas de valorização, de forma a reduzir os seus efeitos negativos sobre o ambiente.

Quando fora de uso, este produto não deverá ser descartado junto com os restantes resíduos urbanos não indiferenciados. Este produto, no seu fim de vida, deverá ser depositado no respectivo ecoponto (plástico).

Para obter informações mais detalhadas sobre os locais de recolha deverá dirigir-se à sua Câmara Municipal.

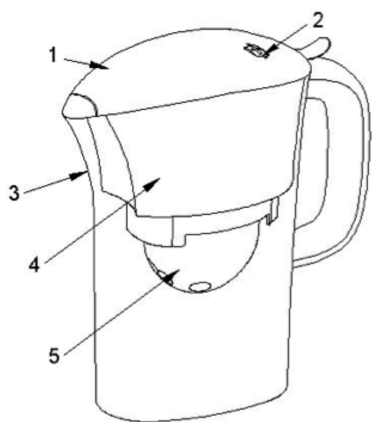

1. Tapa
2. Indicador mensual del filtro
3. Jarra
4. Compartimiento superior (recipiente del filtro)
5. Filtro

Los productos FLAMA son concebidos pensando en el bienestar y la satisfacción del consumidor, dando siempre prioridad a los más elevados patrones de calidad, funcionalidad y diseño.

CONSEJOS DE UTILIZACIÓN

- Lea atentamente las instrucciones antes de utilizar la jarra purificadora de agua por primera vez y guárdelas para referencia futura.
- Mantenga las bolsas plásticas y materiales de embalaje fuera del alcance de los niños. Ellos son potencialmente peligrosos.
- Use solamente agua limpia.
- El agua filtrada debe ser agua fría.
- Si su proveedor de agua de informarle de que el agua debe ser hervida, también es necesario hervir el agua filtrada. También es aconsejable hervir el agua filtrada para bebés y para grupos de personas con inmunidad comprometida.
- Mantenga el recipiente y sus componentes (incluido el filtro), protegido de la luz solar y de fuentes de calor.
- Si usted no utiliza el filtro por un largo período de tiempo, es conveniente colocar el filtro en una bolsa de plástico y guárdela en el refrigerador.
- La vida útil del filtro depende de la calidad del agua local y las áreas de agua dura. Esto significa que la vida es de un mes o 120-150L filtrada.
- La vida útil del filtro una vez retirado del embalaje original y aunque no se utiliza, es de aproximadamente 6-8 semanas.

OBTenga EL MEJOR RENDIMIENTO DE SU NUEVO PURIFICADOR DE AGUA...

Vacíe el agua de le purificador antes del primer uso para eliminar los sedimentos que pudiesen quedar en le purificador tras el proceso de fabricación.

Filtro

NOTA: Es normal ver partículas negras en el fondo del filtro y en el compartimiento superior durante su uso. Le garantizamos que dichas partículas no son perjudiciales para su salud ni para la jarra filtradora, por lo que no debe preocuparse si ve alguna.

USO

El filtrado del agua mejora el sabor y aspecto de las bebidas ya que reduce la cantidad de cal, plomo, cloro y otras impurezas.

Antes de usar

1. Retire el filtro del paquete y sumérjalo en un cuenco con agua durante 20 minutos.
2. Saque la tapa del purificador.
3. Saque el compartimiento superior (el recipiente del filtro) (4) del purificador de agua. Asegúrese de que el anillo de silicona está en posición correcta.
4. Introduzca el filtro en el compartimiento superior desde abajo y gire en el sentido de las agujas del reloj para ajustarlo.

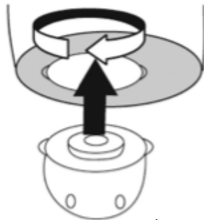

5. Coloque de nuevo el compartimiento superior (recipiente del filtro) en el Purificador y ajústelo en su posición.

Llenado del purificador de agua

1. Llene el purificador con agua del grifo levantando la tapa de cierre.
 2. Deje que el agua se filtre a través del sistema. Siempre debe tirar el agua de los dos primeros filtrados, mientras usando un nuevo filtro.
- El purificador de agua tiene capacidad para 1,1 litros de agua filtrada.

Indicador mensual del filtro(2)

Use como un indicador de cuándo cambiar el filtro.

Gire el indicador mensual (2) siempre en la dirección indicada por la flecha. Posicione el indicador mensual (2) en el mes en que pone un filtro nuevo. Así sabrá que debe reemplazar el filtro y el mes siguiente.

Una vez colocado un nuevo filtro, gire el indicador mensual (2) para el mes correspondiente.

Sustitución del filtro

1. Saque el compartimiento superior (el recipiente del filtro) de la jarra.
2. Retire el filtro girándolo en el sentido contrario a las agujas del reloj para desbloquearlo.
3. Saque el nuevo filtro del paquete y sumérjalo en un cuenco con agua durante 20 minutos.
4. Introduzca el filtro en el compartimiento superior desde abajo y gire en el sentido de las agujas del reloj para ajustarlo.
5. Coloque de nuevo el compartimiento superior en el purificador de agua y ajústelo en su posición.
6. Llénela con agua del grifo. Deje que el agua se filtre a través del sistema. Tire el agua y repita el proceso.

IMPORTANTE: Use sólo filtros Flama/Aqua Optima. Llame por teléfono a nuestro centro de piezas de repuesto si necesita ayuda.

LIMPIEZA

Limpie el exterior con un paño húmedo.

IMPORTANTE: No use limpiadores abrasivos en la jarra que puedan dañar la superficie.

LINEA DE AYUDA

Si tiene algún problema con su producto, no dude en llamarnos. Es más probable que le podamos ayudar nosotros en vez del personal del establecimiento donde lo compró. Le rogamos que tenga la siguiente información a mano para que nuestro personal pueda solucionar su problema rápidamente:

- Nombre del producto
- Número de modelo que figura en la portada de este manual.

PROTECCIÓN DEL AMBIENTE



El objetivo principal de la recogida separada de estos residuos, es reducir la cantidad de desechos, promover la reutilización, el reciclaje y otras formas de valorización, de manera que se reduzcan los efectos negativos en el medioambiente.

Cuando no esté en uso, este producto no debe eliminarse junto con otros desechos no indiferenciados. Este producto en su final de la vida debe ser depositado en sus ecopuntos (plástico).

Para obtener más información sobre los locales de recogida, dirijase a su Ayuntamiento.