

**Serie 8, Máquina de Lavar e Secar
Roupa, 10.5/6 kg, 1400 rpm
WNC254A0ES**



A Máquina de lavar e secar roupa com i-DOS e classe energética A, para poupar água, detergente e energia durante a lavagem. Dosagem automática na lavagem e secagem ao simples toque de um botão.

- **Wash & Dry:** Lavar e secar até 6 kg de uma só vez, ou apenas lavar até 10,5 kg.
- **i-DOS:** doseia automaticamente a quantidade exata de detergente e de água.
- **i-DOS com Detergent Scan:** deixe de lado a dosagem manual e poupe detergente.
- **Função Auto Dry:** deixa a roupa seca, ao seu gosto.
- **AntiManchas:** remove até 16 tipos de manchas persistentes sem pré-tratamento.

Technical data

Classe de eficiência energética do ciclo de lavagem/secagem (Regulamento):	D
Classe de eficiência energética do programa Eco 40-60 (Regulamento):	A
Consumo ponderado de energia em kWh por 100 ciclos de lavagem/secagem completos:	305 kWh
Consumo ponderado de energia em kWh por 100 ciclos de lavagem do programa eco 40-60:	52 kWh
Capacidade máxima em kg num ciclo de lavagem/secagem:	6.0
Capacidade máxima em kg num ciclo de lavagem:	10.5
O consumo de água do ciclo de lavagem e secagem completo em litros por ciclo:	75 l
O consumo de água do programa eco em litros por ciclo:	50 l
Duração do ciclo de lavagem e secagem completo em horas e minutos à capacidade nominal:	8:20 h
A recolher dados. Aguarde alguns segundos e depois tente cortar e copiar novamente.:	4:00 h
Classe de eficiência de secagem por centrifugação do programa eco 40-60:	B
Emissão de ruído aéreo:	70 dB(A) re 1 pW
Classe de emissão de ruído aéreo:	A
Tipo de construção:	Livre instalação
Tempo amovível:	Não
Abertura da porta:	À esquerda
Comprimento do cabo de ligação:	201.0 cm
Dimensões do produto:	848 x 598 x 622 mm
Peso líquido:	84.8 kg
Volume do tambor:	65 l
Código EAN:	4242005377251

Acessórios opcionais

- WMZ2200 Acessórios Máquinas lavar roupa
WMZ2381 Acessórios Máquinas lavar roupa



Serie 8, Máquina de Lavar e Secar Roupa, 10.5/6 kg, 1400 rpm WNC254A0ES

A Máquina de lavar e secar roupa com i-DOS e classe energética A, para poupar água, detergente e energia durante a lavagem. Dosagem automática na lavagem e secagem ao simples toque de um botão.

Etiqueta Eficiência Energética

- Classe de eficiência energética Lavar e Secar¹: D
- Classe de Eficiência de Lavagem²: A
- Energia³ / Água⁴ Lavar e Secar: 305 kWh / 75 litros
- Energia⁵ / Água⁶ Lavar: 52 kWh / 50 litros
- Capacidade de carga Lavar e Secar / Lavar: 1 - 6 kg / 1 - 10.5 kg
- Classe de eficiência de Centrifugação: B
- Potência de Centrifugação / Velocidade de Centrifugação^{**}: 400 - 1400 r/min
- Nível de ruído: 70 dB (A) re 1 pW
- Classe de Eficiência de Ruído: A

Programas Especiais

- Programas de lavagem: Algodão, Sintéticos, Delicado/Seda, Lãs
- Programas especiais de lavagem: Auto delicado, express 15 min., Escoar Água / Centrifugação, Remote Program, Sport, Enxaguamento
- Grande parte dos programas pode ser utilizado para lavagem, secagem ou como lavagem & secagem.
- Programas de Secagem: Algodão, Sintéticos
- Programas Especiais de Secagem: IronAssist - alisa os tecidos e remove os odores
- Programas adicionais via app: Fast Hygiene, Camisas/Blusas

Opções

- Home Connect: Monitorização e controlo remoto, gestão de energia, diagnóstico remoto, outros programas através de download. Mantenha o seu aparelho sempre atualizado, através da atualização do firmware.
- i-DOS: dosagem totalmente automática do detergente e amaciador com autonomia para aproximadamente 20 lavagens.
- 3 núdoas com o toque de um botão, 13 núdoas adicionais através do Home Connect
- SpeedPerfect: Lavagem em profundidade em apenas 1/3 do tempo*
- Opções de Lavagem: engomar fácil, Enxaguamento extra, Automático de remoção de núdoas, Higiene Plus, i-DOS 2.0 1, i-DOS 2.0 2, Bloqueio de Segurança, Memória, controlo remoto, SpeedPerfect, pausa+carga, seleção de temperatura, pré-lavagem, Time delay, seleção de velocidade de centrifugação
- Opções de Secagem: seco para engomar, secagem individual, seco para guardar no armário, extra seco para armário, ajustes de secagem em função do tratamento posterior da roupa, lavar e secar
- Opção de secagem para grande parte dos programas
- Programas temporizados, Função auto-secagem

Conforto e Segurança

- Função Pausa +Carga permite adicionar peças esquecidas durante o decorrer do programa

- Disfruta do design de vanguarda e da comodidade excepcional que oferece.
- Sistema híbrido FlexAir para maior poupança durante a lavagem.
- AquaStop com garantia. Protecção contra fugas de água
- Motor EcoSilence Drive, extremamente económico e silencioso, 10 anos de garantia no motor
- 10 anos de garantia no motor, Motor EcoSilence Drive, extremamente económico e silencioso
- Display grande LED touch completamente tátil para indicação do estado do programa, temperatura seleccionada, velocidade de centrifugação máxima, tempo residual até final do programa, fim diferido, recomendação de carga e indicação de consumos.
- Volume do tambor: 65 l
- WaveDrum, tambor com estrutura de superfície em forma de onda para lavagem mais suave ou intensiva para lavagens especialmente cuidadas
- Iluminação interior do tambor por LED's
- Escotilha integrada de 32 cm, Cromado, cinza preto com abertura de porta de 125°.
- Cronometro de contagem de funcionamento: faz a contagem do número de programas realizados.
- ActiveWater Plus: utilização extremamente eficiente da água mesmo em pequenas cargas de roupa, graças à deteção automática de carga.
- Laterais com design anti-vibração: maior estabilidade e silêncio
- Isolamento na base do aparelho
- Reconhecimento de nível superior de espuma
- Electrónica de controlo de desequilíbrios
- Sinal acústico de fim de programa
- Condensador selfClean com sistema automático de auto-limpeza
- Bloqueio de segurança contra utilização indevida
- Óculo com cobertura em vidro
- Abertura da porta à esquerda
- Gancho de fecho de porta em metal

Informação Técnica

- Pode ser colocado sob bancadas com 85 cm de altura
- Dimensões (AXLxP): 84.8 cm x 59.8 cm x 62.2 cm
- Profundidade: 62.2 cm
- Profundidade incluindo óculo: 65.4 cm
- Profundidade do aparelho com porta aberta: 114.2 cm

1 2 ¹ Escala de Classes de Eficiência Energética de A a G

3 Consumo de energia em kWh de 100 ciclos completos (no programa Eco 40-60)

4 Consumo de água em litros por ciclo completo (no programa Eco 40-60)

5 Consumo de energia em kWh de 100 ciclos de lavagem (no programa Eco 40-60)

6 Consumo de água ponderado em litros por ciclo de lavagem (no programa Eco 40-60)

7 Duração do programa Eco 40-60, Ciclo Lavar e Secar / apenas Lavar

** Valores arredondados

**Serie 8, Máquina de Lavar e Secar
Roupa, 10.5/6 kg, 1400 rpm
WNC254A0ES**

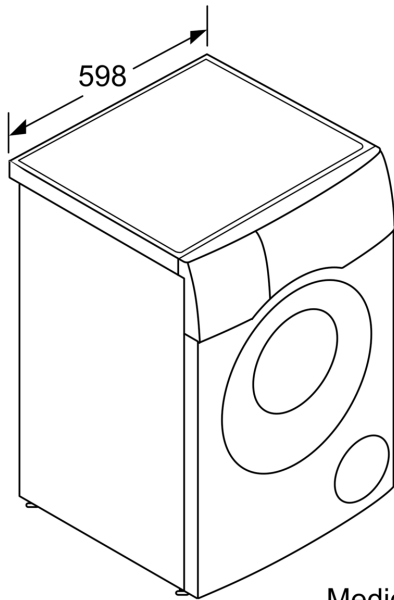

Medidas em mm

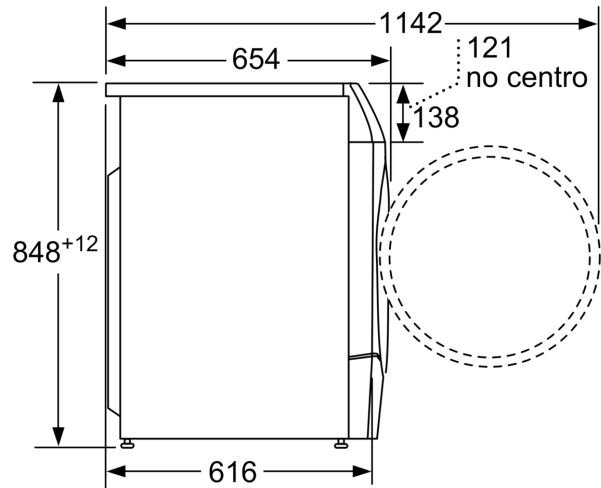

Medidas em mm